

1:5

MAX OPERATING PRESSURE: 10 BAR
 SYSTEM TEMPERATURE: -10° / +99° C
 MEMBRANE TEMPERATURE: -10° / +70° C
 FACTORY RECHARGE: 1,5 BAR +/-20%
 NOMINAL VOLUME: 22- TYPE24 LITRES
 MATERIAL: STAINLESS STEEL

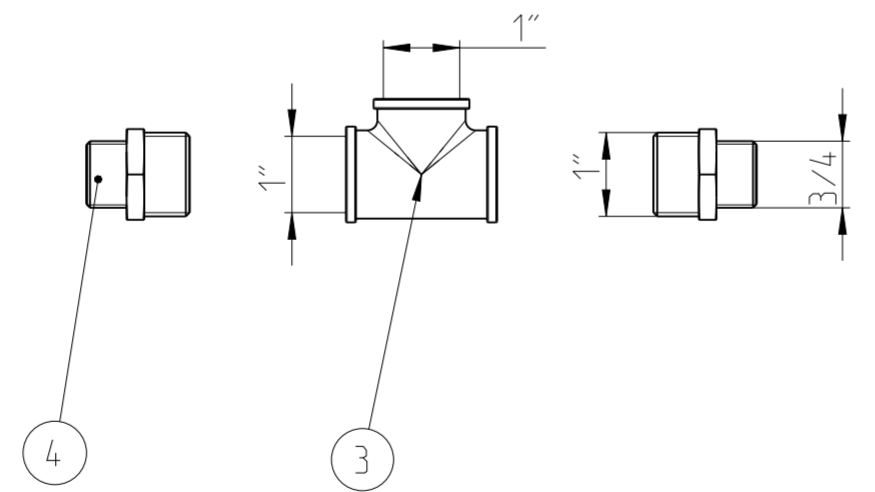

1:3

ALL DIMENSION TOLERANCES NOT INDICATED ARE ± 2% FOR LENGTH AND ±3MM FOR DIAMETER

POS.	MENGE	BENENNUNG	LIEFERANTENNUMMER
4	2	REDUZIERNIPPEL 1"X3/4"	00-771613-001
3	1	T- STUECK 1"	130V4A25
2	1	WANDHALTERUNG ZWH-HP	912501
1	1	HYDRO PLUS INOX TANK	1110002403

KAUFTEIL / PURCHASE PART

TOLERANCES NOT SPECIFIED ISO 2768
 ALLGEMEINTOLERANZ ISO 2768

EXCEPTION: ON BENDED SHEETMETAL PARTS IF NOMINAL SIZE + 6 = TOLERANCE ± 0.3
 AUSNAHME: BEI GEBÖGENEN BLECHTEILEN BEI NENNMASS + 6 = GRENZABMASS ± 0.3

NOT SPECIFIED EDGES OF WP
 WERKSTUECKKANTEN DIN ISO 13715

INSPECTION DIM. CRITICAL CHARACTERISTIC
 PRUEFMASS KRITISCHES MERKMAL

Z: 0.0

ZONE	LTR	REVISION	DATE	ECN. NO.
+	ADD	HINZU	-	-
-	REMOVE	ENTFAELT	-	-
±	WAS	WAR	-	-

THIS DOCUMENT CONTAINS PROPRIETARY AND CONFIDENTIAL DATA OF HOBART CORPORATION OR ITS SUBSIDIARIES. NO DISCLOSURE, REPRODUCTION OR USE OF ANY PART THEREOF MAY BE MADE WITHOUT WRITTEN PERMISSION OF HOBART.
 DAS URHEBERRECHT AN DIESER ZEICHNUNG VERBLEIBT BEI DER HOBART CORPORATION ODER EINER IHRER TOCHTERGESELLSCHAFTEN. JEDE NICHT VON UNS SCHRIFTLICH GENEHMIGTE BENÜTZUNG, Vervielfältigung, UEBERLASSUNG AN DRITTE USW. IST STRAFBAR UND MACHT SCHADENERSATZPFLICHTIG.

PART NAME: PRESSURE TANK
 BENENNUNG: DRUCKTANK MIT FITTINGS

MACHINE TYPE: -
 MASCH-TYP: -
 REFERENZ: -

DCC: GERMANY
 RELEASESTATUS: ENTWICKLUNGSSTUFE

DWN. BY: SCHREMPPA
 DATE: 22.08.2018
 SCALE: 1:1

VERIFIED: -
 VERIFICATIONDATE: -
 SHEET: 1 OF 1

HOBART 01-294217-001

REV. AEND.