

KALLISTA

Installation Guide Guide d'installation Guía de instalación

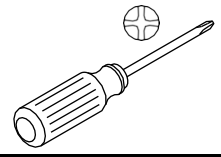

⚠ WARNING: Risk of scalding.
High water temperature can cause severe burns. Set the water temperature at or below 120°F (49°C) following the adjustment procedure in the valve Installation and Care Guide.

⚠ AVERTISSEMENT : Risque de brûlures.

Une température d'eau élevée peut causer des brûlures graves. Régler la température de l'eau à 49 °C (120 °F) ou moins en suivant la procédure de réglage fournie dans le guide d'installation et d'entretien du robinet.

⚠ ADVERTENCIA: Riesgo de sufrir quemaduras.

El agua a alta temperatura puede ocasionar quemaduras graves. Ponga la temperatura del agua a un máximo de 120 °F (49 °C) de acuerdo al procedimiento de ajuste en la Guía de instalación y cuidado de válvulas.

Record your model number below for future reference:

Noter votre numéro de modèle ci-dessous aux fins de référence :

A continuación, anote el número de su modelo como referencia para el futuro:

Important Information

Observe all local plumbing and building codes.

Information importante

Respecter tous les codes de plomberie et du bâtiment locaux.

Información importante

Cumpla con todos los códigos locales de plomería y de construcción.

1 Using the plaster guard as a handle, turn the water off.

Couper l'eau en utilisant le dispositif de protection comme poignée.

Use el protector de yeso como manija para cerrar el agua.

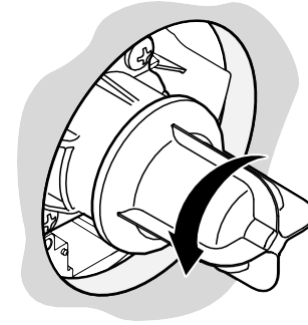

2 Remove the plaster guard.

Retirer le protecteur en plâtre.

Retire el protector de yeso.

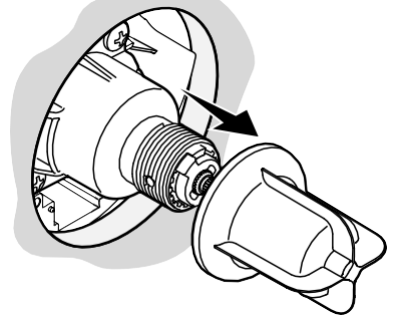

3 Slide the extension onto the stem.

Faire glisser l'extension sur la tige.

Deslice la extensión en el vástago.

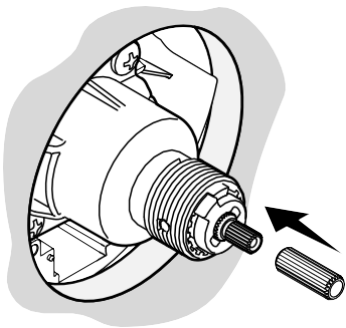

4 Secure the extension with the screw.

Fixer la rallonge de la tige avec la vis.

Fije la extensión con el tornillo.

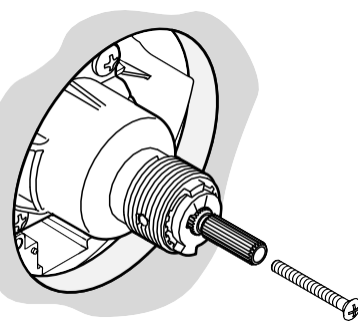

5 Make sure the valve is closed.

S'assurer que le robinet est fermé.

Verifique que la válvula esté cerrada.

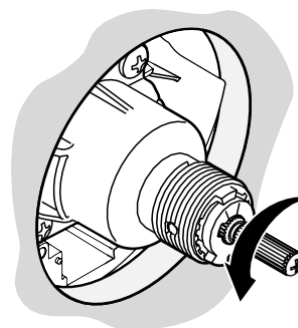

6 Position the faceplate with the notch at the bottom.

Positionner la face avant avec l'encoche vers le bas.

Coloque la placa frontal de modo que la muesca quede en la parte inferior.

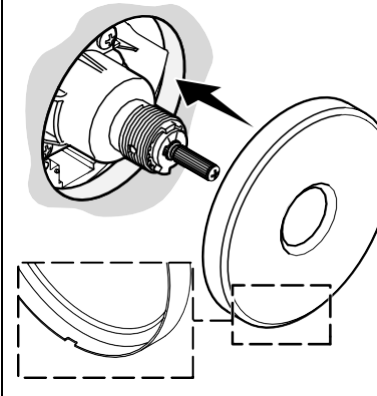

7 Point the handle down. Thread the bonnet onto the valve.

Orienter la poignée vers le bas. Enfiler le chapeau sur le corps du robinet.

Apunte la manija hacia abajo. Enrosque el bonete en la válvula.

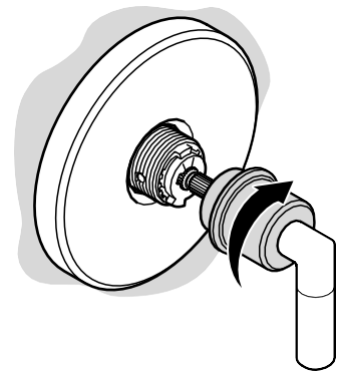

This product is covered under the **KALLISTA Five-Year Limited Warranty**, found at kallista.com/resources/warranty. For a hardcopy of warranty terms, contact the customer service department.

Questions? Problems? For additional assistance, please contact KALLISTA's Customer Service Department at 1-888-4-KALLISTA (1-888-452-5547) or kallista.com.

Ce produit est couvert sous la **garantie de 5 ans limitée de KALLISTA**, que vous pouvez consulter au kallista.com/resources/warranty. Pour obtenir une copie imprimée des conditions de la garantie, s'adresser au centre de services à la clientèle.

Des questions? Besoin d'aide? Pour obtenir de l'aide supplémentaire, s'adresser au service à la clientèle de KALLISTA en composant le 1-888-4-KALLISTA (1-888-452-5547) ou consulter le site kallista.com.

Este producto está cubierto por la **garantía limitada de cinco años de KALLISTA**, que se encuentra en kallista.com/resources/warranty. Si lo desea, solicite al Centro de Atención al Cliente una copia impresa de los términos de la garantía.

¿Preguntas? ¿Problemas? Para obtener asistencia adicional, comuníquese con el Departamento de Servicio al Cliente de KALLISTA al 1-888-4-KALLISTA (1-888-452-5547) o consulte en kallista.com.