

572mm

Drill inside each cross  
In jedes Kreuz bohren  
Percez à l'intérieur de chaque croix

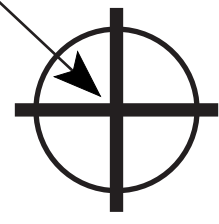

⚠ WARNING	⚠ WARNUNG	⚠ AVERTISSEMENT
<p><b>CRUSH HAZARD</b> Panels are heavy. Falling or dropped panels can cause serious injury. Follow all safety instructions.</p> <p><b>SAFETY INSTRUCTIONS</b></p> <ul style="list-style-type: none"> <li>Only install with trained professionals.</li> <li>Use at least 2 people to lift, install or remove panels.</li> <li>Read all assembly directions on installation template before beginning installation.</li> <li>Wear safety boots with protection for toes and top of foot (metatarsal protection).</li> <li>Panels and mounting hardware for use on drywall only.</li> <li>Use ALL mounting dots and in required positions per assembly directions.</li> <li>Contact Steelcase (1.888.783.3522) for more information if you have questions.</li> </ul> <p><b>NOTICE</b></p> <p>Building owner or designated agent is responsible to verify the installation is compliant to local codes and regulations. Steelcase is not liable for installation on surfaces other than drywall.</p>	<p><b>QUETSCHGEFAHR</b> Die Platten sind schwer. Bei herunterfallenden oder fallen gelassenen Platten besteht die Gefahr schwerer Verletzungen. Befolgen Sie alle Sicherheitsanweisungen.</p> <p><b>SICHERHEITSAUWEISUNGEN</b></p> <ul style="list-style-type: none"> <li>Die Installation muss zusammen mit ausgebildeten Fachleuten durchgeführt werden.</li> <li>Für das Heben, Installieren oder Ausbauen der Platten sind mindestens 2 Personen erforderlich.</li> <li>Vor Beginn der Installation müssen alle Montageanleitungen auf der Installationsvorlage gelesen werden.</li> <li>Sicherheitsstiefel mit Schutzkappe über den Zehen und dem Mittelfuß (Mittelfußschutz) tragen.</li> <li>Platten und Befestigungsteile sind nur für die Verwendung an Trockenmauerwerk bestimmt.</li> <li>ALLE Befestigungspunkte verwenden und an den in der Montageanleitung angegebenen Positionen verwenden.</li> <li>Bei Fragen oder für weitere Informationen wenden Sie sich bitte an Steelcase (1.888.783.3522).</li> </ul> <p><b>HINWEIS</b></p> <p>Der Gebäudeeigentümer oder dessen Stellvertreter sind für die Prüfung der Konformität mit den örtlichen Vorschriften und Bestimmungen verantwortlich. Steelcase übernimmt keine Haftung für Installationen auf anderen Oberflächen als Trockenmauerwerk.</p>	<p><b>RISQUE D'ÉCRASEMENT</b> Les panneaux sont lourds. Ils peuvent causer des blessures graves s'ils chutent ou sont laissés tombés. Veuillez suivre toutes les consignes de sécurité.</p> <p><b>CONSIGNES DE SÉCURITÉ</b></p> <ul style="list-style-type: none"> <li>Neuvez pas installer qu'avec des professionnels qualifiés.</li> <li>Utilisez au moins 2 personnes pour soulever, installer ou enlever les panneaux.</li> <li>Lisez toutes les instructions d'assemblage sur le gabarit d'installation avant de commencer l'installation.</li> <li>Portez des bottes de sécurité avec une protection pour les orteils et le dessus des pieds (protection métatarsienne).</li> <li>Les panneaux et le matériel de montage ne doivent être utilisés que sur des cloisons sèches.</li> <li>Utilisez TOUS les points de montage et vous conformer aux positions requises figurant dans les instructions d'assemblage.</li> <li>Pour toute question ou pour obtenir de plus amples informations, veuillez contacter Steelcase (+1 888 783-3522).</li> </ul> <p><b>AVIS</b></p> <p>Le propriétaire du bâtiment ou l'agent désigné est tenu de veiller à ce que l'installation se conforme aux réglementations et codes locaux. Steelcase n'est pas responsable pour les installations sur des surfaces autres que des cloisons sèches.</p>

Panel edge  
Plattenrand  
Bord du panneau

Panel corner  
Plattenecke  
Coin du panneau

Gap between panels  
Spalt zwischen Platten  
Espace entre les panneaux

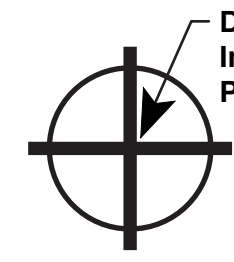

Drill inside each cross  
In jedes Kreuz bohren  
Percez à l'intérieur de chaque croix

## Assembly Direction Montageanleitung Instructions d'assemblage

**00** Tooling. The following tools will be needed during the installation of the work wall.  
Benötigtes Werkzeug. Das folgende Werkzeug wird für die Installation der Arbeitswand benötigt.  
Outils. Les outils suivants seront nécessaires pour l'installation du mur.

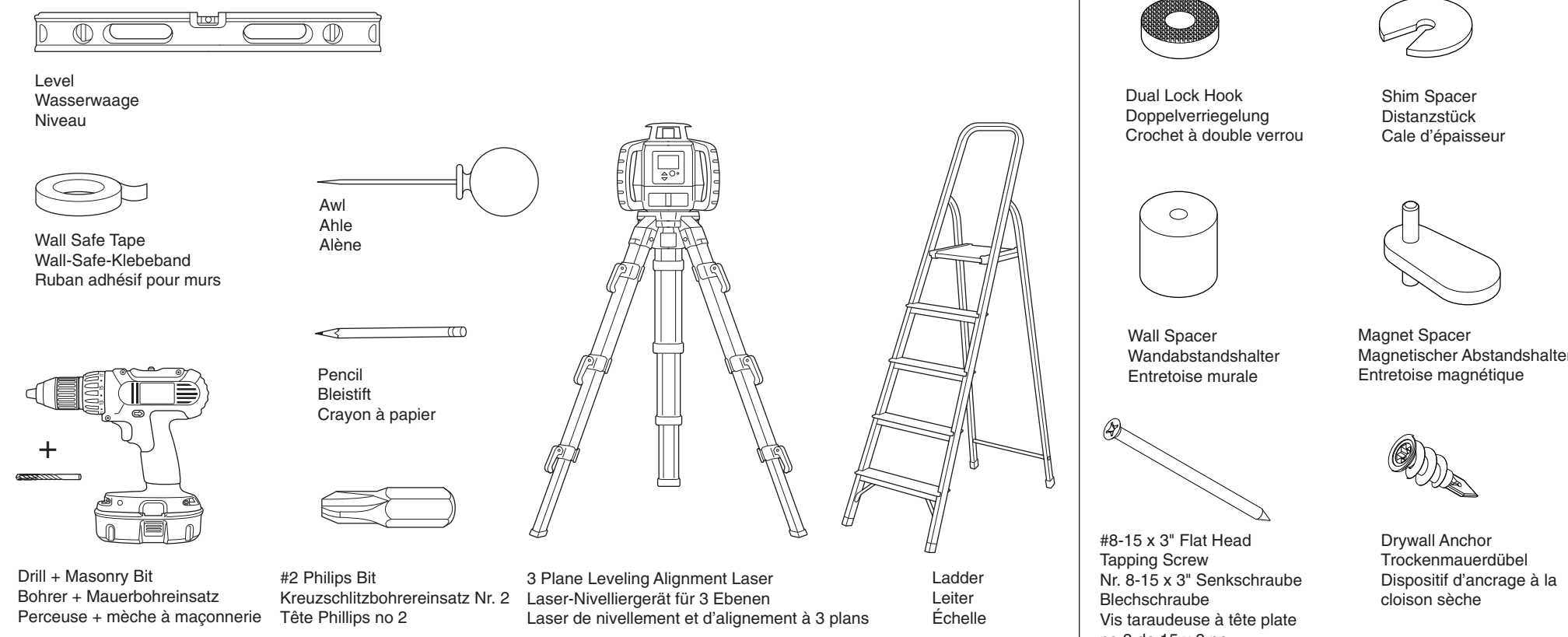

**01** Drilling templates. The drilling templates function as a mock-up of the panels. Please hang the drilling templates level and in the right position since they are an exact replication of each panel and gap. The drilling templates will provide you with complete references for the further installation.  
Bohrschablonen. Die Bohrschablonen dienen als Vorlage für die Plattenbohrungen. Bitte hängen Sie die Bohrschablonen gerade und in der richtigen Position auf, da sie ein exaktes Replikat jeder Platte und jedes Spaltes sind. Die Bohrschablonen zeigen Ihnen alle Bezugspunkte für die bevorstehende Installation.  
Gabarits de perçage. Les gabarits de perçage servent de maquette des panneaux. Veuillez les suspendre au bon niveau et à la bonne position car ceux-ci sont une réplique exacte de chaque panneau et de chaque espace. Les gabarits de perçage vous fourniront des références complètes pour continuer l'installation.

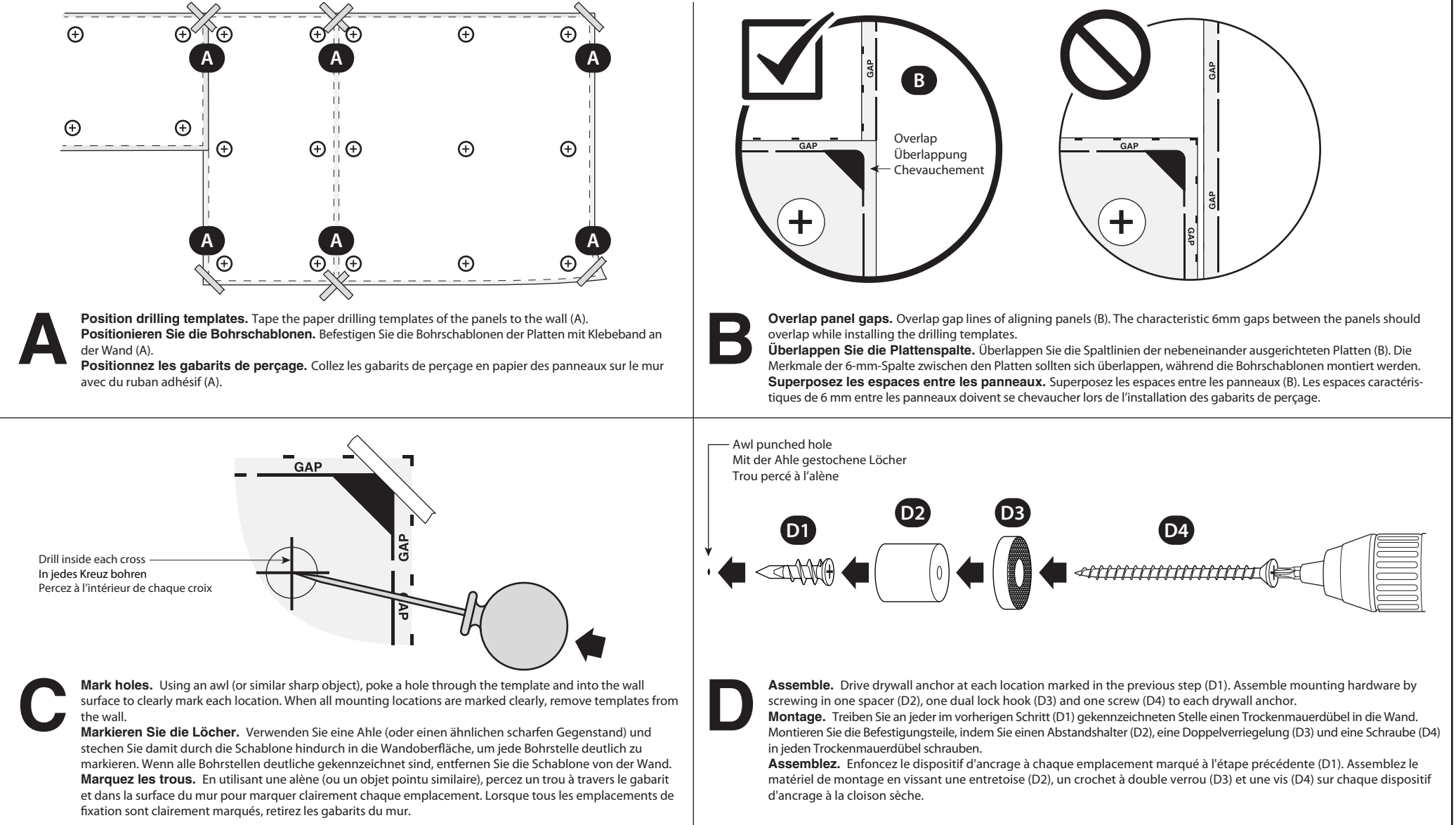

**02** Leveling of dual lock hooks. It is essential for the aesthetics of the complete installation that all dual lock hooks are leveled in the same Z-Plane. Find the most protruding point of the wall to start from.  
Ausrichten der Doppelverriegelungen. Aus ästhetischen Gründen ist es wichtig, dass alle Doppelverriegelungen der fertigen Installation auf einer Z-Ebene gelüftet sind. Beginnen Sie an dem am meisten hervorstehenden Punkt der Wand.  
Mise à niveau des crochets à double verrou. Pour l'apparence de l'ensemble de l'installation, il est essentiel que tous les crochets à double verrou soient mis à niveau dans le même plan Z. Trouvez le point le plus saillant du mur à partir duquel commencer.

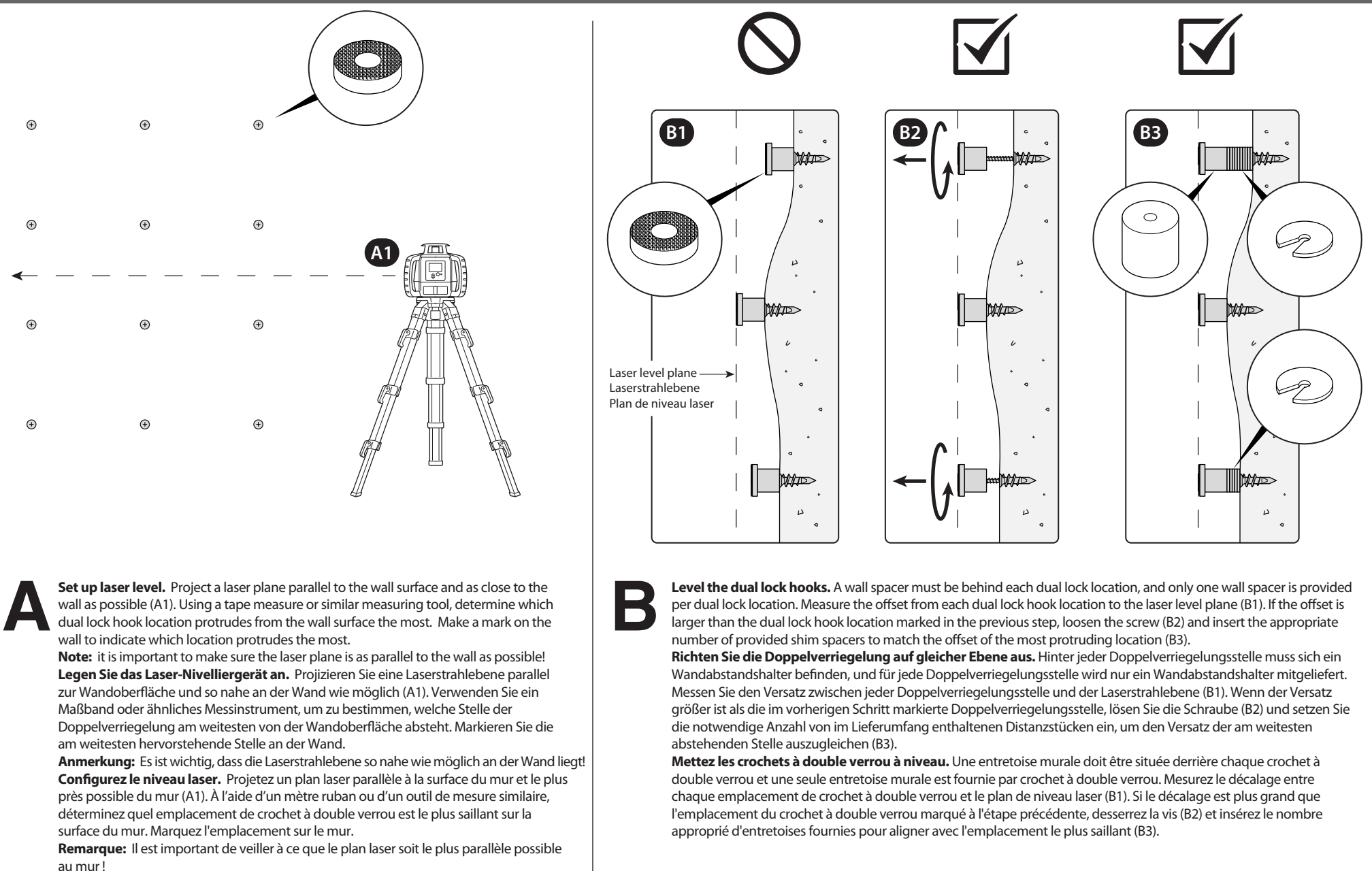

**03** Mount the first panel. The first panel should be positioned as accurate as possible.  
Montieren Sie die erste Platte. Die erste Platte muss so exakt wie möglich positioniert werden.  
Montez le premier panneau. Le premier panneau doit être positionné aussi précisément que possible.

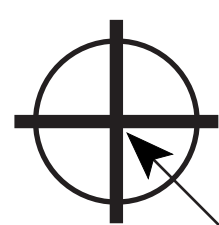
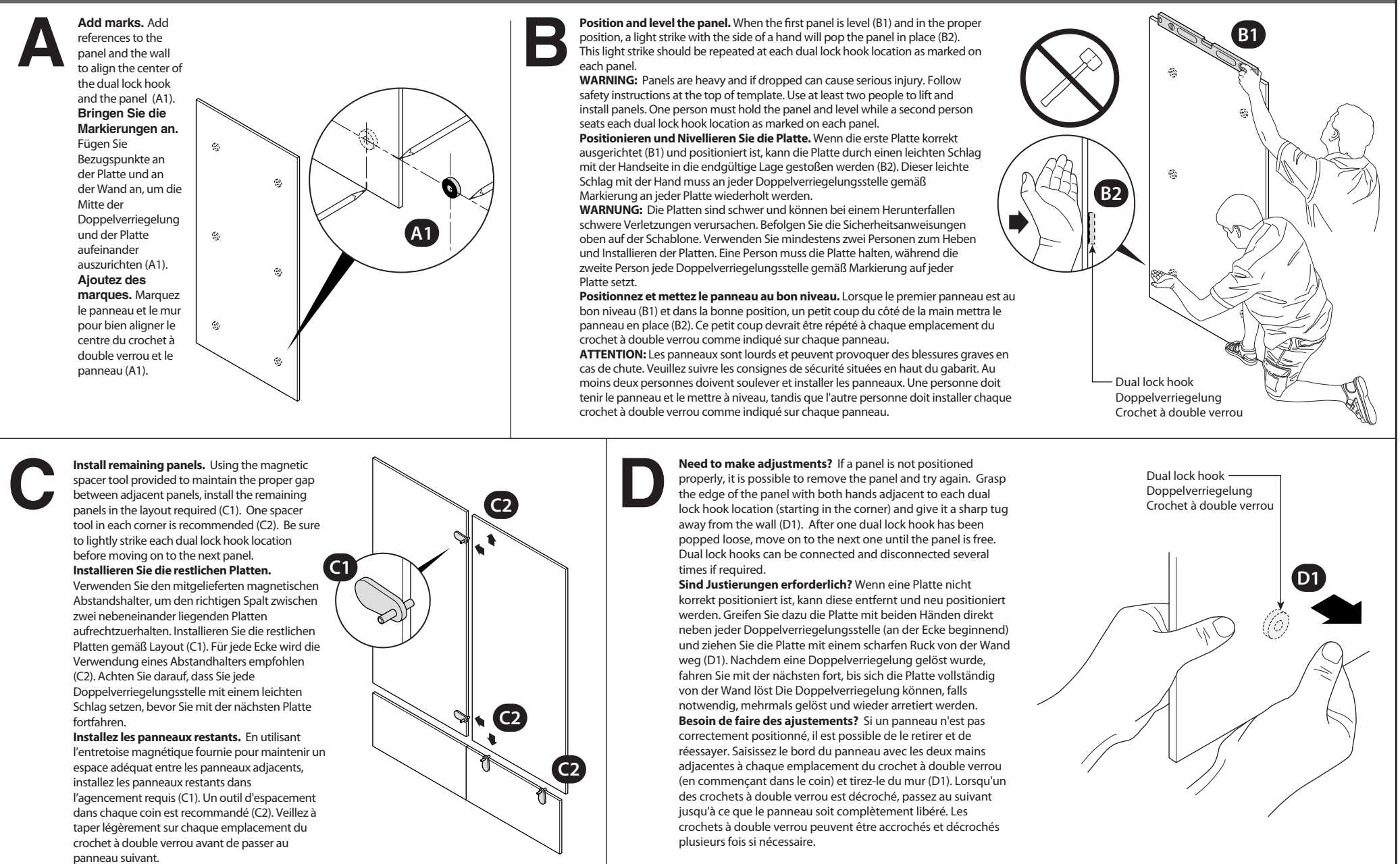

Drill inside each cross  
In jedes Kreuz bohren  
Percez à l'intérieur de chaque croix

572mm

572mm

If you have a problem, question, or request, call your local dealer, or Steelcase Line 1 at 888.STEELCASE (888.783.3522) for immediate action by people who want to help you.

Bei Problemen, Fragen oder Anfragen rufen Sie bitte Ihren örtlichen Händler an oder wenden Sie sich an Steelcase Line 1 unter 888.STEELCASE (888.783.3522) für sofortige Unterstützung durch unseren Kundendienst.

Pour tout problème, toute question ou toute demande, veuillez appeler votre revendeur local ou la Ligne 1 de Steelcase au +1 888 STEELCASE (+1 888 783-3522) pour que les personnes pouvant vous aider puissent agir immédiatement.

Drill inside each cross  
In jedes Kreuz bohren  
Percez à l'intérieur de chaque croix

572mm