

ATENÇÃO

Ao realizar solicitações de Assistência Técnica, favor seguir as orientações abaixo:
 1º - Informar o MODELO do Roupeiro (EX.: 201902402)
 2º - Informar o CÓDIGO da Peça (EX.: 323312)
 3º - Informar a cor do revestimento da Peça (EX.: ACETINADO)

Legenda de Peças | Mod.: 1-2470001 - BRANCO

Peça	Descrição	Medida (mm)	Qtde.	Código da PEÇA Assistência Técnica	Cor
01	BASE MESA	410X360X15	01	218630	BCO BRILHO
02	FRENTE GAV	386X130X15	02	218635	BCO BRILHO
03	FUNDO DE GAV	340X306X3	02	218638	BCO BRILHO
04	FUNDO TRAZ	385X276X3	01	218639	BCO BRILHO
05	LAT DE GAV	300X100X15	04	218636	BCO BRILHO
06	LAT DIR MESA	340X305X15	01	218631	BCO BRILHO
07	LAT ESQ MESA	340X305X15	01	218632	BCO BRILHO
08	TAMPO MESA	370X338X15	01	218633	BCO BRILHO
09	TRAZ DE GAV	311X100X15	02	218637	BCO BRILHO



MESA DE CABECEIRA 2 GAVETAS AROMA/ROOM
 1-2470001 - MESA DE CABECEIRA 2 GAVETAS AROMA/ROOM - BRANCO

Aspecto Final

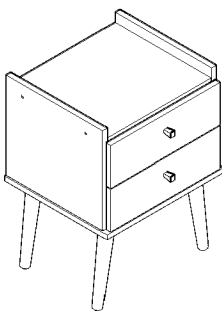

Larg x Alt x Prof
410 x 570 x 360 mm

Aspecto Explodido

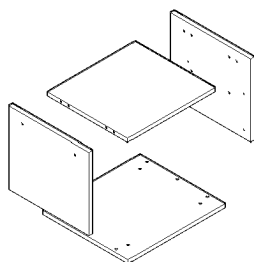

Montador:

- 1) É de responsabilidade do montador, seguir as instruções deste manual, que são fundamentais para a estrutura do móvel.
- 2) Ao começar a montagem, não encoste as peças nas paredes.
- 3) Ao terminar a montagem, limpe o móvel e o ambiente.

Atenção:



- 1) Verifique todas as peças antes de começar a montagem.
- 2) Ao separar as peças e ferragens cuide para não danificá-las.
- 3) O móvel deverá ser montado no chão ou com revestimento plástico na parede.
- 4) Comece a montagem seguindo as instruções passo a passo.

Limpeza:

- 1) A conservação e limpeza deve ser feita com um pano levemente umedecido em água.
- 2) Nunca utilizar produtos abrasivos, como saponáceos, detergentes e esponja de aço.
- 3) Nunca utilizar ceras ou óleos para dar brilho ao móvel.



Ferramentas Necessárias:
 Martelo, Chave de Fenda, Chave de Torção, Parafusos, Pontoa Philips Broca 4 mm

Conservação:
 Não expor o móvel a intempéries e calor excessivo.

1/4

1 Montagem da Estrutura do Módulo:

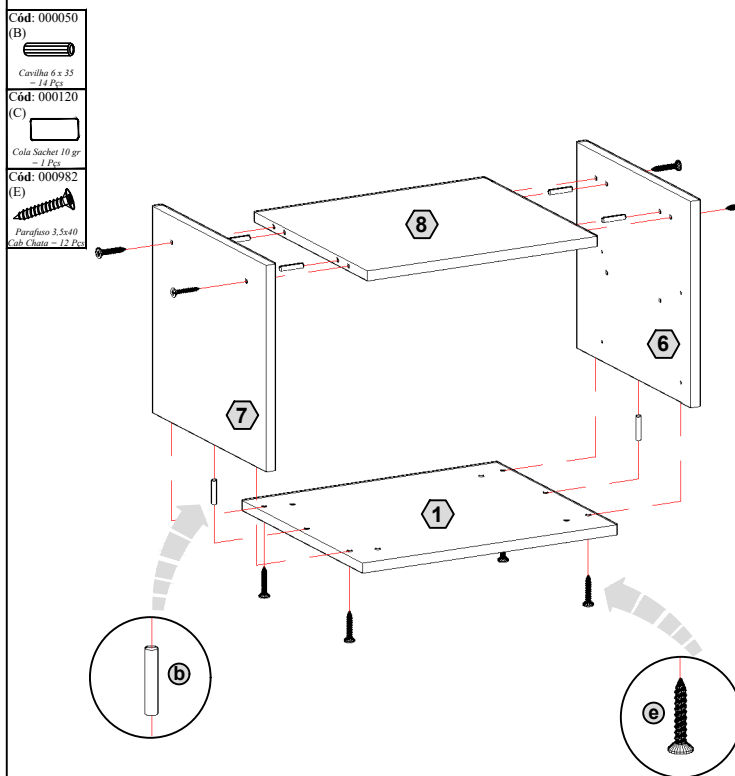

1º Passo - Para montagem da base (1) com as laterais (6) e (7), utilizar os acessórios (B e E).
 2º Passo - Para montagem do tampo (8), utilizar os acessórios (B e E).
 Obs.: Para uma melhor fixação utilizar a cola (C).

2 Montagem do Fundo e Pés:

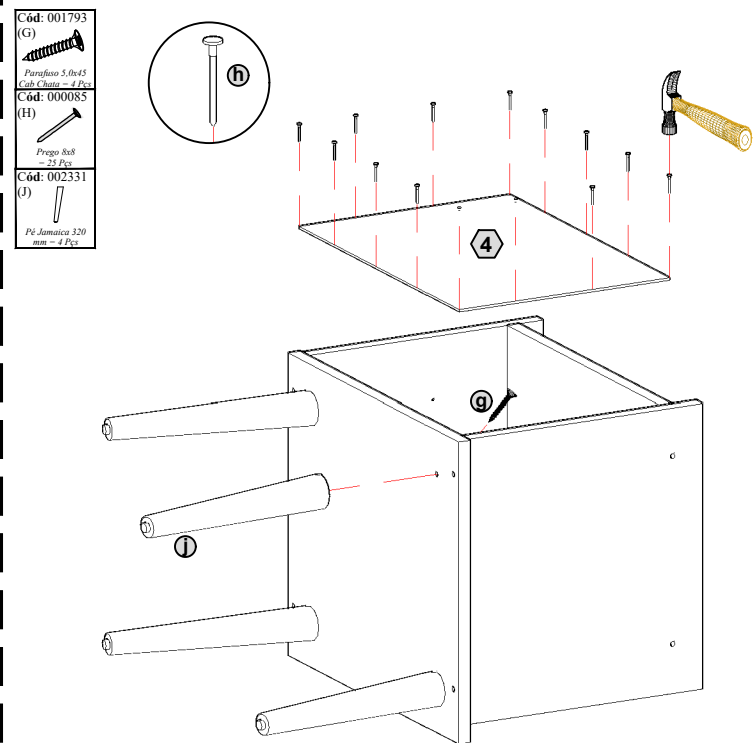

3º Passo - Para montagem do fundo (4) utilizar os pregos (H).
 4º Passo - Para fixação dos pés (J), utilizar os parafusos (G).

ATENÇÃO

Ao realizar solicitações de Assistência Técnica, favor seguir as orientações abaixo:
 1º - Informar o MODELO do Roupeiro (EX.: 201902402)
 2º - Informar o CÓDIGO da Peça (EX.: 323312)
 3º - Informar a cor do revestimento da Peça (EX.: ACETINADO)

Legenda de Peças | Mod.: 1-2470001 - BRANCO

Peça	Descrição	Medida (mm)	Qtde.	Código da PEÇA Assistência Técnica	Cor
01	BASE MESA	410X360X15	01	218630	BCO BRILHO
02	FRENTE GAV	386X130X15	02	218635	BCO BRILHO
03	FUNDO DE GAV	340X306X3	02	218638	BCO BRILHO
04	FUNDO TRAZ	385X276X3	01	218639	BCO BRILHO
05	LAT DE GAV	300X100X15	04	218636	BCO BRILHO
06	LAT DIR MESA	340X305X15	01	218631	BCO BRILHO
07	LAT ESQ MESA	340X305X15	01	218632	BCO BRILHO
08	TAMPO MESA	370X338X15	01	218633	BCO BRILHO
09	TRAZ DE GAV	311X100X15	02	218637	BCO BRILHO



MESA DE CABECEIRA 2 GAVETAS AROMA/ROOM
 1-2470001 - MESA DE CABECEIRA 2 GAVETAS AROMA/ROOM - BRANCO

Aspecto Final

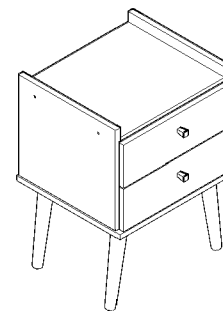

Larg x Alt x Prof
410 x 570 x 360 mm

Aspecto Explodido

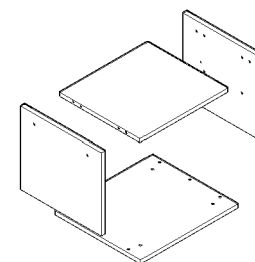

Montador:

- 1) É de responsabilidade do montador, seguir as instruções deste manual, que são fundamentais para a estrutura do móvel.
- 2) Ao começar a montagem, não encoste as peças nas paredes.
- 3) Ao terminar a montagem, limpe o móvel e o ambiente.

Atenção:



- 1) Verifique todas as peças antes de começar a montagem.
- 2) Ao separar as peças e ferragens cuide para não danificá-las.
- 3) O móvel deverá ser montado no chão ou com revestimento plástico na parede.
- 4) Comece a montagem seguindo as instruções passo a passo.

Limpeza:

- 1) A conservação e limpeza deve ser feita com um pano levemente umedecido em água.
- 2) Nunca utilizar produtos abrasivos, como saponáceos, detergentes e esponja de aço.
- 3) Nunca utilizar ceras ou óleos para dar brilho ao móvel.



Ferramentas Necessárias:
 Martelo, Chave de Fenda, Chave de Torção, Parafusos, Pontoa Philips Broca 4 mm

Conservação:
 Não expor o móvel a intempéries e calor excessivo.

1/4

1 Montagem da Estrutura do Módulo:

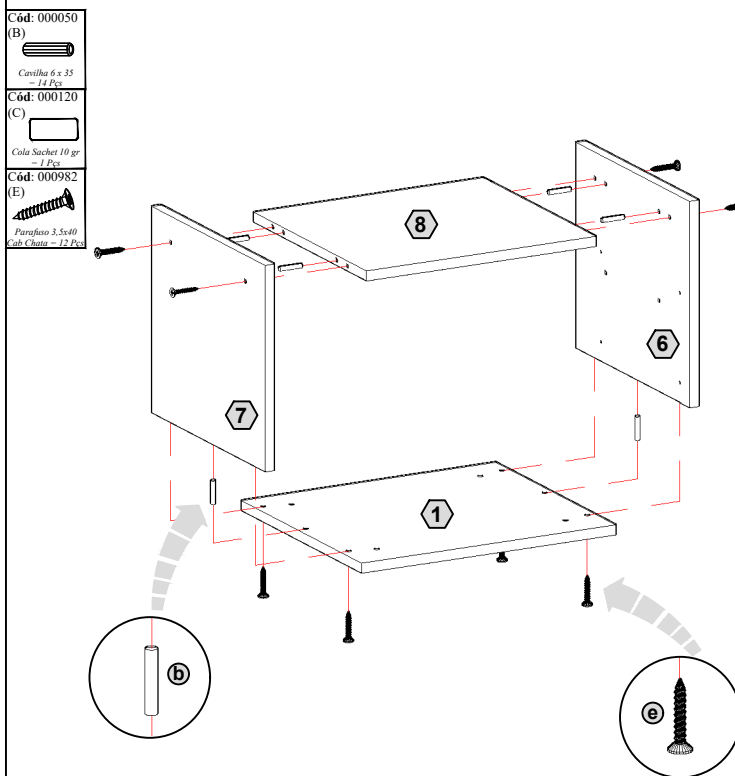

1º Passo - Para montagem da base (1) com as laterais (6) e (7), utilizar os acessórios (B e E).
 2º Passo - Para montagem do tampo (8), utilizar os acessórios (B e E).
 Obs.: Para uma melhor fixação utilizar a cola (C).

2 Montagem do Fundo e Pés:

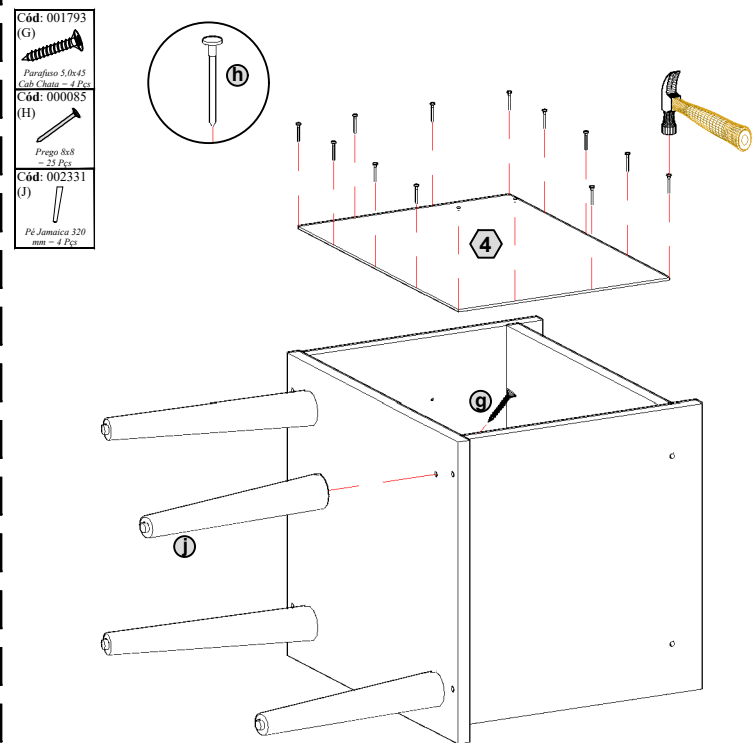

3º Passo - Para montagem do fundo (4) utilizar os pregos (H).
 4º Passo - Para fixação dos pés (J), utilizar os parafusos (G).

3 Montagem da Gaveta:

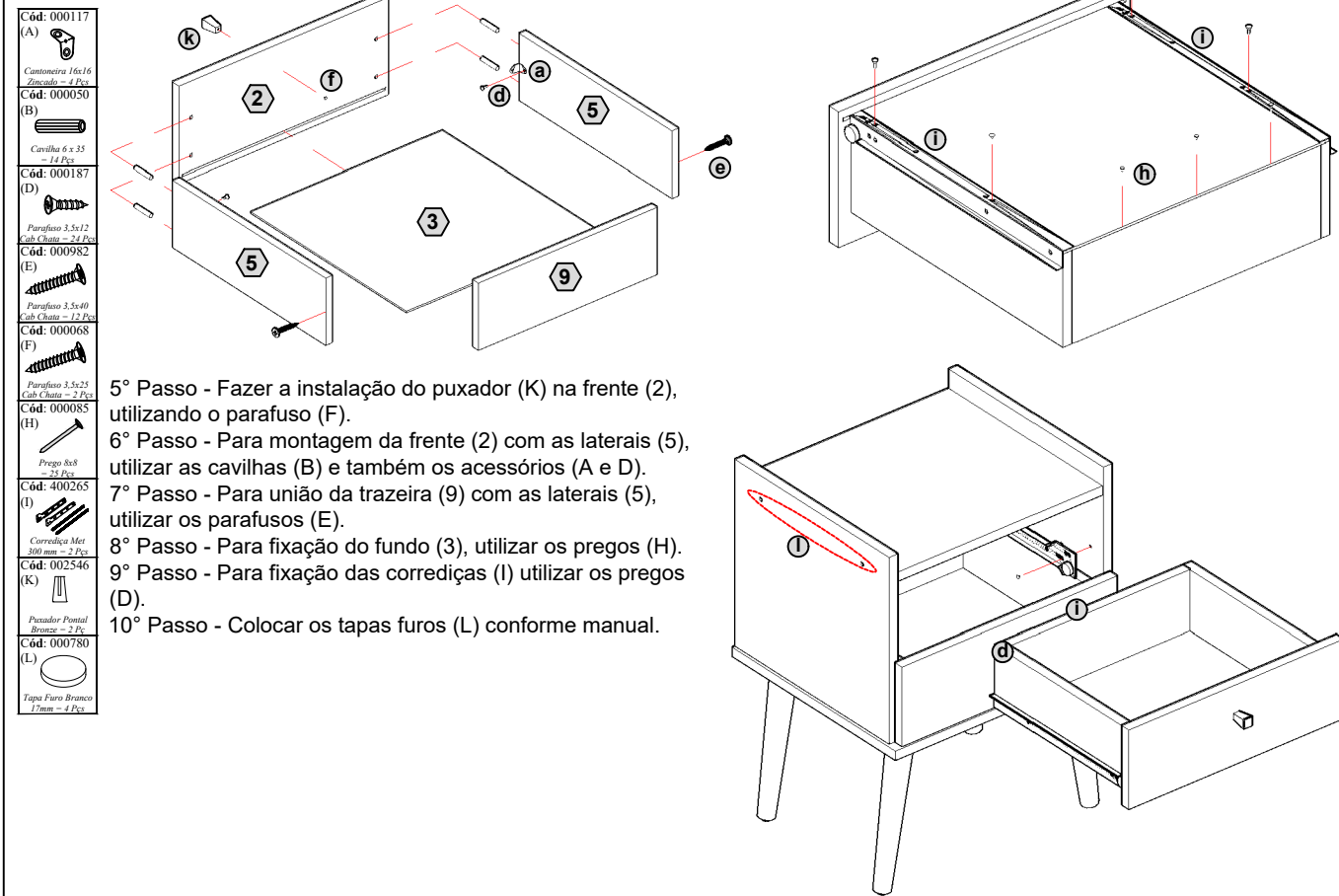

3 Montagem da Gaveta:

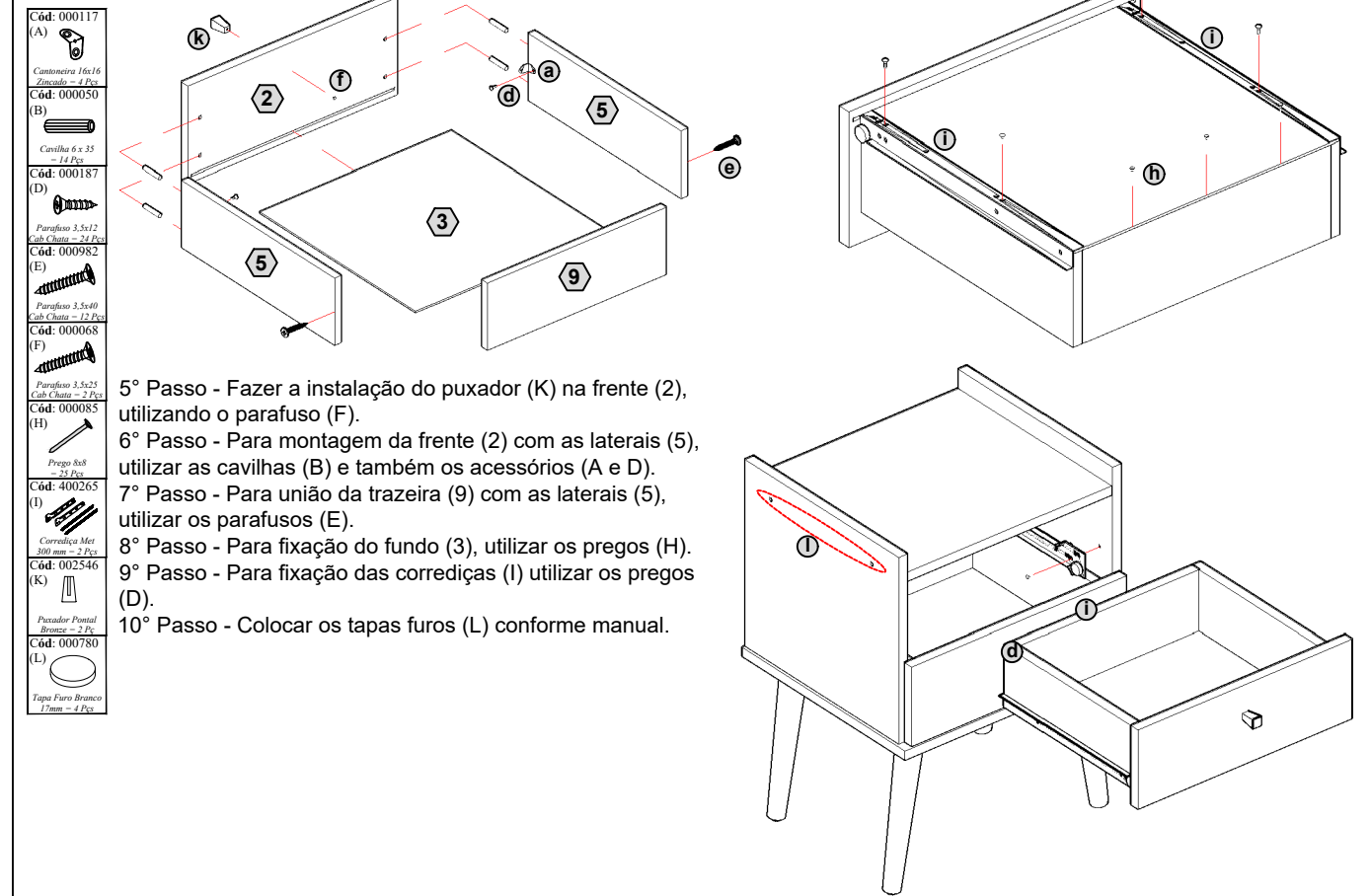

Estrada Principas, S/N
Linha Itaipu - Ampére, Paraná
(46) 3547 8700 | (46) 99940 1110
moveisfiorello.com.br

Aspecto Final

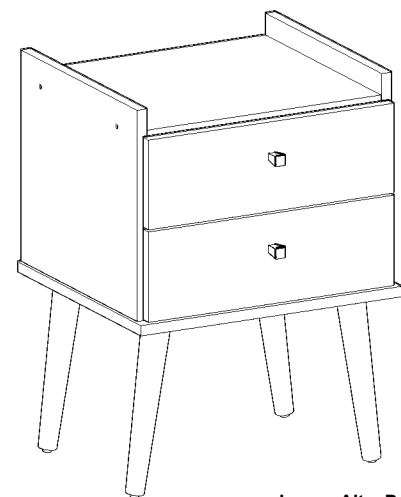

Larg x Alt x Prof
410 x 570 x 360 mm

Dados a serem preenchidos:
Data da compra: ___/___/___ Número da nota Fiscal _____ Número do Lote: _____
No caso de assistência técnica, entrar em contato com a loja onde adquiriu o produto.
Guardar sempre a nota fiscal e este manual, pois são partes fundamentais para o atendimento da garantia.

Elaboração: Jackson R V dos Santos Data: 03/04/2024 Versão: 1ª Data de Alteração: 00/00/0000



Estrada Principas, S/N
Linha Itaipu - Ampére, Paraná
(46) 3547 8700 | (46) 99940 1110
moveisfiorello.com.br

Aspecto Final

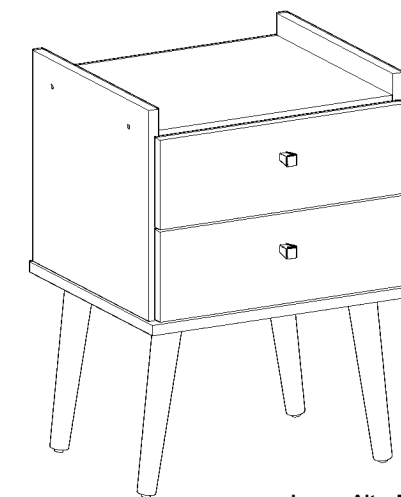

Larg x Alt x Prof
410 x 570 x 360 mm

Dados a serem preenchidos:
Data da compra: ___/___/___ Número da nota Fiscal _____ Número do Lote: _____
No caso de assistência técnica, entrar em contato com a loja onde adquiriu o produto.
Guardar sempre a nota fiscal e este manual, pois são partes fundamentais para o atendimento da garantia.

Elaboração: Jackson R V dos Santos Data: 03/04/2024 Versão: 1ª Data de Alteração: 00/00/0000