





DICAS DE LIMPEZA E CONSERVAÇÃO CLEANING AND MAINTENANCE TIPS

<p>Para limpeza, use somente um pano úmido</p>  <p>For cleaning, use only a damp cloth</p> <p>Para limpeza, utilice únicamente un paño húmedo</p>	<p>Não molhar, expor à água e umidade</p>  <p>Do not get wet, expose to water and moisture</p> <p>No moje, exponga a agua y la humedad.</p>	<p>Não usar produtos químicos ou abrasivos (sabão, álcool, água sanitária)</p>  <p>Do not use chemicals or abrasives (soap, alcohol, bleach)</p> <p>No utilice productos químicos ni abrasivos (jabón, alcohol, lejía)</p>	<p>Não expor à maresia</p>  <p>Do not expose to sea air</p> <p>no exponer al aire del mar</p>	<p>Não expor à luz solar direta</p>  <p>Do not expose to direct sunlight</p> <p>No exponga a la luz solar directa</p>
---	--	---	--	---

<p>Peso máximo sobre cadeiras</p> <p>100 kg 220 lb</p>  <p>Max weight on chairs</p> <p>Peso máximo en sillas</p>	<p>Não reclinar</p>  <p>Do not recline</p> <p>No recuestar</p>	<p>Não pisar/subir</p>  <p>Do not step/climb</p> <p>No pise/suba</p>	<p>Não sentar/subir</p>  <p>Do not sit down/climb</p> <p>No sentarse / trepar</p>	<p>Não arrastar/empurrar</p>  <p>Do not drag/push</p> <p>No arrastrar/empujar</p>
---	---	---	--	---

Peso máximo sobre mesas

10 kg
22 lb



Max weight on tables

Peso máximo en mesas

Para conservação, aplicar cera automotiva ou vaselina líquida
For high durability, spread automotive wax or vaseline

Para conservación, aplicar cera para autos o vaselina líquida

Caso necessário, reaperte os parafusos
If necessary, refasten screws

Si necesario, vuelva a apretar los tornillos

 "PRODUTO DESTINADO A USO RESIDENCIAL E PARA ADULTOS. NÃO DEIXAR CRIANÇAS SOZINHAS PRÓXIMAS AOS PRODUTOS, POIS ELAS PODEM SUBIR, CAIR OU SE MACHUCAR".
DESIGNED FOR USE OF ADULTS AND AT HOME. DO NOT LET CHILDREN ALONE AND CLOSE TO PRODUCTS, BECAUSE THEY CAN CLIMB, FALL OR HURT THEMSELVES.

Producto destinado a uso residencial y para adultos. No deje a los niños solos cerca del producto, ya que pueden trepar, caer o lesionarse.

 TAMPOS DE VIDRO E MADEIRA (MDP-MDF BP) PODEM DANIFICAR SE FICAREM EM CONTATO DIRETO COM OBJETOS MUITO QUENTES.
GLASS AND WOODEN TOPS (MDP-MDF LP) MAY DAMAGE IF IN DIRECT CONTACT WITH HOT OBJECTS.

Los tableros de vidrio y madera (MDP / MDF BP) pueden dañarse si entran en contacto directo con objetos muy calientes.

EVITAR EXPOSIÇÃO À MARESIA E LOCAIS MUITO ÚMIDOS.
AVOID EXPOSURE TO CORROSIVE SEA AIR.

Evite la exposición al aire del mar y sitios muy húmedos.

ÚLTIMA REVISÃO: JUN-2024

MODELO: 130004 PRODUTO: 278/287/289/292



Móveis
Muebles
Furniture

Desde 1969 a escolha inteligente!

CIPLAFE COM. IND. MOVEIS LTDA.
AV LUIZ BRAMBATTI, 62 - CEP 15612-480
FERNANDÓPOLIS - SP - BRASIL
TEL: +55 17 3465 6060
CNPJ: 47.841.911/0001-05
IE: 304.006.414.119

 **CIPLAFE**
 www.ciplafe.com.br

PREZADO MONTADOR, GENTILEZA ENTREGAR ESTE CERTIFICADO AO CLIENTE

PARABÉNS! VOCÊ ACABA DE ADQUIRIR UM PRODUTO DE ALTA QUALIDADE!
ENTRETANTO, ALGUNS CUIDADOS SÃO NECESSÁRIOS PARA MAIOR DURABILIDADE E USO CORRETO.
LEIA ATENTAMENTE TODAS AS INFORMAÇÕES E CUIDADOS ANTES DE INICIAR A MONTAGEM E UTILIZAR O PRODUTO. CONFIRA O VÍDEO DE MONTAGEM NA INTERNET

CERTIFICADO DE GARANTIA

MODELO
130004
PRODUTO
278/287
289/292

PRAZO

Todos os produtos fabricados pela Ciplafe possuem 3 meses de garantia contra defeitos de fabricação, conforme (Código de Defesa do Consumidor).

Ressaltar-se que, seguindo a Lei 8078/90 (Código de Defesa do Consumidor), esta garantia oferecida ao produto é exclusivamente contra defeitos de fabricação.

COMO SOLICITAR

Para solicitar a análise e conseqüente o atendimento da garantia, é necessário contatar diretamente a loja/varejista onde o produto foi adquirido e apresentar a nota fiscal de venda.

A loja/varejista será o responsável por analisar as condições e validade da garantia especificadas neste certificado, assim como efetuar a substituição do produto ou seus componentes danificados.

LIMITAÇÕES

A loja/varejista reserva-se o direito de negar o atendimento da garantia, caso seja constatado danos causados por:

- maus tratos, acidentes ou uso incorreto e inadequado.
- peso superior ao recomendado.
- produtos de limpeza inadequados.
- montagem e instalação incorretas.
- inundações, incêndios, chuvas e outros agentes externos.
- contato frequente com a água.
- exposição frequente à luz solar.
- utilização em locais beira-mar ou muito úmidos

Também não se estende ao fabricante do produto qualquer ressarcimento de prejuízos, perdas, danos ou lucros cessantes decorrentes da não montagem ou não utilização correta do produto por responsabilidade do cliente.

A CIPLAFE também não é responsável por qualquer GARANTIA ESTENDIDA ou ADICIONAL que o cliente tenha adquirido diretamente de lojistas ou seguradoras e que lhe ofereça qualquer cobertura ou prazo adicional após o prazo informado neste certificado.

Em caso de dificuldades de atendimento, contate diretamente a empresa em www.ciplafe.com.br ou no telefone 17 3465 6060

INSTRUÇÕES DE MONTAGEM / ASSEMBLY INSTRUCTIONS

LEIA ATENTAMENTE TODAS AS INSTRUÇÕES ANTES DE INICIAR A MONTAGEM.
A MONTAGEM DEVE SER FEITA EM UMA SUPERFÍCIE LIMPA E PLANA.
ACONSELHA-SE UTILIZAR A PRÓPRIA EMBALAGEM PARA FERRAR O CHÃO
E NÃO DANIFICAR O PRODUTO.
OS PARAFUSOS DEVEM SER REAPERTADOS PERIODICAMENTE.
EVITAR BATIDAS E CONTATOS COM OBJETOS CORTANTES.

ASSISTA O VÍDEO DE MONTAGEM EM:
WATCH ASSEMBLING VIDEO AT:



www.ciplafe.com.br/videos



PEÇAS PARA 1 CADEIRA / PIECES FOR 1 CHAIR

PARA TODAS AS CADEIRAS / FOR ALL CHAIRS

<p>PEÇA-02</p>	2 un	pé dianteiro desm. branco <i>foot front white</i>	cod PCAD0001
		pé dianteiro desm. text. preto <i>foot front textured black</i>	cod PCAD0002
		pé dianteiro desm. pt fosco <i>foot front matte black</i>	cod PCAD0071
		pé dianteiro desm. bronze <i>foot front bronze</i>	cod PCAD0058

PARA TODAS AS CADEIRAS / FOR ALL CHAIRS

<p>PEÇA-03</p>	1 un	assento anatôm. D estof. preto <i>seat anatomic D fabric black</i>	cod ACAD0025
		ass. anatôm. D estof. cinza <i>seat anatomic D fabric gray</i>	cod ACAD0024
		assento anatôm. D estof. riscado branco <i>seat anatomic D fabric scratched white</i>	cod ACAD0029
		assento anatôm. D estof. grafite <i>seat anatomic D fabric black graphite</i>	cod ACAD0028
		assento anatôm. D estof. bege geométrico <i>seat anatomic D fabric geometric beige</i>	cod ACAD0131
		assento anatôm. D estof. floral branco <i>seat anatomic D fabric white flower</i>	cod ACAD0026
		assento anatôm. D estof. linho bege <i>seat anatomic D fabric beige linen</i>	cod ACAD0123
		assento anatôm. D estof. riscado preto <i>seat anatomic D fabric scratched black</i>	cod ACAD0030
		ass. anatôm. D estof. junco manteiga <i>seat anatomic D fabric butter reed</i>	cod ACAD0057
		assento anatôm. D estof. caramelo <i>seat anatomic D fabric caramel</i>	cod ACAD0162
	ass. anatôm. D estof. capuccino <i>seat anatomic D fabric cappuccino</i>	cod ACAD0056	

CADEIRA / CHAIR 289D - VIP

<p>PEÇA-01</p>	1 un	encosto 289D branco <i>back 289D white</i>	cod PCAD0028
		encosto 289D craq preto <i>back 289D textured black</i>	cod PCAD0029

ACESSÓRIOS PARA 1 CADEIRA / ACCESSORIES FOR 1 CHAIR

<p>ACES-A</p>	4 un	cod 190010
	parafuso cab panela philips M5x10 zinc. <i>screw head pan philips M5x10 zincated</i>	

<p>ACES-B</p>	4 un	cod 190011
	parafuso cab panela philips 1/4x1 1/2 zinc. <i>screw head pan philips 1/4x1 1/2 zincated</i>	

RECURSOS PARA MONTAGEM ASSEMBLING RESOURCES



<p>ACES-C</p>	6 un	ponteira 1 1/4" interna branco <i>plastic protection 1 1/4" internal white</i>	cod 240025
		ponteira 1 1/4" interna preto <i>plastic protection 1 1/4" internal black</i>	cod 240027

ESCALA APROXIMADA DAS PEÇAS PIECES ESTIMATED MEASURES 1:40

CADEIRA / CHAIR 287D - CRIS PLUS/FERNANDA PLUS

<p>PEÇA-01</p>	1 un	encosto 287D branco estof. preto <i>back 287D white fabric black</i>	cod ACAD0012
		encosto 287D craq preto estof. grafite <i>back 287D text black fabric graphite</i>	cod ACAD0016
		encosto 287D cromado estof. riscado branco <i>back 287D chrome fabric scratched white</i>	cod ACAD0021
		encosto 287D cromado estof. riscado preto <i>back 287D chrome fabric scratched black</i>	cod ACAD0022
		encosto 287D cromado estof. grafite <i>back 287D chrome fabric graphite</i>	cod ACAD0018
		encosto 287D cromado estof. floral branco <i>back 287D chrome fabric flower white</i>	cod ACAD0019
		encosto 287D cromado estof. preto <i>back 287D chrome fabric black</i>	cod ACAD0020
		encosto 287D preto verniz estof. linho bege <i>back 287D glossy black fabric beige linen</i>	cod ACAD0104

CADEIRA / CHAIR 278D - SOFIA

<p>PEÇA-01</p>	1 un	encosto 278D branco <i>back 278D white</i>	cod PCAD0006
		encosto 278D craq preto <i>back 278D textured black</i>	cod PCAD0054

CADEIRA / CHAIR 292D - JADE

<p>PEÇA-01</p>	1 un	encosto 292D branco <i>back 292D white</i>	cod PCAD0062
		encosto 292D craq preto <i>back 292D textured black</i>	cod PCAD0063
		encosto 292D bronze <i>back 292D bronze</i>	cod PCAD0064
		encosto 292D preto fosco <i>back 292D matte black</i>	cod PCAD0077

ESCALA APROXIMADA DOS ACESSÓRIOS ACCESSORIES ESTIMATED MEASURES 1:1

ESTAS INSTRUÇÕES DE MONTAGEM SÃO IGUAIS PARA QUALQUER CADEIRA DESTA FOLHETO

PASSO 1 / STEP 1

- APÓS DESEMBALAR TODAS AS PARTES DO PRODUTO COM CUIDADO, APÓIE O ENCOSTO (PEÇA-1) EM UMA BASE PLANA E LIMPA (UTILIZAR A PRÓPRIA EMBALAGEM PARA FERRAR).
- POSICIONE AS PERNAS (PEÇA-2) NO ENCOSTO (PEÇA-1) E ENCAIXE OS PARAFUSOS MENORES (ACESSÓRIO-A), SEM APERTÁ-LOS ATÉ O FINAL DA ROSCA.

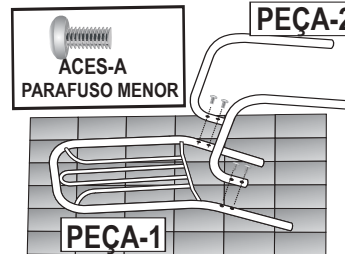

- AFTER UNPACKING ALL PARTS, PUT THE BACK OF CHAIR (PIECE 1) ON A FLAT AND CLEAN SURFACE.
- POSITION LEGS (PIECE 2) IN BACK (PIECE 1) AND FASTEN SCREWS (ACCESSORIES A) JUST UNTIL HALF OF THREAD.

PASSO 2 / STEP 2

- APÓIE O ASSENTO (PEÇA-3) SOBRE UMA MESA COM OS FUROS VOLTADOS PARA CIMA;
- VIRE A CADEIRA (PEÇA 1 E 2) E APÓIE ELA SOBRE O ASSENTO (PEÇA-3).
- ENCAIXE OS PARAFUSOS MAIORES (ACESSÓRIO-B) PRIMEIRO NOS FUROS DO LADO DIREITO E DEPOIS DO LADO ESQUERDO DO ASSENTO.
- EM SEGUIDA, APERTE UM POUCO CADA UM DOS PARAFUSOS.
- AGORA APERTE BEM TODOS OS PARAFUSOS (ACESSÓRIOS A E B).

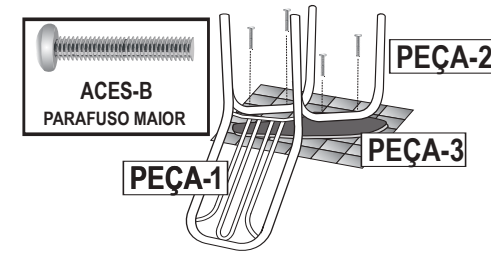

- PUT SEAT (PIECE 3) ON A TABLE WITH HOLES IN UPWARD DIRECTION.
- TURN CHAIR BACK (PIECE 1 AND 2) AND PUT IT ON THE SEAT (PIECE 3), INSERTING SCREWS (ACCESSORIES B) IN HOLES OF SEAT.
- AFTER THAT, FASTEN EACH SCREWS (ACCESSORIES B) JUST HALF THREAD.
- NOW PRESS ALL SCREWS STRONGLY (ACCESSORIES A E B).

PASSO 3 / STEP 3

- APÓS A CADEIRA ESTAR TOTALMENTE MONTADA, VERIFIQUE SE A MESMA ESTÁ NIVELADA COLOCANDO-A NUMA SUPERFÍCIE PLANA.

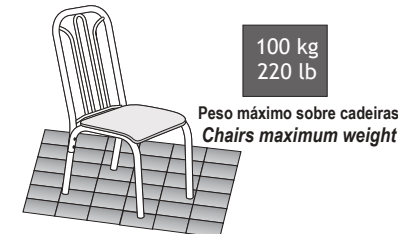

- AFTER FINAL ASSEMBLING, CHECK IF IT IS LEVELED WITH FLOOR.

PASSO 4 / STEP 4

- SE A CADEIRA NÃO ESTIVER TOTALMENTE NIVELADA AO PISO, DEITE-A E MOVIMENTE SUAS PERNAS DIANTEIRAS DE FORMA A FICAREM ALINHADAS.

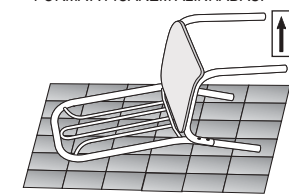

- IF CHAIR WERE NOT TOTALLY LEVELED WITH FLOOR, LAY CHAIR DOWN AND MOVE ITS FRONT LEGS IN A WAY TO STAY ALIGNED.

CAD 292D JADE

- APÓS REAPERTAR BEM TODOS OS PARAFUSOS, A CADEIRA ESTARÁ PRONTA PARA USO.

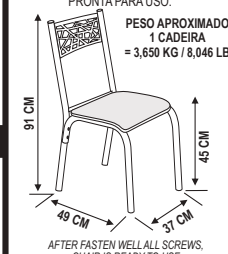

CAD 278D SOFIA

- APÓS REAPERTAR BEM TODOS OS PARAFUSOS, A CADEIRA ESTARÁ PRONTA PARA USO.



CAD 287D CRIS PLUS/FERNANDA PLUS

- APÓS REAPERTAR BEM TODOS OS PARAFUSOS, A CADEIRA ESTARÁ PRONTA PARA USO.

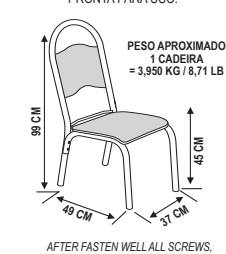

CAD 289D VIP

- APÓS REAPERTAR BEM TODOS OS PARAFUSOS, A CADEIRA ESTARÁ PRONTA PARA USO.



MODELO: 130004 PRODUTO: 278/287/289/292

A PINTURA CRAQUEADO PRETO
PODE APRESENTAR VARIAÇÕES DE TONALIDADE
TEXTURED BLACK PAINTING
MAY HAVE SOME CHANGES

MEDIDAS E CORES PODEM APRESENTAR PEQUENAS VARIAÇÕES
MEASURES AND COLORS MAY HAVE SOME CHANGES

OS PARAFUSOS DEVEM SER REAPERTADOS PERIODICAMENTE
SCREWS MUST BE FASTEN FREQUENTLY

DICAS DE LIMPEZA E CONSERVAÇÃO CLEANING AND MAINTENANCE TIPS

Para limpeza, use somente um pano úmido



For cleaning, use only a damp cloth

Para limpeza, utilize únicamente un paño húmedo

Não molhar, expor à água e umidade



Do not get wet, expose to water and moisture

No moje, exponga a agua y la humedad.

Não usar produtos químicos ou abrasivos (sabão, álcool, água sanitária)



Do not use chemicals or abrasives (soap, alcohol, bleach)

No utilice productos químicos ni abrasivos (jabón, alcohol, lejía)

Não expor à maresia



Do not expose to sea air

no exponer al aire del mar

Não expor à luz solar direta



Do not expose to direct sunlight

No exponga a la luz solar directa

Peso máximo sobre cadeiras

100 kg
220 lb



Max weight on chairs

Peso máximo en sillas

Não reclinar



Do not recline

No recuestar

Não pisar/subir



Do not step/climb

No pise/suba

Não sentar/subir



Do not sit down/climb

No sentarse / trepar

Não arrastar/empurrar



Do not drag/push

No arrastrar/empujar

Peso máximo sobre mesas

10 kg
22 lb

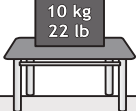

Max weight on tables

Peso máximo en mesas

Para conservação, aplicar cera automotiva ou vaselina líquida nas peças metálicas
For high durability, spread automotive wax or vaseline in the metallic parts

Para conservación, aplicar cera para autos o vaselina líquida en piezas metálicas

Caso necessário, reaperte os parafusos
If necessary, refasten screws

Si necesario, vuelva a apretar los tornillos

“PRODUTO DESTINADO A USO RESIDENCIAL E PARA ADULTOS. NÃO DEIXAR CRIANÇAS SOZINHAS PRÓXIMAS AOS PRODUTOS, POIS ELAS PODEM SUBIR, CAIR OU SE MACHUCAR”
DESIGNED FOR USE OF ADULTS AND AT HOME. DO NOT LET CHILDREN ALONE AND CLOSE TO PRODUCTS, BECAUSE THEY CAN CLIMB, FALL OR HURT THEMSELVES.

Producto destinado a uso residencial y para adultos. No deje a los niños solos cerca del producto, ya que pueden trepar, caer o lesionarse.



TAMPÓS DE VIDRO E MADEIRA (MDP-MDF MELANINA) PODEM DANIFICAR SE FICAREM EM CONTATO DIRETO COM OBJETOS MUITO QUENTES.
GLASS AND WOODEN TOPS (MDP-MDF LP MELANINE) MAY DAMAGE IF IN DIRECT CONTACT WITH HOT OBJECTS.

Los tableros de vidrio y madera (MDP / MDF melanina) pueden dañarse si entran en contacto directo con objetos muy calientes.



EVITAR EXPOSIÇÃO À MAREZIA E LOCAIS MUITO ÚMIDOS.
AVOID EXPOSURE TO CORROSIVE SEA AIR.

Evite la exposición al aire del mar y sitios muy húmedos.

ÚLTIMA REVISÃO: MAI-2025

MODELO: 130053 PRODUTO: 138



Móveis
Muebles
Furniture

Desde 1969 a escolha inteligente!

CIPLAFE COM. IND. MOVEIS LTDA.
AV LUIZ BRAMBATTI, 62 - CEP 15612-480
FERNANDÓPOLIS - SP - BRASIL
TEL: +55 17 3465 6060
CNPJ: 47.841.911/0001-05
IE: 304.006.414.119

www.ciplafe.com.br

PREZADO MONTADOR, GENTILEZA ENTREGAR ESTE CERTIFICADO AO CLIENTE

PARABÉNS! VOCÊ ACABA DE ADQUIRIR UM PRODUTO DE ALTA QUALIDADE!
ENTRETANTO, ALGUNS CUIDADOS SÃO NECESSÁRIOS PARA MAIOR DURABILIDADE E USO CORRETO.
LEIA ATENTAMENTE TODAS AS INFORMAÇÕES E CUIDADOS ANTES DE INICIAR A MONTAGEM E UTILIZAR O PRODUTO. CONFIRA O VÍDEO DE MONTAGEM NA INTERNET

CERTIFICADO DE GARANTIA

PRAZO

MODELO
130053
PRODUTO
138

Todos os produtos fabricados pela Ciplafe possuem 3 meses de garantia contra defeitos de fabricação, conforme (Código de Defesa do Consumidor). Ressaltar-se que, seguindo a Lei 8078/90 (Código de Defesa do Consumidor), esta garantia oferecida ao produto é exclusivamente contra defeitos de fabricação.

COMO SOLICITAR

Para solicitar a análise e conseqüente o atendimento da garantia, é necessário contatar diretamente a loja/varejista onde o produto foi adquirido e apresentar a nota fiscal de venda. A loja/varejista será o responsável por analisar as condições e validade da garantia especificadas neste certificado, assim como efetuar a substituição do produto ou seus componentes danificados.

LIMITAÇÕES

A loja/varejista reserva-se o direito de negar o atendimento da garantia, caso seja constatado danos causados por:

- maus tratos, acidentes ou uso incorreto e inadequado.
 - peso superior ao recomendado.
 - produtos de limpeza inadequados.
 - montagem e instalação incorretas.
 - inundações, incêndios, chuvas e outros agentes externos.
 - contato freqüente com a água.
 - exposição freqüente à luz solar.
- utilização em locais beira-mar ou muito úmidos

Também não se estende ao fabricante do produto qualquer ressarcimento de prejuízos, perdas, danos ou lucros cessantes decorrentes da não montagem ou não utilização correta do produto por responsabilidade do cliente.

A CIPLAFE também não é responsável por qualquer GARANTIA ESTENDIDA ou ADICIONAL que o cliente tenha adquirido diretamente de lojistas ou seguradoras e que lhe ofereça qualquer cobertura ou prazo adicional após o prazo informado neste certificado.

A montagem da base CIPLAFE com tampo de outro fabricante ou a montagem do tampo CIPLAFE com base de outro fabricante representa risco à segurança do produto e causará a perda da garantia do produto.
Assembling the CIPLAFE base with a top from a different manufacturer or assembling the CIPLAFE top with a base from a different manufacturer represents a risk to product safety and implies the loss of warranty product.

Em caso de dificuldades de atendimento, contate diretamente a empresa em www.ciplafe.com.br ou no telefone 17 3465 6060 ou whatsapp 17 99108 0912

INSTRUÇÕES DE MONTAGEM / ASSEMBLY INSTRUCTIONS

LEIA ATENTAMENTE TODAS AS INSTRUÇÕES ANTES DE INICIAR A MONTAGEM.
A MONTAGEM DEVE SER FEITA EM UMA SUPERFÍCIE LIMPA E PLANA.
ACONSELHA-SE UTILIZAR A PRÓPRIA EMBALAGEM PARA FORRAR O CHÃO
E NÃO DANIFICAR O PRODUTO.

OS PARAFUSOS DEVEM SER REAPERTADOS PERIODICAMENTE.
EVITAR BATIDAS E CONTATOS COM OBJETOS CORTANTES.

BASE SLIM P/ TAMPO VIDRO 0,90M / GRANITO/BP 0,75M - COD. 138
SLIM BASE FOR GLASS TOP 0,90M / GRANITE/BP 0,75M - COD. 138

ASSISTA O VÍDEO DE MONTAGEM EM:
WATCH ASSEMBLING VIDEO ON:
www.ciplafe.com.br/videos



MONTAGEM FÁCIL
EASY ASSEMBLY



Desde 1969 a escolha inteligente!
Desde 1969 la opción inteligente!
Since 1969 the smart choice!

CIPLAFE COM. IND. MOVEIS LTDA.
AV LUIZ BRAMBATTI, 62 - CEP 15612-480
FERNANDÓPOLIS - SP - BRASIL
TEL: +55 17 3465 6060
CNPJ: 47.841.911/0001-05
IE: 304.006.414.119
www.ciplafe.com.br

MEDIDAS DO PRODUTO (MONTADO) PRODUCT DIMENSIONS (ASSEMBLED)

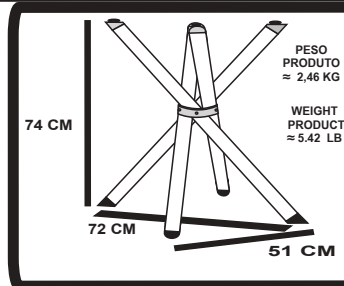

PASSO 1 / STEP 1

Esta base já vem pré-montada.
Basta retirar o produto da caixa, abrir os pés e fixar cada tipo de tampo.

*This base comes almost ready to use.
It is necessary just to fasten each kind of table.*

PESO MÁXIMO PERMITIDO SOBRE A BASE
MAXIMUM WEIGHT ALLOWED OVER BASE

25 kg (15kg do tampo + 10kg distribuídos sobre o tampo)

55 lb (33 lb of the top + 22 lb spreaded over the top)

PESO MÁXIMO SUPOSTADO SOBRE O TAMPO = 10 KG DISTRIBUÍDOS
MAXIMUM WEIGHT TO USE OVER THE TOP = 22,04 LB SPREADED

PASSO 2 - PARA TAMPO DE GRANITO / FOR GRANITE TOP

Apoie o tampo de granito ao centro da base.
Não é necessário utilizar nenhum outro acessório de fixação, já que o peso do tampo de granito garante estabilidade.
Após isso, o produto estará pronto para uso.

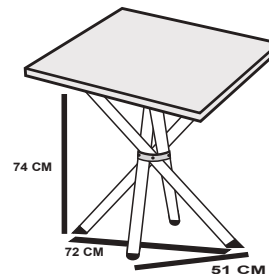

*Put the granite top at the center of the base.
Nothing else is necessary to fix this top because weight of granite top ensures stability.
After that, product is ready to use.*

PASSO 2 - PARA TAMPO DE VIDRO / FOR GLASS TOP

Apoie o tampo de vidro sobre a ponteira angular com apoio para vidro (ACES-D), alinhando o centro da base com o centro do tampo.
Não é necessário utilizar nenhum outro acessório de fixação, já que o peso do tampo de vidro garante estabilidade.
Após isso, o produto estará pronto para uso.

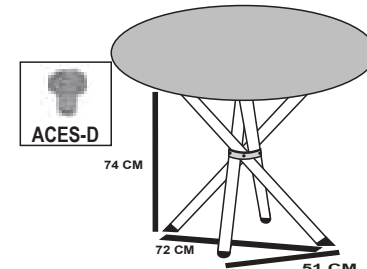

*Put glass top over angular protection with support for glass (ACES-D), aligning center of base with center of top.
Nothing else is necessary to fix this top because weight of glass top ensures stability.
After that, product is ready to use.*

PASSO 2 - PARATAMPO DE MADEIRA BP / FOR WOODEN BP TOP

- Deite o tampo de madeira BP em uma superfície limpa e plana, deixando o fundo virado para cima (utilize a própria embalagem do tampo para forrar o piso).
- Apoie a armação no tampo, com as ponteiras furadas (ACES-F) encostadas no calço do tampo. E fixe-as ao tampo usando os parafusos (ACES-E).
Após isso, basta desvirar todo o produto e ele estará pronto para uso.

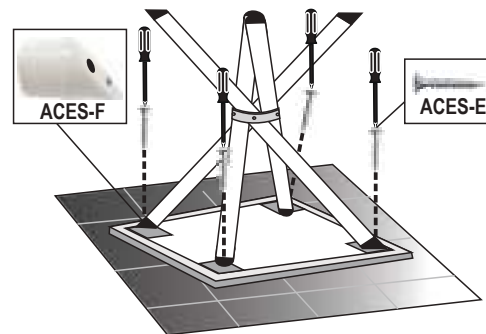

*Lay wooden BP top down on a clean and flat floor, with the bottom side turned up to your front (use carton pack on the floor to protect the top).
- Put base over top, leaving holes of angular plastic protection (ACES-F) free. And fasten screws (ACES-E) in the top.
After that, turn back the product and it will be ready to use.*

MODELO: 130053
PRODUTO: 138

ÚLTIMA REVISÃO
MAI-2025

ACESSÓRIOS PARA BASE 138 / ACES FOR BASE 138

ACES-A		4 un	ponteira angular 1.1/4" branca com furo white angular plastic protection 1.1/4" with hole	cod 240019
		4 un	ponteira angular 1.1/4" preta com furo black angular plastic protection 1.1/4" with hole	cod 240020
ACES-B		1 un	roda base central p/ mesa - preto black central round for 1 1/4" Slim base	cod 210016
		1 un	roda base central p/ mesa - branco white central round for 1 1/4" Slim base	cod 210017
ACES-C		4 un	paraf. atar. cab. ch. phs 4,8mm x 55mm zinc. phillips flat head screw 4,8mm x 55mm zinc.	cod 190003

ACESSÓRIOS (FORNECIDOS SOMENTE P/ USO COM TAMPO DE VIDRO) / ACCESSORIES (ONLY FOR GLASS TOP)

ACES-D		4 un	apoio de silicone para vidro silicone support for glass	cod 210015
--------	--	------	--	------------

ACESSÓRIOS (FORNECIDOS SOMENTE P/ USO COM TAMPO MDP BP) / ACCESSORIES (ONLY FOR WOOD TOP)

ACES-E		4 un	paraf. atar. cab. ch. phs 4,5mm x 25mm zinc. phillips flat head screw 4,5mm x 25mm zinc.	cod 190002
ACES-F		4 un	ponteira angular 1.1/4" branca com furo white angular plastic protection 1.1/4" with hole	cod 240077
		4 un	ponteira angular 1.1/4" preta com furo black angular plastic protection 1.1/4" with hole	cod 240078

ACESSÓRIOS (FORNECIDOS SOMENTE P/ USO COM TAMPO GRANITO) / ACCESSORIES (ONLY FOR GRANITE TOP)

ACES-H		1 un	junção 40mm x 25mm craq. preto pipe joint 40mm x 25mm text black	cod PBAS0056
		1 un	junção 40mm x 25mm branco pipe joint 40mm x 25mm white	cod PBAS0195
		1 un	junção 40mm x 25mm preto fosco pipe joint 40mm x 25mm matte black	cod PBAS0219
ACES-I		1 un	argola união 102mm x 35mm preto fosco union ring 102mm x 35mm matte black	cod PBAS0192
		1 un	argola união 102mm x 35mm preto fosco union ring 102mm x 35mm matte black	cod PBAS0193
ACES-J		4 un	paraf. phs M5 x 45mm phillips screw M5 x 45mm	cod 190060

ESCALA APROXIMADA DAS PEÇAS PIECES ESTIMATED MEASURES 1:15

PEÇAS PARA BASE 138 / PIECES FOR BASE 138

PEÇA-01		4 un
	950 MM	
	32 MM	
	32 MM	
	950 MM	
	950 MM	

	pé 1.1/4" x 950mm preto fosco foot 1.1/4" x 950mm matte black	cod PBAS0174
	pé 1.1/4" x 950mm branco foot 1.1/4" x 950mm white	cod PBAS0119
	pé 1.1/4" x 950mm craq. preto foot 1.1/4" x 950mm text black.	cod PBAS0120
	pé 1.1/4" x 950mm bronze foot 1.1/4" x 950mm bronze	cod PBAS0123