

ACESSÓRIOS

A	PARF 3,5 X 40 CBC CHATA CÓD.1107MP		26	U	CANTONEIRA 2 FUROS CÓD.1056MP		02
B	CAVILHA PINUS 8 X 30 - CÓD.1064MP		26	V1	GIZ DE CORREÇÃO FREIJO CÓD. 4914MP		01
C	PARF 3,5 X 14 CBC CHATA/FILIPS CÓD. 1104MP		38	V2	GIZ DE CORREÇÃO OFF CÓD. 4526MP		01
D	PARF 3,5 X 25 CBC CHATA/FILIPS CÓD. 5511MP		27	V3	GIZ DE CORREÇÃO CAMURÇA CÓD. 4915MP		01
E	PARF 4,8 X 55 CÓD. 2477MP		06	X1	TAPA FURO FREIJO CÓD. 4901MP		36
F	PARF 3,5 X 50 CBC CHATA/FILIPS CÓD. 4443MP		04	X2	TAPA FURO CAMURÇA CÓD. 4902MP		36
G	PARF M4 X 25 - CÓD. 3506MP		04	Z	DOBRADIÇA AMORTECEDOR ALTA - CÓD. 4302MP		04

H	PARF M4 PORCA - CÓD. 4195MP		04				
J	PUXADOR LINO 256MM DAMASCO - CÓD. 6298MP		03				
K	SUPORTE METALICO - CÓD. 1848MP		02				
L	CAPA PLASTICA - CÓD. 3507MP		02				
M	DOBRADIÇA ALTA 9MM - CÓD. 2352MP		02				
N	CALÇO 0MM - CÓD. 2550MP		02				
O	COLA SACHET - CÓD.1020MP		02				
P	PISTÃO A GÁS 40 NW CÓD. 2945MP		01 KIT				

1 UN DO KIT PISTÃO CONTÉM:		
P1	PISTÃO A GÁS 80NW	01
P2	PARAF. PANELA 3,5X14MM	05
P3	CALÇO CIRCULAR 30X20MM	01
P4	CALÇO SUPORTE 48X20X15MM	01
Q	BUCHA 8MM - CÓD. 1059MP	02
R	JUNÇÃO P/ FUNDO - CÓD. 1038MP	07
S	PREGO 10X10 C/ CABEÇA - CÓD.1041MP	60
T	PÉ QUADRADO ROSÊ 145MM - CÓD. 6297MP	04

Quantidade necessária de Montadores - 02

AMIGO MONTADOR, SIGA TODAS AS INSTRUÇÕES DESTES FORMULÁRIO, ELAS SÃO INDISPENSÁVEIS. LEMBRE -SE: A INDUSTRIA NÃO SE RESPONSABILIZA POR DANOS CAUSADOS NA HORA DA MONTAGEM.

Ferramentas Necessárias (Não fornecidas)

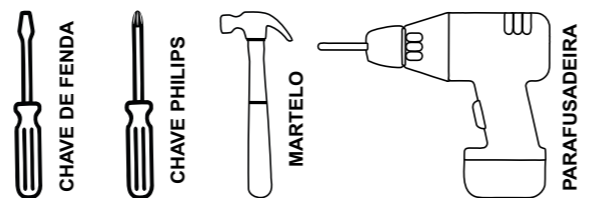

NOTA: A SEPARAÇÃO DOS ACESSÓRIOS ANTES DE INICIAR A MONTAGEM FACILITARÁ A MESMA. OS PARAFUSOS E CAVILHAS ESTÃO NA ESCALA REAL. EM CASO DE DÚVIDA NA IDENTIFICAÇÃO, COLOQUE O ACESSÓRIOS SOBRE A IMAGEM.

Rua Bom Jesus, 08 - Parque Industrial
FONE/FAX: (45) 3286 - 7400
CEP : 85790-000 - capitão L. Marques - PR
www.indekes.com.br

CERTIFICADO DE GARANTIA PARABÉNS!

Você acaba de adquirir um produto INDEKES com alta qualidade e um excelente design! Preparamos este certificado para que você tenha o melhor proveito possível de seu produto. Abaixo estão algumas dicas para você proteger e usufruir da garantia.

Obrigado por escolher a INDEKES!

CUIDADOS COM O PRODUTO Para que não danifique seu móvel, recomendamos que: Mantenha o produto em local arejado e sem umidade. - Não expor diretamente ao sol ou em ambiente com alta luminosidade, para não alterar a tonalidade do tecido. - Não lavar. O líquido é prejudicial ao produto. - Não usar produtos químicos como: solventes, amoníaco, ácido, álcool, detergente ou água sanitária. Isso poderá ocasionar danos irreversíveis ao revestimento do produto. - Não ficar em pé no estofado. - Evite contato com animais domésticos. - Não encostar o produto em objetos contundentes ou cortantes. - Não coloque objetos quentes (panelas, ferro de passar, etc.) diretamente sobre as superfícies dos móveis.	Tecido - Usar escovas com cerdas macias e aspirador de pó em baixa rotação para eliminar a poeira.	TEMPO DE GARANTIA Seu produto será garantido pelo período de 90 dias, a partir da data na nota fiscal de compra.
	Móveis de madeira - Para retirar o pó, utilizar flanela limpa e seca, sem reagentes químicos. - Nunca utilizar produtos abrasivos, tais como: palha de aço, esponja de lã e aço, álcool, vinagre, limão, saponáceo ou produtos corrosivos que possam riscar ou descolar a camada protetora do móvel. - Não molhar o móvel ou expô-lo a locais úmidos.	VIDROS - Para limpeza de portas de vidro, borrife o líquido de limpeza (água, limpo-vidro ou álcool) primeiramente em um pano sem fiapos ou em um papel toalha e em seguida aplique no vidro. Nunca utilize produtos abrasivos, como esponjas de cozinha e esponjas metálicas. - Não utilize saponáceo, detergentes de cozinha e qualquer tipo de solventes químicos.

MANUAL KIT 2 FORNOS

DADOS INDISPENSÁVEIS PARA A VALIDADE DESTA GARANTIA

- 1 - FORRE O CHÃO COM PAPELÃO OU SIMILAR.
- 2 - INICIE A MONTAGEM SEGUINDO A SEQUÊNCIA NUMÉRICA.
- 3 - VERIFIQUE A RESISTÊNCIA DA PAREDE QUANDO NECESSÁRIO.
- 4 - É OBRIGATÓRIO FIXAR O MÓDULO A PAREDE.
- 5 - FAÇA A JUNÇÃO COM PARAFUSOS UNIÃO QUANDO NECESSÁRIO.
- 6 - COLOQUE E REGULE PORTA E PUXADORES.
- 7 - PARA LIMPEZA USE PANO MACIO E SECO/
- 8 - NÃO UTILIZE PRODUTOS ABRASIVOS OU SIMILARES, TAIS COMO: CERA, ÁLCOOL, DETERGENTES, TINNER, LUSTRAMOVEIS, ETC.
- 9 - DEIXE O MÓVEL SEM USO POR 24HRS PARA DAR RIGIDEZA A ESTRUTURA.
- 10 - PRODUTO PARA USO DOMESTICO.
- 11 - CUMPRINDO TODOS OS REQUISITOS EXISTENTES NESSE CERTIFICADO DE GARANTIA, O SEU PRODUTO ESTA COBERTO PELA GARANTIA DE 90 DIAS.

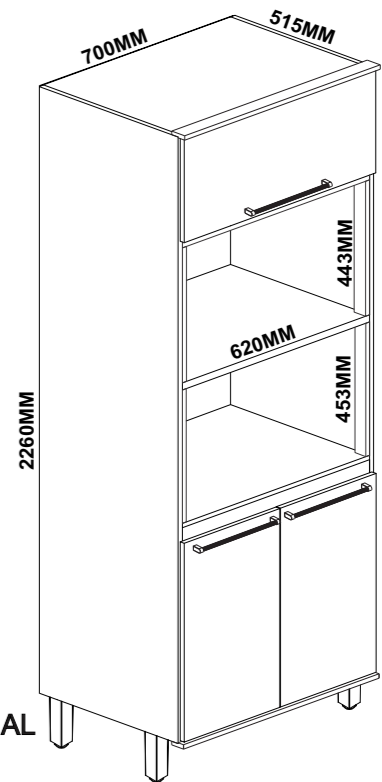

ASPECTO FINAL

AO SOLICITAR ASSISTÊNCIA INFORME O CÓDIGO DA PEÇA E O DO REVESTIMENTO; EX: 6227.01 - 1441

PEÇA	CODIGO	DESCRIÇÃO	COMP	LARG	ESP	MAT	COR		QTD
01	6227.01PC	LATERAL DIREITA 2120X497	2120	497	15	MDP	1441 - FREIJO	1443 - CAMURÇA	01
02	6093.0126PC	BASE BL 670X497	670	497	15	MDP	1441 - FREIJO	1443 - CAMURÇA	01
03	6119.051PC	CHAPEU 670X497	670	497	15	MDP	1441 - FREIJO	1443 - CAMURÇA	01
04	6016.025PC	PRATELEIRA 670X497	670	497	15	MDP	1441 - FREIJO	1441 - FREIJO	03
05	6227.03PC	PORTA BASCULANTE 685X345	685	345	15	MDP	1441 - FREIJO	1443 - CAMURÇA	01
06	6215.0154PC	VISTA NICHU 670X60 25MM	670	60	25	MDP	1441 - FREIJO	1441 - FREIJO	01
07	605PC	VISTA 669X70	669	70	15	MDP	1441 - FREIJO	1441 - FREIJO	01
08	6144.08PC	FORRO 694X352	694	352	3	HDF	1441 - FREIJO	1443 - CAMURÇA	01
09	6093.093PC	FORRO 694X405	694	405	3	HDF	1441 - FREIJO	1443 - CAMURÇA	02
10	6171.019PC	MOLDURA VERTICAL SUPERIOR 442X60 25MM	442	60	25	MDP	1441 - FREIJO	1441 - FREIJO	02
11	6227.04PC	PRATELEIRA 670X497 25MM	670	497	25	MDP	1441 - FREIJO	1441 - FREIJO	01
12	6093.090PC	PORTA INFERIOR 750X340	750	340	15	MDP	764 - OFF-WHITE	1443 - CAMURÇA	02
13	6227.02PC	LATERAL ESQUERDA 2120X497	2120	497	15	MDP	1441 - FREIJO	1443 - CAMURÇA	01
14	6171.020PC	MOLDURA VERTICAL INFERIOR 452X60 25MM	452	60	25	MDP	1441 - FREIJO	1441 - FREIJO	02
15	6318_PC	MOLDURA RETA 700X50X15 - COR FREIJO	700	50	15	MDP	999999 - S/ REVEST.		02

O PESO MÁXIMO DE CARGA INFORMADO NO DESENHO SE REFERE A OBJETOS DISTRIBUÍDOS DE MANEIRA UNIFORME SOBRE TODA A ÁREA DE CONTATO DA PEÇA.

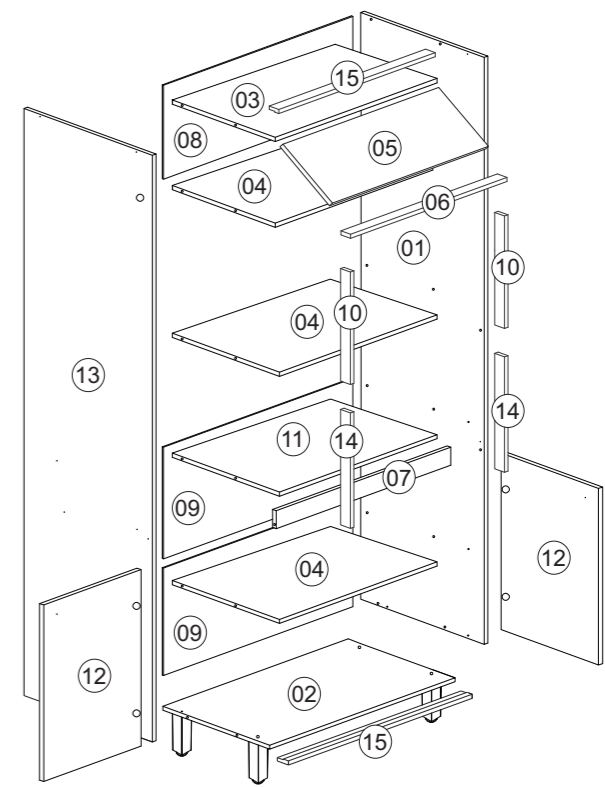
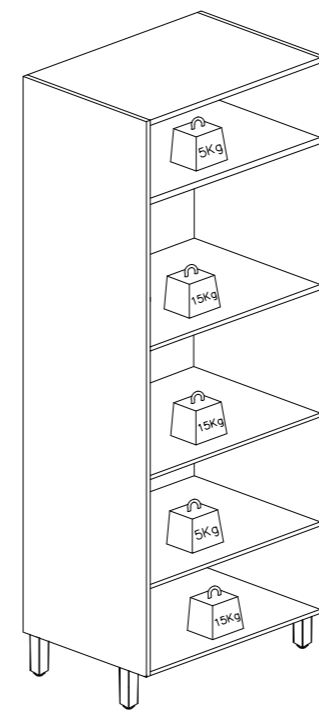

- ANTES DO ENCAIXE DE CADA CAVILHA DE MADEIRA (B) PASSAR A COLA SACHET.
- FORRE O CHÃO COM A CAIXA DE PAPELÃO ANTES DE INICIAR A MONTAGEM.
- INICIE A MONTAGEM COM O MÓVEL NA HORIZONTAL, COM A FITA DE BORDA VIRADA PARA BAIXO.

PASSO 01

FIXE OS 04 PÉS (T) NA BASE (02) UTILIZANDO 04UN DO PARAFUSO (E) 4,8X55MM.

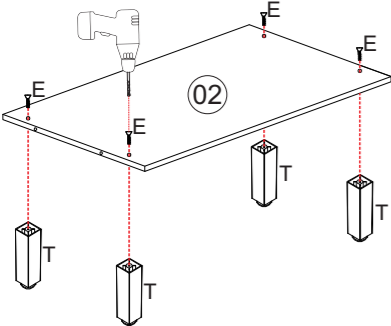

PASSO 02

ENCAIXE O CHAPEU (03), AS PRATELEIRAS (04 E 11) E A BASE (02) NA LATERAL ESQUERDA (13) UTILIZANDO 02UN DA CAVILHA (B) 8X30 EM CADA PEÇA (02, 03, 04, 11) E FIXE COM 12UN DO PARAFUSO (A) 3,5X40MM.

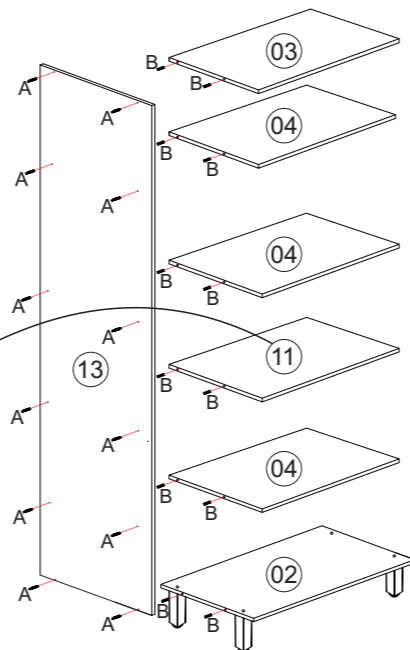

**>>>ATENÇÃO:
PRATELEIRA 11 É
25MM<<<**

PASSO 03

ENCAIXE A VISTA (07) NA LATERAL ESQUERDA (13), UTILIZANDO 01UN DA CAVILHA (B) 8X30 E FIXE COM 01UN DO PARAFUSO (A) 3,5X40. DEPOIS, ENCAIXE A LATERAL DIREITA (01) NO CONJUNTO JA MONTADO UTILIZANDO 02UN DA CAVILHA (B) 8X30 EM CADA PEÇA (02, 03, 04, 11) E MAIS 01UN DA MESMA CAVILHA (B) NA VISTA (07). FIXE COM MAIS 13UN DO PARAFUSO (A) 3,5X40MM.

FIXE 02UN DA CANTONEIRA METALICA 2 FUROS (U) NA PARTE DE TRÁS DA VISTA (07) COM A PRATELEIRA 25MM (11), UTILIZANDO 02UN DO PARAFUSO (C) 3,5X14MM PARA CADA UMA. FAÇA A FIXAÇÃO DE MANEIRA DISTRIBUIDA NA PEÇA.

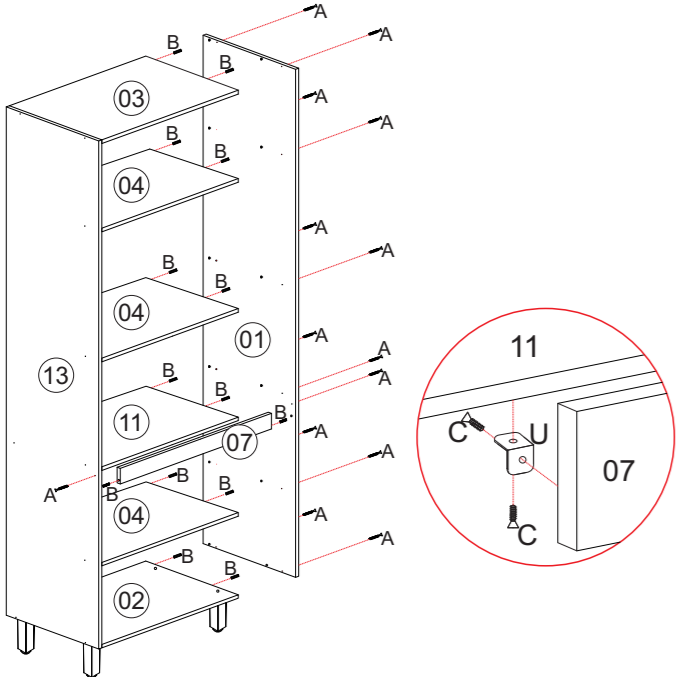

PASSO 04

ALINHE OS FORROS (08, 09) CONFORME SEQUÊNCIA ILUSTRADA AO LADO. INICIE A FIXAÇÃO PELAS EXTREMIDADES, UTILIZANDO OS PREGOS (S) A CADA 10CM DE DISTÂNCIA. DEPOIS FIXE OS CENTROS, UTILIZANDO A JUNÇÃO PARA FUNDO (R) + O PREGO (S) 10X10, TAMBÉM A CADA 10CM DE DISTÂNCIA UM DO OUTRO.

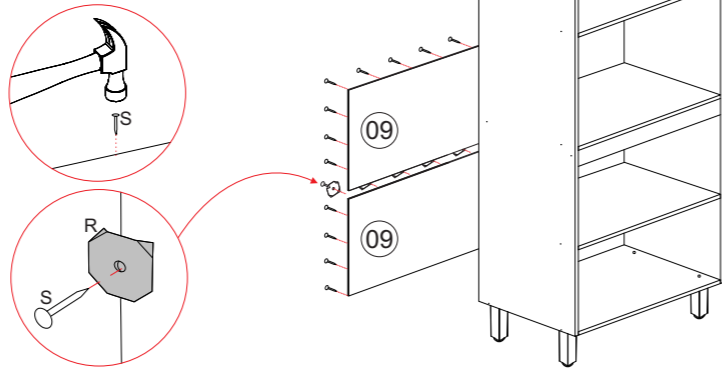

PASSO 05

- MONTE A MOLDURA: UNA AS MOLDURAS VERTICAIS SUPERIORES (10) COM A MOLDURA HORIZONTAL (06), UTILIZANDO 04UN DO PARAFUSO (F) 3,5X50MM.

- ENCAIXE A MOLDURA PRONTA NO ESPAÇO PARA FORNO SUPERIOR E FIXE UTILIZANDO 02UN DO PARAFUSO (D) 3,5X25 DE CADA LADO E MAIS 03UN DO MESMO PARAFUSO (D) NA PARTE SUPERIOR (06).

- ENCAIXE AS MOLDURAS INFERIORES (14) NO ESPAÇO PARA FORNO INFERIOR, ALINHANDO COM A LATERAL DO MÓVEL. FIXE UTILIZANDO TAMBÉM 02UN DO PARAFUSO (D) 3,5X25MM PARA CADA LADO.

**>>>ATENÇÃO:
PARA MONTAR A
MOLDURA
UTILIZAR OS
PARAFUSOS (A)
3,5X50MM<<<**

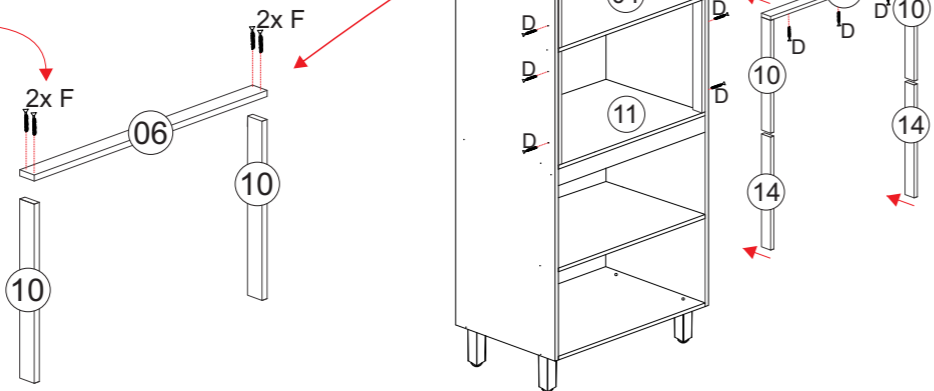
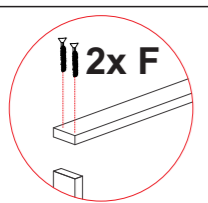

PASSO 06

- FIXE 02UN DO CALÇO (N) NO CHAPEU (03) UTILIZANDO 02UN DO PARAFUSO (G) M4X25, COM A PORCA (H), PARA CADA UM.
- APÓS ISSO, FIXE 01UN DO CALÇO CIRCULAR DO PISTÃO (P3) NA LATERAL DO MÓVEL (01 - NA PARTE SUPERIOR, NA MARCAÇÃO), UTILIZANDO 03UN DO PARAF. (P2).
- DEPOIS DISSO, FIXE 02UN DA DOBRADIÇA (M) NA PORTA BASCULANTE (05). PARA ISSO, UTILIZE 02UN DO PARAFUSO (C) 3,5X14MM PARA CADA DOBRADIÇA.
- AINDA NA PORTA BASCULANTE FIXE 01UN DO CALÇO SUPORTE PARA PISTÃO (P4) NA MARCAÇÃO LATERAL NA FACE DA PORTA BASCULANTE (05), UTILIZANDO 02UN DO PARAFUSO (P2).
- FIXE 02UN DA DOBRADIÇA COM AMORTECEDOR (Z) EM CADA PORTA INFERIOR (12). PARA ISSO, UTILIZE 03UN DO PARAFUSO (C) 3,5X14MM PARA CADA DOBRADIÇA.
- APÓS ISSO, FIXE OS PUXADORES: COM UMA BROCA 4MM, FURE A PARTE INTERIOR DAS PORTAS (05, 12) NAS MARCAÇÕES E FIXE OS PUXADORES (J) COM 02UN DO PARAFUSO (D) 3,5 X 25MM PARA CADA.
- OBS: AO FURAR AS PORTAS, APOIAR A FACE EXTERIOR PARA QUE A BROCA NÃO DANIFIQUE A PINTURA AO TRANSPASSAR O MATERIAL.
- POR ÚLTIMO, FIXE A PORTA BASCULANTE NOS CALÇOS JÁ INSTALADOS NO CHAPEU.
- FIXE AS PORTAS INFERIORES (12) UMA EM CADA LATERAL DO MÓVEL (01, 13), NAS MARCAÇÕES. UTILIZE MAIS 03UN DO PARAFUSO (C) 3,5X14MM PARA CADA DOBRADIÇA.
- DEPOIS, TERMINE O ENCAIXE DO PISTÃO (P1) NO CALÇO CIRCULAR (P3) E NO CALÇO SUPORTE (P4).
- FINALIZE ALINHANDO TODAS AS PORTAS FAZENDO A REGULAGEM DOS PARAFUSOS.

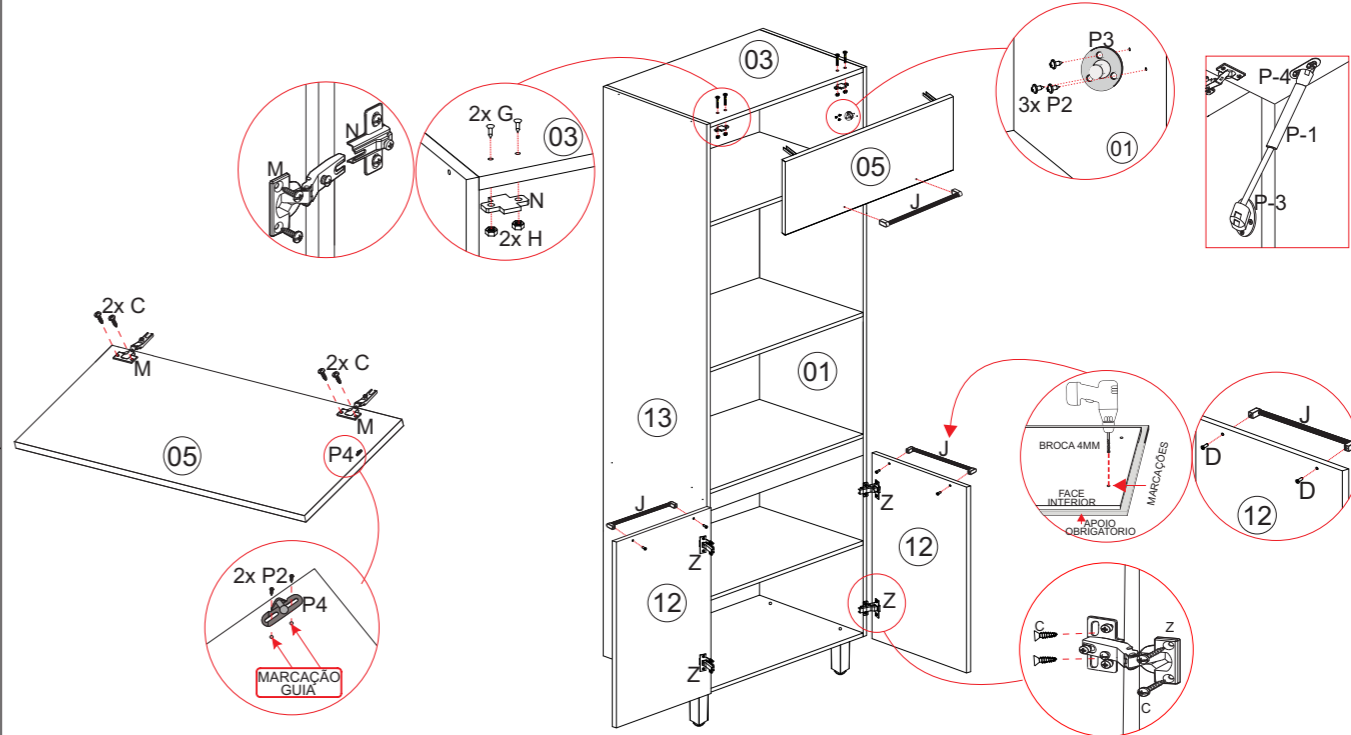

PASSO 07

AGORA FIXE AS MOLDURAS (15), SENDO UMA EM CIMA DO CHAPEU (03) E UMA EMBAIXO DA BASE (02). ALINHE O ENCAIXE DAS MOLDURAS NA BORDA FRONTAL TANTO DO CHAPEU QUANTO DA BASE. FAÇA A FIXAÇÃO UTILIZANDO 03UN DO PARAFUSO (D) 3,5X25MM PARA CADA.

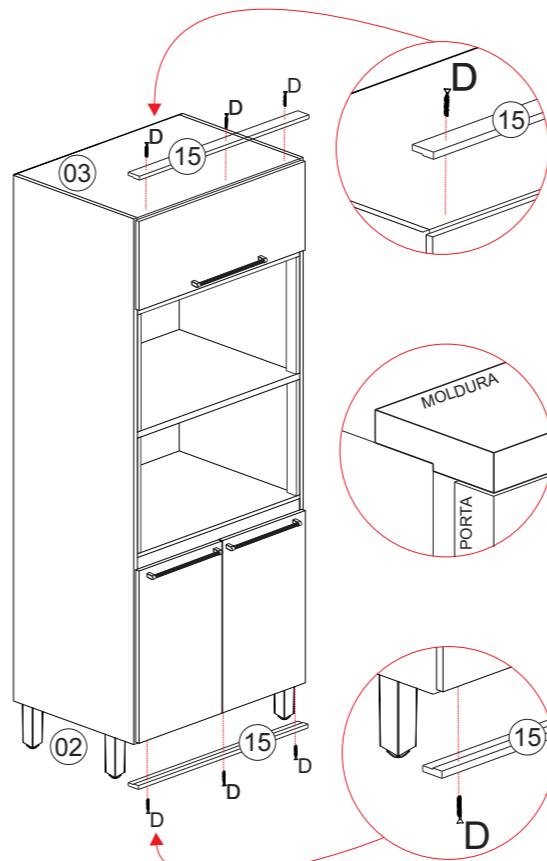

PASSO 08

NESTE PASSO, FAÇA A FIXAÇÃO DO MÓVEL NA PAREDE.

PARA ISSO, FIXE O SUPORTE METÁLICO (K) NO MÓVEL, UM DE CADA LADO. A FIXAÇÃO DO SUPORTE DEVE SER ENTRE AS LATERAIS (13, 01), O FORRO (08) E O CHAPEU (03).

FIXE PRIMEIRO PELOS 03 FUROS MENORES EXISTENTES NO SUPORTE, QUE FICARÃO NAS LATERAIS DO MÓVEL (13, 01), UTILIZANDO 02UN DO PARAFUSO (C) 3,5X14MM P/ CADA.

DEPOIS, FAÇA O ALINHAMENTO E A MARCAÇÃO NA PAREDE, NO LOCAL DESEJADO. PARA ISSO, TENHA COMO REFERÊNCIA O FURO MAIOR EXISTENTE NO SUPORTE (K). ENTÃO, PERFURE A PAREDE E INSIRA AS BUCHAS PLÁSTICAS (Q). LEMBRANDO QUE SÃO 02 FUROS NA PAREDE, UM PARA CADA SUPORTE.

POR ÚLTIMO, FIXE O MÓVEL NA PAREDE, UTILIZANDO 02UN DO PARAFUSO (E) 4,8X55MM E INSIRA A CAPA (L) PARA DAR ACABAMENTO.

