

# INSTRUÇÃO DE MONTAGEM INSTRUCCIONES DE MONTAJE

## Torre Quente 2 Fornos 715mm Connect Torre caliente 2 Hornos 715mm Connect

## Referência/Cor

- C69-35 - Duna/Cristal  
 C69-42 - Fendi

## Requisitos para montagem

## Requisitor para la montaje

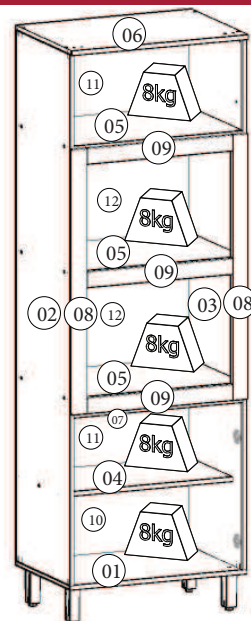
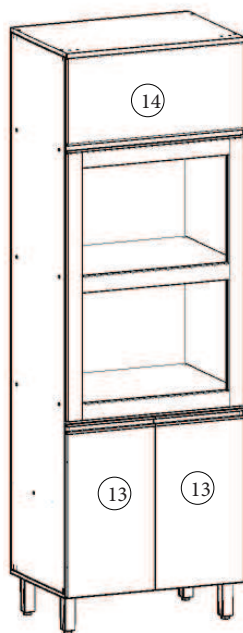
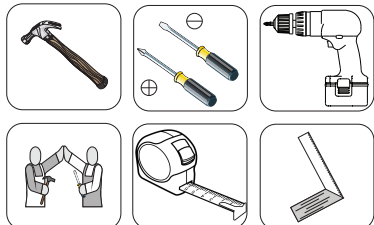

## Lista de Peças / Lista de piezas

Item	Caixa	Qtd	Descrição/ Descripción	Medidas (mm)
01	2/2	01	Base/ Base	715x490x15
02	1/2	01	Lateral esquerda/ Lateral izquierdo	2030x490x15
03	1/2	01	Lateral direita/ Lateral derecha	2030x490x15
04	1/2	01	Prateleira inferior/ Estante inferior	683x400x15
05	1/2 e 2/2	03	Prateleira maior/ Estante mayor	683x490x15
06	2/2	01	Tampo/ Tapa	715x505x15
07	1/2	01	Travessa Inferior frontal/ Travesaño delantero inferior	683x60x15
08	1/2	02	Travessa lateral/ Travesaño lateral	1012x60x15
09	1/2	03	Travessa frontal/ Travesaño delantero	589x60x15
10	1/2	01	Fundo Inferior/ Fondo Inferior	707x341x3
11	1/2	02	Fundo/ Fondo	707x376x3
12	2/2	02	Fundo central/ Fondo central	707x479x3
13	1/2	02	Porta/ Puerta	625x354x15
14	1/2	01	Porta basculante/ Puerta basculante	710x327x15

Pesos máximos recomendados com carga uniformemente distribuídas.

Peso máximo recomendado con la carga distribuida uniformemente.

## Lista de Ferragens



## AVISO

Para limpeza de seu móvel, use uma flanela seca ou umedecida, e não utilize produtos químicos que possam danificar seu produto.

## SISTEMA DE MONTAGEM

O sistema de montagem dos produtos, funciona de acordo com a ordem crescente dos números indicados no desenho. Ex: 01, 02, 03, 04... até a conclusão da montagem.

## ADVERTENCIA

Para limpieza de su móvil, use una flanela seca o húmeda, y no utilice productos químicos que puedan dañar su producto.

## SISTEMA DE MONTAJE

El sistema de montaje de los productos funciona de acuerdo con el orden creciente de los números indicados en el dibujo. Ej.: 01, 02, 03, 04... hasta la conclusión del montaje.



O parafuso (C) deve ser usada somente quando este módulo for acoplado a outro módulo componível Henn.



El tornillo (C) se debe utilizar sólo cuando el módulo está conectado a otro módulo componible Henn.

## RECOMENDAÇÃO

Para fixar o móvel na parede usar o suporte de fixação (W), o parafuso 3,5x14mm FLA (F), a Bucha 8mm (Z) e o parafuso 5,0x50mm FLA (B).

## RECOMENDACIÓN

Para conectar el móvil a la pared con el soporte (W), tornillo 3,5 x14mm FLA (F), el casquillo de 8 mm (Z) y el 5,0 x50mm tornillo FLA (B).

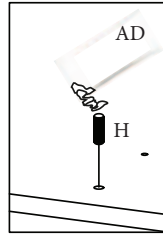
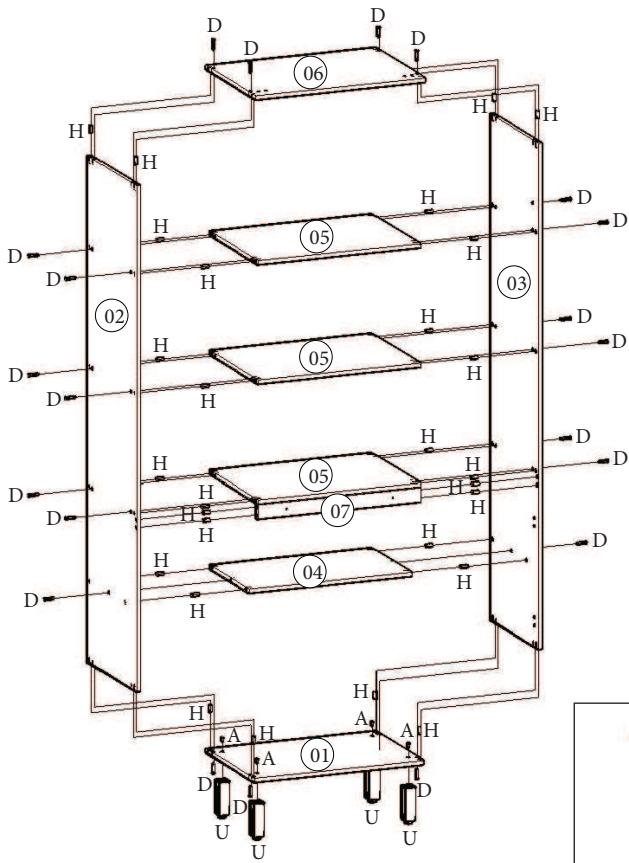

Utilizar o sachê de cola (AD) em todas as cavilhas (H) do produto.

Con el pegamento sobre (AD) en todos los pernos (H) producto.

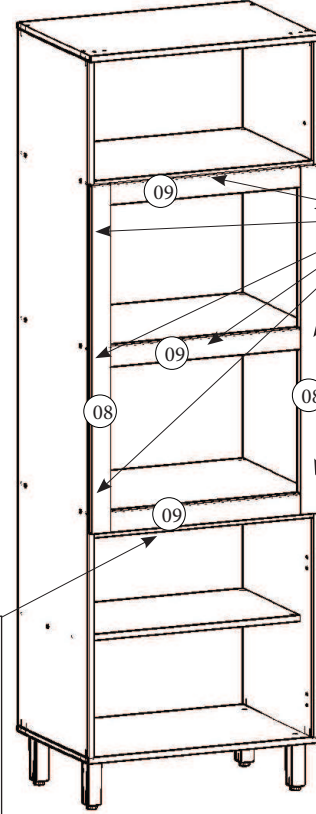
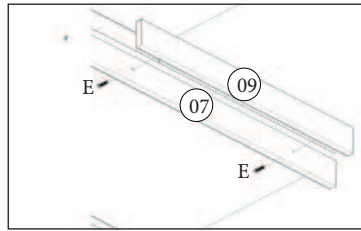

Conector de Montagem fixado Internamente

Conector de Montagem fixado Internamente

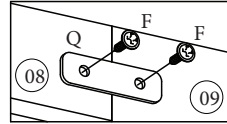
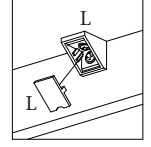
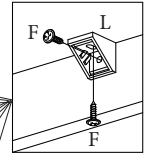

Suporte Metal fixado Internamente para unir as travessas

Soporte metálico unido internamente para unirse a los durmientes

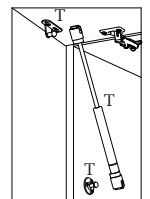
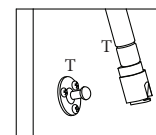
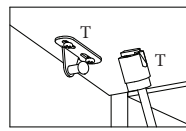
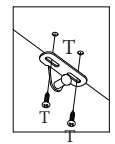
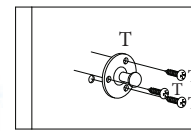
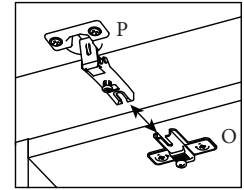
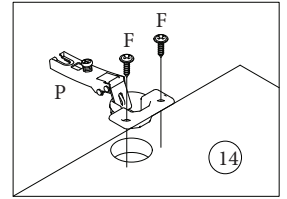
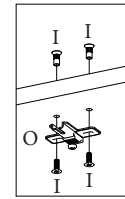
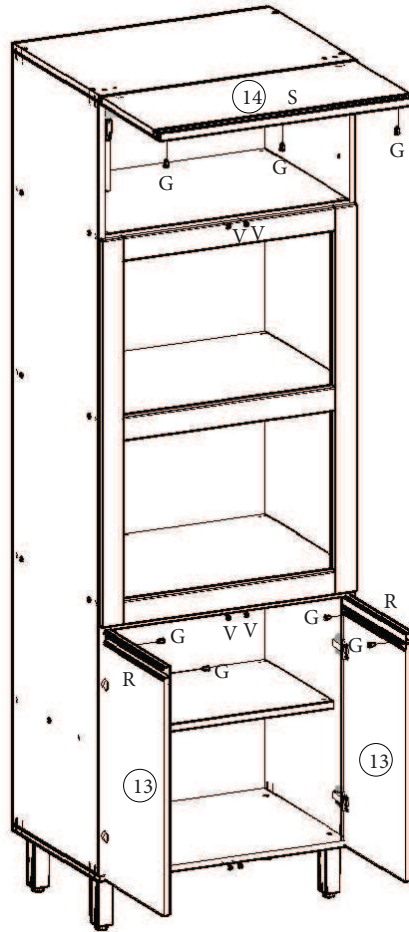
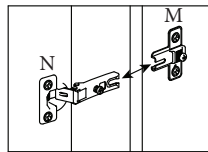
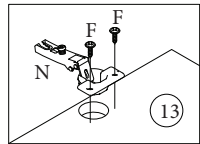
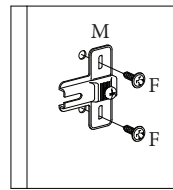
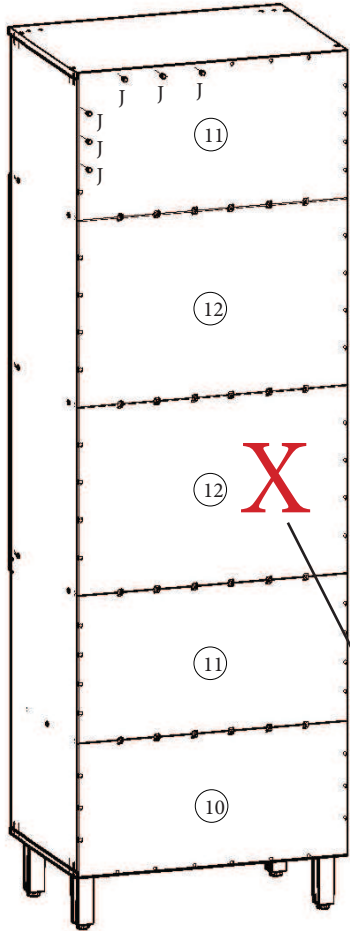

**ATENÇÃO:** Por questão de segurança, recomendamos a não utilização do Fundo (12) caso o espaço seja utilizado por forno elétrico ou forno embutido, dessa forma, haverá melhor propagação do calor, evitando danos em seu móvel.

**ADVERTENCIA:** Por razones de seguridad, se recomienda no utilizar el Fondo (12) si el espacio es utilizado por horno eléctrico o una función de horno, de esta manera no será mejor propagação del calor, evitando el daño a su móvel.

