

Instruction Sheet

Fan Bracket Assembly Kit

Kit Contains:

- 1 New Fan motor
- 1 Fan blade
- 1 Wiring harness
- 1 Instruction sheet

Tools Needed:

- ¼" Nut Driver

⚠ WARNING



Electrical Shock Hazard

Disconnect power before servicing.
Replace all parts and panels before operating.

Failure to do so can result in death
or electrical shock.

1. Unplug refrigerator or disconnect power.
2. Remove the failed fan motor from the unit.
3. Place the new fan motor next to the old fan motor with the shaft down. See *Figure 1*.

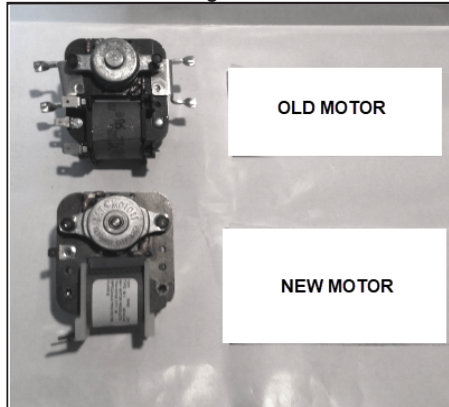

Figure 1

4. Take the old motor and remove the bearing block screws. See *Figure 2*.

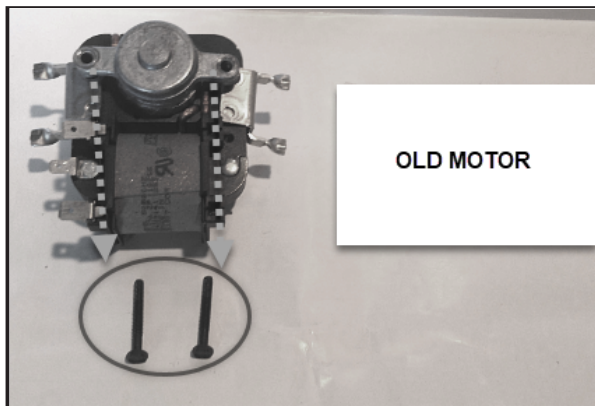

Figure 2

5. Remove the bearing block and remove the mounting brackets from the old motor. See *Figure 3*.

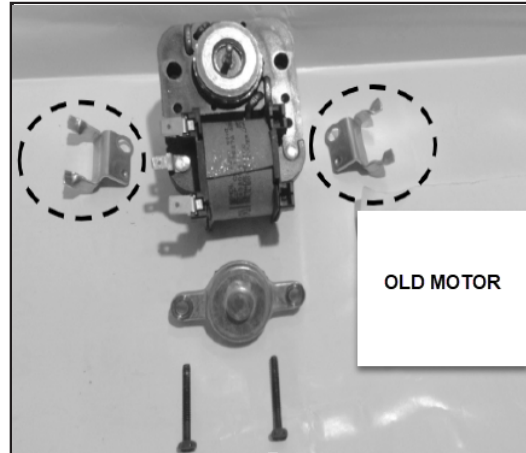

Figure 3

6. Take the new motor and remove the bearing block screws. See *Figure 4*.

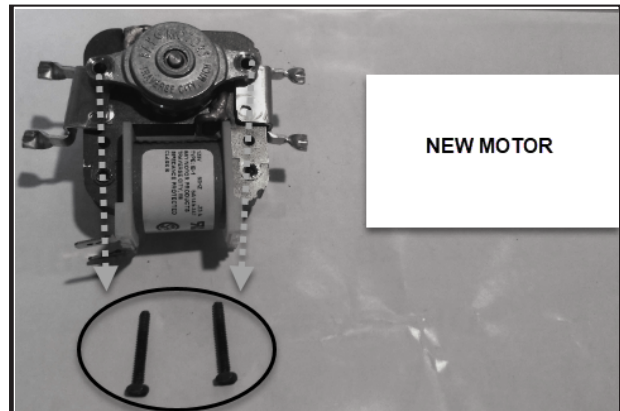

Figure 4

- Lift the bearing block off and discard the two plastic washers from under the bearing block.

IMPORTANT: The two plastic washers must be located, removed, and discarded. See *Figure 5*.

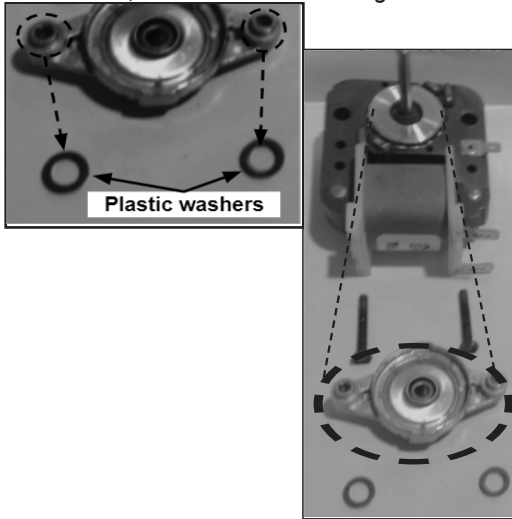

Figure 5

NEW MOTOR ASSEMBLY

- Insert the mounting brackets from the old motor into the new motor, then the new motor bearing block. **NOTE:** Installation of this kit requires the mounting brackets from a previous motor. See *Figure 6*.

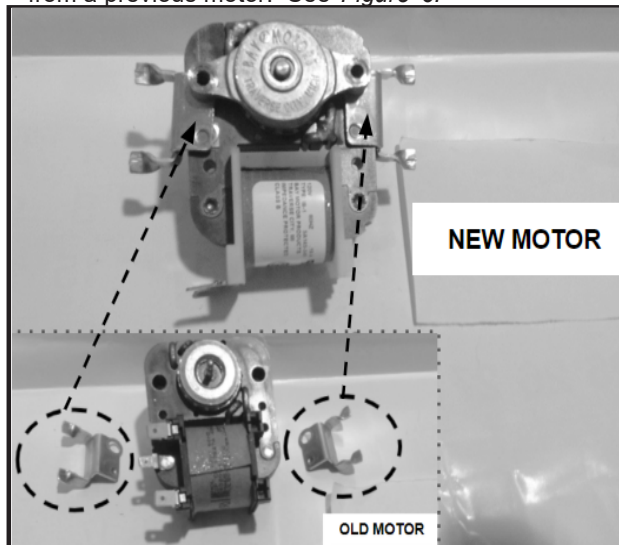

Figure 6

- Reinstall the bearing block screws. See *Figure 7*.

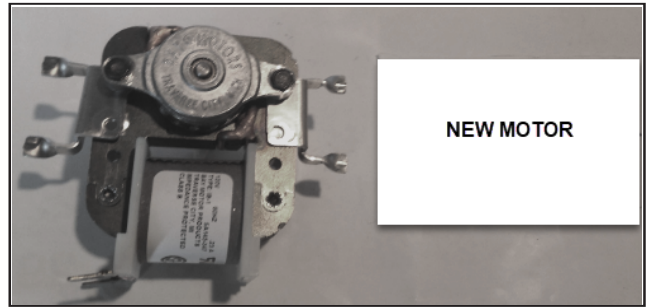

Figure 7

- Install new push-on blade included with kit onto the shaft of the new motor.
- Install motor into refrigerator and make sure the fan blade spins freely.

NOTE: For refrigerators where the original connectors are incompatible with the new motor, install the included adapter harness to connect the refrigerator's wiring harness to the new motor. See *Figure 8*

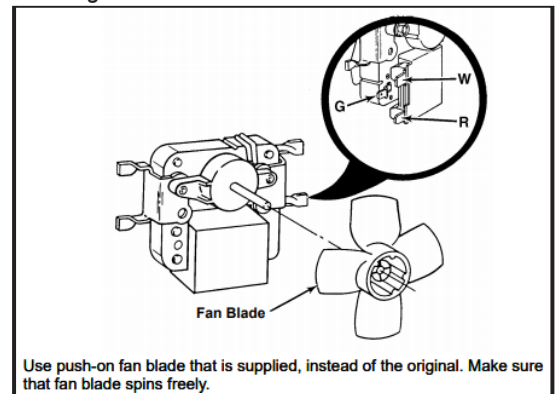

Figure 8

- Be sure the refrigerator remains unplugged and not connected to power while reinstalling the newly assembled fan motor.

⚠ WARNING



Electrical Shock Hazard

Plug into a grounded 3 prong outlet.

Do not remove ground prong.

Do not use an adapter.

Do not use an extension cord.

Failure to follow these instructions can result in death, fire, or electrical shock.

- Once all parts and panels have been reinstalled, plug in the refrigerator or reconnect power. Then test the unit is operating.

Fiche d'instructions

Trousse de support de ventilateur

La trousse comprend:

- 1 nouveau moteur de ventilateur
- 1 pale de ventilateur
- 1 faisceau de câblage
- 1 fiche d'instructions

Outils requis:

Tourne-écrou de ¼ po

⚠ AVERTISSEMENT



Risque de décharge électrique
Déconnecter la source de courant électrique avant l'entretien.
Remplacer pièces et panneaux avant de faire la mise en marche.
Le non-respect de ces instructions peut causer un décès ou une décharge électrique.

1. Débrancher le réfrigérateur ou déconnecter la source de courant électrique.
2. Retirer le moteur de ventilateur défectueux de l'appareil.
3. Placer le nouveau moteur de ventilateur près du vieux moteur de ventilateur, l'arbre vers le bas. Voir l'illustration 1

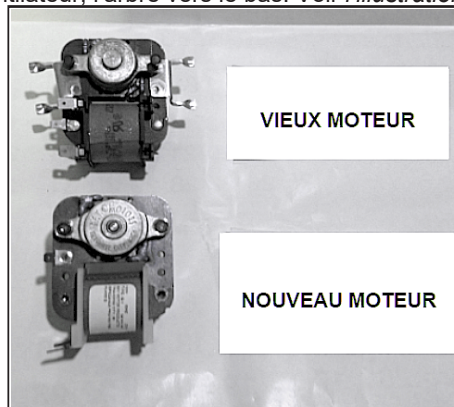

Illustration 1

4. Prendre le vieux moteur et retirer les vis du corps de palier. Voir l'illustration 2.

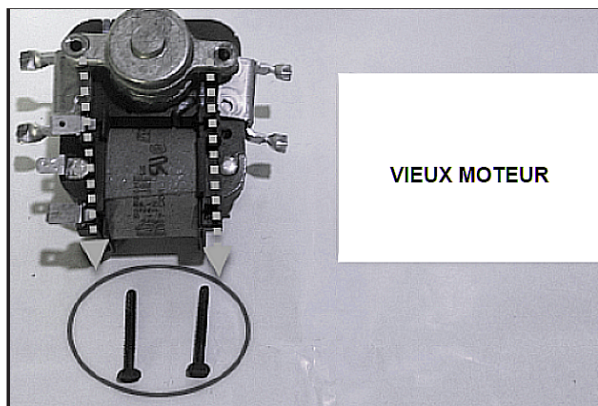
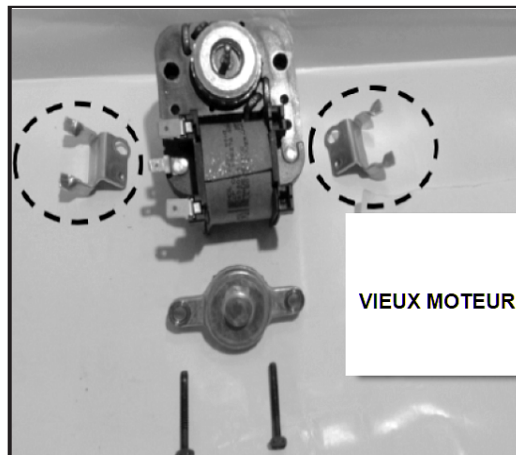

Illustration 2

5. Retirer le corps de palier et les supports de montage du vieux moteur. Voir l'illustration 3.



Illustration

6. Prendre le nouveau moteur et retirer les vis du corps de palier. Voir l'illustration 4.



Illustration 4

7. Soulever le corps de palier et jeter les deux rondelles en plastique situées sous le corps de palier.

IMPORTANT: Les deux rondelles en plastique doivent être trouvées, enlevées et jetées. Voir l'illustration 5.

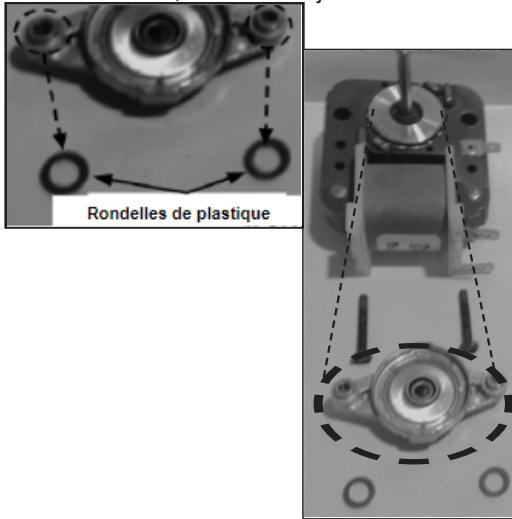

Illustration 5

NOUVEAU MOTEUR

8. Insérez les supports de montage du vieux moteur sur le nouveau moteur, puis le corps de palier du nouveau moteur.

REMARQUE: L'installation de cette trousse demande les supports de montage du vieux moteur. Voir l'illustration 6.

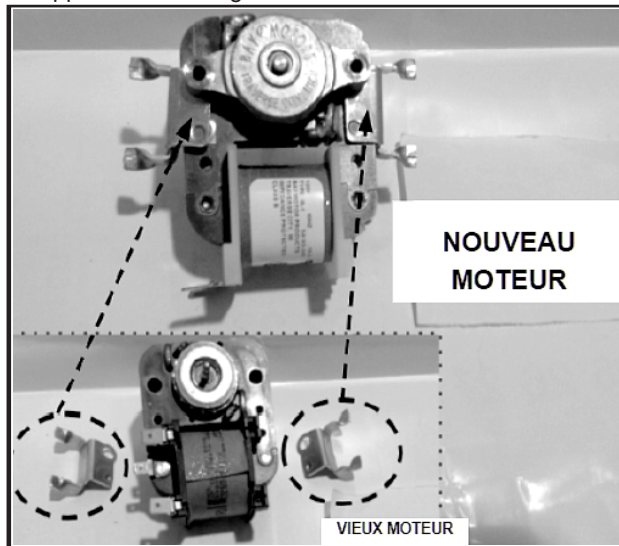

Illustration 6

9. Réinstaller les vis du corps de palier. Voir l'illustration 7.

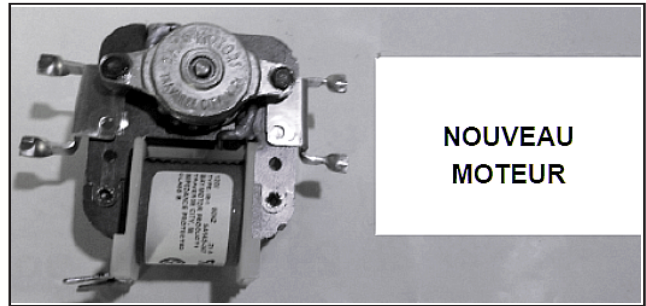

Figure 7

10. Installer les nouvelles pales à insérer incluses dans la trousse sur l'arbre du nouveau moteur.
11. Installer le moteur dans le réfrigérateur et s'assurer que les pales du ventilateur tournent librement.

REMARQUE: Pour les réfrigérateurs dont les connecteurs ne sont pas compatibles avec le nouveau moteur, installer le faisceau d'adaptation inclus pour raccorder le faisceau de câblage du réfrigérateur au nouveau moteur. Voir l'illustration 8

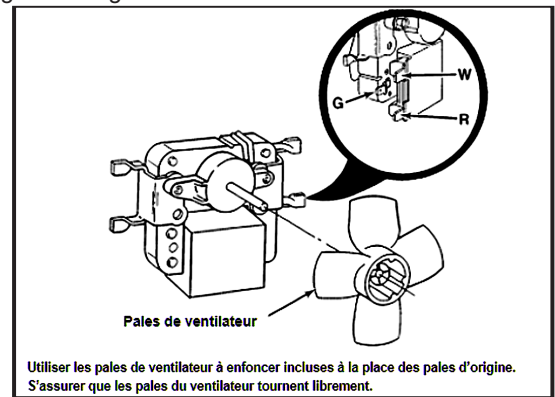

Illustration 8

12. S'assurer que le réfrigérateur reste débranché et ne pas le rebrancher pendant l'installation du nouveau moteur de ventilateur.

⚠ AVERTISSEMENT



Risque de décharge électrique

Brancher l'appareil sur une prise à 3 alvéoles reliée à la terre.

Ne pas enlever la prise de liaison à la terre.

Ne pas utiliser d'adaptateur.

Ne pas utiliser de rallonge.

Le non-respect de ces instructions peut causer un décès, un incendie ou une décharge électrique.

13. Une fois toutes les pièces et tous les panneaux réinstallés, brancher le réfrigérateur ou rétablir l'alimentation électrique. Vérifier que l'appareil fonctionne.

Hoja de instrucciones

Kit de ensamblaje para soporte de ventilador

El juego contiene:

- 1 motor de ventilador nuevo
- 1 aspa de ventilador
- 1 arnés de cables
- 1 hoja de instrucciones

Herramientas necesarias:

Llave de tuercas de 1/4"

⚠ ADVERTENCIA



Peligro de choque eléctrico

Desconecte el suministro de energía antes de realizar el servicio.

Vuelva a colocar todas las piezas y paneles antes de ponerlo a funcionar.

No seguir esta instrucción puede ocasionar la muerte o una descarga eléctrica.

1. Desenchufe el refrigerador o desconecte el suministro de energía.
2. Retire el motor del ventilador averiado de la unidad.
3. Coloque el motor del ventilador nuevo al lado del viejo con el eje hacia abajo. Vea la *Figura 1*



Figura 1

5. Quite el portacojinete y retire los soportes de montaje del motor viejo. Vea la *Figura 3*.



Figura 3

6. Tome el motor nuevo y quite los tornillos del portacojinete. Vea la *Figura 4*.

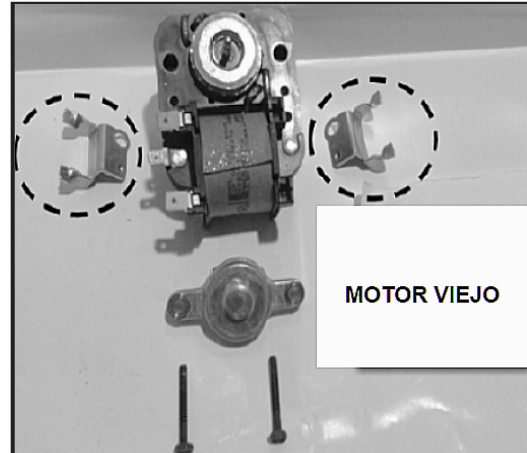

Figura 4

4. Tome el motor viejo y quite los tornillos del portacojinete. Vea la *Figura 2*.

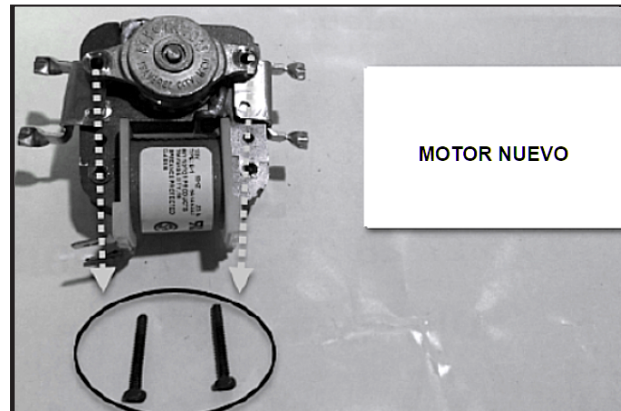

Figura 2

- Levante el portacojinete y descarte las dos arandelas de plástico que están debajo del portacojinete.

IMPORTANTE: Las dos arandelas de plástico se deben retirar y descartar. Vea la *Figura 5*.

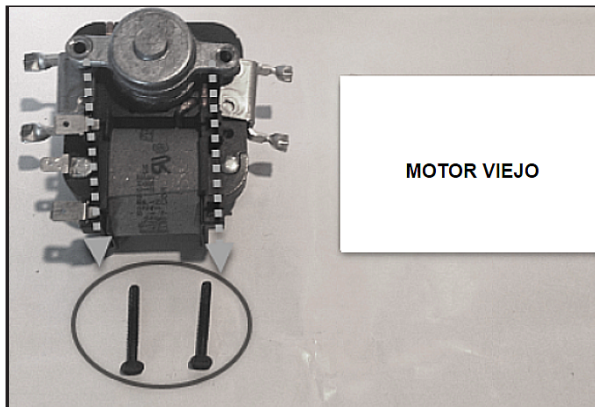

Figura 5

ENSAMBLAJE DEL MOTOR NUEVO

- Inserte los soportes de montaje del motor viejo en el nuevo y luego inserte el portacojinete del motor nuevo. **NOTA:** Para instalar este kit se necesitan los soportes de montaje del motor anterior. Vea la *Figura 6*.

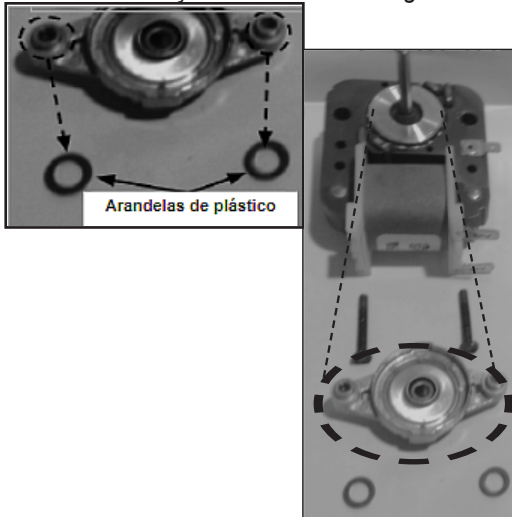

Figura 6

- Vuelva a instalar los tornillos del portacojinete. Vea la *Figura 7*.

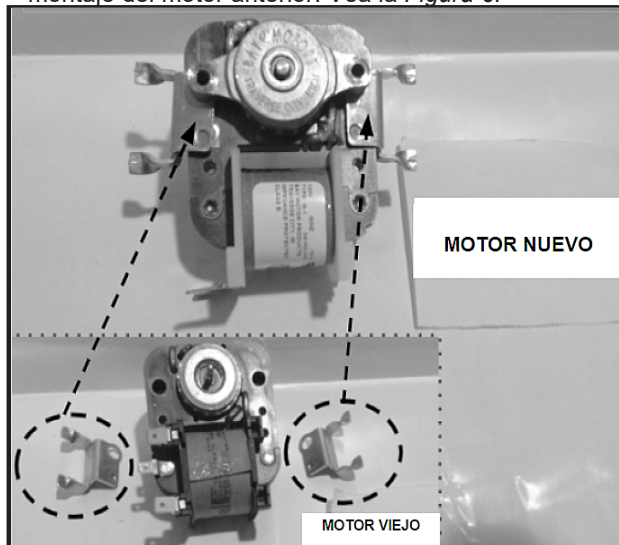

Figura 7

- Instale la nueva aspa a presión incluida en el kit en el eje del motor nuevo.
- Instale el motor en el refrigerador y asegúrese de que el aspa del ventilador gire libremente.

NOTA: En los refrigeradores cuyos conectores no son compatibles con el motor nuevo, instale el adaptador del arnés para conectar el arnés de cables del refrigerador al motor nuevo. Vea la *Figura 8*.

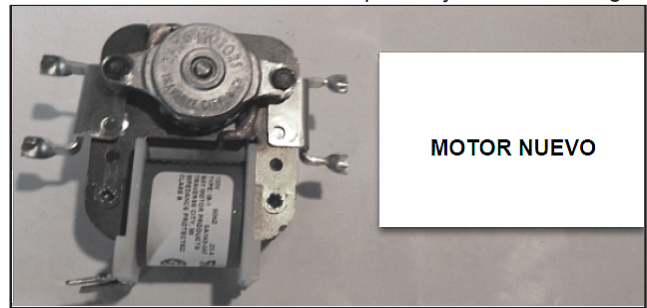
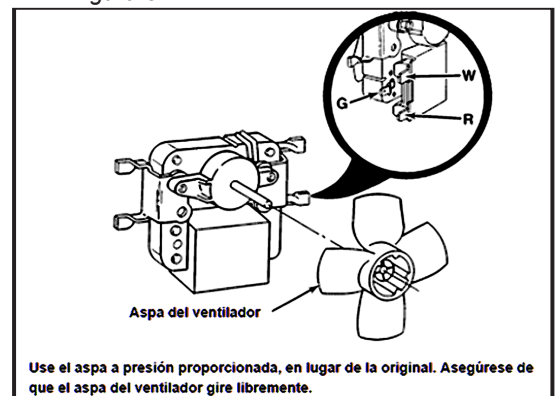

Use el aspa a presión proporcionada, en lugar de la original. Asegúrese de que el aspa del ventilador gire libremente.

Figura 8

- Asegúrese de que el refrigerador permanezca desenchufado del suministro de energía mientras se realiza la reinstalación del ensamblaje del motor del ventilador nuevo.

⚠ ADVERTENCIA



Peligro de choque eléctrico

Conecte a un tomacorriente con conexión a tierra de 3 terminales.

No quite el terminal de conexión a tierra.

No use un adaptador.

No use un cable de extensión.

No seguir estas instrucciones puede ocasionar la muerte, un incendio o un choque eléctrico.

- Una vez que se hayan vuelto a instalar todas las piezas y los paneles, enchufe el refrigerador al suministro de energía. Luego pruebe si la unidad está funcionando.