

Installation, Operation and Maintenance Manual

2-Stage LCV Under Counter System

Model PWDWLCV2

PURE WATER

⚠ WARNING



Please read carefully before proceeding with installation. Your failure to follow any attached instructions or operating parameters may lead to the product's failure.



Keep this Manual for future reference.

⚠ WARNING

Do not use with water that is microbiologically unsafe or of unknown quality without adequate disinfection before or after the system.

IMPORTANT

If you are unsure about installing your WATTS water filter, contact a WATTS representative or consult a professional plumber.

⚠ CAUTION

Test the water periodically to verify that the system is performing satisfactorily.

Discard small parts remaining after the installation.

NOTICE

Failure to install the system correctly voids the warranty.
Handle all components of the system with care. Do not drop, drag or turn components upside down.
Be sure the floor under the water filter system is clean, level and strong enough to support the unit.



System tested and certified by WQA against NSF/ANSI Standard 53 for the reduction of the claims specified on the performance data sheet and NSF/ANSI Standard 372 for lead free.



PWDWLCV2

Table of Contents

Maintenance Record	2
Operational Parameters	3
Contents of LCV System	3
Tools Recommended For Installation	3
Drill / Punch a Hole for Watts Top Mount Faucet	3
Standard Faucet Installation	4
Under Sink Mounting	5
Adapt-A-Valve™ Installation	5
Start Up	5
Filter Change	6
Parts Listing	7
Performance Data Sheet	8-9
Limited Warranty	10

Thank you for your purchase of a state of the art Watts Pure Water Treatment system.

PWDWLCV2 Water Treatment System:

Watts Pure Water PWDWLCV2 water treatment system contains a heavy duty lead, cyst and VOC filter block. This specialty formulated block is capable of reducing lead, cryptosporidium, Giardia, Entamoeba as well as harmful Volatile Organic Chemicals. It is estimated that VOC's are present in one-fifth of the nation's water supplies. These water contaminants can enter ground water from a variety of sources including localized use of herbicides and pesticides, gasoline or oil spills, leaking underground fuel tanks, septic system cleaners, and chemicals used in the dry-cleaning industry.

System Maintenance

Just because you can not taste it, does not mean that it is not there. Many contaminants in the drinking water are undetectable to the taste. Additionally, over time if you do not replace the filter element, other bad tastes and odors will be apparent in your drinking water. This is why it is important to change out your filter at the recommended intervals as indicated in this system manual. When replacing any of the filter elements, pay special attention to any cleaning instructions. Should you have any further questions please refer to our website at www.watts.com/purewater or call our customer service department at 1-800-244-1299.

NOTICE

This system has been designed to fit under most kitchen sinks. **Please read carefully before proceeding with installation.**

Maintenance Record

DATE OF PURCHASE	DATE OF INSTALL	INSTALLED BY
Notes:		

Operational Parameters

Installation needs to comply with state and local plumbing regulations. This system is intended to be installed on the cold supply line only.

	MAXIMUM	MINIMUM
Operational Temperature	100°F (37.8°C)	40°F (4.4°C)
Operating Pressure	85psi (5.98 kg/cm ²)	20psi (1.406 kg/cm ²)
pH Parameters	10	5
Flow Rate	0.5 GPM @ 60 psig	

Contents of Under Counter System

- 1 LCV Unit
- 2 Filters
- 1 Parts Bag
- 1 Faucet Assembly

If any of the items are missing, please contact Watts prior to installing.

Tools Recommended For Installation

- A small knife
- Variable speed drill
- 1/8" (3mm), 1/4" (6.4 mm) and 7/16" (11.0mm) drill bits
- 1 1/4" hole saw (for porcelain sinks) or 1 1/4" hole punch (for stainless steel sinks)
- 1/2" and 5/8" open-end wrenches (or adjustable wrenches)
- Phillips screwdriver

STEP 1

Drill a Hole for the Faucet in a Porcelain Sink

NOTICE

Most sinks are predrilled with 1 1/2" or 1 1/4" diameter hole that you can use for your RO faucet. (if you are already using it for a sprayer or soap dispenser, see Step 2).

NOTICE

Porcelain sinks are extremely hard and can crack or chip easily. Use extreme caution when drilling. Watts accepts no responsibility for damage resulting from the installation of faucet.

Step A – Determine desired location for the RO faucet on your sink and place a piece of masking tape on over where the hole is to be drilled. Mark the center of the hole on the tape.

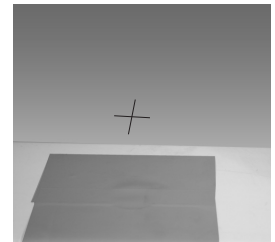

Step B – Using a variable speed drill set on the slowest speed, drill a 1/8" pilot hole through both porcelain and metal casing of sink at the marked center of the desired location. Use lubricating oil or liquid soap to keep the drill bit cool (If drill bit gets hot it may cause the porcelain to crack or chip).



Step C – Using a 1 1/4" hole saw, proceed to drill the large hole. Keep drill speed on the slowest speed and use lubricating oil or liquid soap to keep the hole saw cool during cutting.

Step D – Make sure the surroundings of the sink are cooled before mounting the faucet to the sink after drilling and remove all sharp edges.



OR

Punch a Hole for the Faucet in a Stainless Steel Sink

NOTICE

If mounting faucet to a Stainless Steel Sink you will need a 1 1/4" Hole Punch. The faucet opening should be centered between the back splash and the edge of the sink, ideally on the same side as the vertical drain pipe.



Step A – Drill a 1/4" pilot hole. Use a 1/2" Hole Punch and an adjustable wrench to punch the hole in the sink. Change to the 1 1/4" Hole Punch to enlarge the hole



The faucet can now be installed.

STEP 2

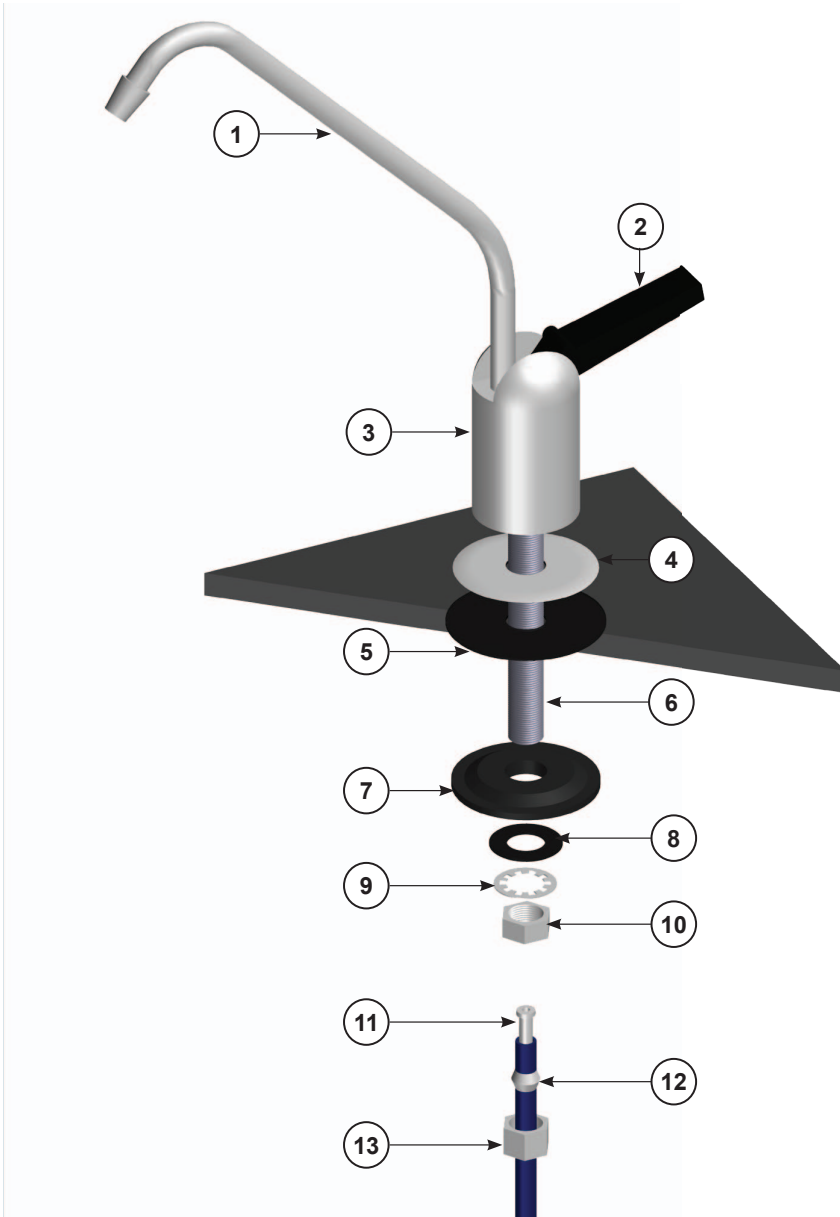

Step a – Under the sink - on to the threaded faucet stem in order first slide on the plastic spacer (Item 7), the washer (Item 8), the slotted washer (Item 9), and lastly secure with nut (Item 10).

Step D – Locate the blue 1/4" tube in the faucet parts bag. Remove a brass nut (Item 13), plastic sleeve (Item 12) and insert (Item 11) from the parts bag. To assemble, place the brass nut on the blue tube first, then the sleeve (small tapered end of sleeve must point to the end of tube) and then push the insert all the way into the end of the tube.

Step E – Insert the blue tube into the end of the faucet shank and use a wrench to tighten the brass nut securely.

NOTICE

DO NOT overtighten nut.

STEP 3

Drinking Water Module Mounting

Step A – Determine best location for the Drinking Water system to be mounted to allow for future system maintenance. The parts bag has 2 self tapping screws. Using an electric drill with a Phillips bit, screw them into the cabinet wall 6" apart and 16" from the bottom of the cabinet.



NOTICE

Do not cut any Drinking Water system tubes at this time

STEP 4

Adapt-A-Valve™ Installation

Verify contents prior to installation:

- (1) - Plastic Adapt-a-Valve™ & Black Collet
- (1) - Brass Adapter no washer
- (1) - Brass Adapter with black washer
- (1) - White rubber washer



NOTICE

Water supply line to the system must be from the cold water supply line only. Hot water will severely damage your system.

Do not use Teflon tape with the Adapt-A-Valve™.

For 3/8" Configuration

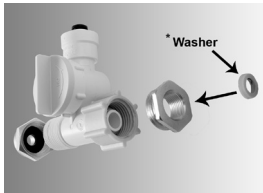

(With Brass Fittings)
* Insert White Washer



Hot Supply Cold Supply

For 1/2" Configuration



(Without Brass Fittings)
1/2" Configuration

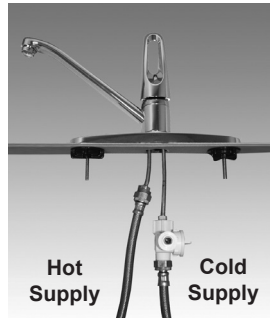

Hot Supply Cold Supply

Start Up Instructions

Step A– Turn on the incoming cold water at the angle stop valve. Turn the knob on the Adapt-A-Valve™ by turning counterclockwise. Check the system for leaks and tighten any fittings as necessary. (Check frequently over the next 24 hours to ensure no leaks are present).

If you have connected your RO system to a refrigerator / ice maker, make sure the ice maker is off (do not allow water to flow to the ice maker) until flushing is complete and the tank has been allowed to fill completely. Connection from the RO to the ice maker system should have an in-line valve installed before the ice maker so it can easily be closed to prevent water flowing to the ice maker during start up and periodic maintenance. Your RO tank must be allowed to fill up fully in order for the ice maker system to work properly.

Step B – Turn faucet handle to the open position to start the flow of water through the unit. Run 7 gallons of water through the unit in order to flush out the normal black carbon fines (it will "sputter" until the air is purged out) from the unit. Initially, the water may appear cloudy which is due to tiny air bubbles and it will clear up shortly. Close the faucet.

Step C – Check for leaks. If you have any leaks, shut off the water supply to your system, repair and restart unit.

Step A - Turn off the cold water supply to the faucet by turning the angle stop valve completely off.

Step B - Open cold water sink faucet to relieve pressure.

Step C - Choosing the configuration that fits your plumbing, attach the Adapt-A-Valve™ as illustrated in the four photos above.

Filter Change

Order filter by calling Watts at 1-800-224-1299

Watts recommends changing the filter element every 6 months.

Use Watts replacement cartridge only. Other filters may look the same, but only filters by Watts are manufactured to fit your LCV filter unit in order to ensure proper reduction of water contaminants.

Replacement Filters Pack

MODEL	FREQUENCY	DESCRIPTION
PWFPKLCV	6 Months	PWMB10M5 (5-micron sediment filter) & PWCB10LCV (1 micron carbon filter)

NOTICE

Water conditions may require more frequent cartridge replacement

- Turn off incoming water supply to the LCV unit by turning the KNOB on the Adapt-A-Valve™ clockwise. Note: There will be water in the filter housing. Lift the faucet handle to relieve the water pressure.
- Remove filter housing from lid by turning it to the left, as shown in Figure D.
- Remove used filter cartridge and discard.

NOTICE

Do not discard filter-housing O-ring.

- Clean inside of filter housing with warm soapy water and rinse to remove soap
- Lubricate O-ring with water-soluble lubricant (i.e. K-Y Jelly® or Silicone lubricant).

NOTICE

Do not use Petroleum based lubricants such as Vaseline®.

- Seat O-ring in groove in filter housing and insert new filter cartridges into filter housing.
- Screw filter housing onto lid as shown in Figure D.
- Turn on water supply to filter unit by turning knob on Adapt-A-Valve™ counterclockwise
- Check system for

Figure D

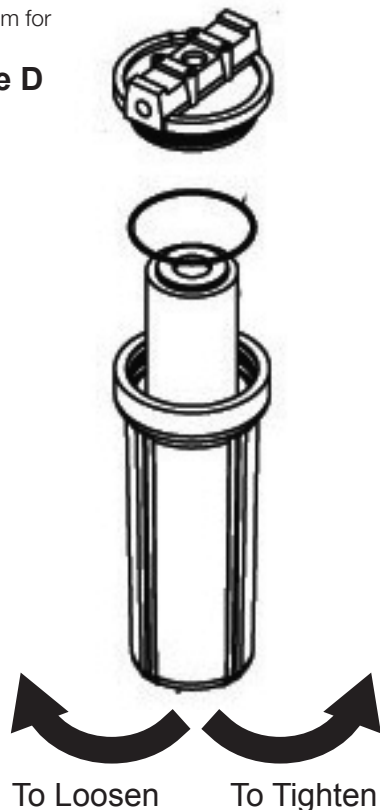

Parts List

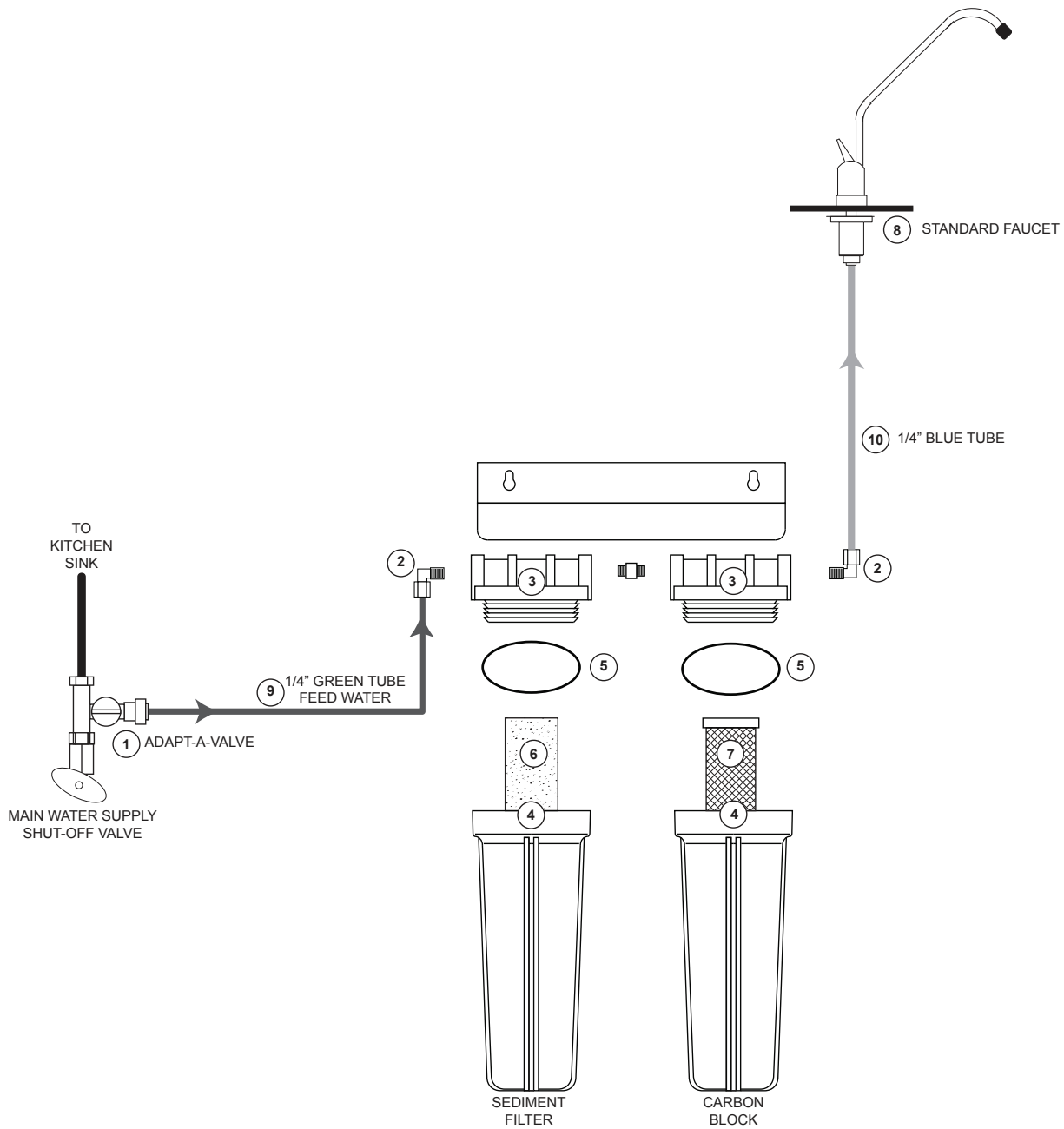

ITEM	EDP	DESCRIPTION
1	7300068	ADAPT-A-VALVE™
2	7300031	ELBOW - 1/4" C X 1/4" M
3	7300081	FILTER HOUSING - LID - 1/4" PORTS
4	7300044	FILTER HOUSING - BOWL - 10" - WHITE
5	7300060	O-RINGS FOR FILTER HOUSING
6	7100331	SEDIMENT FILTER
7	7100451	LEAD, CYST, VOC Carbon Block
8	7100188	FAUCET - CHROME
9	7300066	1/4" GREEN TUBING
10	7300065	1/4" BLUE TUBING



Performance Data Sheet

PWDWLCV2

Watts Pure Water

8716 W Ludlow Drive Suite #1

Peoria, AZ 85381

1-(800)-224-1299

GENERAL USE CONDITIONS:

1: System to be used with municipal or well water sources treated and tested on regular basis to insure bacteriological safe quality. DO NOT use with water that is micro biologically unsafe or of unknown quality without adequate disinfection before or after the system. Systems certified for cyst reduction may be used on disinfected waters that may contain filterable cysts.

- 2: Operating Temperature: **Maximum 100° F (37.8° C) Minimum 40° F (4.4° C)**
 3: Operating Water Pressure: **Maximum 85psi (5.98 kg/cm²) Minimum 20psi (1.406 kg/cm²)**
 4: Maximum flow Rate: **0.50 gpm (1.89 lpm)**
 5: Rated Capacity: **600 Gallons (2,200 liters)**

RECOMMENDED REPLACEMENT PARTS AND CHANGE INTERVAL:

Note: Depending on incoming feed water conditions replacement time frame may vary.

Description	Part Number	Change time Frame
Stage 1: Sediment filter	7100331	6 Months or 600 gallons of water
Stage 2: Lead, Cyst, VOC Carbon block	7100451	6 Months or 600 gallons of water

This system has been tested according to NSF/ANSI Standard 53 for the reduction of the substances listed below. The concentration of the indicated substances in water entering the system was reduced to a concentration less than or equal to the permissible limit for water leaving the system, as specified in NSF/ANSI 53. Testing performed under standard laboratory conditions, actual performance may vary.

Substance	Percent Reduction	Influent Challenge Concentration (mg/L unless noted)	Maximum Permissible Product Water Concentration
ALACHLOR*	>98%	0.050	0.001
ATRAZINE*	>97%	0.100	0.003
BENZENE*	>99%	0.081	0.001
BROMODICHLOROMETHANE (TTHM)*	>99.8%	0.300 +/- 0.30	0.015
BROMOFORM (TTHM)*	>99.8%	0.300 +/- 0.30	0.015
CARBOFURAN (Furadan)*	>99%	0.190	0.001
CARBON TETRACHLORIDE*	98%	0.078	0.0018
CHLORDANE		0.04 +/- 0.10	0.002
CHLOROBENZENE (Monochlorobenzene)*	>99%	0.077	0.001
CHLOROFORM (TTHM)*	>99.8%	0.300 +/- 0.30	0.015
CRYPTOSPORIDIUM (see Cyst)	99.99%	minimum 50,000/mL	99.95%
CYST	99.99%	minimum 50,000/mL	99.95%
CHLOROPICRIN		0.015	0.0002
2, 4-D*	98%	0.110	0.0017
DBCP (see Dibromochloropropane)*	>99%	0.052	0.00002
1,2-DCA (see 1,2-DICHLOROETHANE)*	95%	0.088	0.0048
1,1-DCE (see 1,1-DICHLOROETHYLENE)*	>99%	0.083	0.001
DIBROMOCHLOROMETHANE (TTHM; Chlorodibromomethane)*	>99.8%	0.052	0.00002
DIBROMOCHLOROPROPANE (DBCP)*	>99%	0.004 +/- 0.10	0.0002
o-DICHLOROBENZENE (1,2 Dichlorobenzene)*	>99%	0.080	0.001
p-DICHLOROBENZENE (para-Dichlorobenzene)*	>98%	0.040	0.001
1,2-DICHLOROETHANE (1,2-DCA)*	95%	0.088	0.0048
1,1-DICHLOROETHYLENE (1,1-DCE)*	>99%	0.083	0.001
CIS-1,2-DICHLOROETHYLENE*	>99%	0.170	0.0005
TRANS-1,2- DICHLOROETHYLENE*	>99%	0.086	0.001
1,2-DICHLOROPROPANE (Propylene Dichloride)*	>99%	0.080	0.001
CIS-1,3- DICHLOROPROPYLENE*	>99%	0.079	0.001
DINOSEB*	99%	0.170	0.0002
EDB (see ETHYLENE DIBROMIDE)*	>99%	0.044	0.00002
ENDRIN*	99%	0.006 +/- 0.10	0.002

Substance	Percent Reduction	Influent Challenge Concentration (mg/L unless noted)	Maximum Permissible Product Water Concentration
ENTAMOEBEA	99.99%	minimum 50,000/mL	99.95%
ETHYLBENZENE*	>99%	0.088	0.001
ETHYLENE DIBROMIDE (EDB)*	>99%	0.044	0.00002
FURADAN (see CARBOFURAN)*	>99%	0.19	0.001
HALOACETONITRILES (HAN)*			
BROMOCHLOROACETONITRILE	98%	0.022	0.0005
DIBROMOACETONITRILE	98%	0.024	0.0006
DICHLOROACETONITRILE	98%	0.0096	0.0002
TRICHLOROACETONITRILE	98%	0.015	0.0003
HALOKETONES (HK):*			
1,1-DICHLORO-2-PROPANONE	99%	0.0072	0.0001
1,1,1-TRICHLORO-2-PROPANONE	96%	0.0082	0.0003
GIARDIA LAMBLIA (see Cyst)	99.99%	minimum 50,000/mL	99.95%
HEPTACHLOR*	>99%	0.025	0.00001
HEPTACHLOR EPOXIDE*	98%	0.0107	0.0002
HEXACHLOROBUTADIENE (Perchlorobutadiene)*	>98%	0.044	0.001
HEXACHLOROCYCLOPENTADIENE*	>99%	0.060	0.000002
LEAD pH 6.5	99%	0.15 +/- 10%	0.010
LEAD pH 8.5	99%	0.15 +/- 10%	0.010
HEPTACHLOR (H-34, HEPTOX)		0.08 +/- 0.10	0.0004
HEPTACHLOR EPOXIDE		0.004 +/- 0.10	0.0002
HEXACHLOROCYCLOPENTADI		0.15 +/- 0.10	0.05
LINDANE*	>99%	0.055	0.00001
METHOXYCHLOR*	>99%	0.050	0.0001
METHYLBENZENE (see TOLUENE)*	>99%	0.015 +/- 0.20	0.005
MONOCHLOROBENZENE (see CHLOROBENZENE)*	>99%	0.077	0.001
PCE (see TETRACHLOROETHYLENE)*	>99%	0.081	0.001
PENTACHLOROPHENOL*	>99%	0.096	0.001
PERCHLOROBUTADIENE (see HEXACHLOROBUTADIENE)*	>98%	0.044	0.001
PROPYLENE DICHLORIDE (see 1,2 -DICHLOROPROPANE)*	>99%	0.080	0.001
POLYCHLORINATED BIPHENYLS (PCBs, Aroclor 1260)		0.01 +/- 0.10	0.0005
SIMAZINE*	>97%	0.120	0.004
SILVEX (see 2,4,5-TP)*	99%	0.270	0.0016
STYRENE (Vinylbenzene)*	>99%	0.150	0.0005
1,1,1-TCA (see 1,1,1 - TRICHLOROETHANE)*	95%	0.084	0.0046
TCE (see TRICHLOROETHYLENE)*	>99%	0.180	0.0010
1,1,2,2- TETRACHLOROETHANE*	>99%	0.081	0.001
TETRACHLOROETHYLENE*	>99%	0.081	0.001
TOLUENE (Methylbenzene)*	>99%	0.078	0.001
TOXOPLASMA		minimum 50,000/mL	99.95%
2,4,5-TP (Silvex)*	99%	0.270	0.0016
TRIBROMOACETIC ACID*		0.042	0.001
TOXAPHENE		0.015 +/- 0.10	0.003
1,2,4 TRICHLOROENZENE (Unsymtrichlorobenzene)*	>99%	0.160	0.0005
1,1,1-TRICHLOROETHANE (1,1,1-TCA)*	95%	0.084	0.0046
1,1,2-TRICHLOROETHANE*	>99%	0.150	0.0005
TRICHLOROETHYLENE (TCE)*	>99%	0.180	0.0010
TRIHALOMETHANES (TTHM) (Chloroform; Bromoform; Bromodichloromethane; Dibromochloromethane)	>99.8%	0.300	0.015
Unsym-Trichlorobenzene (see 1,2,4-TRICHLOROENZENE)*	>99%	0.160	0.0005
Vinylbenzene (see STYRENE)*	>99%	0.150	0.0005
XYLENES	>99%	0.070	0.001

LIMITED WARRANTY: Certain Watts Pure Water products come with a limited warranty from Watts Regulator Co. Other products may have no warranty or are covered by the original manufacturer's warranty only. For specific product warranty information, please visit www.watts.com or the published literature that comes with your product. Any remedies stated in such warranties are exclusive and are the only remedies for breach of warranty. **EXCEPT FOR THE APPLICABLE PRODUCT WARRANTY, IF ANY, WATTS MAKES NO OTHER WARRANTIES, EXPRESS OR IMPLIED. TO THE FULLEST EXTENT PERMITTED BY APPLICABLE LAW, WATTS HEREBY SPECIFICALLY DISCLAIMS ALL OTHER WARRANTIES, EXPRESS OR IMPLIED, INCLUDING BUT NOT LIMITED TO THE IMPLIED WARRANTIES OF MERCHANTABILITY AND FITNESS FOR A PARTICULAR PURPOSE, AND IN NO EVENT SHALL WATTS BE LIABLE, IN CONTRACT, TORT, STRICT LIABILITY OR UNDER ANY OTHER LEGAL THEORY, FOR INCIDENTAL, INDIRECT, SPECIAL OR CONSEQUENTIAL DAMAGES, INCLUDING, WITHOUT LIMITATION, LOST PROFITS OR PROPERTY DAMAGE, REGARDLESS OF WHETHER IT WAS INFORMED ABOUT THE POSSIBILITY OF SUCH DAMAGES.**



A Watts Water Technologies Company

USA: Tel: (800) 224-1299 • Fax: (978) 794-1848 • Watts.com/PureWater

Canada: Tel: (905) 332-4090 • Fax: (905) 332-7068 • Watts.ca/PureWater

Latin America: Tel: (52) 81-1001-8600 • Fax: (52) 81-8000-7091 • Watts.com/PureWater

Manual de instalación, funcionamiento y mantenimiento

Sistema de LCV bajo mostrador de 2 etapas

Modelo PWDWLCV2

PURE WATER

⚠ ADVERTENCIA



Lea atentamente antes de realizar la instalación. Si no sigue las instrucciones incluidas o no respeta los parámetros de uso, es posible que el producto no funcione bien. Conserve este manual para consultarlo en el futuro.



⚠ ADVERTENCIA

No debe usarse con agua que presente un riesgo microbiológico o cuya calidad sea desconocida sin una desinfección, previa o posterior, del sistema.

IMPORTANTE

Si tiene dudas sobre la instalación del filtro de agua WATTS, comuníquese con un representante de WATTS o consulte a un plomero profesional.

⚠ PRECAUCIÓN

Analice el agua periódicamente para verificar que el funcionamiento del sistema sea satisfactorio. Descarte las piezas pequeñas que quedan después de la instalación.

AVISO

Si no se instala correctamente el sistema, se anula la garantía. Maneje todos los componentes del sistema con cuidado. No deje caer, no arrastre ni coloque hacia abajo los componentes. Asegúrese de que el piso debajo del sistema de filtración de agua esté limpio, nivelado y tenga la solidez necesaria para soportar la unidad.



El sistema es probado y certificado por WQA según la norma NSF/ANSI 53 en relación con la reducción de los reclamos especificados en la hoja de datos de desempeño y la norma NSF/ANSI 372 en relación a los productos sin plomo.



PWDWLCV2

Índice

Registro de mantenimiento	2
Parámetros operativos.	3
Contenido del sistema de LCV	3
Herramientas recomendadas para la instalación	3
Perforar / Realizar un orificio para grifo de montaje superior Watts.	3
Instalación de grifo estándar	4
Montaje debajo del lavabo.	5
Instalación de Adapt-A-Valve™	5
Puesta en marcha	5
Reemplazo del filtro	6
Lista de piezas	7
Hoja de datos de desempeño	8-9
Garantía limitada	10

WATTS®

Parámetros operativos

La instalación debe cumplir con las normas de plomería locales y estatales. El sistema se diseñó para su instalación en el suministro de agua fría exclusivamente.

	MÁXIMO	MÍNIMO
Temperatura operativa	100 °F (37,8 °C)	40 °F (4,4 °C)
Presión operativa	85 psi (5,98 kg/cm ²)	20 psi (1,406 kg/cm ²)
Parámetros de pH	10	5
Caudal	0,5 gpm a 60 psig	

Contenido del sistema bajo mostrador

- 1 Unidad de LCV
- 2 Filtros
- 1 Bolsa con piezas
- 1 Montaje del grifo

Si falta alguno de estos elementos, comuníquese con Watts antes de comenzar la instalación.

Herramientas recomendadas para la instalación

- Un cuchillo pequeño
- Taladro de velocidad variable
- Brocas de taladro de 1/8" (3 mm), 1/4" (6,4 mm) y 7/16" (11,0 mm)
- Sierra de perforación de 1 1/4" (para lavabos de porcelana) o sacabocados de 1 1/4" (para lavabos de acero inoxidable)
- Llaves de tuercas abierta de 1/2" y de 5/8" (o llaves inglesas)
- Destornillador Phillips

PASO 1

Hacer un orificio para el grifo en el lavabo de porcelana

AVISO

La mayoría de los lavabos tienen un orificio previamente perforado de 1 1/4" o 1 1/4" que se puede utilizar para el grifo de OI. (Si este orificio ya está ocupado por un rociador o un sistema dispensador de jabón, consulte el paso 2).

AVISO

Los lavabos de porcelana son sumamente duros y pueden rajarse o descascararse con facilidad.

Sea sumamente cuidadoso al realizar perforaciones. Watts no asume responsabilidad por los daños ocasionados por la instalación del grifo.

Paso A – Determine la ubicación deseada para el grifo de OI en el lavabo y coloque una tira de cinta de enmascarar en el sitio en el que hará el orificio. Marque el centro del orificio sobre la cinta.

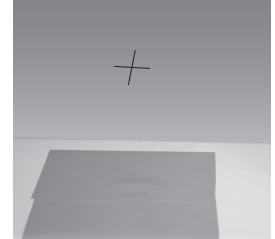

Paso B – Usando un taladro de velocidad variable a velocidad mínima, haga un orificio guía de 1/8" que atraviese tanto la porcelana como el revestimiento metálico del lavabo en el punto marcado como centro de la ubicación deseada. Use aceite lubricante o jabón líquido para mantener la broca fría (si la broca se calienta, la porcelana se puede rajar o descascarar).



Paso C – Realice el orificio grande con una sierra de perforación de 1 1/4". Mantenga el taladro en velocidad mínima y use aceite lubricante o jabón líquido para mantener la sierra de perforación fría durante el proceso de corte.



Paso D – Después de perforar, quite todos los bordes afilados y espere hasta que el área que rodea el lavabo se enfríe antes de colocar el grifo.

O

Perforar un orificio para el grifo en un lavabo de acero inoxidable

AVISO

Si monta un grifo a un lavabo de acero inoxidable, necesitará un sacabocados de 1 1/4". El orificio del grifo deberá estar centrado entre el salpicadero y el borde del lavabo, si es posible sobre el mismo lado del tubo de drenaje vertical.



Paso A – Haga un orificio guía de 1/4". Utilice un sacabocados de 1/2" y una llave inglesa para realizar el orificio en el lavabo. Utilice un sacabocados de 1 1/4" para ampliar el orificio.



Ahora puede instalar el grifo.

PASO 2

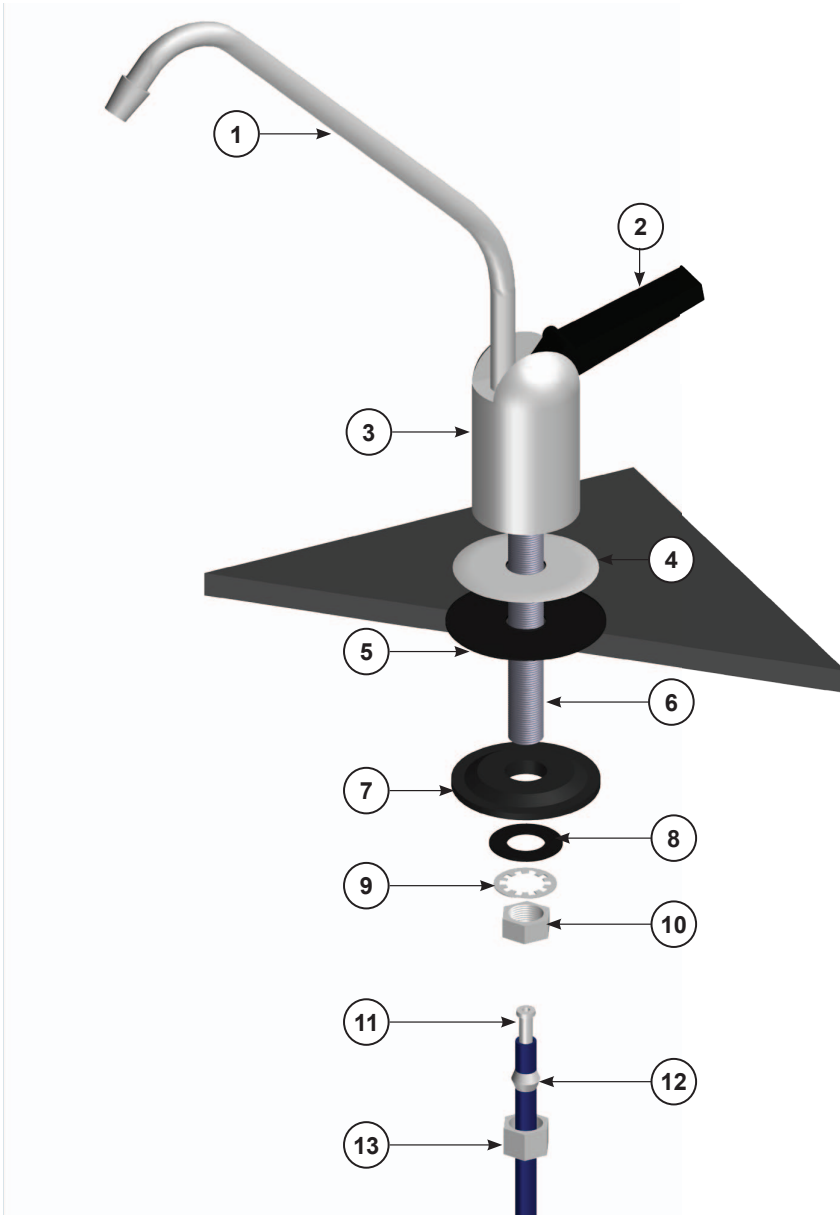

Paso A – Debajo del lavabo - sobre el vástago roscado en orden: primero deslice el espaciador blanco (ítem 7), la arandela de la tuerca hexagonal (ítem 8), la arandela ranurada (ítem 9) y, por último, asegure con la tuerca (ítem 10).

Paso B – Ubique dentro de la bolsa de piezas el tubo azul de 1/4". Extraiga de la bolsa de piezas una tuerca de bronce (Elemento 13), un manguito plástico (Elemento 12) y un inserto (Elemento 11). Realice el montaje colocando sobre el tubo azul en primer lugar la tuerca de bronce, a continuación, el manguito (su extremo ahusado debe estar orientado hacia el extremo del tubo) y después introduzca a presión el inserto hasta el final del tubo.

Paso C – Introduzca el tubo azul en el extremo del eje del grifo y ajuste bien la tuerca de bronce con una llave inglesa.

AVISO

NO ajuste demasiado la tuerca.

PASO 3

Montaje del módulo de agua potable

Paso A – Determine la mejor ubicación para montar el sistema de agua potable que permita realizar el mantenimiento en el futuro. La bolsa de piezas contiene 2 tornillos autorroscantes. Con un taladro eléctrico con broca Phillips, atorníllelos a la pared del gabinete a una distancia de 6" entre ellos y a 16" del fondo del gabinete.



AVISO

No corte ningún tubo del sistema de agua potable en este punto del proceso

PASO 4

Instalación de Adapt-A-Valve™

Revise el contenido antes de la instalación:

- (1) - Adapt-a-Valve™ de plástico y sujeción negra
- (1) - Adaptador de bronce sin arandela
- (1) - Adaptador de bronce con arandela negra
- (1) - Arandela de goma de color blanco



AVISO

El suministro de agua hacia el sistema se debe conectar exclusivamente con el tubo de suministro de agua fría. El agua caliente produce daños graves al sistema.

No aplicar cinta de teflón a Adapt-a-Valve.

Para configuración 3/8"

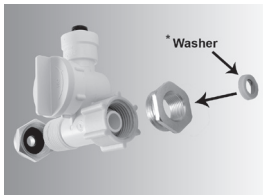

(Sin acoplamiento de bronce)

* Insertar la arandela negra

Para configuración 1/2"



(Sin acoplamiento de bronce)

Configuración de 1/2"



Agua caliente

Agua fría

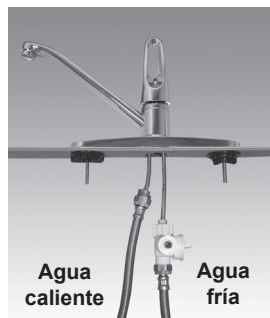

Agua caliente

Agua fría

Instrucciones de puesta en marcha

Paso A – Abra el suministro entrante de agua fría con la válvula de paso angular. Gire la perilla de la Adapt-A-Valve™ en dirección opuesta a las agujas del reloj. Compruebe si hay pérdidas en el sistema y ajuste los acoplamientos si es necesario (Haga revisiones frecuentes dentro de las 24 horas siguientes para comprobar que no haya pérdidas).

Si ha conectado el sistema de OI a un refrigerador/una máquina de hacer hielo, verifique que la máquina de hacer hielo esté apagada (no permita la circulación de agua hacia ella) hasta terminar la descarga y que el tanque se haya llenado por completo. Se debe instalar una válvula en el conducto de conexión desde el sistema de OI hasta la máquina de hacer hielo antes de llegar a esta última de manera de poder cerrar la válvula fácilmente para impedir la circulación de agua hasta la máquina de hacer hielo durante la puesta en marcha y el mantenimiento periódico. Debe dejar llenar el tanque de OI por completo para que el sistema para hacer hielo funcione correctamente.

Paso B – Gire la manija del grifo hasta la posición abierta para que el agua comience a circular por la unidad. Deje correr 7 galones de agua por la unidad para enjuagar las partículas finas de carbón de color negro habituales (el equipo "escupirá" hasta que se termine de purgar el aire). Es posible que al principio el agua tenga un aspecto turbio debido a la presencia de diminutas burbujas de aire, pero se aclarará a la brevedad. Cierre el grifo.

Paso C – Verifique que no haya pérdidas. Si hay alguna pérdida, cierre el suministro de agua hacia el sistema y repare y reinicie la unidad.

Reemplazo del filtro

Para solicitar el filtro, comuníquese con Watts al 1-800-224-1299

Watts recomienda cambiar el elemento filtrante cada 6 meses.

Utilice únicamente los cartuchos de reemplazo Watts. Es posible que haya otros filtros con la misma apariencia, pero únicamente los filtros de Watts se fabrican para adaptarse a la unidad de LCV que usted posee, a fin de garantizar una reducción adecuada de los contaminantes del agua.

Paquete de filtros de repuesto

MODELO	FRECUENCIA	DESCRIPCIÓN
PWFPKLCV	6 meses	Filtro de sedimentos de 5 micrones y filtro de carbón de 1 micrón

AVISO

- Cierre el suministro de agua entrante a la unidad de LCV haciendo girar la PERILLA de Adapt-A-Valve™ en el sentido de las agujas del reloj. Nota: El alojamiento del filtro contiene agua. Levante la manija del grifo para liberar la presión del agua.
- Quite el bastidor del filtro de la tapa. Para hacerlo, destorníllelo hacia la izquierda, como se muestra en la figura D.
- Extraiga el cartucho de filtro usado y deséchelo.

AVISO

No descarte la junta tórica del alojamiento del filtro.

- Limpie el interior del alojamiento del filtro con agua jabonosa tibia y enjuague bien para quitar el jabón.
- Aplique a la junta tórica un lubricante soluble en agua (es decir, K-Y Jelly® o lubricante de silicona).

AVISO

No use lubricantes a base de petróleo como Vaseline®.

- Coloque la junta tórica sobre la ranura del alojamiento del filtro e inserte nuevos cartuchos de filtro en el alojamiento del filtro.
- Atornille el alojamiento del filtro a la tapa, como se muestra en la figura D.
- Abra el suministro de agua hacia el filtro girando la perilla de Adapt-A-Valve™ en el sentido contrario a las agujas del reloj.
- Verifique que no haya pérdidas en el sistema.

Figura D

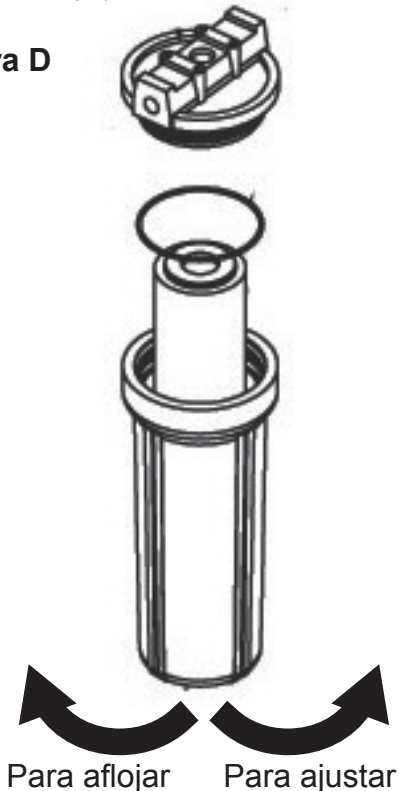

Lista de piezas

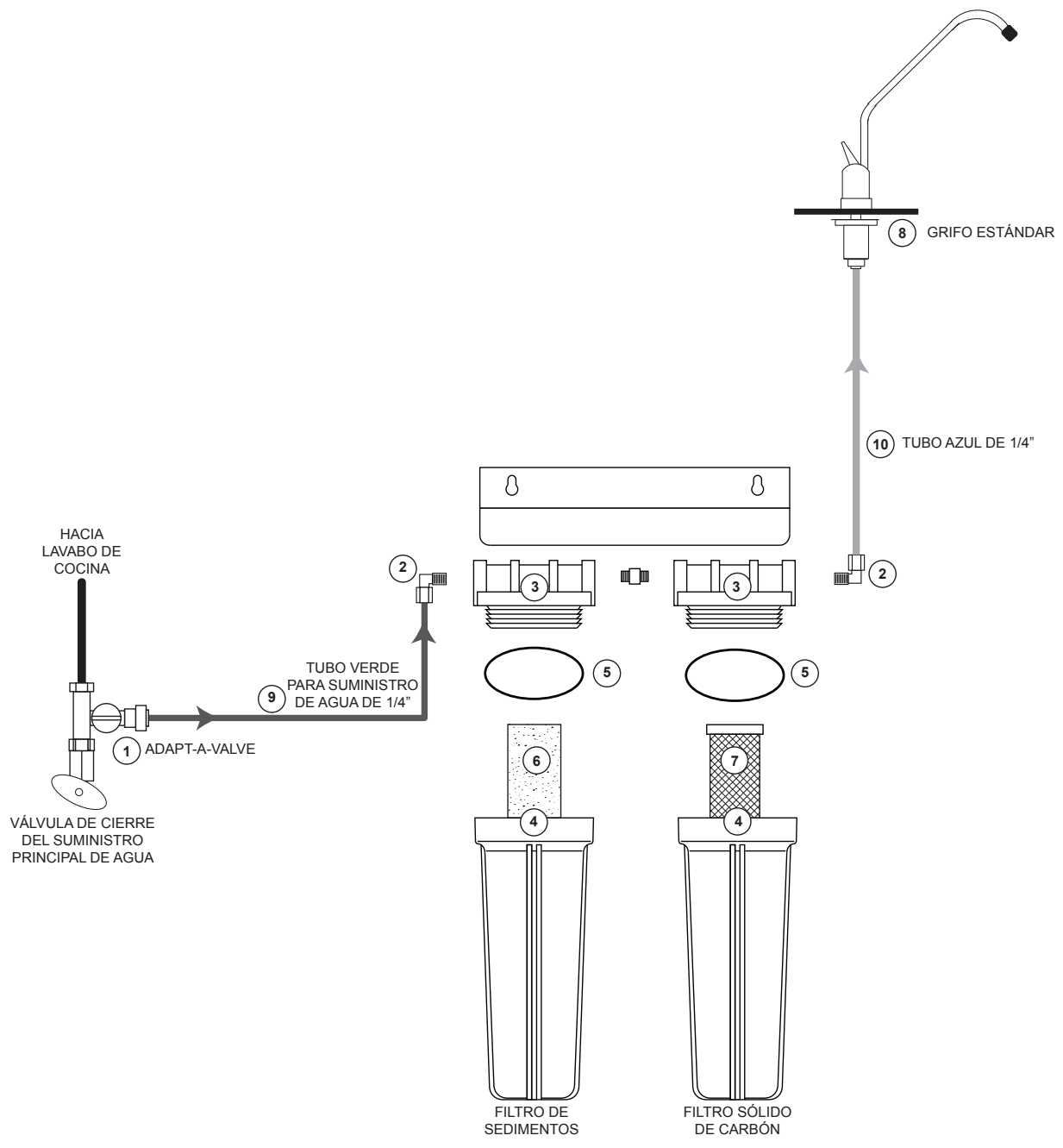

ÍTEM	N.º EDP	DESCRIPCIÓN
1	7300068	ADAPT-A-VALVE™
2	7300031	CODO - 1/4" C X 1/4" M
3	7300081	ALOJAMIENTO DEL FILTRO - TAPA - PUERTOS DE 1/4"
4	7300044	ALOJAMIENTO DEL FILTRO - RECIPIENTE - 10" - BLANCO
5	7300060	JUNTAS TÓRICAS PARA ALOJAMIENTO DEL FILTRO
6	7100331	FILTRO DE SEDIMENTOS
7	7100451	FILTRO SÓLIDO DE CARBÓN PARA VOC, PLOMO Y QUISTES
8	7100188	GRIFO - CROMADO
9	7300066	TUBO VERDE DE 1/4"
10	7300065	TUBO AZUL DE 1/4"



Hoja de datos de desempeño

PWDWLCV2

Watts Pure Water

8716 W Ludlow Drive Suite #1

Peoria, AZ 85381

1-(800)-224-1299

CONDICIONES GENERALES DE USO:

1: Sistema para uso con fuentes de agua municipal o de pozo, probado y evaluado regularmente para garantizar la calidad y la seguridad bacteriológica. NO debe usarse con agua que presente un riesgo microbiológico o cuya calidad sea desconocida sin una desinfección adecuada antes o después del sistema. Los sistemas con reducción certificada de quistes pueden utilizarse en agua desinfectada con posible contenido de quistes filtrables.

- 2: Temperatura operativa: **Máxima 100 °F (37,8 °C) Mínima 40 °F (4,4 °C)**
 3: Presión de agua operativa: **Máxima 85 psi (5,98 kg/cm²) Mínima 20 psi (1,406 kg/cm²)**
 4: Caudal máximo: **0,50 gpm (1,89 lpm)**
 5: Capacidad nominal: **600 galones (2200 litros)**

REPUESTOS E INTERVALO DE CAMBIO RECOMENDADOS:

Nota: Según las condiciones del agua del suministro entrante, el período de tiempo transcurrido entre reemplazos puede variar.

Descripción	Número de pieza	Intervalo entre cambios
Etapla 1: Filtro de sedimentos	7100331	6 meses o 600 galones de agua
Etapla 2: Filtro de VOC, quistes y plomo	7100451	6 meses o 600 galones de agua

Este sistema se probó de acuerdo con la norma NSF/ANSI 53 en relación con la reducción de las sustancias enumeradas más abajo. La concentración de las sustancias indicadas en el agua que ingresa al sistema se redujo a una concentración igual o menor que el límite admisible para el agua saliente del sistema según establece la norma NSF/ANSI 53. Análisis realizados en condiciones de laboratorio normales; el desempeño real puede variar.

Sustancia	Porcentaje de reducción	Concentración en agua prefiltrada (en mg/l excepto que se indique lo contrario)	Concentración máxima permitida en agua filtrada
ALACLORO*	>98%	0,050	0,001
ATRAZINA*	>97%	0,100	0,003
BENCENO*	>99%	0,081	0,001
BROMODICLOROMETANO (TTHM)*	>99,8%	0,300 +/- 0,30	0,015
BROMOFORMO (TTHM)*	>99,8%	0,300 +/- 0,30	0,015
CARBOFURAN (Furadan)*	>99%	0,190	0,001
TETRACLORURO DE CARBONO*	98%	0,078	0,0018
CLORDANO		0,04 +/- 0,10	0,002
CLOROBENCENO (Monoclorobenceno)*	>99%	0,077	0,001
CLOROFORMO (TTHM)*	>99,8%	0,300 +/- 0,30	0,015
CRYPTOSPORIDIUM (ver Quistes)	99,99%	mínimo 50 000/ml	99,95%
QUISTES	99,99%	mínimo 50 000/ml	99,95%
CLOROPICRINA		0,015	0,0002
2, 4-D*	98%	0,110	0,0017
DBCP (ver Dibromocloropropano)*	>99%	0,052	0,00002
1,2-DCA (ver 1,2-DICLOROETANO)*	95%	0,088	0,0048
1,1-DCE (ver 1,1-DICLOROETILENO)*	>99%	0,083	0,001
DIBROMOCLOROMETANO (TTHM; Clorodibromometano)*	>99,8%	0,052	0,00002
DIBROMOCLOROPROPANO (DBCP)*	>99%	0,004 +/- 0,10	0,0002
o-DICLOROBENCENO (1,2 Diclorobenceno)*	>99%	0,080	0,001
p-DICLOROBENCENO (para-Diclorobenceno)*	>98%	0,040	0,001
1,2-DICLOROETANO (1,2-DCA)*	95%	0,088	0,0048
1,1-DICLOROETILENO (1,1-DCE)*	>99%	0,083	0,001
CIS-1,2-DICLOROETILENO*	>99%	0,170	0,0005
TRANS-1,2- DICLOROETILENO*	>99%	0,086	0,001
1,2-DICLOROPROPANO (Dicloro Propileno)*	>99%	0,080	0,001
CIS-1,3- DICLOROPROPILENO*	>99%	0,079	0,001
DINOSEB*	99%	0,170	0,0002
EDB (ver DIBROMURO DE METILENO)*	>99%	0,044	0,00002
ENDRIN*	99%	0,006 +/- 0,10	0,002

Sustancia	Porcentaje de reducción	Concentración en agua prefiltrada (en mg/l excepto que se indique lo contrario)	Concentración máxima permitida en agua filtrada
ENTAMOEBAS	99,99%	mínimo 50 000/ml	99,95%
ETILBENCENO*	>99%	0,088	0,001
DIBROMURO DE ETILENO (EDB)*	>99%	0,044	0,00002
FURADAN (ver CARBOFURAN)*	>99%	0,19	0,001
HALOACETONITRILOS (HAN)*			
BROMOCOLOROACETONITRILO	98%	0,022	0,0005
DIBROMOACETONITRILO	98%	0,024	0,0006
DICOLOROACETONITRILO	98%	0,0096	0,0002
TRICOLOROACETONITRILO	98%	0,015	0,0003
HALOCETONAS (HK):*			
1,1-DICOLORO-2-PROPANONA	99%	0,0072	0,0001
1,1,1-TRICOLORO-2-PROPANONA	96%	0,0082	0,0003
GIARDIA LAMBLIA (ver Quistes)	99,99%	mínimo 50 000/ml	99,95%
HEPTACOLORO*	>99%	0,025	0,00001
HEPTACOLORO EPOXIDO*	98%	0,0107	0,0002
HEXACOLOROBUTADIENO (Perclorobutadieno)*	>98%	0,044	0,001
HEXACOLOROCICLOPENTADIENO*	>99%	0,060	0,000002
PLOMO pH 6.5	99%	0,15 +/- 10%	0,010
PLOMO pH 8.5	99%	0,15 +/- 10%	0,010
HEPTACOLORO (H-34, HEPTOX)		0,08 +/- 0,10	0,0004
HEPTACOLORO EPOXIDO		0,004 +/- 0,10	0,0002
HEXACOLOROCICLOPENTADIENO		0,15 +/- 0,10	0,05
LINDANO*	>99%	0,055	0,00001
METOXICOLORO*	>99%	0,050	0,0001
METILBENCENO (ver TOLUENO)*	>99%	0,015 +/- 0,20	0,005
MONOCOLOROBENCENO (ver CLOROBENCENO)*	>99%	0,077	0,001
PCE (ver TETRACOLOROETILENO)*	>99%	0,081	0,001
PENTACOLOROFENOL*	>99%	0,096	0,001
PERCLOROBUTADIENO (ver HEXACOLOROBUTADIENO)*	>98%	0,044	0,001
DICLORURO DE PROPILENO (ver 1,2 -DICLOROPROPANO)*	>99%	0,080	0,001
POLICLORINATO DE BIFENILO (PCB, Aroclor 1260)		0,01 +/- 0,10	0,0005
SIMAZINA*	>97%	0,120	0,004
SILVEX (ver 2,4,5-TP)*	99%	0,270	0,0016
ESTIRENO (Vinilbenceno)*	>99%	0,150	0,0005
1,1,1-TCA (ver 1,1,1 - TRICOLOROETANO)*	95%	0,084	0,0046
TCE (ver TRICOLOROETILENO)*	>99%	0,180	0,0010
1,1,2,2- TETRACOLOROETANO*	>99%	0,081	0,001
TETRACOLOROETILENO*	>99%	0,081	0,001
TOLUENO (Metilbenceno)*	>99%	0,078	0,001
TOXOPLASMA		mínimo 50 000/ml	99,95%
2,4,5-TP (Silvex)*	99%	0,270	0,0016
ÁCIDO TRIBROMOACÉTICO*		0,042	0,001
TOXAFENO		0,015 +/- 0,10	0,003
1,2,4 TRICOLOROBENCENO (Unsym tricolorobenceno)*	>99%	0,160	0,0005
1,1,1-TRICOLOROETANO (1,1,1-TCA)*	95%	0,084	0,0046
1,1,2-TRICOLOROETANO*	>99%	0,150	0,0005
TRICOLOROETILENO (TCE)*	>99%	0,180	0,0010
TRIHALOMETANOS (TTHM) (Cloroformo; Bromoformo; Bromodiclorometano; Dibromoclorometano)	>99,8%	0,300	0,015
Unsym-Tricolorobenceno (ver 1,2,4- TRICOLOROBENCENO)*	>99%	0,160	0,0005
Vinilbenceno (ver ESTIRENO)*	>99%	0,150	0,0005
XILENOS	>99%	0,070	0,001
	9		

GARANTÍA LIMITADA: Algunos productos de Watts Pure Water tienen una garantía limitada emitida por Watts Regulator Co. Otros no tienen garantía o sólo están cubiertos por la garantía del fabricante. Para obtener información específica de la garantía del producto, visite www.watts.com o lea la literatura publicada que acompaña al producto. Los recursos descritos en las garantías son exclusivos y son los únicos recursos para el incumplimiento de la garantía. **EXCEPTO POR LA GARANTÍA APLICABLE DEL PRODUCTO, SI HUBIERA, WATTS NO EXTIENDE NINGUNA OTRA GARANTÍA EXPLÍCITA O IMPLÍCITA. CON TODO EL ALCANCE QUE PERMITE LA LEY QUE CORRESPONDE, WATTS RENUNCIA ESPECÍFICAMENTE A TRAVÉS DE ESTE DOCUMENTO A CUALQUIER OTRA GARANTÍA, EXPLÍCITA O IMPLÍCITA, INCLUIDAS ENTRE OTRAS, LAS GARANTÍAS IMPLÍCITAS DE COMERCIABILIDAD Y APTITUD PARA UN FIN EN PARTICULAR. BAJO NINGUNA CIRCUNSTANCIA WATTS SERÁ RESPONSABLE POR ACCIONES FUNDADAS EN RESPONSABILIDAD CONTRACTUAL, EXTRA CONTRACTUAL, OBJETIVA, O CONFORME A CUALQUIER OTRA TEORÍA LEGAL, POR DAÑOS FORTUITOS, INDIRECTOS, ESPECIALES O CONSECUENTES, ENTRE OTROS LUCRO CESANTE O DAÑOS MATERIALES, INDEPENDIENTEMENTE DE SI FUE O NO INFORMADO ACERCA DE LA POSIBILIDAD DE DICHA DAÑOS.**



Una compañía de Watts Water Technologies

EE.UU.: Tel: (800) 224-1299 • Fax: (978) 794-1848 • Watts.com/PureWater

Canadá: Tel: (905) 332-4090 • Fax: (905) 332-7068 • Watts.ca/PureWater

Latinoamérica: Tel: (52) 81-1001-8600 • Fax: (52) 81-8000-7091 • Watts.com/PureWater

Manuel d'installation, d'utilisation et d'entretien

Système de filtration sous comptoir LCV en deux étapes

Modèle PDWLVCV2

PURE WATER

⚠ AVERTISSEMENT



À lire attentivement avant de procéder à l'installation. Tout manquement pour ce qui est de respecter les instructions ou les paramètres opérationnels ci-après peut entraîner une défaillance du produit. Conservez ce manuel pour référence ultérieure.

⚠ AVERTISSEMENT

Ne pas utiliser le système avec de l'eau qui n'est pas sûre sur le plan microbiologique ou dont la qualité est inconnue sans procéder à une désinfection adéquate en amont ou en aval du système.

IMPORTANT

Si vous n'êtes pas certain de pouvoir installer votre filtre à eau WATTS, veuillez contacter un représentant WATTS ou consulter un plombier professionnel.

⚠ MISE EN GARDE

Testez l'eau périodiquement pour vérifier que le système fonctionne bien.

Jetez les petites pièces qui restent après l'installation.

AVIS

Toute installation défectueuse du système a pour effet d'annuler la garantie.

Manipulez tous les éléments du système avec soin, sans les faire tomber, les faire glisser ou les retourner.

Veillez à ce que le plancher sous le système de filtration d'eau soit propre, à niveau et assez solide pour soutenir l'appareil.



Système testé et certifié par WQA conformément à la norme NSF/ANSI 53 pour la validation des informations revendiquées sur la fiche de données de performance, et conformément à la norme NSF/ANSI 372 pour l'absence de plomb.



PDWLVCV2

Table des matières

Registre d'entretien	2
Paramètres opérationnels	3
Contenu du système LCV	3
Outils recommandés pour l'installation	3
Perçage de trou pour les robinets à montage par le haut	3
Installation de robinet standard	4
Montage sous l'évier	5
Installation de l'Adapt-A-Valve™	5
Démarrage	5
Remplacement du filtre	6
Liste des pièces	7
Fiche de données de performance	8-9
Garantie limitée	10

Paramètres opérationnels

L'installation doit être conforme aux réglementations étatiques et locales en matière de plomberie. Ce système doit être installé sur la ligne d'arrivée d'eau froide seulement.

	MAXIMUM	MINIMUM
Température de fonctionnement	100 °F (37,8 °C)	40 °F (4,4 °C)
Pression de fonctionnement	85 psi (5,98 kg/cm ²)	20 psi (1,406 kg/cm ²)
Paramètres de pH	10	5
Débit	0,5 g/m à 60 psig	

Contenu du système sous comptoir

1 appareil LCV

2 filtres

1 sachet de pièces

1 robinet

Si l'un de ces éléments est absent, veuillez contacter Watts avant de commencer l'installation.

Outils recommandés pour l'installation

Petit couteau

Perceuse à vitesse variable

Mèches de 1/8 po (3 mm), 1/4 po (6,4 mm) et 7/16 po (11 mm) drill bits

Scie-cloche de 1 1/4 po (pour les éviers en porcelaine) ou perforateur de 1 1/4 po (pour les éviers en acier inoxydable)

Clés de serrage de 1/2 po et 5/8 po (ou clé à molette)

Tournevis cruciforme

ÉTAPE 1

Percer un trou pour faire passer le robinet dans un évier en porcelaine

AVIS

La plupart des éviers sont vendus avec des trous de 1 1/2 po ou 1 3/4 po de diamètre. Vous pouvez utiliser ces trous pour faire passer votre robinet OI (si vous l'utilisez déjà pour une douchette ou un distributeur de savon, veuillez consulter l'étape 2).

AVIS

Les éviers en porcelaine sont extrêmement durs et se fissurent ou s'ébrèchent facilement.

Faites très attention quand vous percez. Watts décline toute responsabilité en cas de dommages issus de l'installation du robinet.

Étape A – Déterminez l'emplacement souhaité pour le robinet OI sur votre évier et placez un morceau de ruban-cache sur l'endroit où le trou sera percé. Marquez le centre du trou sur le ruban.

Étape B – À l'aide d'une perceuse à vitesse variable réglée sur la position la plus lente disponible, percez un trou pilote de 1/8 po à travers les couches de porcelaine et de métal de l'évier, au point central que vous avez marqué pour l'emplacement souhaité. Enduisez la mèche d'huile de graissage ou de savon liquide pour qu'elle reste froide (si elle chauffe trop, la porcelaine peut se fissurer ou s'ébrécher).

Étape C – À l'aide d'une scie-cloche de 1 1/4 po, percez le grand trou. Percez en restant sur la vitesse la plus lente et utilisez de l'huile de graissage ou du savon liquide pour que la scie-cloche reste froide pendant l'opération.

Étape D – Une fois que vous avez percé le trou, vérifiez que la zone entourant l'évier a refroidi et lissez tous les rebords tranchants avant de monter le robinet sur l'évier.

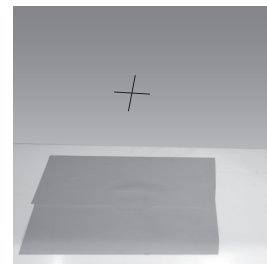

OU

Percer un trou pour faire passer le robinet dans un évier en acier inoxydable

AVIS

Vous devrez percez un trou de 1 1/4 po pour faire passer le robinet dans un évier en acier inoxydable. L'ouverture pour le robinet doit se situer au point central entre le dossier et le rebord de l'évier, si possible du même côté que le tuyau d'évacuation vertical.

Étape A – Percez un trou pilote de 1/4 po. À l'aide d'un perforateur de 1/2 po et d'une clé à molette, percez un trou dans l'évier. Prenez maintenant le perforateur de 1 1/4 po pour élargir le trou.



Vous pouvez maintenant installer le robinet.

ÉTAPE 2

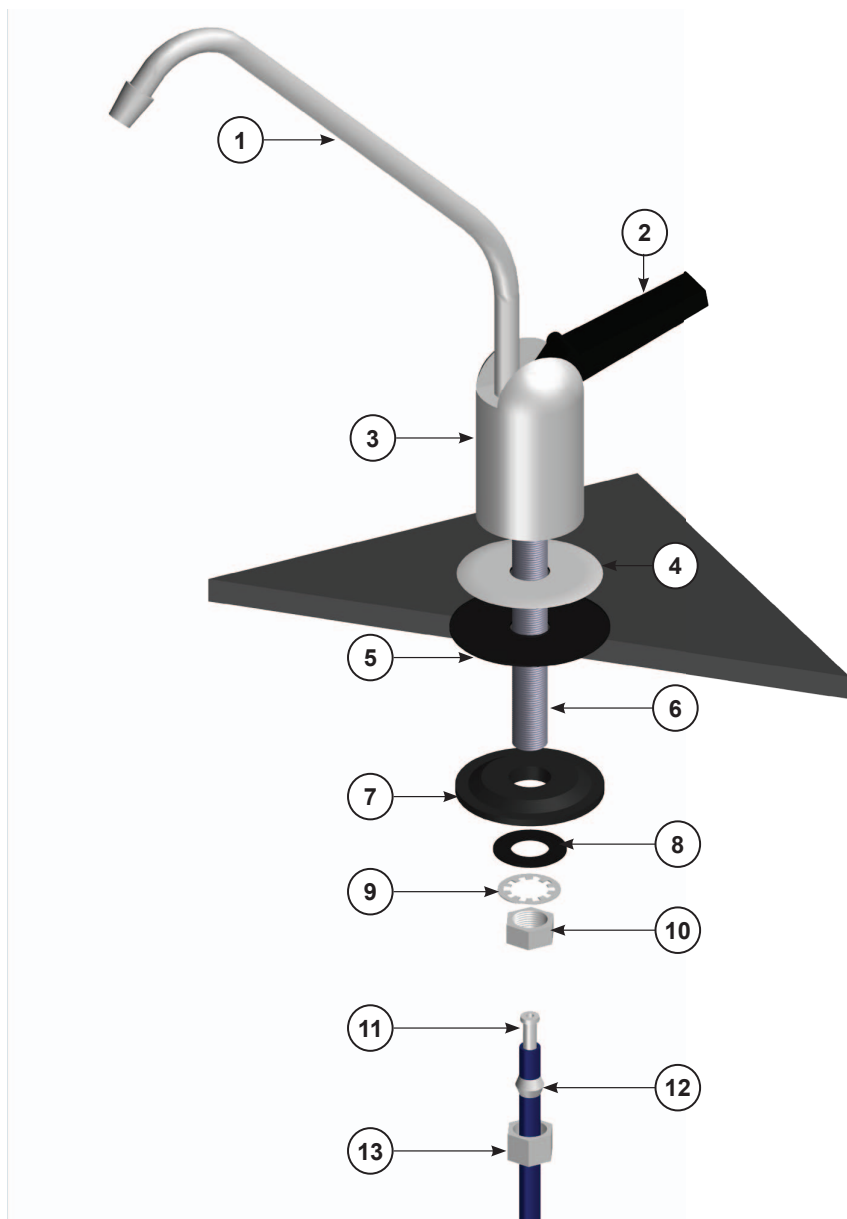

Étape A – Sous l'évier, sur la tige filetée du robinet, faites glisser, dans l'ordre, le séparateur en plastique (pièce 7), la rondelle (pièce 8), la rondelle dentée (pièce 9), puis serrez le tout avec l'écrou (pièce 10).

Étape D – Localisez le tube de 1/4 po dans le sachet des pièces de robinet. Retirez l'écrou en laiton (pièce 13), le manchon en plastique (pièce 12) et la pièce d'insertion (pièce 11) du sachet de pièces. Pour monter le tout, placez tout d'abord l'écrou en laiton sur le tube bleu, puis le manchon (la petite extrémité fuselée du manchon doit être orientée vers l'extrémité du tube), puis poussez la pièce d'insertion jusqu'au bout du tube.

Étape E – Insérez le tube bleu dans l'extrémité de la tige du robinet et serrez l'écrou fermement à l'aide d'une clé.

AVIS

Veillez **NE PAS** serrer l'écrou excessivement.

ÉTAPE 3

Montage du module d'eau potable

Étape A – Déterminez le meilleur emplacement pour monter le système d'eau potable en pensant aux opérations d'entretien futures. Le sachet de pièces comporte 2 vis autotaraudeuses. À l'aide d'une visseuse électrique munie d'un embout cruciforme, vissez-les dans la paroi du meuble à un intervalle de 15 cm et à 40 cm du bas du meuble.

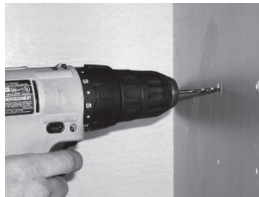

AVIS

Veillez ne pas couper les tubes du système d'eau potable pour le moment.

ÉTAPE 4

Installation de l'Adapt-A-Valve™

Examinez le contenu avant l'installation :

- (1) - Adapt-a-Valve™ en plastique et collet noir
- (1) - Raccord en laiton sans rondelle
- (1) - Raccord en laiton avec rondelle noire
- (1) - Rondelle en caoutchouc blanche



AVIS

La ligne d'arrivée d'eau du système doit être la ligne d'eau froide seulement. Si la ligne d'eau chaude est utilisée, le système sera gravement endommagé.

Veillez ne pas utiliser de ruban téflon avec l'Adapt-A-Valve™.

Pour la configuration 3/8 po

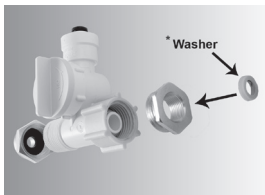

(avec raccords en laiton)
* Insérer la rondelle blanche



Arrivée d'eau chaude Arrivée d'eau froide

Pour la configuration 1/2 po



(sans raccord en laiton)
Configuration 1/2 po

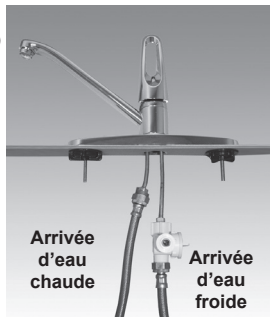

Arrivée d'eau chaude Arrivée d'eau froide

Instructions de démarrage

Étape A– Ouvrez l'alimentation en eau froide au niveau du robinet d'arrêt d'équerre. Tournez le bouton de l'Adapt-A-Valve™ dans le sens antihoraire. Vérifiez qu'il n'y a pas de fuite et serrez les raccords au besoin (vérifiez qu'il n'y a pas de fuite à plusieurs reprises au cours des 24 heures suivantes).

Si votre système OI est connecté à un réfrigérateur ou à une machine à glaçons, assurez-vous que la machine à glaçons est désactivée (sans arrivée d'eau) jusqu'à ce que l'opération de vidage soit terminée et que le réservoir ait été complètement rempli. La connexion entre le système OI et la machine à glaçons doit être munie d'une vanne en amont de la machine à glaçons. De cette façon, il sera facile de fermer cette vanne pour éviter une circulation d'eau vers la machine à glaçons lors du démarrage et pendant les opérations d'entretien périodique. Votre réservoir OI doit être rempli pour que la machine à glaçons puisse fonctionner convenablement.

Étape B – Tournez la poignée du robinet en position ouverte pour que l'eau puisse commencer à circuler dans le système. Faites circuler 26 litres d'eau dans le système pour éliminer les particules de carbone noir généralement présentes dans le système (le système « crépitera » jusqu'à ce que l'air soit sorti). Au départ, l'eau peut sembler trouble en raison des minuscules bulles d'air. Cette situation est provisoire. Fermez le robinet.

Étape C – Vérifiez l'absence de fuites. En cas de fuite, fermez l'alimentation en eau de votre système, réparez et redémarrez le système.

Étape A - Coupez l'arrivée d'eau froide au robinet en fermant complètement le robinet d'arrêt d'équerre.

Étape B - Ouvrez le robinet d'eau froide pour décharger la pression.

Étape C - Selon la configuration convenant à votre installation de plomberie, fixez l'Adapt-A-Valve™ selon les instructions figurant sur les quatre illustrations ci-dessus.

Remplacement du filtre

Commandez un filtre en appelant Watts au 1-800-224-1299.

Watts vous recommande de remplacer le filtre tous les 6 mois.

Utilisez seulement des cartouches de remplacement Watts.

Bien que d'autres filtres puissent sembler identiques, seuls les filtres Watts sont fabriqués spécifiquement pour votre système de filtration LCV et permettent une réduction efficace des contaminants de l'eau.

Paquet de filtres de rechange

MODÈLE	FRÉQUENCE	DESCRIPTION
PWFPKLCV	6 mois	Filtre de sédiments de 5 microns et filtre de carbone de 1 micron

AVIS

- Coupez l'arrivée d'eau dans le système LCV en tournant le bouton de l'Adapt-A-Valve™ dans le sens horaire. Remarque : il y aura de l'eau dans le boîtier du filtre. Ouvrez la poignée du robinet pour décharger la pression d'eau.
- Retirez le boîtier du filtre du couvercle en le tournant vers la gauche, comme indiqué dans l'illustration D.
- Retirez la cartouche du filtre et jetez-la.

AVIS

Ne jetez pas le joint torique du boîtier du filtre.

- Nettoyez l'intérieur du boîtier du filtre avec de l'eau savonneuse tiède et rincez-le pour enlever le savon.
- Graissez le joint torique avec un lubrifiant soluble dans l'eau (p. ex. K-Y Jelly® ou lubrifiant en silicone).

AVIS

N'utilisez pas de lubrifiant à base de pétrole tel que la Vaseline®.

- Placez le joint torique dans la rainure du boîtier du filtre, puis insérez les nouvelles cartouches de filtre dans le boîtier du filtre.
- Vissez le boîtier du filtre sur le couvercle comme indiqué dans l'illustration D.
- Ouvrez l'arrivée d'eau du système de filtration en tournant le bouton de l'Adapt-A-Valve™ dans le sens antihoraire.
- Vérifiez s'il y a des fuites dans le système.

Illustration D

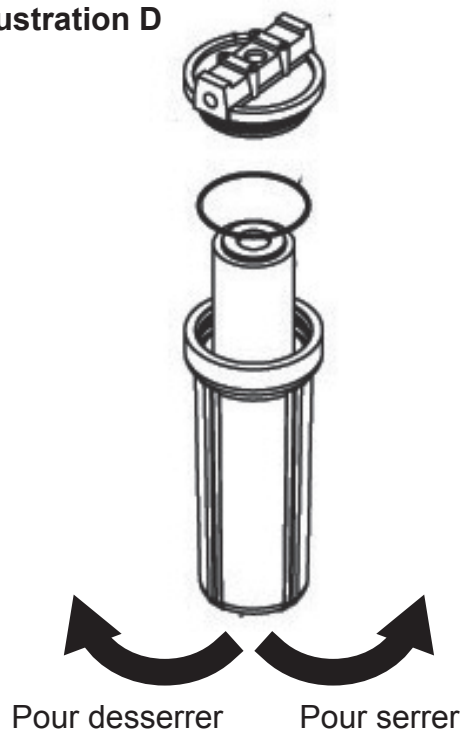

Liste des pièces

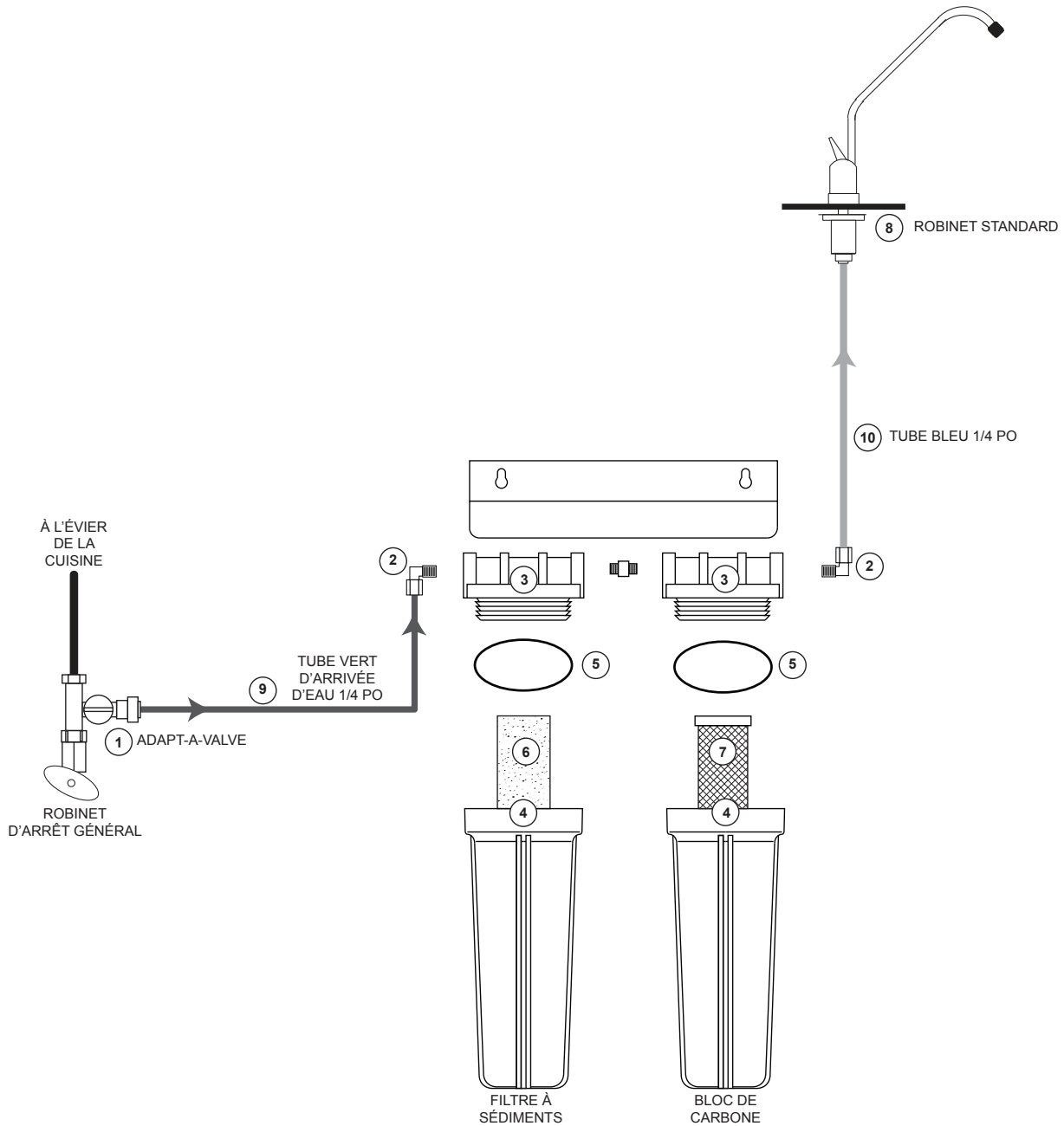

PIÈCE	EDP	DESCRIPTION
1	7300068	ADAPT-A-VALVE™
2	7300031	COUDE - 1/4 PO C X 1/4 PO M
3	7300081	BOÎTIER DE FILTRE - COUVERCLE - ORIFICES DE 1/4 PO
4	7300044	BOÎTIER DE FILTRE - BOL - 10 PO - BLANC
5	7300060	JOINTS TORIQUES POUR LE BOÎTIER DE FILTRE
6	7100331	FILTRE À SÉDIMENTS
7	7100451	Bloc de PLOMB, KYSTES, carbone de COV
8	7100188	ROBINET - CHROMÉ
9	7300066	TUBE VERT 1/4 PO
10	7300065	TUBE BLEU 1/4 PO



Fiche de données de performance

PWDWLCV2

Watts Pure Water

8716 W Ludlow Drive Suite #1

Peoria, AZ 85381

1-(800)-224-1299

CONDITIONS GÉNÉRALES D'UTILISATION :

1 : Système à utiliser avec des sources d'eau municipales ou de puits régulièrement traitées et testées pour assurer la qualité et la sécurité sur le plan bactériologique. NE PAS utiliser le système avec de l'eau qui n'est pas sûre sur le plan microbiologique ou dont la qualité est inconnue sans procéder à une désinfection adéquate en amont ou en aval du système. Système certifié pour la réduction de kystes, peut être utilisé pour traiter des eaux désinfectées pouvant contenir des kystes filtrables.

- 2 : Température de fonctionnement : **Maximum 100 °F (37,8 °C) Minimum 40 °F (4,4 °C)**
 3 : Pression de fonctionnement pour l'eau : **Maximum 85 psi (5,98 kg/cm²) Minimum 20 psi (1,406 kg/cm²)**
 4 : Débit maximal : **0,50 g/m (1,89 l/m)**
 5 : Capacité nominale : **600 gallons (2 200 litres)**

PIÈCES DE RECHANGE RECOMMANDÉES ET FRÉQUENCE DE REMPLACEMENT :

Remarque : les intervalles de remplacement peuvent varier en fonction de la qualité de l'eau d'alimentation.

Description	Numéro de pièce	Fréquence de remplacement
Étape 1 : filtre à sédiments	7100331	Tous les 6 mois ou tous les 2 200 litres d'eau
Étape 2 : bloc de plomb, kystes, carbone de COV	7100451	Tous les 6 mois ou tous les 2 200 litres d'eau

Ce système a été testé conformément à la norme NSF/ANSI 53 pour la réduction des substances citées ci-dessous. La concentration des substances indiquées dans l'eau pénétrant dans le système a été réduite à un niveau inférieur ou égal à la limite admissible pour l'eau sortant du système, comme l'exige la norme NSF/ANSI 53. Les tests ayant été réalisés en conditions standard de laboratoire, les performances réelles peuvent varier.

Substance	Pourcentage de réduction	Concentration infiltrante (mg/L, sauf en cas d'indication contraire)	Concentration maximale admissible du produit dans l'eau
ALACHLORE*	> 98 %	0,050	0,001
ATRAZINE*	> 97 %	0,100	0,003
BENZÈNE*	> 99 %	0,081	0,001
BROMODICHLOROMÉTHANE (TTHM)*	> 99,8 %	0,300 +/- 0,30	0,015
BROMOFORME (TTHM)*	> 99,8 %	0,300 +/- 0,30	0,015
CARBOFURAN (furadan)*	> 99 %	0,190	0,001
TÉTRACHLORURE DE CARBONE*	98 %	0,078	0,0018
CHLORDANE		0,04 +/- 0,10	0,002
CHLOROBENZÈNE (monochlorobenzène)*	> 99 %	0,077	0,001
CHLOROFORME (TTHM)*	> 99,8 %	0,300 +/- 0,30	0,015
CRYPTOSPORIDIUM (voir kyste)	99,99 %	minimum 50 000/mL	99,95 %
KYSTE	99,99 %	minimum 50 000/mL	99,95 %
CHLOROPICRINE		0,015	0,0002
2, 4-D*	98 %	0,110	0,0017
DBCP (voir Dibromochloropropane)*	> 99 %	0,052	0,00002
1,2-DCA (voir 1,2-DICHLOROÉTHANE)*	95 %	0,088	0,0048
1,1-DCE (voir 1,1-DICHLOROÉTHYLÈNE)*	> 99 %	0,083	0,001
DIBROMOCHLOROMÉTHANE (TTHM: Chlorodibromométhane)*	> 99,8 %	0,052	0,00002
DIBROMOCHLOROPROPANE (DBCP)*	> 99 %	0,004 +/- 0,10	0,0002
o-DICHLOROBENZÈNE (1,2 Dichlorobenzène)*	> 99 %	0,080	0,001
p-DICHLOROBENZÈNE (para-Dichlorobenzène)*	> 98 %	0,040	0,001
1,2-DICHLOROÉTHANE (1,2-DCA)*	95 %	0,088	0,0048
1,1-DICHLOROÉTHYLÈNE (1,1-DCE)*	> 99 %	0,083	0,001
CIS-1,2-DICHLOROÉTHYLÈNE*	> 99 %	0,170	0,0005
TRANS-1,2-DICHLOROÉTHYLÈNE*	> 99 %	0,086	0,001
1,2-DICHLOROPROPANE (dichlorure de propylène)*	> 99 %	0,080	0,001
CIS-1,3- DICHLOROPROPYLÈNE*	> 99 %	0,079	0,001
DINOSÈBE*	99 %	0,170	0,0002
EDB (voir DIBROMURE D'ÉTHYLÈNE)*	> 99 %	0,044	0,00002
ENDRINE*	99 %	0,006 +/- 0,10	0,002

Substance	Pourcentage de réduction	Concentration infiltrante (mg/L, sauf en cas d'indication contraire)	Concentration maximale admissible du produit dans l'eau
ENTAMIBES	99,99 %	minimum 50 000/mL	99,95 %
ÉTHYLBENZÈNE*	> 99 %	0,088	0,001
DIBROMURE D'ÉTHYLÈNE (EDB)*	> 99 %	0,044	0,00002
FURADAN (voir CARBOFURAN)*	> 99 %	0,19	0,001
HALOACÉTONITRILES (HAN)*			
BROMOCHLOROACÉTONITRILE	98 %	0,022	0,0005
DIBROMOACÉTONITRILE	98 %	0,024	0,0006
DICHLOROACÉTONITRILE	98 %	0,0096	0,0002
TRICHLOROACÉTONITRILE	98 %	0,015	0,0003
HALOCÉTONES (HK) :*			
1,1-DICHLORO-2-PROPANONE	99 %	0,0072	0,0001
1,1,1-TRICHLORO-2-PROPANONE	96 %	0,0082	0,0003
GIARDIA LAMBLIA (voir Kyste)	99,99 %	minimum 50 000/mL	99,95 %
HEPTACHLORE*	> 99 %	0,025	0,00001
ÉPOXYDE D'HEPTACHLORE*	98 %	0,0107	0,0002
HEXACHLOROBUTADIÈNE (Perchlorobutadiène)*	> 98 %	0,044	0,001
HEXACHLOROCYCLOPENTADIÈNE*	> 99 %	0,060	0,000002
pH DE PLOMB 6,5	99 %	0,15 +/- 10 %	0,010
pH DE PLOMB 8,5	99 %	0,15 +/- 10 %	0,010
HEPTACHLORE (H-34, HEPTOXIDE)		0,08 +/- 0,10	0,0004
ÉPOXYDE D'HEPTACHLORE		0,004 +/- 0,10	0,0002
HEXACHLOROCYCLOPENTADIÈNE		0,15 +/- 0,10	0,05
LINDANE*	> 99 %	0,055	0,00001
METHOXYCHLORE*	> 99 %	0,050	0,0001
MÉTHYLBENZÈNE (voir TOLUÈNE)*	> 99 %	0,015 +/- 0,20	0,005
MONOCHLOROENZÈNE (voir CHLOROENZÈNE)*	> 99 %	0,077	0,001
PCE (voir TÉTRACHLOROÉTHYLÈNE)*	> 99 %	0,081	0,001
PENTACHLOROPHÉNOL*	> 99 %	0,096	0,001
PERCHLOROBUTADIÈNE (voir HEXACHLOROBUTADIÈNE)*	> 98 %	0,044	0,001
DICHLORURE DE PROPYLÈNE (voir 1,2-DICHLOROPROPANE)*	> 99 %	0,080	0,001
POLYCHLOROBIPHÉNYLES (PCB, Aroclor 1260)		0,01 +/- 0,10	0,0005
SIMAZINE*	> 97 %	0,120	0,004
SILVEX (voir 2,4,5-TP)*	99 %	0,270	0,0016
STYRÈNE (Vinylbenzène)*	> 99 %	0,150	0,0005
1,1,1-TCA (voir 1,1,1-TRICHLOROÉTHANE)*	95 %	0,084	0,0046
TCE (voir TRICHLOROÉTHYLÈNE)*	> 99 %	0,180	0,0010
1,1,2,2-TÉTRACHLOROÉTHANE*	> 99 %	0,081	0,001
TÉTRACHLOROÉTHYLÈNE*	> 99 %	0,081	0,001
TOLUÈNE (Méthylbenzène)*	> 99 %	0,078	0,001
TOXOPLASMA		minimum 50 000/mL	99,95 %
2,4,5-TP (Silvex)*	99 %	0,270	0,0016
ACIDE TRIBROMOACÉTIQUE*		0,042	0,001
TOXAPHÈNE		0,015 +/- 0,10	0,003
1,2,4 TRICHLOROENZÈNE (trichlorobenzène asymétrique)*	> 99 %	0,160	0,0005
1,1,1-TRICHLOROÉTHANE (1,1,1-TCA)*	95 %	0,084	0,0046
1,1,2-TRICHLOROÉTHANE*	> 99 %	0,150	0,0005
TRICHLOROÉTHYLÈNE (TCE)*	> 99 %	0,180	0,0010
TRIHALOMÉTHANES (TTHM) (Chloroforme; Bromoforme; Bromodichlorométhane; Dibromochlorométhane)	> 99,8 %	0,300	0,015
Trichlorobenzène asymétrique (voir 1,2,4-TRICHLOROENZÈNE)*	> 99 %	0,160	0,0005
Vinylbenzène (voir STYRÈNE)*	> 99 %	0,150	0,0005
XYLÈNES	> 99 %	0,070	0,001

GARANTIE LIMITÉE : Certains produits Watts sont livrés avec une garantie limitée de Watts Regulator Co. D'autres produits peuvent n'être accompagnés d'aucune garantie ou n'être couverts que par la garantie originale du fabricant. Pour obtenir des informations de garantie de produit spécifique, veuillez visiter le site www.watts.com ou consulter les documents qui accompagnent le produit. Tous les recours mentionnés dans de telles garanties sont exclusifs et sont les uniques recours en cas de non-respect de la garantie. **HORMIS LA GARANTIE DE PRODUIT APPLICABLE, LE CAS ÉCHÉANT, WATTS N'OFFRE AUCUNE GARANTIE EXPRESSE OU TACITE. DANS TOUTE LA MESURE PRÉVUE PAR LA LOI, WATTS DÉCLINE TOUTE AUTRE GARANTIE, EXPRESSE OU IMPLICITE, NOTAMMENT, SANS S'Y LIMITER, LA GARANTIE DE QUALITÉ MARCHANDE OU D'ADÉQUATION À UN USAGE PARTICULIER, ET NE PEUT EN AUCUN CAS ÊTRE TENU RESPONSABLE, SUR UNE BASE CONTRACTUELLE, DÉLICTEUELLE, DE RESPONSABILITÉ ABSOLUE OU DE TOUTE AUTRE THÉORIE JURIDIQUE, POUR TOUT DOMMAGE DIRECT, INDIRECT, SPÉCIAL OU INDUIT, NOTAMMENT, SANS LIMITATION, EN CAS DE PERTES DE PROFITS OU DE DÉGÂTS MATÉRIELS, QU'IL AIT OU NON ÉTÉ INFORMÉ DE LA POSSIBILITÉ DE TELS DOMMAGES.**



Une société de Watts Water Technologies

É.-U. : Tél. : (800) 224-1299 • Télécopie : (978) 794-1848 • Watts.com/PureWater

Canada : Tél. : (905) 332 4090 • Télécopie : (905) 332-7068 • Watts.ca/PureWater

Amérique latine : Tél. : (52) 81 1001 8600 • Télécopie : (52) 81-8000-7091 • Watts.com/PureWater