

WARNINGS:

- **TO AVOID FIRE, SHOCK OR DEATH**, disconnect all power supplies to enclosure before exposing interior. More than one supply disconnect may be required to de-energize this equipment before servicing.

CAUTIONS:

- For installation only by an electrician in accordance with the National Electrical Code (NEC®) or the Canadian Electrical Code (CEC®) local codes.
- Separate over current protection must be provided in accordance with the NEC article 220 or CEC, Section B as appropriate.
- Use this device **WITH COPPER OR COPPER-CLAD WIRE ONLY**.
- Ensure that the rating marked on the device is correct for the intended installation.
- For Short Circuit Current Rating (SCCR) see instruction sheet that corresponds with disconnect switch model or visit Leviton.com.
- The enclosure cover cannot be removed when the handle is in the "on" position.
- Always remove the switch from the enclosure when attaching or replacing all auxiliary contacts.

PK-A3268-10-02-4B

INSTALLATION INSTRUCTIONS

ENGLISH

100A non-fused disconnect switch

Cat. No. 100SW

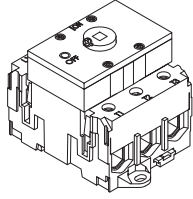

Installation

WARNING: TO AVOID FIRE, SHOCK OR DEATH, disconnect all power supplies to enclosure before exposing interior. More than one supply disconnect may be required to de-energize this equipment before servicing.

1. Open enclosure door.

LDS10 - Non-Metallic boxes
 LDS10 - Boîtiers non métalliques
 LDS10 - Cajas No Metálicas

MDS10 - Metallic boxes
 MDS10 - Boîtiers métalliques
 MDS10 - Cajas Metálicas

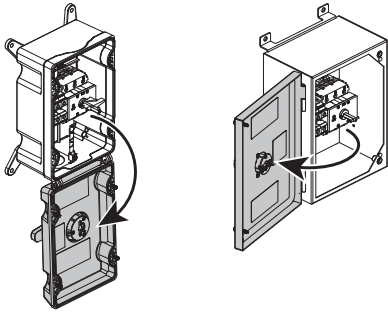

2. Remove switch.

Keep screws for installing new switch.

Pull up tension spring.

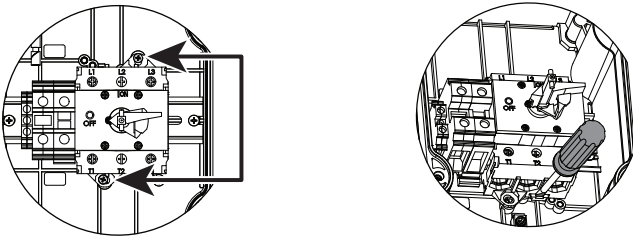

3. Loosen set screw, then transfer shaft to new switch per measurements shown below.

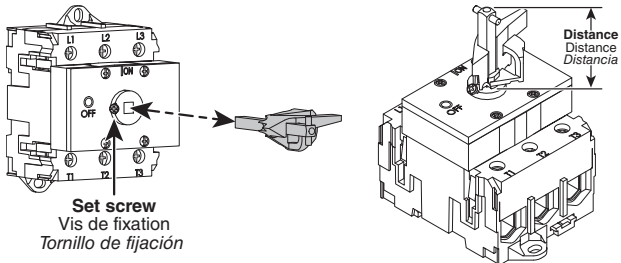

Set screw
 Vis de fixation
 Tornillo de fijación

Enclosure Type	Distance
LDS10 - Non-Metallic boxes	1.085 in.
MDS10 - Metallic boxes	1.263 in.

NOTE: Flag only used on switched installed inside LDS-10 non-metallic boxes.

4. Install replacement switch.

NOTE: Match cross pin orientation to illustrations in step 1.

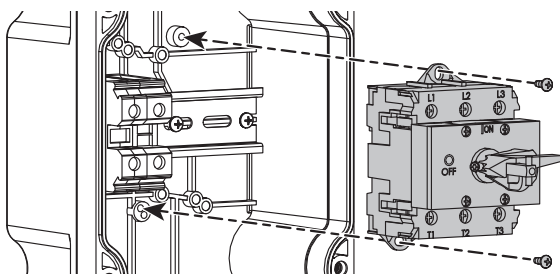

60/80A non-fused disconnect switch

Cat. No. 6080A

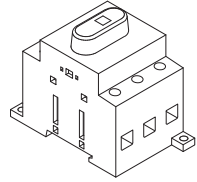

Installation

WARNING: TO AVOID FIRE, SHOCK OR DEATH, disconnect all power supplies to enclosure before exposing interior. More than one supply disconnect may be required to de-energize this equipment before servicing.

1. Open enclosure door.

LDS60 - Non-Metallic boxes
 LDS60 - Boîtiers non métalliques
 LDS60 - Cajas No Metálicas

MDS6/MDS8 - Metallic boxes
 MDS6/MDS8 - Boîtiers métalliques
 MDS6/MDS8 - Cajas Metálicas

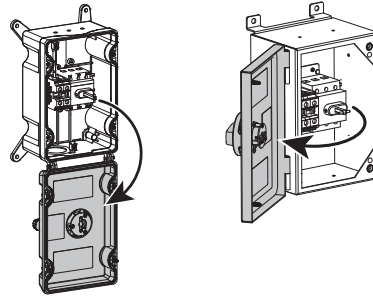

2. Remove switch.

Keep screws for installing new switch.

Pull up tension spring.

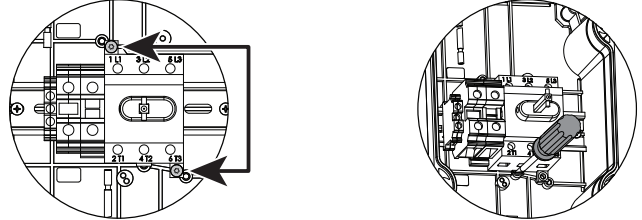

3. Loosen set screw, then transfer shaft to new switch per measurements shown below.

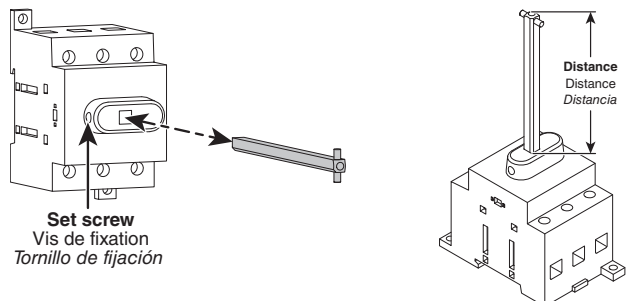

Set screw
 Vis de fixation
 Tornillo de fijación

Enclosure Type	Distance
LDS60 - Non-Metallic boxes	1.989 in.
MDS6/MDS8 - Metallic boxes	1.334 in.

4. Install replacement switch.

NOTE: Match cross pin orientation to illustrations in step 1.

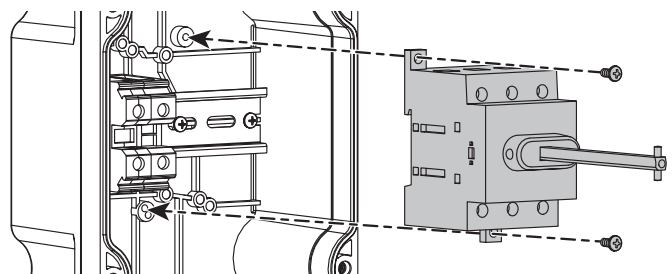

TRADEMARK DISCLAIMER: Use herein of third party trademarks, service marks, trade names, brand names and/or product names are for informational purposes only, are/may be the trademarks of their respective owners; such use is not meant to imply affiliation, sponsorship, or endorsement.

FOR CANADA ONLY

For warranty information and/or product returns, residents of Canada should contact Leviton in writing at Leviton Manufacturing of Canada ULC to the attention of the Quality Assurance Department, 165 Hymus Blvd, Pointe-Claire (Quebec), Canada H9R 1E9 or by telephone at 1-800-405-5320.

LIMITED 3 YEAR WARRANTY AND EXCLUSIONS

Leviton warrants to the original consumer purchaser and not for the benefit of anyone else that this product at the time of its sale by Leviton is free of defects in materials and workmanship under normal and proper use for one year from the purchase date. Leviton's only obligation is to correct such defects by repair or replacement, at its option. For details visit www.leviton.com or call 1-800-824-3005. This warranty excludes and there is disclaimed liability for labor for removal of this product or reinstallation. This warranty is void if this product is installed improperly or in an improper environment, overloaded, misused, opened, abused, or altered in any manner, or is not used under normal operating conditions or not in accordance with any labels or instructions. There are no other or implied warranties of any kind, including merchantability and fitness for a particular purpose, but if any implied warranty is required by the applicable jurisdiction, the duration of any such implied warranty, including merchantability and fitness for a particular purpose, is limited to three years. Leviton is not liable for incidental, indirect, special, or consequential damages, including without limitation, damage to, or loss of use of, any equipment, lost sales or profits or delay or failure to perform this warranty obligation. The remedies provided herein are the exclusive remedies under this warranty, whether based on contract, tort or otherwise.

Commutateur de rechange

pour les sectionneurs métalliques et non métalliques,
sans fusible, de 60, 80 et 100 A
N^{os} de cat. 6080A-NF, 100SW-NF

AVERTISSEMENTS :

- **POUR ÉVITER LES RISQUES D'INCENDIE, DE CHOC ÉLECTRIQUE OU D'ÉLECTROCUTION**, déconnecter tous les blocs d'alimentation du boîtier avant d'exposer l'intérieur. Plus d'un sectionneur de courant pourrait être requis pour couper l'alimentation à cet équipement.

MISES EN GARDE :

- Les produits visés aux présentes ne peuvent être installés que par un électricien, conformément au National Electrical Code (NEC^{MD}) des États-Unis ou au Code canadien de l'électricité (CCÉ^{MD}).
- Il faut prévoir une protection distincte contre les surintensités, conformément à l'article 220 du NEC ou à la section B du CCÉ, selon le cas.
- N'utiliser le produit décrit aux présentes **QU'AVEC DU FIL DE CUIVRE OU PLAQUÉ CUIVRE**.
- S'assurer que les valeurs nominales marquées sur les dispositifs conviennent bien à l'usage visé.
- Pour connaître la tenue nominale aux courts-circuits (TNCC), se reporter au feuillet de directives correspondant au sectionneur utilisé, ou se rendre sur Leviton.com.
- Le couvercle du boîtier ne peut être retiré quand la manette est en position sous tension (ON).
- Le commutateur doit toujours être retiré du boîtier lorsqu'on installe ou remplace des contacts auxiliaires.

DIRECTIVES

FRANÇAIS

Sectionneurs sans fusible de 100 A

N^o de cat 100SW

Installation

AVERTISSEMENT : POUR ÉVITER LES RISQUES D'INCENDIE, DE CHOC ÉLECTRIQUE OU D'ÉLECTROCUTION, déconnecter tous les blocs d'alimentation du boîtier avant d'exposer l'intérieur. Plus d'un sectionneur de courant pourrait être requis pour couper l'alimentation à cet équipement.

1. Ouvrir la porte du boîtier.
2. Retirer le commutateur. Garder les vis pour installer le nouveau commutateur. Tirer le ressort de tension vers le haut.
3. Desserrer la vis de fixation, puis transférer l'arbre sur le nouveau commutateur selon les mesures indiquées ci-dessous.

Type de boîtier	Distance
LDS10 – Boîtiers non métalliques	1,663 po (4,22 cm)
MDS10 – Boîtiers métalliques	1,120 po (2,85 cm)

REMARQUE : Le déclencheur n'est utilisé que sur les commutateurs installés à l'intérieur des boîtes non métalliques LDS-10.

4. Installer le commutateur de remplacement.

REMARQUE : Faire correspondre l'orientation des contre-goupilles aux illustrations de l'étape 1.

Sectionneurs sans fusible de 60/80 A

N^o de cat 6080A

Installation

AVERTISSEMENT : POUR ÉVITER LES RISQUES D'INCENDIE, DE CHOC ÉLECTRIQUE OU D'ÉLECTROCUTION, déconnecter tous les blocs d'alimentation du boîtier avant d'exposer l'intérieur. Plus d'un sectionneur de courant pourrait être requis pour couper l'alimentation à cet équipement.

1. Ouvrir la porte du boîtier.
2. Retirer le commutateur. Garder les vis pour installer le nouveau commutateur. Tirer le ressort de tension vers le haut.
3. Desserrer la vis de fixation, puis transférer l'arbre sur le nouveau commutateur selon les mesures indiquées ci-dessous.

Type de boîtier	Distance
LDS60 – Boîtiers non métalliques	1,540 po (3,91 cm)
MDS6/MDS8 – Boîtiers métalliques	0,886 po (2,25 cm)

REMARQUE : Le déclencheur n'est utilisé que sur les commutateurs installés à l'intérieur des boîtes non métalliques LDS-10.

4. Installer le commutateur de remplacement.

REMARQUE : Faire correspondre l'orientation des contre-goupilles aux illustrations de l'étape 1.

AVIS RELATIF AUX MARQUES : L'utilisation ici de marques de commerce ou de service, d'appellations commerciales ou encore de noms de produits d'entreprises tierces n'est qu'à titre informatif; leur intégration aux présentes ne saurait être interprétée comme un témoignage d'affiliation, de parrainage ou d'appui envers leurs propriétaires respectifs.

CANADA SEULEMENT

Pour obtenir des renseignements sur les garanties ou les retours de produits, les résidents canadiens peuvent écrire à la **Manufacture Leviton du Canada S.R.L.**, a/s du **service de l'Assurance qualité, 165, boul. Hymus, Pointe-Claire (Québec), Canada, H9R 1E9, ou encore composer le 1-800-405-5320.**

GARANTIE LIMITÉE DE 3 ANS ET EXCLUSIONS

Leviton garantit au premier acheteur, et uniquement au crédit du dit acheteur, que ce produit ne présente ni défauts de fabrication ni défauts de matériaux au moment de sa vente par Leviton, et n'en présentera pas tant qu'il est utilisé de façon normale et adéquate, pendant une période de 2 ans suivant la date d'achat. La seule obligation de Leviton sera de corriger les dits défauts en réparant ou en remplaçant le produit défectueux si ce dernier est retourné port payé, accompagné d'une preuve de la date d'achat, avant la fin de la dite période de 2 ans, à la **Manufacture Leviton du Canada S.R.L., au soin du service de l'Assurance Qualité, 165 boul. Hymus, Pointe-Claire, (Québec), Canada H9R 1E9.** Par cette garantie, Leviton exclut et décline toute responsabilité envers les frais de main d'oeuvre encourus pour retirer et réinstaller le produit. Cette garantie sera nulle et non avenue si le produit est installé incorrectement ou dans un environnement inadéquat, s'il a été surchargé, incorrectement utilisé, ouvert, employé de façon abusive ou modifié de quelle que manière que ce soit, ou s'il n'a été utilisé ni dans des conditions normales ni conformément aux directives ou étiquettes qui l'accompagnent. **Aucune autre garantie, explicite ou implicite, y compris celle de qualité marchande et de conformité au besoin, n'est donnée**, mais si une garantie implicite est requise en vertu de lois applicables, la dite garantie implicite, y compris la garantie de qualité marchande et de conformité au besoin, est limitée à une durée de 3 ans. **Leviton décline toute responsabilité envers les dommages indirects, particuliers ou consécutifs, incluant, sans restriction, la perte d'usage d'équipement, la perte de ventes ou les manques à gagner, et tout dommage-intérêt découlant du délai ou du défaut de l'exécution des obligations de cette garantie.** Seuls les recours stipulés dans les présentes, qu'ils soient d'ordre contractuel, délictuel ou autre, sont offerts en vertu de cette garantie.

Ligne d'assistance technique : 1-800-405-5320 (Canada seulement) www.leviton.com

Interruptor de Reemplazo

Para Desconexiones Metálicas y No Metálicas sin Fusible
de 60, 80 y 100 A
Cat. Núm. 6080A-NF, 100SW-NF

ADVERTENCIAS:

- **PARA EVITAR INCENDIO, DESCARGA ELÉCTRICA O LA MUERTE**, desconecte todas las fuentes de alimentación de la caja antes de exponer la parte interior. Es posible que se requiera desconectar más de una fuente de alimentación para desenergizar este equipo antes de realizar el trabajo de mantenimiento.

PRECAUCIONES:

- Para ser instalado sólo por un electricista de acuerdo con el Código Eléctrico Nacional (NEC)[®] o los códigos locales del Código Eléctrico Canadiense (CEC)[®].
- Se debe proporcionar una protección por separado contra sobrecorriente de acuerdo con el artículo 220 de NEC o CEC, Sección B, según corresponda.
- Utilice este dispositivo con **ALAMBRE DE COBRE O REVESTIDO DE COBRE ÚNICAMENTE**.
- Asegúrese de que la clasificación marcada en el dispositivo es correcta para la instalación prevista.
- Para conocer el valor nominal de corriente de cortocircuito (SCCR), consulte la hoja de instrucciones correspondiente al modelo del interruptor de desconexión o visite Leviton.com.
- La cubierta de la caja no puede retirarse cuando la palanca está en la posición "on".
- Siempre retire el interruptor de la caja cuando conecte o reemplace todos los contactos auxiliares.

LEA ESTAS INSTRUCCIONES ANTES DE INSTALAR

ESPAÑOL

Interruptor de desconexión sin fusible 100A

Cat. Núm. 100SW

Instalación

ADVERTENCIA: PARA EVITAR INCENDIO, DESCARGA ELÉCTRICA O LA MUERTE, desconecte todas las fuentes de alimentación de la caja antes de exponer la parte interior. Es posible que se requiera desconectar más de una fuente de alimentación para desenergizar este equipo antes de realizar el trabajo de mantenimiento.

1. Abra la puerta de la caja.
2. Retire el interruptor. Guarde los tornillos para instalar el interruptor nuevo. Jale hacia arriba el resorte de tensión.
3. Afloje el tornillo de fijación, luego transfiera el eje al nuevo interruptor según las medidas que se muestran a continuación.

Tipo de Caja	Distancia (centímetros)
LDS10 - Cajas no metálicas	4.224 cm
MDS10 - Cajas metálicas	2.844 cm

NOTA: Indicador utilizado únicamente en interruptores instalados dentro de cajas no metálicas LDS-10.

4. Instale el interruptor de reemplazo.

NOTA: Haga coincidir la orientación del pasador transversal con las ilustraciones del paso 1.

Interruptor de desconexión sin fusible 60/80A

Cat. Núm. 6080A

Instalación

ADVERTENCIA: PARA EVITAR INCENDIO, DESCARGA ELÉCTRICA O LA MUERTE, desconecte todas las fuentes de alimentación de la caja antes de exponer la parte interior. Es posible que se requiera desconectar más de una fuente de alimentación para desenergizar este equipo antes de realizar el trabajo de mantenimiento.

1. Abra la puerta de la caja.
2. Retire el interruptor. Guarde los tornillos para instalar el interruptor nuevo. Jale hacia arriba el resorte de tensión.
3. Afloje el tornillo de fijación, luego transfiera el eje al nuevo interruptor según las medidas que se muestran a continuación.

Tipo de Caja	Distancia (centímetros)
LDS60 - Cajas no metálicas	3.911 cm
MDS6/MDS8 - Cajas metálicas	2.250 cm

NOTA: Indicador utilizado únicamente en interruptores instalados dentro de cajas no metálicas LDS-10.

4. Instale el interruptor de reemplazo.

NOTA: Haga coincidir la orientación del pasador transversal con las ilustraciones del paso 1.

RENUNCIA DE RESPONSABILIDAD DE MARCA REGISTRADA: El uso en el presente documento de marcas comerciales, marcas de servicio, nombres comerciales, nombres de marcas y/o nombres de productos de terceros se hace únicamente con fines informativos y son/pueden ser marcas comerciales de sus respectivos propietarios; dicho uso no implica afiliación, patrocinio o aprobación.

GARANTÍA LIMITADA POR 3 AÑOS Y EXCLUSIONES

Leviton garantiza al consumidor original de sus productos y no para beneficio de nadie más que este producto en el momento de su venta por Leviton está libre de defectos en materiales o fabricación por un período de dos años desde la fecha de la compra original. La única obligación de Leviton es corregir tales defectos ya sea con reparación o reemplazo, como opción. **Para detalles visite www.leviton.com o llame al 1-800-824-3005.** Esta garantía excluye y renuncia toda responsabilidad de mano de obra por remover o reinstalar este producto. Esta garantía es inválida si este producto es instalado inapropiadamente o en un ambiente inadecuado, sobrecargado, mal usado, abierto, abusado o alterado en cualquier manera o no es usado bajo condiciones de operación normal, o no conforme con las etiquetas o instrucciones. **No hay otras garantías implicadas de cualquier otro tipo, incluyendo mercadotecnia y propiedad para un propósito en particular** pero si alguna garantía implicada se requiere por la jurisdicción pertinente, la duración de cualquiera garantía implicada, incluyendo mercadotecnia y propiedad para un propósito en particular, es limitada a tres años. **Leviton no es responsable por daños incidentales, indirectos, especiales o consecuentes, incluyendo sin limitación, daños a, o pérdida de uso de, cualquier equipo, pérdida de ventas o ganancias o retraso o falla para llevar a cabo la obligación de esta garantía.** Los remedios provistos aquí son remedios exclusivos para esta garantía, ya sea basado en contrato, agravio o de otra manera.

SÓLO PARA MÉXICO

POLÍTICA DE GARANTÍA DE 3 AÑOS: Leviton S de RL de CV, Lago Tana No. 43, Col. Huichapan, Alcaldía Miguel Hidalgo, Ciudad de México, CP 11290 México. Tel (55) 5082-1040. Garantiza este producto por el término de tres años en todas sus partes y mano de obra contra cualquier defecto de fabricación y funcionamiento a partir de la fecha de entrega o instalación del producto bajo las siguientes **CONDICIONES:**

1. Para hacer efectiva esta garantía, no podrán exigirse mayores requisitos que la presentación de ésta póliza sellada por el establecimiento que lo vendió o nota de compra o factura.
2. La empresa se compromete a reemplazar o cambiar el producto defectuoso sin ningún cargo para el consumidor, los gastos de transportación que se deriven de su cumplimiento serán cubiertos por: Leviton S de RL de CV.
3. El tiempo de reemplazo en ningún caso será mayor a 30 días contados a partir de la recepción del producto en cualquiera de los sitios en donde pueda hacerse efectiva la garantía.
4. Cuando se requiera hacer efectiva la garantía mediante el reemplazo del producto, esto se podrá llevar a cabo en: Leviton S de RL de CV.
5. Esta garantía no es válida en los siguientes casos: A) Cuando el producto ha sido utilizado en condiciones distintas a las normales. B) Cuando el producto no ha sido operado de acuerdo con el instructivo de uso en idioma español proporcionado. C) Cuando el producto ha sido alterado o reparado por personas no autorizadas por Leviton S de RL de CV.
6. El consumidor podrá solicitar que se haga efectiva la garantía ante la propia casa comercial donde adquirió el producto.
7. En caso de que la presente garantía se extraviara el consumidor puede recurrir a su proveedor para que se le expida otra póliza de garantía previa presentación de la nota de compra o factura respectiva.

DATOS DEL USUARIO

NOMBRE: _____ DIRECCIÓN: _____
COL: _____ C.P. _____
CIUDAD: _____
ESTADO: _____
TELÉFONO: _____
DATOS DE LA TIENDA O VENDEDOR
RAZÓN SOCIAL: _____ PRODUCTO: _____
MARCA: _____ MODELO: _____
NO. DE SERIE: _____
NO. DEL DISTRIBUIDOR: _____
DIRECCIÓN: _____
COL: _____ C.P. _____
CIUDAD: _____
ESTADO: _____
TELÉFONO: _____
FECHA DE VENTA: _____
FECHA DE ENTREGA O INSTALACIÓN: _____

Para Asistencia Técnica llame al: 1-800-824-3005 (Sólo en EE.UU.) www.leviton.com