

2-POLE 3-WIRE POWER INTERRUPTING RECEPTACLE

Cat. Nos. 23030-L, 23000-LHG

Rated: 20A-125VAC

LEVITON®

PK-A3241-10-02-5A

INSTALLATION

ENGLISH

WARNINGS:

- **TO AVOID FIRE, SHOCK OR DEATH, TURN OFF POWER** at circuit breaker or fuse and test that the power is off before wiring!
- **TO AVOID FIRE, SERIOUS INJURY OR DEATH, DO NOT COAT CONDUCTORS WITH TIN.**

CAUTIONS:

- To be installed and/or used in accordance with electrical codes and regulations.
- If you are unsure about any part of these instructions, consult an electrician.
- Use the device with **copper wire only**.
- Terminal capacity: #14 to #10 AWG solid or stranded building wire.

1. Wire receptacle

For backwiring, strip conductors 1.6 cm (0.62 in).

Terminate conductors as follows:

- **20A-125VAC:** Fully insert grounding conductor (green, green/yellow or bare wire) to terminal **GR** (green screw).
- Fully insert hot conductor (black) to terminal **Y** and neutral conductor (white) to terminal **Z**.

NOTE: Tighten all terminal screws to 14-16 in-lbs (1.582-1.808 N-m).

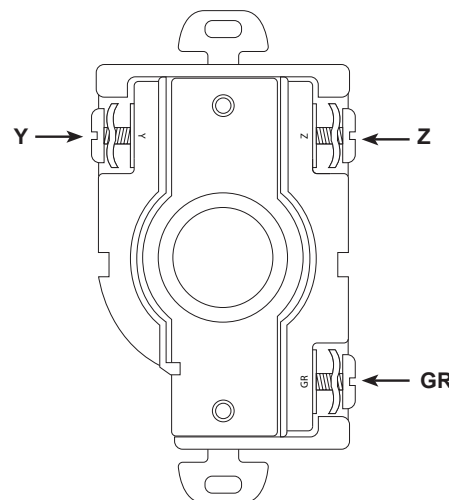

2. Mount receptacle in electrical box with screws provided

FOR CANADA ONLY

For warranty information and/or product returns, residents of Canada should contact Leviton in writing at Leviton Manufacturing of Canada Ltd to the attention of the Quality Assurance Department, 165 Hymus Blvd, Pointe-Claire (Quebec), Canada H9R 1E9 or by telephone at 1 800 405-5320.

LIMITED 10 YEAR WARRANTY AND EXCLUSIONS

Leviton warrants to the original consumer purchaser and not for the benefit of anyone else that this product at the time of its sale by Leviton is free of defects in materials and workmanship under normal and proper use for ten years from the purchase date. Leviton's only obligation is to correct such defects by repair or replacement, at its option. For details visit www.leviton.com or call 1-800-824-3005. This warranty excludes and there is disclaimed liability for labor for removal of this product or re-installation. This warranty is void if this product is installed improperly or in an improper environment, overloaded, misused, opened, abused, or altered in any manner, or is not used under normal operating conditions or not in accordance with any labels or instructions. **There are no other or implied warranties of any kind, including merchantability and fitness for a particular purpose**, but if any implied warranty is required by the applicable jurisdiction, the duration of any such implied warranty, including merchantability and fitness for a particular purpose, is limited to ten years. **Leviton is not liable for incidental, indirect, special, or consequential damages, including without limitation, damage to, or loss of use of, any equipment, lost sales or profits or delay or failure to perform this warranty obligation.** The remedies provided herein are the exclusive remedies under this warranty, whether based on contract, tort or otherwise.

For Technical Assistance Call: 1-800-824-3005 (U.S.A. Only) www.leviton.com

PRISE SECTIONNEUSE BIPOLAIRE À TROIS FILS

N^{os} de cat. 23030-L, 23000-LHG

Valeurs nominales : 20 A, 125 V c.a.

INSTALLATION

FRANÇAIS

AVERTISSEMENTS

- **POUR ÉVITER LES RISQUES D'INCENDIE, DE DÉCHARGE ÉLECTRIQUE OU D'ÉLECTROCUTION, COUPER LE COURANT** au fusible ou au disjoncteur et s'assurer que le circuit est bien coupé avant de procéder à l'installation!
- **POUR ÉVITER LES RISQUES D'INCENDIE OU ENCORE DE LÉSIONS CORPORELLES GRAVES OU MORTELLES, IL NE FAUT PAS ÉTAMER LES CONDUCTEURS.**

MISES EN GARDE

- Les produits visés aux présentes doivent être installés et utilisés conformément aux codes de l'électricité en vigueur.
- À défaut de bien comprendre les présentes directives, en tout ou en partie, on doit faire appel à un électricien.
- N'utiliser ces dispositifs qu'avec du fil de cuivre.
- Fils acceptés : fils de bâtiment pleins ou toronnés de calibre 14 à 10 AWG.

1. Raccorder la prise.

Pour le câblage arrière seulement, dénuder les conducteurs sur 1,6 cm (0,62 po).

Effectuer les terminaisons comme suit.

- **20A, 125 V c.a.** : insérer complètement le conducteur de terre (vert, vert/jaune ou dénudé) dans la borne **GR** (vis verte).
- Insérer complètement le conducteur actif (noir) dans la borne **Y** et le conducteur neutre (blanc) dans la borne **Z**.

REMARQUE : serrer les vis des bornes en appliquant un couple de 1,582 à 1,808 N.m (14 à 16 po-lb).

2. Fixer la prise dans la boîte murale au moyen des vis fournies.

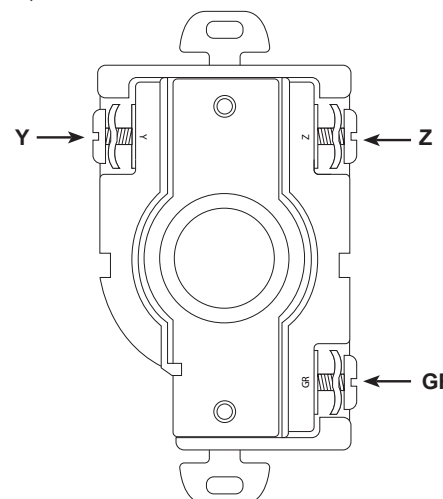

WEB VERSION

GARANTIE LIMITÉE DE 10 ANS ET EXCLUSIONS

Leviton garantit au premier acheteur, et uniquement au crédit du dit acheteur, que ce produit ne présente ni défauts de fabrication ni défauts de matériaux au moment de sa vente par Leviton, et n'en présentera pas tant qu'il est utilisé de façon normale et adéquate, pendant une période de 10 ans suivant la date d'achat. La seule obligation de Leviton sera de corriger les dits défauts en réparant ou en remplaçant le produit défectueux si ce dernier est retourné port payé, accompagné d'une preuve de la date d'achat, avant la fin de la dite période de 10 ans, à la **Manufacture Leviton du Canada Limitée, au soin du service de l'Assurance Qualité, 165 boul. Hymus, Pointe-Claire, (Québec), Canada H9R 1E9**. Par cette garantie, Leviton exclut et décline toute responsabilité envers les frais de main d'oeuvre encourus pour retirer et réinstaller le produit. Cette garantie sera nulle et non avenue si le produit est installé incorrectement ou dans un environnement inadéquat, s'il a été surchargé, incorrectement utilisé, ouvert, employé de façon abusive ou modifié de quelle que manière que ce soit, ou s'il n'a été utilisé ni dans des conditions normales ni conformément aux directives ou étiquettes qui l'accompagnent. **Aucune autre garantie, explicite ou implicite, y compris celle de qualité marchande et de conformité au besoin, n'est donnée**, mais si une garantie implicite est requise en vertu de lois applicables, la dite garantie implicite, y compris la garantie de qualité marchande et de conformité au besoin, est limitée à une durée de 10 ans. **Leviton décline toute responsabilité envers les dommages indirects, particuliers ou consécutifs, incluant, sans restriction, la perte d'usage d'équipement, la perte de ventes ou les manques à gagner, et tout dommage-intérêt découlant du délai ou du défaut de l'exécution des obligations de cette garantie.** Seuls les recours stipulés dans les présentes, qu'ils soient d'ordre contractuel, délictuel ou autre, sont offerts en vertu de cette garantie.

Ligne d'Assistance Technique : 1 800 405-5320 (Canada seulement) www.leviton.com

RECEPTÁCULO DE INTERRUPCIÓN DE ENERGÍA 2 POLOS, 3 CABLES

Cat. No. 23030-L, 23000-LHG
Clasificación: 20A-125VCA

INSTALACIÓN

ESPAÑOL

ADVERTENCIAS:

- **PARA EVITAR FUEGO, DESCARGA ELÉCTRICA O LA MUERTE, DESCONECTE LA ELECTRICIDAD** en el disyuntor o fusible y compruebe que la electricidad esté apagada antes de realizar el cableado.
- **PARA EVITAR FUEGO, LESIONES SERIAS O LA MUERTE, NO RECUBRA LOS CONDUCTORES CON ESTAÑO.**

PRECAUCIONES:

- Debe ser instalado y/o utilizado de acuerdo a los códigos y reglamentos eléctricos.
- En caso de que tenga alguna duda en relación a cualquier parte de estas instrucciones, consulte a un electricista.
- Utilice el dispositivo con **cable de cobre únicamente**.
- Capacidad de la terminal: Cable para construcción sólido o trenzado #14 a #10 AWG.

1. Receptáculo de cables.

Para cableado trasero, pele los conductores 1.6 cm (0.62 pulgadas).

Termine los conductores de la siguiente manera:

- **20A-125VCA:** Inserte por completo el conductor de puesta a tierra (verde, verde/amarillo o cable desnudo) a la terminal **GR** (tornillo verde).
- Inserte por completo el conductor directo (negro) a la terminal **Y**, y el conductor neutro (blanco) a la terminal **Z**.

NOTA: Apriete todos los tornillos terminales a 1.582-1.808 N-m (14-16 pulgadas-libras).

2. Monte el receptáculo en la caja eléctrica con los tornillos suministrados.

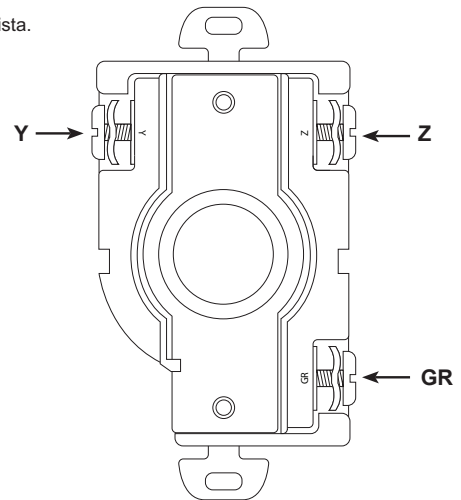

GARANTÍA LIMITADA POR DIEZ AÑOS Y EXCLUSIONES

Leviton garantiza al consumidor original de sus productos y no para beneficio de nadie más que este producto en el momento de su venta por Leviton está libre de defectos en materiales o fabricación por un período de diez años desde la fecha de la compra original. La única obligación de Leviton es corregir tales defectos ya sea con reparación o reemplazo, como opción. **Para detalles visite www.leviton.com o llame al 1-800-824-3005.** Esta garantía excluye y renuncia toda responsabilidad de mano de obra por remover o reinstalar este producto. Esta garantía es inválida si este producto es instalado inapropiadamente o en un ambiente inadecuado, sobrecargado, mal usado, abierto, abusado o alterado en cualquier manera o no es usado bajo condiciones de operación normal, o no conforme con las etiquetas o instrucciones. **No hay otras garantías implicadas de cualquier otro tipo, incluyendo mercadotecnia y propiedad para un propósito en particular** pero si alguna garantía implicada se requiere por la jurisdicción pertinente, la duración de cualquiera garantía implicada, incluyendo mercadotecnia y propiedad para un propósito en particular, es limitada a diez años. **Leviton no es responsable por daños incidentales, indirectos, especiales o consecuentes, incluyendo sin limitación, daños a, o pérdida de uso de, cualquier equipo, pérdida de ventas o ganancias o retraso o falla para llevar a cabo la obligación de esta garantía.** Los remedios provistos aquí son remedios exclusivos para esta garantía, ya sea basado en contrato, agravio o de otra manera.

SÓLO PARA MÉXICO

PÓLIZA DE GARANTÍA: Leviton S de RL de CV, Lago Tana No. 43, Col. Huichapan, Del. M. Hidalgo, Ciudad de México, CP 11290 México. Tel +52 (55) 5082-1040. Garantiza este producto por el término de un año en todas sus partes y mano de obra contra cualquier defecto de fabricación y funcionamiento a partir de la fecha de entrega o instalación del producto bajo las siguientes **CONDICIONES:**

1. Para hacer efectiva esta garantía, no podrán exigirse mayores requisitos que la presentación de esta póliza junto con el producto en el lugar donde fue adquirido en cualquiera de los centros de servicio que se indican a continuación.
2. La empresa se compromete a reemplazar o cambiar el producto defectuoso sin ningún cargo para el consumidor, los gastos de transportación que se deriven de su cumplimiento serán cubiertos por: LEVITON, S. de R.L. de C.V.
3. El tiempo de reemplazo en ningún caso será mayor a 30 días contados a partir de la recepción del producto en cualquiera de los sitios en donde pueda hacerse efectiva la garantía.
4. Cuando se requiera hacer efectiva la garantía mediante el reemplazo del producto, esto se podrá llevar a cabo en: LEVITON, S. de R.L. de C.V.
5. Esta garantía no es válida en los siguientes casos: A) Cuando el producto ha sido utilizado en condiciones distintas a las normales. B) Cuando el producto no ha sido operado de acuerdo con el instructivo de uso en idioma español proporcionado. C) Cuando el producto ha sido alterado o reparado por personas no autorizadas por LEVITON, S. de R.L. de C.V.
6. El consumidor podrá solicitar que se haga efectiva la garantía ante la propia casa comercial donde adquirió el producto.
7. En caso de que la presente garantía se extraviara el consumidor puede recurrir a su proveedor para que se le expida otra póliza de garantía previa presentación de la nota de compra o factura respectiva.

DATOS DEL USUARIO	
NOMBRE:	DIRECCION:
COL:	C.P.
CIUDAD:	
ESTADO:	
TELEFONO:	
DATOS DE LA TIENDA O VENDEDOR	
RAZON SOCIAL:	PRODUCTO:
MARCA:	MODELO:
NO DE SERIE:	
NO. DEL DISTRIBUIDOR:	
DIRECCION:	
COL:	C.P.
CIUDAD:	
ESTADO:	
TELEFONO:	
FECHA DE VENTA:	
FECHA DE ENTREGA O INSTALACION:	