

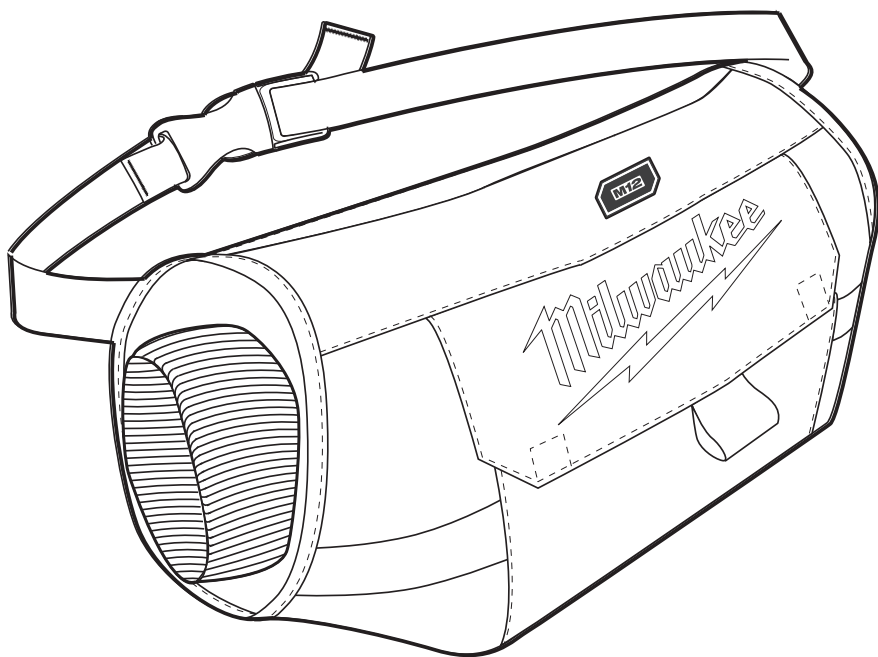

OPERATOR'S MANUAL
MANUEL de L'UTILISATEUR
MANUAL del OPERADOR



Cat. No. / No de cat.
551B-21, 551C-21

**M12™ HEATED HAND WARMER AND M12™ USB BATTERY
CONTROLLER**
CHAUFFE-MAINS M12™ ET CONTRÔLEUR DE BATTERIE USB
CALENTADOR DE MANOS CALEFACTADO M12™ Y CONTROL
USB DE BATERÍA



WARNING To reduce the risk of injury, user must read and understand operator's manual.

AVERTISSEMENT Afin de réduire le risque de blessures, l'utilisateur doit lire et bien comprendre le manuel.

ADVERTENCIA Para reducir el riesgo de lesiones, el usuario debe leer y entender el manual.

GENERAL POWER TOOL SAFETY WARNINGS

WARNING READ ALL SAFETY WARNINGS AND INSTRUCTIONS. Failure to follow the warnings and instructions may result in electric shock, fire and/or serious injury. Save all warnings and instructions for future reference.

WORK AREA SAFETY

•Keep work area clean and well lit. Cluttered or dark areas invite accidents.

ELECTRICAL SAFETY

•Do not expose hand warmer to rain or wet conditions. Water will increase the risk of electric shock.
•Do not abuse the power cable. Never use the cord for carrying, pulling or unplugging the hand warmer. Keep cord away from heat, oil, sharp edges or moving parts.

PERSONAL SAFETY

•Stay alert, watch what you are doing and use common sense when using the hand warmer. Do not use while you are tired or under the influence of drugs, alcohol or medication. A moment of inattention may result in serious personal injury.

POWER TOOL USE AND CARE

•Do not use the hand warmer if the power button does not turn it on and off. Any hand warmer that cannot be controlled with the power button is dangerous and must be repaired.
•Disconnect the battery pack from the hand warmer before storing. Such preventive safety measures reduce the risk of starting the hand warmer accidentally.
•Store out of the reach of children and do not allow persons unfamiliar with these instructions to operate the hand warmer. Hand warmer can be dangerous in the hands of untrained users.
•Maintain hand warmer. Check for breakage of parts and any other condition that may affect the hand warmer's operation. If damaged, have the hand warmer repaired before use.
•Use the hand warmer in accordance with these instructions, taking into account the working conditions and the work to be performed. Use of the hand warmer for operations different from those intended could result in a hazardous situation.

BATTERY TOOL USE AND CARE

•Recharge only with the charger specified by the manufacturer. A charger that is suitable for one type of battery pack may create a risk of fire when used with another battery pack.
•Use hand warmer only with specifically designated battery packs. Use of any other battery packs may create a risk of injury and fire.
•When battery pack is not in use, keep it away from other metal objects like paper clips, coins, keys, nails, screws, or other small metal objects that can make a connection from one terminal to another. Shorting the battery terminals together may cause burns or a fire.
•Under abusive conditions, liquid may be ejected from the battery; avoid contact. If contact accidentally occurs, flush with water. If liquid contacts eyes, additionally seek medical help. Liquid ejected from the battery may cause irritation or burns.

SERVICE

•Have your hand warmer serviced by a qualified repair person using only identical replacement parts. This will ensure that the safety of the hand warmer is maintained.

SPECIFIC SAFETY RULES - HAND WARMER

Use:

- Do not use this hand warmer with an infant, child, a helpless person, or anyone insensitive to heat, such as a person with poor blood circulation.
- If you have a medical condition making you sensitive to overheating, or you use any personal medical devices, consult the device manufacturer and/or your physician to determine if use of this product is appropriate.
- Never use if inner liner is wet.
- Heating elements are not recommended to touch bare skin.
- Shut off power immediately if discomfort occurs.
- Do not allow the cords to be pinched.
- If improper operation of this hand warmer is observed, discontinue its use immediately and contact a MILWAUKEE service facility for repair.
- Do not use pins. They may damage the electric wiring.

Care:

- Before washing, disconnect and remove battery pack and battery holder from battery holder pocket. Push the power cord completely into the battery holder pocket and fasten closed. Remove the belt from the hand warmer to avoid entangling.
- Follow Care Instructions on jacket tags. Machine wash, Gentle Cycle in warm water. Tumble Dry Low Heat.
- Do not bleach.
- Do not iron.
- Do not wring or twist.
- Do not dry clean. Do not use dry-cleaning fluid on this heated jacket. Do not bleach. Cleaning solvents may have a deteriorating effect on the insulation of the heating element.
- Maintain labels and nameplates. These carry important information. If unreadable or missing, contact a MILWAUKEE service facility for a free replacement.

FUNCTIONAL DESCRIPTION

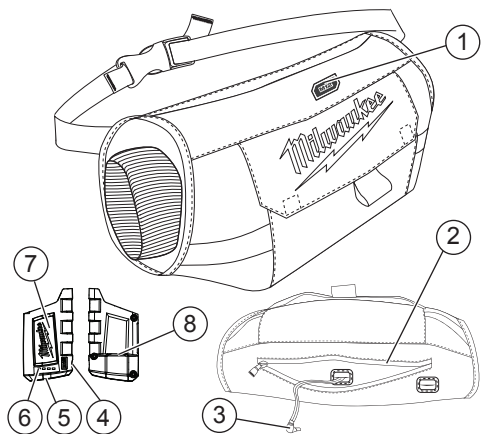









1. Power button
High: Red LED
Medium: White LED
Low: Blue LED
2. Battery controller pocket
3. Power cable
4. Power cable port
5. USB power button
6. Fuel gauge
7. USB battery controller
8. USB port

SPECIFICATIONS

Cat. No.....	551B-21, 551C-21
USB Battery Controller	49-24-2310
Volts.....	12 DC
Battery Type.....	M12™
Charger Type.....	M12™
Recommended Ambient Operating Temperature.....	0°F to 125°F

SYMBOLOLOGY

 Volts	 Do not wring or twist
 Direct Current	 Tumble dry, low heat
 Machine wash, Gentle Cycle in warm water	 Do not iron
 Do not bleach	 Do not dry-clean

ASSEMBLY

WARNING Recharge only with the charger specified for the battery. For specific charging instructions, read the operator's manual supplied with your charger and battery.

Inserting/Removing the Battery

To insert the battery, slide the pack into the body of the battery controller. Make sure it latches securely into place.

Insert the power cable (from inside the battery controller pocket) into the power cable port on the battery controller. Place the battery controller into the pocket and zip closed. If necessary, unzip the expansion zipper to accommodate larger battery packs.

To remove the battery, push in the release buttons and pull the battery pack away from the controller.

Using the USB Port

The USB port can be used to charge a cell phone, MP3 player, or other personal device that uses less than 5V, 2.1A of DC electrical current. The cord can be run from the battery controller pocket, through the grommet and channel on the interior of the jacket, and through another grommet into a side pocket. It is not recommend to use the pocket warmer when an electronic device is charging in a pocket. To turn on the USB, press the USB power button. The USB port will remain on for two hours before turning off automatically.

Fuel Gauge

Press the USB power button to display the battery pack's remaining power.

OPERATION

To turn on, press and hold the hand warmer power button (1 to 2 seconds). The hand warmer will be turned to High and the red LED will light.

Temperature setting can be adjusted at any time by pressing the hand warmer power button. Each press will cycle through the hand warmer's temperature settings.

To turn off the hand warmer, press and hold the hand warmer power button until the LED turns off (1 to 2 seconds). If the hand warmer turns off unexpectedly, check connections and charge the battery pack.

CARE

WARNING To reduce the risk of injury, always unplug the charger and remove the battery pack and battery holder from the hand warmer before performing any maintenance. Never

disassemble the hand warmer, battery pack or charger. Contact a MILWAUKEE service facility for ALL repairs.

If the hand warmer does not start or operate properly with a fully charged battery pack, clean the contacts on the battery pack. If the hand warmer still does not work properly, return the hand warmer, charger and battery pack, to a MILWAUKEE service facility for repairs.

WARNING To reduce the risk of personal injury and damage, disconnect and remove battery pack and battery holder from battery holder pocket before washing. Never immerse your battery holder, battery pack, or charger in liquid or allow a liquid to flow inside them.

To Clean the Hand Warmer

1. Remove battery pack and battery holder.
2. Push the power cord completely into the battery holder pocket and zip closed. Remove the belt from the hand warmer to avoid entangling.
3. Machine wash, Gentle Cycle in warm water. Do not use bleach. Do not dry clean. Do not wring or twist.
4. Tumble Dry on Low Heat. Do not iron.

ACCESSORIES

WARNING Use only recommended accessories. Others may be hazardous.

For a complete listing of accessories, go online to www.milwaukeeetool.com or contact a distributor.

SERVICE - UNITED STATES

1-800-SAWDUST (1.800.729.3878)

Monday-Friday, 7:00 AM - 6:30 PM CST

or visit www.milwaukeeetool.com

Contact Corporate After Sales Service Technical Support with technical, service/repair, or warranty questions.

Email: metproductsupport@milwaukeeetool.com

Become a Heavy Duty Club Member at www.milwaukeeetool.com to receive important notifications regarding your tool purchases.

SERVICE - CANADA

Milwaukee Tool (Canada) Ltd

1.800.268.4015

Monday-Friday, 7:00 AM - 4:30 PM CST

or visit www.milwaukeeetool.ca

LIMITED WARRANTY USA & CANADA

Every MILWAUKEE M12 HEATED JACKET (including its battery holder) is warranted to the original purchaser only to be free from defects in material and workmanship. Subject to certain exceptions, MILWAUKEE will repair or replace any part of M12™ Heated Jacket which, after examination, is determined by MILWAUKEE to be defective in material or workmanship for a period of one (1) year* after the date of purchase. Return of the Heated Jacket to a MILWAUKEE factory Service Center location, freight prepaid and insured, is required. A copy of the proof of purchase should be included with the return product. This warranty does not apply to damage that MILWAUKEE determines to be from repairs made or attempted by anyone other than MILWAUKEE personnel, misuse, alterations, abuse, normal wear and tear, or accidents. *This warranty does not cover a M12™ LITHIUM-ION Battery Pack; there is a separate and distinct warranty available for a battery pack.

Warranty Registration is not necessary to obtain the applicable warranty on a MILWAUKEE heated jacket. The manufacturing date of the product will be used to determine the warranty period if no proof of purchase is provided at the time warranty service is requested. ACCEPTANCE OF THE EXCLUSIVE REPAIR AND REPLACEMENT REMEDIES DESCRIBED HEREIN IS A CONDITION OF THE CONTRACT FOR THE PURCHASE OF EVERY MILWAUKEE PRODUCT. IF YOU DO NOT AGREE TO THIS CONDITION, YOU SHOULD NOT PURCHASE THIS PRODUCT. IN NO EVENT SHALL MILWAUKEE BE LIABLE FOR ANY INCIDENTAL, SPECIAL, CONSEQUENTIAL OR PUNITIVE DAMAGES, OR FOR ANY COSTS, ATTORNEY FEES, EXPENSES, LOSSES OR DELAYS ALLEGED TO BE AS A CONSEQUENCE OF ANY DAMAGE TO, FAILURE OF, OR DEFECT IN ANY PRODUCT INCLUDING, BUT NOT LIMITED TO, ANY CLAIMS FOR LOSS OF PROFITS. SOME STATES DO NOT ALLOW THE EXCLUSION OR LIMITATION OF INCIDENTAL OR CONSEQUENTIAL DAMAGES, SO THE ABOVE LIMITATION OR EXCLUSION MAY NOT APPLY TO YOU. THIS WARRANTY IS EXCLUSIVE AND IN LIEU OF ALL OTHER EXPRESS WARRANTIES, WRITTEN OR ORAL, TO THE EXTENT PERMITTED BY LAW. MILWAUKEE DISCLAIMS ANY IMPLIED WARRANTIES, INCLUDING WITHOUT LIMITATION ANY IMPLIED WARRANTY OF MERCHANTABILITY OR FITNESS FOR A PARTICULAR USE OR PURPOSE; TO THE EXTENT SUCH DISCLAIMER IS NOT PERMITTED BY LAW, SUCH IMPLIED WARRANTIES ARE LIMITED TO THE DURATION OF THE APPLICABLE EXPRESS WARRANTY AS DESCRIBED ABOVE. SOME STATES DO NOT ALLOW LIMITATIONS ON HOW LONG AN IMPLIED WARRANTY LASTS, SO THE ABOVE LIMITATION MAY NOT APPLY TO YOU. THIS WARRANTY AND YOUR STATE, FEDERAL RIGHTS, AND YOU MAY ALSO HAVE OTHER RIGHTS WHICH VARY FROM STATE TO STATE.

This warranty applies to product sold in the U.S.A. and Canada only. Please consult the "Service Center Search" in the Parts & Service section of MILWAUKEE's website www.milwaukeeool.com or call 1.800.SAWDUST (1.800.729.3878) to locate your nearest MILWAUKEE factory Service Center location.

LIMITED WARRANTY - MEXICO, CENTRAL AMERICA & CARIBBEAN

TECHTRONIC INDUSTRIES' warranty is for 5 years since the original purchase date.

This warranty card covers any defect in material and workmanship on this Product.

To make this warranty valid, present this warranty card, sealed/stamped by the distributor or store where you purchased the product, to the Authorized Service Center (ASC). Or, if this card has not been sealed/stamped, present the original proof of purchase to the ASC. Call toll-free 01 (800) 030-7777 to find the nearest ASC, for service, parts, accessories or components.

Procedure to make this warranty valid

Take the product to the ASC, along with the warranty card sealed/stamped by the distributor or store where you purchased the product, and any faulty piece or component will be replaced without cost for you. We will cover all freight costs relative with this warranty process.

Exceptions

This warranty is not valid in the following situations

a) When the product is used in a different manner from the end-user guide or instruction manual.

b) When the conditions of use are not normal.

c) When the product was modified or repaired by people not authorized by TECHTRONIC INDUSTRIES.

Note: If cord set is damaged, it should be replaced by an Authorized Service Center to avoid electric risks.

SERVICE AND ATTENTION CENTER

Call to 01 (800) 030-7777

IMPORTED AND COMMERCIALIZED BY

TECHTRONIC INDUSTRIES MEXICO, SA DE CV

Av President Masarik #29 piso 7, Col. Polanco V Sección

CP 11560, Deleg. Miguel Hidalgo, CDMX

Model: _____

Date of Purchase: _____

Distributor or Store Stamp: _____

RÈGLES DE SÉCURITÉ GÉNÉRALES RELATIVES AUX OUTILS ÉLECTRIQUES

AVERTISSEMENT LIRE TOUTES LES RÈGLES ET INSTRUCTIONS DE

SÉCURITÉ. Ne pas suivre l'ensemble des règles et instructions peut entraîner une électrocution, un incendie ou des blessures graves. **Conserver les règles et les instructions à des fins de référence ultérieure.**

SÉCURITÉ DU LIEU DE TRAVAIL

• **Conservez l'aire de travail propre et bien éclairée.** Le désordre et le manque de lumière favorisent les accidents.

SÉCURITÉ ÉLECTRIQUE

• **Ne pas exposer le chauffe-mains à la pluie ou à l'humidité.** L'eau accroît le risque de décharge électrique.

• **Ne pas malmener le cordon d'alimentation.** Ne jamais utiliser le cordon pour transporter, tirer ou débrancher le chauffe-mains. Garder le cordon à l'écart de la chaleur, de l'huile, des objets tranchants et des pièces en mouvement.

SÉCURITÉ INDIVIDUELLE

• **Restez vigilant, se concentrer sur son travail et faire preuve de bon sens au moment d'utiliser le chauffe-mains.** Ne pas utiliser cet appareil en cas de fatigue ou sous l'influence de l'alcool, de drogues ou de médicaments. Un moment d'inattention pendant l'utilisation de ce produit peut résulter en une blessure grave.

UTILISATION ET ENTRETIEN DE L'OUTIL ÉLECTRIQUE

• **Ne pas utiliser le chauffe-mains si le bouton de marche/arrêt ne permet pas de l'allumer ou de l'éteindre.** Un chauffe-mains qui ne peut être commandé à l'aide du bouton de marche/arrêt est dangereux et doit être réparé.

• **Débrancher le bloc-piles du chauffe-mains avant de l'entreposer.** De telles mesures préventives de sécurité réduisent le risque de démarrage accidentel du chauffe-mains.

• **Entreposer le chauffe-mains hors de la portée des enfants et interdire à des personnes non familiarisées**

avec ces instructions de l'utiliser. Le chauffe-mains est dangereux dans les mains d'utilisateurs novices.

• **Entretenir le chauffe-mains régulièrement.** Repérer tout bris ou toute autre condition nuisible au fonctionnement du chauffe-mains. En cas de dommages, faire réparer le chauffe-mains avant l'utilisation.

• **Utiliser le chauffe-mains conformément à ces instructions en tenant compte des conditions de travail et de la tâche à effectuer.** L'utilisation du chauffe-mains à des fins différentes de celles qui ont été prévues pourrait mener à une situation dangereuse.

UTILISATION ET ENTRETIEN DE LA BATTERIE

• **Ne recharger qu'avec le chargeur spécifié par le fabricant.**

Un chargeur qui convient à un type de bloc piles peut créer un risque d'incendie s'il est utilisé avec un autre bloc-piles.

• **N'utiliser le chauffe-mains qu'avec les blocs-piles recommandés.** L'utilisation de tout autre bloc-piles peut créer un risque de blessures et d'incendie.

• **Lorsque le bloc-piles n'est pas utilisé, le tenir éloigné des objets en métal tels que les trombones, les pièces de monnaie, les clés, les clous, les vis ou d'autres petits objets métalliques qui pourraient connecter les bornes.** Le court-circuitage des bornes du bloc-piles peut entraîner des brûlures ou un incendie.

• **Éviter tout contact avec le liquide pouvant être éjecté de la batterie en cas de manutention abusive.** En cas de contact accidentel, rincer abondamment avec de l'eau. Si le liquide entre en contact avec les yeux, consulter un médecin. L'électrolyte qui s'échappe de la pile peut causer des démangeaisons ou des brûlures.

ENTRETIEN

• **Les réparations doivent être confiées à un technicien qualifié, utilisant exclusivement des pièces identiques à celles d'origine.** Le maintien de la sûreté du chauffe-mains sera ainsi assuré.

RÈGLES DE SÉCURITÉ SPÉCIFIQUES POUR CHAUFFE-MAINS

Utilisation :

• **Ne pas utiliser ce chauffe-mains pour un bébé, un enfant, une personne impotente ou quiconque est insensible à la chaleur, comme quelqu'un ayant une mauvaise circulation sanguine.**

• **Ne jamais utiliser le produit si la doublure intérieure est mouillée.**

• **Il n'est pas recommandé que les éléments chauffants touchent la peau nue.**

• **Couper immédiatement l'alimentation en cas d'inconfort.**

• **Éviter de coincer les cordons.**

• **Si le chauffe-mains fonctionne mal, cesser immédiatement de l'utiliser et communiquer avec un centre de service MILWAUKEE aux fins de réparation.**

• **Ne pas installer d'épinglette.** Elles risquent d'endommager le câblage électrique.

Entretien :

• **Débrancher le bloc-piles et le retirer, avec le porte piles, de leur pochette avant de laver la veste.** Veuillez enfoncer complètement le cordon d'alimentation dans le porte-pile et refermez-le. Retirez la courroie de la main plus chaude pour éviter les sarments.

• **Suivez les consignes d'entretien surla veste.** Lavage en machine, tiède, doux. Sèche-linge basse température.

• **Ne pas blanchir.**

• **Ne pas repasser.**

• **Ne pas tordre.**

• **Ne pas nettoyer à sec.** Ne pas utiliser un liquide de nettoyage à sec avec ce vêtement. Ne pas blanchir. Les solvants de nettoyage peuvent détériorer l'isolation de l'élément chauffant.

•Maintenir en l'état les étiquettes et les plaques d'identification. Des informations importantes y figurent. Si elles sont illisibles ou manquantes, contacter un centre de services et d'entretien MILWAUKEE pour un remplacement gratuit.

SPECIFICATIONS

No de Cat. 551B-21, 551C-21
 Contrôleur de batterie USB 49-24-2310
 Volts 12 CD
 Type de batterie M12™
 Type de chargeur M12™
 Température ambiante de fonctionnement recommandée -18°C à 50°C (0°F à 125°F)

DESCRIPTION FONCTIONNELLE

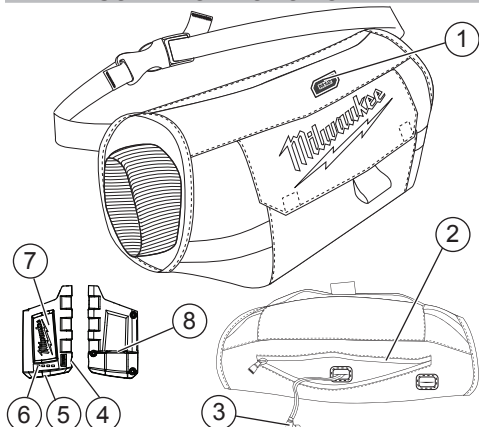

1. Bouton d'alimentation
 Élevé : DEL rouge s'allume
 Moyen : DEL blanche s'allume
 Faible : DEL bleue s'allume
2. Support du porte-piles
3. Câble d'alimentation
4. Port du câble d'alimentation
5. Bouton d'alimentation du port USB
6. Indicateur d'énergie
7. Contrôleur de batterie USB
8. Port USB

PICTOGRAPHIE

	Volts		Ne pas essorer ou tordre
	Courant direct		Sèche-linge basse température
	Lavage en machine, tiède, doux		Ne pas repasser
	Ne pas blanchir		Ne pas nettoyer à sec

MONTAGE DE L'OUTIL

AVERTISSEMENT Ne recharger la batterie qu'avec le chargeur spécifié.

Pour les instructions de charge spécifiques, lire le manuel d'utilisation fourni avec le chargeur et les batteries.

Insertion et retrait du bloc piles

Pour insérer le bloc-piles, le glisser dans le corps du porte piles. S'assurer qu'il y est bien inséré.

Insérer le câble d'alimentation (à partir de l'intérieur de la pochette de logement) dans le port du câble d'alimentation.

Placer le porte-piles dans la pochette et la fermer hermétiquement. Si nécessaire, ouvrez la fermeture à glissière d'extension pour adapter des blocs de batteries de plus grande dimension.

Pour retirer le bloc-piles, appuyer sur les boutons de relâchement et l'extraire du porte-piles.

Utilisation du port USB

Le port USB peut être utilisé pour recharger un téléphone portable, un lecteur MP3, ou tout autre dispositif personnel qui consomme moins de 5 V, 2,1 A de courant continu. Le cordon peut être passé de la poche du contrôleur de batterie, à travers l'ocillet et le canal à l'intérieur de la veste et jusqu'à un autre ocillet dans une poche latérale. Il n'est pas recommandé d'utiliser le réchauffeur de poche lors de la recharge d'un dispositif électronique dans cette poche. Appuyer sur le bouton d'alimentation du port USB pour le mettre sous tension. Le port USB sera mis sous tension pour deux heures avant de se mettre automatiquement hors tension.

Indicateur d'énergie

Appuyer sur le bouton d'alimentation du USB pour afficher la charge restante du bloc de batteries.

MANIEMENT

Le bouton de marche/arrêt se trouve à l'intérieur de la pochette porte-piles.

Pour allumer le chauffe-mains, appuyer sur le bouton de marche/arrêt et le maintenir enfoncé (1 à 2 secondes). Le chauffe-mains sera allumé en mode Haut et le voyant DEL rouge s'allumera.

Il est possible d'ajuster la température à tout moment en appuyant sur le bouton de marche/arrêt du chauffe-mains. Chaque fois que l'utilisateur appuie sur le bouton de marche/arrêt, il fait défiler les divers réglages de température du chauffe-mains.

Pour éteindre le chauffe-mains, appuyer sur le bouton de marche/arrêt et le maintenir enfoncé jusqu'à ce que le voyant DEL rouge s'éteigne (1 à 2 secondes). Si le chauffe-mains est éteint accidentellement, vérifier les raccords et charger le bloc-piles.

ENTRETIEN

AVERTISSEMENT Pour réduire le risque de blessure, toujours débrancher le chargeur et retirer le bloc-piles et le porte-piles du chauffe-mains avant d'effectuer toute opération d'entretien. Ne jamais démonter le chauffe-mains, le bloc-piles ou le chargeur. Pour TOUTE réparation, communiquer avec un centre de service MILWAUKEE.

Si le chauffe-mains ne démarre pas ou ne fonctionne pas adéquatement une fois le bloc-piles complètement chargé, nettoyer les contacts du bloc-piles. Si le chauffe-mains ne fonctionne toujours pas, le retourner ainsi que le chargeur et le bloc-piles à un centre de service MILWAUKEE aux fins de réparation.

AVERTISSEMENT Pour réduire le risque de blessures et de dommages, débrancher le bloc-piles et le retirer, avec le porte piles, de leur pochette avant de laver la veste. Ne jamais immerger le porte-piles, le bloc-piles ou le chargeur dans un liquide ou laisser un liquide s'infiltrer dans ceux-ci.

Pour nettoyer le chauffe-mains

1. Retirer le bloc-piles et le porte-piles.
2. Faire glisser le cordon d'alimentation complètement dans la pochette porte-piles et fermer. Retirez la courroie de la main plus chaude pour éviter les sarments.
3. Lavage en machine, tiède, doux. Sèche-linge basse température. Ne pas blanchir. Ne pas nettoyer à sec. Ne pas tordre.
4. Sèche-linge basse température. Ne pas repasser.

ACCESOIRES

AVERTISSEMENT L'utilisation d'autres accessoires que ceux qui sont spécifiquement recommandés pour cet outil peut comporter des risques.

Pour une liste complète des accessoires, visiter le site internet www.milwaukeeetool.com ou contactez un distributeur.

SERVICE - CANADA

Milwaukee Tool (Canada) Ltd
1.800.268.4015

Monday-Friday, 7:00 AM - 4:30 PM CST
www.milwaukeeetool.ca

GARANTIE LIMITÉE - AUX ÉTATS-UNIS ET AU CANADA

Chaque VESTE CHAUFFANTE M12 DE MILWAUKEE (y compris le porte-piles) est garantie à l'acheteur d'origine être exempte de vice de matériau et de fabrication. Sous réserve de certaines exceptions, MILWAUKEE réparera ou remplacera toute pièce d'une veste chauffante M12TM qui, après examen, sera confirmée par MILWAUKEE être affectée d'un vice de matériau ou de fabrication pendant une période d'un (1) an* après la date d'achat. Retourner la veste chauffante à un centre de réparations en usine MILWAUKEE, en port prépayé et assuré. Une copie de la preuve d'achat doit être présentée lors du retour du produit. Cette garantie ne couvre pas les dommages que MILWAUKEE détermine être causés par des réparations ou des tentatives de réparation par quiconque autre que le personnel agréé par MILWAUKEE, des utilisations incorrectes, des altérations, des utilisations abusives, une utilisation normale ou des dommages causés par un tiers.

*La présente garantie ne couvre pas les blocs-piles M12TM au LITHIUM-ION; ils sont couverts par une garantie propre aux blocs-piles.

L'enregistrement de la garantie n'est pas nécessaire pour bénéficier de la garantie en vigueur sur la veste chauffante MILWAUKEE. La date de fabrication du produit servira à établir la période de garantie si aucune preuve d'achat n'est fournie lorsqu'une demande de service sous garantie est faite.

L'ACCEPTATION DES RECOURS EXCLUSIFS DE RÉPARATION ET DE REMPLACEMENT DÉCRITS AUX PRÉSENTS EST UNE CONDITION DU CONTRAT D'ACHAT DE TOUT PRODUIT MILWAUKEE. SI VOUS N'ACCEPTÉZ PAS CETTE CONDITION, VOUS NE DEVEZ PAS ACHETER LE PRODUIT. EN AUCUN CAS MILWAUKEE NE SAURAIT ÊTRE RESPONSABLE DE TOUT DOMMAGE ACCESSOIRE, SPECIAL OU INDIRECT, DE DOMMAGES-INTÉRÊTS PUNITIFS OU DE TOUTE DÉPENSE, D'HONORAIRES D'AVOCATS, DE FRAIS, DE PÉRIE OU DE DÉLAIS ACCESSOIRES À TOUT DOMMAGE, DÉFAILLANCE OU DÉFAUT DE TOUT PRODUIT, Y COMPRIS NOTAMMENT LES PERTES DE PROFIT. CERTAINS ÉTATS ET PROVINCES NE PERMETTANT PAS L'EXCLUSION OU LA LIMITATION DES DOMMAGES DIRECTS OU INDIRECTS, LES RESTRICTIONS CI-DESSUS PEUVENT NE PAS ÊTRE APPLICABLES. CETTE GARANTIE EST EXCLUSIVE ET REMPLACE TOUTE AUTRE GARANTIE EXPRESSE, QUELLE QU'ELLE SOIT ORALE OU ÉCRITE, DANS LA MESURE PERMISE PAR LA LOI. MILWAUKEE RENONCE À TOUTE GARANTIE IMPLICITE, Y COMPRIS, SANS S'Y LIMITER, TOUTE GARANTIE IMPLICITE DE QUALITÉ MARCHANDE OU D'ADAPTATION À UNE UTILISATION OU À UNE FIN PARTICULIÈRE. DANS LA MESURE OU D'UNE TELLE STIPULATION D'EXONÉRATION N'EST PAS PERMISE PAR LA LOI. LA DURÉE DE TOUT PRODUIT, Y COMPRIS NOTAMMENT LES PERTES DE PROFIT, CERTAINS ÉTATS ET PROVINCES NE PERMETTANT PAS DE LIMITATION DE DURÉE DES GARANTIES IMPLICITES, LES RESTRICTIONS CI-DESSUS PEUVENT NE PAS ÊTRE APPLICABLES. LA PRÉSENTE GARANTIE S'APPLIQUE ÉGALEMENT À LA PÉRIODE APPLICABLE DE LA GARANTIE EXPRESSE, TEL QUE DÉCRIT PRÉCÉDEMMENT. CERTAINS ÉTATS ET PROVINCES NE PERMETTANT PAS DE LIMITATION DE DURÉE DES GARANTIES IMPLICITES, LES RESTRICTIONS CI-DESSUS PEUVENT NE PAS ÊTRE APPLICABLES. LA PRÉSENTE GARANTIE S'APPLIQUE ÉGALEMENT À D'AUTRES DROITS QUI VARIENT D'UN ÉTAT À L'AUTRE. Veuillez consulter la rubrique Centre SAV Milwaukee, dans la section Pièces & Service du site Web de MILWAUKEE, à l'adresse www.milwaukeeetool.fr, ou composer le 1-800-SAVDUST (1-800-729-3878) afin de trouver le centre de réparations en usine MILWAUKEE le plus près.

GARANTIE LIMITÉE - MEXIQUE, AMÉRIQUE CENTRALE ET CARAIBES

TECHTRONIC INDUSTRIES* garantit le produit pendant 5 ans à partir de la date d'achat d'origine. Le présent bon de garantie couvre tous les vices de matériau et de fabrication que peut afficher ce produit.

Pour assurer la validité de la présente garantie, veuillez présenter ce bon de garantie, estampillé du sceau du distributeur ou du magasin où le produit a été acheté, au centre de réparations agréé. Si le bon de garantie n'a pas été estampillé, veuillez fournir la preuve d'achat d'origine au centre de réparations agréé.

Pour un entretien des pièces, des accessoires ou des composants, composer sans frais le 1-800-030-7777 afin d'obtenir les coordonnées du centre de réparations agréé le plus près.

Procédure pour assurer la validité de la garantie.
Présenter le produit au centre de réparations agréé, accompagné du bon de garantie estampillé du sceau du distributeur ou du magasin où le produit a été acheté. Toute pièce défectueuse ou tout composant défectueux sera remplacé(e) sans frais. Milwaukee assume tous les frais de transport liés à ce processus de garantie.

Exclusions

Cette garantie ne s'applique pas dans les situations suivantes :

- si le produit a été utilisé pour une fin autre que celle indiquée dans le guide de l'utilisateur final ou le manuel d'instructions.
- si les conditions d'utilisation ne sont pas habituelles.
- si le produit a été modifié ou réparé par une personne non autorisée par TECHTRONIC INDUSTRIES.

Remarque : Si le cordon électrique est endommagé, il doit être remplacé par un centre de réparations agréé pour éviter les risques d'électrocution.

CENTRE DE RÉPARATIONS ET DE SERVICE

Composer le 01 (600) 030-7777

IMPORTÉ ET COMMERCIALISÉ PAR

TECHTRONIC INDUSTRIES, MEXIQUE, SA DE CV

Av. Presidente Masarik #29 piso 7, Col. Polanco N. Sección

CP 11560, Deleg. Miguel Hidalgo, CDMX

ADVERTENCIAS DE SEGURIDAD GENERALES PARA LA HERRAMIENTA ELÉCTRICA

ADVERTENCIA LEA TODAS LAS ADVERTENCIAS Y INSTRUCCIONES DE SEGURIDAD. Si no sigue todas las advertencias e instrucciones, se pueden provocar una descarga eléctrica, un incendio o lesiones graves. *Guarda todas las advertencias e instrucciones para consultarlas en el futuro.*

SEGURIDAD EN EL ÁREA DE TRABAJO

• Mantenga limpia y bien iluminada el área de trabajo. Las áreas desordenadas u oscuras contribuyen a que se produzcan accidentes.

SEGURIDAD ELÉCTRICA

- No exponga el calentador de manos a la lluvia o a condiciones de humedad. El agua aumentará el riesgo de descarga eléctrica.
- No maltrate el cable de corriente. Nunca utilice el cable para cargar, jalar o desconectar el calentador de manos. Mantenga el cable alejado del calor, el aceite, los bordes afilados o las partes en movimiento.

SEGURIDAD PERSONAL

• Manténgase alerta, observe lo que está haciendo y use el sentido común al utilizar el calentador de manos. No lo use mientras está cansado o bajo la influencia de drogas, alcohol o medicamentos. Un momento de distracción puede ocasionar lesiones personales graves.

USO Y CUIDADO DE LAS HERRAMIENTAS ELÉCTRICAS

- No utilice el calentador de manos si el botón de encendido no lo enciende y lo apaga. Cualquier calentador de manos que no pueda controlarse con el botón de encendido es peligroso y debe repararse.
- Desconecte la batería del calentador de manos antes de almacenarlo. Tales medidas preventivas de seguridad disminuyen el riesgo de que el calentador de manos se encienda accidentalmente.
- Almacénelo fuera del alcance de los niños y no permita que personas que no estén familiarizadas con estas instrucciones operen el calentador de manos. El calentador de manos puede ser peligroso en manos de usuarios sin capacitación.
- Mantenga el calentador de manos. Verifique que no haya partes rotas o alguna otra condición que pueda afectar el funcionamiento del calentador de manos. Si se daña, asegúrese de que el calentador de manos sea reparado antes de que se utilice.
- Utilice el calentador de manos de acuerdo con estas instrucciones, tomando en cuenta las condiciones de trabajo y el trabajo a realizar. El uso del calentador de manos para operaciones diferentes a las previstas podría generar una situación peligrosa.

USO Y CUIDADO DE LAS HERRAMIENTAS CON BATERÍA

- Recargue la batería solamente con el cargador especificado por el fabricante. Un cargador apropiado para un tipo de batería puede crear riesgo de incendio cuando se usa con otra batería.
- Utilice el calentador de manos únicamente con baterías específicamente diseñadas. El uso de cualquier otra batería puede producir un riesgo de lesiones e incendio.
- Cuando no se use la batería, manténgala alejada de otros objetos de metal, como clips para papel, monedas, llaves, clavos, tornillos u otros objetos de metal pequeños que puedan realizar una conexión entre los terminales. Realizar un cortocircuito en los terminales de la batería puede provocar quemaduras o un incendio.

Modèle :

Date d'achat :

Sceau du distributeur ou du magasin :

En condiciones de abuso, puede derramarse líquido de la batería; evite el contacto con este. Si se produce un contacto accidental, lávese con agua. Si el líquido entra en contacto con los ojos, también busque atención médica. El líquido que sale expulsado de la batería puede provocar irritaciones o quemaduras.

MANTENIMIENTO

Lleve su calentador de manos a servicio con un técnico calificado que use únicamente piezas de reemplazo idénticas. Esto asegurará que se mantenga la seguridad del calentador de manos.

REGLAS ESPECÍFICAS DE SEGURIDAD PARA CALENTADOR DE MANOS

Uso:

- No utilice este calentador de manos con un bebé, niño, persona indefensa o con ninguna persona insensible al calor, como una persona con mala circulación sanguínea.
- Nunca use la prenda si el forro está húmedo.
- No se recomienda que los elementos de calefacción toquen la piel directamente.
- Desconecte el suministro de corriente inmediatamente si tiene molestias.
- No permita que los cordones queden atrapados.
- Si se observa una operación indebida de este calentador de manos, suspenda su uso de inmediato y comuníquese con un centro de servicio MILWAUKEE para la reparación.

No use afiladores, ya que pueden dañar el cableado eléctrico.

Cuidado:

- Antes de lavar la prenda, desconecte y retire la batería y el portabaterías del bolsillo del portabaterías. Introduzca todo el cable de alimentación en la funda del soporte de la batería y asegure para cerrar. Retire la correa de la mano para evitar el enredo.
- Siga cuidado las instrucciones de la chaqueta con calefacción. Lavar a máquina en agua tibia, ciclo suave. Secar en secadora a temperatura baja.
- No use blanqueador.
- No planche la prenda.
- No la retuerza.
- No lave en seco. No use líquido de lavado en seco para esta chaqueta con calefacción incorporada. No use blanqueador. Los solventes de limpieza pueden deteriorar el aislamiento del elemento calentador.
- Conserve las etiquetas y las placas nominales. Contienen información importante. Si son ilegibles o no están presentes, comuníquese con un centro de servicio MILWAUKEE para obtener un reemplazo gratuito.

ESPECIFICACIONES

Cat. No.	551B-21, 551C-21
Control USB de batería	49-24-2310
Volts	12 CD
Tipo de batería	M12™
Tipo de cargador	M12™
Temperatura ambiente recomendada para operar	-18°C to 50°C (0°F to 125°F)

SIMBOLOGÍA

	Volts		No exprimir ni torcer
	Corriente directa		Secar en secadora a temperatura baja
	Lavar a máquina en agua tibia, ciclo suave		No planchar
	No aplicar cloro		No lavar en seco

DESCRIPCIÓN FUNCIONAL

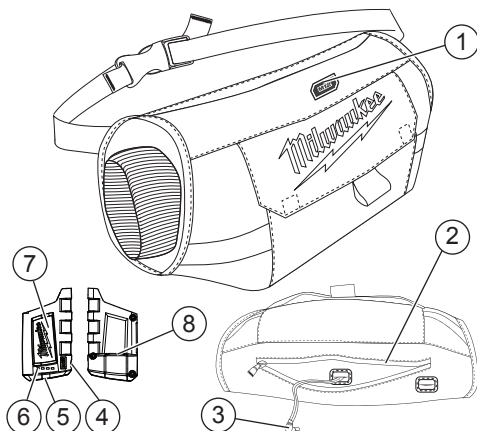

- Botón de encendido
Calefacción alta: el diodo luminoso (LED) rojo permanece encendido.
Calefacción media: el diodo luminoso (LED) blanco permanece encendido.
Calefacción baja: el diodo luminoso (LED) azul permanece encendido.
- Bolsillo del portabaterías
- Cable de alimentación
- Puerto del cable de alimentación
- Bouton d'alimentation du port USB
- Indicador de combustible
- Control USB de batería
- Puerto USB

ENSAMBLAJE

ADVERTENCIA Recargue la batería sólo con el cargador especificado para ella. Para instrucciones específicas sobre cómo cargar, lea el manual del operador suministrado con su cargador y la batería.

Introducción/extracción de la batería

Para introducir la batería, deslícela en el cuerpo del portabaterías. Asegúrese de que quede bien firme en su posición.

Introduzca el cable de alimentación (que está en el interior del bolsillo del portabaterías) en el puerto del cable de alimentación que está en el portabaterías. Si es necesario, abra la cremallera de expansión para dar cabida a paquetes de baterías más grandes. Coloque el portabaterías en el bolsillo y cierre.

Para retirar la batería, presione los botones de liberación y jale de la batería para sacarla del portabaterías.

Uso del puerto USB

El puerto USB puede usarse para cargar un teléfono celular, reproductor MP3 u otro dispositivo personal que utilice menos de 5V, 2,1A de corriente eléctrica directa. El cable puede pasarse del bolsillo del control de batería por el ojal y canal en el interior de la chaqueta y por otro ojal hasta un bolsillo lateral. No se recomienda utilizar el calefactor de bolsillos cuando haya un dispositivo electrónico cargándose en el bolsillo. Para encender el USB, presione el botón de encendido del USB. El puerto USB permanecerá encendido durante dos horas antes de apagarse automáticamente.

Indicador de combustible.

Presione el botón de alimentación USB para mostrar la energía restante de la batería.

OPERACION

El botón de encendido se localiza dentro del bolsillo de las baterías.

Para encender, presione y sostenga el botón de encendido del calentador de manos (1 a 2 segundos). El calentador de manos se encenderá en Alto y el foco LED rojo se iluminará.

La temperatura puede ajustarse en cualquier momento presionando el botón de encendido del calentador de manos. Cada presión ciclará por los valores de temperatura del calentador de manos.

Para apagar el calentador de manos, presione y mantenga presionado el botón de encendido del calentador de manos hasta que el foco LED se apague (1 a 2 segundos).

Si el calentador de manos se apaga inesperadamente, revise las conexiones y cargue la batería..

CUIDADO

ADVERTENCIA Para reducir el riesgo de lesiones, siempre desconecte el cargador y retire la batería y el portabatería del calentador de manos antes de realizar cualquier mantenimiento. Nunca desarme el calentador de manos, la batería o el cargador. Comuníquese con un centro de servicio MILWAUKEE para TODAS las reparaciones.

Si el calentador de manos no enciende o no opera correctamente con una batería totalmente cargada, limpie los contactos de la batería. Si el calentador de manos aún no funciona correctamente, devuelva el calentador de manos, el cargador y la batería a un centro de servicio MILWAUKEE para reparaciones.

ADVERTENCIA Para reducir el riesgo de lesiones personales y daños, antes de lavar la prenda, desconecte y retire la batería y el portabaterías del bolsillo del portabaterías. Nunca sumerja su portabaterías, la batería ni el cargador en un líquido ni permita que les entre líquido.

Para limpiar el calentador de manos

1. Retire la batería y el portabatería.
2. Empuje el cable de corriente completamente al interior del bolsillo portabatería y cierre la cremallera. Retire la correa de la mano para evitar el enredo.
3. Lavar a máquina en agua tibia, ciclo suave. Secar en secadora a temperatura baja. No use blanqueador. No lave en seco. No la retuerza.
4. Secar en secadora a temperatura baja. No planche la prenda.

ACCESORIOS

ADVERTENCIA Utilice sólo los accesorios específicamente recomendados. Otros accesorios puede ser peligroso.

Para una lista completa de accesorios, visite nuestro sitio en Internet: www.milwaukeeetool.com o póngase en contacto con un distribuidor.

SOPORTE DE SERVICIO - MEXICO

CENTRO DE ATENCION A CLIENTES

Techtronic Industries Mexico, S.A. de C.V.

Av. Presidente Masarik 29 Piso 7

11560 Polanco V Seccion

Miguel Hidalgo, Distrito Federal, México

01 (800) 030-7777 o (55) 4160-3540

Lunes a Viernes (9am a 6pm)

O contáctanos en www.milwaukeeetool.com.mx

GARANTÍA LIMITADA - E.U.A. Y CANADÁ

Todas las CHAQUETAS con CALFEACCIÓN INCORPORADA M12 de MILWAUKEE (incluido su portabaterías) tienen garantía únicamente para el comprador original y se garantiza que no presentan defectos en el material ni en la mano de obra. Salvo ciertas excepciones, MILWAUKEE reparará o reemplazará cualquier parte de la chaqueta con calefacción incorporada M12™ si, después de realizar un examen, MILWAUKEE determina que presenta un defecto en el material o en la mano de obra, por un período de un (1) año* después de la fecha de compra o requiere el reemplazo de la chaqueta con calefacción incorporada, con gastos de envío prepagados y asegurada, a un Centro de Servicio de la fábrica MILWAUKEE. Se debe incluir una copia del comprobante de la compra con el producto que devuelva. Esta garantía no se aplica a daños que MILWAUKEE determine como originados por reparaciones realizadas o que se inflamaron cualquier por cualquier tercero que no sea personal de MILWAUKEE, uso indebido, alteraciones, abuso, desgaste y deterioro normal o accidentes. *Esta garantía no cubre la batería de iones de litio M12™. Se dispone de una garantía separada y distinta para la batería.

No se necesita el registro de la garantía para obtener la garantía correspondiente de la chaqueta con calefacción incorporada MILWAUKEE. La fecha de fabricación del producto se usará para determinar el período de garantía en caso de que no se otorgue el comprobante de la compra cuando se requiere el servicio de garantía. LA ACEPTACIÓN DE LOS DERECHOS A REPARACIÓN Y REEMPLAZO EXCLUSIVAMENTE DESCRITOS EN EL PRESENTE DOCUMENTO CONSTITUYE UNA CONDICIÓN DEL CONTRATO POR LA COMPRA DE CADA PRODUCTO MILWAUKEE. SI NO ACEPTA ESTA CONDICIÓN, NO DEBE COMPRAR EL PRODUCTO. MILWAUKEE NO SERÁ EN NINGUN CASO RESPONSABLE DE DAÑOS INCIDENTALES, ESPECIALES, CONSECUENTES O PUNITIVOS, NI DE COSTOS, HONORARIOS DE ABOGADOS, GASTOS, PERDIDAS O DEMORAS SUPUESTAMENTE CAUSADOS COMO CONSECUENCIA DE CUALQUIER DAÑO FALLA O DEFECTO EN CUALQUIER PRODUCTO, INCLUIDOS, A MODO DE EJEMPLO, RECLAMOS POR PERDIDA DE GANANCIAS, ALGUNOS ESTADOS NO PERMITEN LA EXCLUSIÓN O LA LIMITACIÓN DE DAÑOS INCIDENTALES O CONSECUENTES. POR LO TANTO, LAS LIMITACIONES Y EXCLUSIONES ANTERIORES PUEDEN NO APLICARSE PARA USTED. ESTA GARANTÍA ES EXCLUSIVA Y SUSTITUYE A TODAS LAS OTRAS GARANTÍAS EXPRESAS, ESCRITAS U ORALES. SEGUN LO PERMITA LA LEY, MILWAUKEE SE EXIME DE TODA GARANTÍA IMPLÍCITA, INCLUIDOS, A MODO DE EJEMPLO, TODA GARANTÍA IMPLÍCITA DE COMERCIABILIDAD O IDONEIDAD PARA UN USO O PROPÓSITO EN PARTICULAR; EN LA MEDIDA EN QUE DICHA RENUNCIA NO ESTE PERMITIDA POR LA LEY, DICHAS GARANTÍAS IMPLÍCITAS ESTÁN LIMITADAS A LA DURACIÓN DE LA GARANTÍA EXPRESA APLICABLE SEGUN SE DESCRIBE ANTERIORMENTE. ALGUNOS ESTADOS NO PERMITEN LIMITACIONES EN LA DURACIÓN DE UNA GARANTÍA IMPLÍCITA. POR LO TANTO, LA LIMITACIÓN ANTERIOR PUEDE NO APLICARSE PARA USTED. ESTA GARANTÍA LE OTORGA DERECHOS LEGALES ESPECÍFICOS TAMBIÉN PUEDE TENER OTROS DERECHOS QUE VARIAN DE ESTADO EN ESTADO. Consulte "Service Center Search" (Búsqueda de centro de servicio" en la sección Parts & Services (Piezas y servicios) del sitio web MILWAUKEE, www.milwaukeeetool.com o llame al 1.800.SAWDUST (1.800.729.3878) para encontrar su Centro de Servicio de la fábrica de MILWAUKEE más cercano.

PÓLIZA DE GARANTÍA - VALIDA SOLO PARA MEXICO, AMÉRICA CENTRAL Y EL CARIBE

La garantía de TECHTRONIC INDUSTRIES es por 5 años a partir de la fecha original de compra.

Esta tarjeta de garantía cubre cualquier defecto de material y mano de obra en ese Producto. Para hacer válida esta garantía, presente esta tarjeta de garantía, cerrada/sellada por el distribuidor o la tienda donde compró el producto, al Centro de Servicio Autorizado (ASC). O, si esta tarjeta no se ha cerrado/sellado, presente la prueba original de compra a ASC. Llame gratis al 01 (800) 030-7777 para encontrar el ASC más cercano, para servicio, partes, accesorios o componentes.

Procedimiento para hacer válida esta garantía

Lleve el producto a ASC, junto con la tarjeta de garantía cerrada/sellada por el distribuidor o la tienda donde compró el producto, y cualquier pieza o componente defectuoso se reemplazará sin costo para usted. Cubriremos todos los costos de flete con relación a este proceso de garantía

Excepciones

Esta garantía no tendrá validez en las siguientes situaciones:

- a) Cuando el producto se use de manera distinta a la que indica el manual del usuario final o de instrucciones.
- b) Cuando las condiciones de uso no sean normales.
- c) Cuando otros países no autorizados por TECHTRONIC INDUSTRIES modifiquen o reparen el producto.

Nota: si el juego de cables está dañado, tiene que reemplazarse en un Centro de Servicio Autorizado para evitar riesgos eléctricos.

CENTRO DE SERVICIO Y ATENCIÓN

Llame al 01 (800) 030-7777

IMPORTADO Y COMERCIALIZADO POR
TECHTRONIC INDUSTRIES, MEXICO, SA DE CV,
Av. President Masarik #29 piso 7, Col. Polanco V Sección
CP 11560, Deleg. Miguel Hidalgo, CDMX

Modelo: _____

Fecha de Compra: _____

Sello del Distribuidor: _____

MILWAUKEE TOOL
13135 West Lisbon Road
Brookfield, WI 53005 USA

58142510d1
05/17

01601488101Q-01(A)
Printed in China