

EC-1U-DV Series

This pump is designed to automatically remove condensate water that drips from wall mount ductless air conditioners up to 34,000 BTU/hr. The EC-1U-DV pump is only suitable for intermittent use in applications with a maximum 50% pump duty cycle and maximum 3-minute pump ON cycle. The pump must have at least twice the flow rate of the condensate produced at the head required by the application.

The pump is controlled by a float switch mechanism, which automatically starts and stops the pump. These models also include a high water level switch, which opens a thermostat circuit when the pump reservoir is full, stopping production of condensate. Alternatively, this switch can be reconfigured to close a circuit and operate a relay to sound an alarm, activate a warning light, or signal a building management system (alarm, light, and BMS are purchased separately).

This product is covered by a Limited Warranty for a period of 2 years from the date of original purchase by the consumer. For complete warranty information, refer to www.LittleGiant.com.



Specifications

Model	Item Number	Volts	Hz	Amps	Watts
EC-1U-DV	553527	110-240	50/60	0.18	19

Model	Gallons (Liters) per Hour at Height					Shut Off ft (m)
	0 ft (0.0 m)	1 ft (0.3 m)	5 ft (1.5 m)	10 ft (3.0 m)	20 ft (6.1 m)	
EC-1U-DV	2.7 (10.2)	2.5 (9.5)	1.8 (6.8)	1.5 (5.7)	1.2 (4.5)	33 (10)

SAFETY INSTRUCTIONS

This equipment should be installed and serviced by technically qualified personnel who are familiar with the correct selection and use of appropriate tools, equipment, and procedures. Failure to comply with national and local electrical and plumbing codes and within Little Giant recommendations may result in electrical shock or fire hazard, unsatisfactory performance, or equipment failure.

Know the product's application, limitations, and potential hazards. Read and follow instructions carefully to avoid injury and property damage. Do not disassemble or repair unit unless described in this manual.

Refer to product data plate(s) for additional precautions, operating instructions and specifications.

Failure to follow installation or operation procedures and all applicable codes may result in the following hazards:

DANGER



Risk of death, personal injury, or property damage due to explosion, fire, or electric shock.

- Do not use to pump flammable or explosive fluids such as gasoline, fuel oil, kerosene, etc.
- Do not use in explosive atmospheres or hazardous locations as classified by the NEC, ANSI/NFPA70.
- Do not handle a pump or pump motor with wet hands or when standing on a wet or damp surface, or in water.
- When a pump is in its application, do not touch the motor, pipes, or water until the unit is unplugged or electrically disconnected.
- If the power disconnect is out of sight, lock it in the open position and tag it to prevent unexpected application of power.

SAFETY INSTRUCTIONS

Specifications

WARNING



Risk of severe injury or death by electrical shock.

- To reduce risk of electrical shock, disconnect power before working on or around the system.
- Wire pump system for correct voltage.
- Be certain that this pump is connected to a circuit equipped with a ground fault circuit interrupter (GFCI) device if required by code.
- Check electrical outlets with a circuit analyzer to ensure power, neutral, and ground wires are properly connected.
- These pumps are designed to be used with an earth-grounding conductor. To reduce the risk of electrical shock, connect the earth lead to a properly-grounded circuit in accordance with electrical code.
- Some pumps are supplied with lead wires and are intended to be hardwired using a junction box or other approved enclosure. The pumps include a grounding connector. To reduce risk of electric shock, be certain that it is properly connected to ground.
- All wiring must comply with the National Electrical Code and local codes.
- Check local electrical and building codes before installation. The installation must be in accordance with their regulations as well as the most recent National Electrical Code (NEC) and the Occupational Safety and Health Association (OSHA).
- Do not use the power cord for lifting the pump.
- Do not use an extension cord.
- The pump should only be used with liquids compatible with pump component materials. If the pump is used with liquids incompatible with the pump components, the liquid can cause failure to the electrical insulation system resulting in electrical shock.
- This pump has not been investigated for use in swimming pool or marine areas.
- To reduce risk of electric shock, install with all electrical components above the top grade level of the pump.

CAUTION



Risk of bodily injury, electric shock, or equipment damage.

- This equipment must not be used by children or persons with reduced physical, sensory or mental abilities, or lacking in experience and expertise, unless supervised or instructed. Children may not use the equipment, nor may they play with the unit or in the immediate vicinity.
- The pump motor is equipped with an automatic resetting thermal protector and may restart unexpectedly. Thermal Protector tripping indicates motor overloading or overheating. Lockout-Tagout before servicing equipment.
- The pump motor is not submersible. Do not allow water to rise and contact motor.
- This pump has been evaluated for use with water only. The pump should not be insulated. A space must be left around the pump to allow for cooling in the event of prolonged operation.
- The external cover shall be installed during operation.
- An inoperative or malfunctioning pump could lead to flooding, resulting in personal injury or property damage.
- Operation of this equipment requires detailed installation and operation instructions provided in this manual. Read entire manual before starting installation and operation. End User should receive and retain manual for future use.

NOTICE

Risk of damage to pump or other equipment.

- Before installing pump, allow air conditioner to cycle several times, collecting condensate in a separate container to help flush any residual oils that may remain in the system. Failure to flush the system can result in damage to the pump and drain line plumbing components.
- Care must be taken to ensure acidity of condensate does not fall below the average pH of 3.4 (to prevent a localized pocket of acid that acts like a battery causing pitting) by routinely cleaning or flushing tank with fresh water.
- Do not run pump dry. Running dry will cause serious damage to the pump.
- Support pump and tubing when assembling and when installed. Failure to do so may cause tubing to break, pump to fail, motor bearing failures, etc.
- Do not install the pump in a manner that will subject it to splashing or spraying.
- Periodically inspect pump and system components. Regularly check hoses for weakness or wear, making certain that all connections are secure.
- Schedule and perform routine maintenance as required and in accordance with the Maintenance section of this manual.
- Pump is for indoor use only.
- Do not use this pump inside an air plenum.

INSTALLATION

Typical Installation

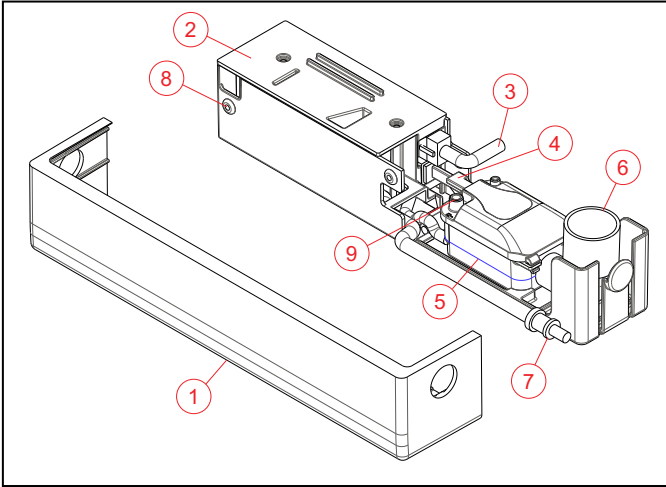

- | | | |
|------------------------------|--------------------------|----------------------|
| 1 External Cover | 4 Reservoir Sensor Cable | 7 Discharge Adaptor |
| 2 Pump & Electronics Housing | 5 Reservoir | 8 Mounting Location* |
| 3 Pump Power Cable | 6 Inlet Tube | 9 Reservoir Vent |

NOTE: *Four are available but only two are needed for installation.

Physical Installation

1. Determine pump location.
 - Pump can be mounted below air handler on either left or right side.
 - Ensure knock-out location is available.
2. Remove air handler knock-out on desired mounting side.
3. Pull out drain hose from air handler and cut to length 1-1/4 in (31.75 mm).

NOTE: The drain hose varies with the design of the air handler used.

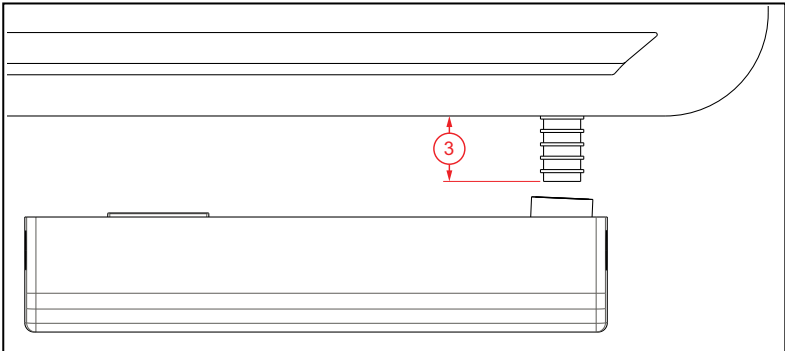

INSTALLATION

Piping Connections

4. Remove insulation jacket from exposed tubing.
5. Use provided mounting template to align the pump bracket.
 - Ensure the reservoir hinge mechanism has adequate clearance for future maintenance.
6. Mark screw hole locations.
7. Install the two supplied wall anchors.
 - Use 3/16" drill bit for anchor installation.
8. Fasten pump bracket to wall.
 - Do not over compress when fastening.
 - Make sure the screw head does not push through the bracket's rubber grommet.

Piping Connections

NOTICE

Risk of damage to pump or other equipment.

- Always provide adequate support to the assembly components and ensure the tubing is never kinked, twisted, broken, or otherwise damaged.
- Always reinforce tubing connections with cable ties.
- The pump is supplied with a 1/4-inch (6 mm) outside diameter (OD) tubing adapter. Do not remove the adapter.
- Discharge tubing (not provided) must have a 1/4-inch (6 mm) internal diameter (ID).
- Never extend the tubing more than 33 ft (10m) above the level of the pump or 3 ft (1 m) below the collection reservoir. Positioning the discharge tubing termination more than 3 ft below the reservoir may cause a siphoning effect and loss of pump priming, resulting in noisy operation and shortened pump life.

1. Connect the discharge tube adaptor to the air handler's discharge tubing.
2. Secure tubing with cable tie or hose clamp.
3. Guide the tubing so that it leads into the nearest gravity-fed drain or along the refrigeration lines.
 - Ensure reservoir vent is unobstructed and air can flow in and out of the tank freely.
4. Feed the air handler drain hose into reservoir inlet tube.
5. Drain hose should rest inside inlet tube.

Electrical Connections

⚠ WARNING



High voltages capable of causing severe injury or death by electrical shock are present in this unit.

- To reduce risk of electrical shock, disconnect power before working on or around the system. More than one disconnect switch may be required to de-energize the equipment before servicing.
- All wiring must comply with the National Electrical Code and local codes. Employ a licensed electrician.

IMPORTANT: If the supplied power cord is missing or damaged, it must be replaced with a special cord available from the manufacturer or its service representative.

1. Connect pump power cable to 6-pin pump electrical connector.
2. Run the pump power cable under the zip ties along the line set and connect to the air handler power terminal.
3. Wire to a constant source of power matching the pump nameplate voltage.
 - Wire the pump to the air handler power panel if the air handler unit uses 110-240 V.
 - Ensure that the fuses or circuit breaker are of ample capacity in the electrical circuit.

Some models are supplied with a stripped wire cord end. Wires are color-coded as follows:

Color	Wire Type
Brown	Live (115V) or L1 (208/230V)
Blue	Neutral (115V) or L2 (208/230V)
Green/Yellow	Earth (ground)

NOTE: It is recommended to install an UL-listed inline fuse with a 0.50A nominal rating in the line lead.

High Water Level Switch Connection

⚠ CAUTION

Risk of bodily injury or property damage.

- In applications where property damage and/or personal injury might result from an inoperative or leaking pump due to power outages, discharge line blockage, or any other reason, a backup system(s) (e.g. auxiliary switch) and/or alarm should be used and monitored.
- The high level switch should be connected to a Class 2 Low Voltage circuit.

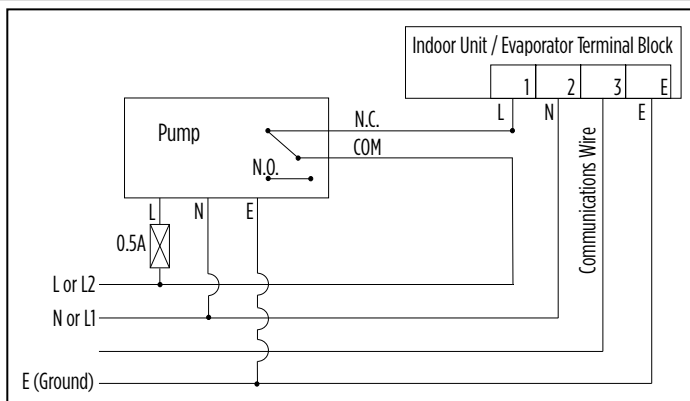

This unit is equipped with an overflow protection switch with a maximum rated switching current (resistive load) of 3 amps at 250 VAC or 3 amps at 30 VDC. The high water level switch is electronic and requires power from the pump circuit to operate.

IMPORTANT: Refer to the air handler's Operating Manual for expected switch operation and wiring connections.

The high level switch can be wired so that, in the event of high water levels in the reservoir, the circuit will open (break) or close (complete).

Wires are color coded as follows:

Color	Wire Type
White/gray	Common
Black/purple	Normally closed
Red/orange	Normally open

OPERATION TESTING

IMPORTANT: Cover must remain installed when in use.

1. Remove front fascia of air handler to expose coil and drip tray.
2. Turn on air conditioner.
3. Slowly pour several ounces of water into the air handler drip tray.

IMPORTANT: Do not overfill the drip tray and create an overflow condition in the pump reservoir.

NOTE: The reservoir will hold approximately 4 liquid ounces before triggering pump operation.

4. Remove external cover.
5. Confirm that the pump and switches are functioning as intended.

NOTE: The switch should activate before the float contacts the tank cover.

- Confirm that there are no leaks in the system plumbing.
- Operate the pump through several ON/OFF cycles.

MAINTENANCE

⚠ CAUTION

Risk of bodily injury or property damage.

- Disconnect power to the unit before attempting to perform maintenance functions.

NOTICE

Risk of damage to pump or other equipment.

- Warranty is limited to replacement only and will be void if the pump is tampered with. There are no user-serviceable parts inside the pump.

Inspect and clean the reservoir tank every six months and at the beginning of each season.

1. Remove mounting cover.
2. Hinge reservoir bracket down.
 - Remove tank from velcro attachment (optional).
3. Release the side latch and gently remove the reservoir top.
4. Remove the mesh screen and thoroughly rinse under running water.

IMPORTANT: Do not bend or fold the screen.

5. Clean dust and debris from reservoir, using a damp cloth.
6. Check the float for dirt or impeded movement. If either conditions are met, do the following:
 - Slide the float retaining clip and float from the post.
 - Clean float and post with a damp cloth.
 - Slide the float and float retaining clip back onto the post.
 - Ensure that the float orientation is maintained.
7. Replace the mesh screen into the reservoir, aligning with the reservoir groove.
8. Return the reservoir top to the reservoir and securely latch.
 - If the tank was removed from the unit, reinstall reservoir tank to bracket with velcro attachment.
 - Hinge reservoir bracket up.
 - Ensure tank is installed correctly and is level with the bracket.
 - Slide external cover over unit to finish re-installation.

Troubleshooting

Problem	Probable Causes	Corrective Action
Pump does not start when tank is full of condensate water	Pump is not connected to electrical power	Connect pump to a dedicated GFCI circuit.
	Circuit breaker off or fuse removed	Turn on circuit breaker or replace fuse.
	Accumulation of debris or build-up on float	Clean float; a dirty float could be too heavy to operate correctly.
	Float movement obstruction	Remove the tank. Check float movement path. Remove any debris or obstruction.
	Defective switch	Replace pump.
	Defective motor	Replace pump.
Condensate is overflowing from the tank	Pump is not connected to electrical power	Connect pump to a dedicated GFCI circuit.
	Liquid inflow matches or exceeds pump output capacity	Larger pump required. The high level switch should shut off the A/C unit or signal an alarm in this condition if connected in the circuit correctly. Check to ensure that the pump high level switch is connected to the A/C unit (or alarm circuit), and that the leads are connected to the correct switch terminals for the application. Refer to " High Water Level Switch Connection " on page 5.
	Pump is not level	Check to ensure that the pump is level. If the pump is not level, it may not activate, causing water to overflow from the tank. Place unit on a flat and level surface.
	Accumulation of debris or build-up on float	Clean float. A dirty float could be too heavy to operate correctly.
	Check valve stuck or plugged	Remove check valve and inspect for proper operation.
	Outlet flow is blocked	Check outlet tubing to ensure that it is not kinked or blocked. Clear blocked tubing of slime and debris. Clean inlet and outlet piping.
	Defective switch	Replace pump.
	Defective motor	Replace pump.
Pump will not shut off	Float movement obstruction	Remove the tank. Check float movement path. Remove any debris or obstruction.
	Liquid inflow matches or exceeds pump output capacity	Larger pump required. The high level switch should shut off the A/C unit or signal an alarm in this condition if connected in the circuit correctly. Check to ensure that the pump high level switch is connected to the A/C unit (or alarm circuit), and that the leads are connected to the correct switch terminals for the application. Refer to " High Water Level Switch Connection " on page 5.
	Defective switch	Replace pump.
Pump runs but does not discharge liquid	Check valve stuck or plugged	Remove check valve and inspect for proper operation.
	Lift too high for pump	Check rated pump performance.
	Outlet flow is obstructed	Check outlet tubing to ensure that it is not kinked or blocked. Clear blocked tubing of slime and debris. Clean inlet and outlet piping.
Pump does not deliver rated capacity	Check valve stuck or plugged	Remove check valve and inspect for proper operation.
	Lift too high for pump	Check rated pump performance.
	Low voltage, speed too slow	Check that supply voltage matches nameplate rating.
Pump cycles continually	Discharge tubing improperly located or reservoir is further than 3 ft from the pump	Perform proper installation. Refer to " Installation " on page 3.



For technical assistance, parts, or repair, please contact:

800.701.7894 | littlegiant.com

10000017684 Rev. 000 01/24

LittleGIANT®

Franklin Electric Co., Inc. | Oklahoma City, OK 73157-2010

Copyright © 2024, Franklin Electric Co., Inc. All rights reserved.

Serie EC-1U-DV

Esta bomba está diseñada para eliminar automáticamente el agua de condensación que gotea de los acondicionadores de aire de hasta 34,000 BTU/h (8,570 kcal/h), sin conductos y montados a la pared. La bomba EC-1U-DV solo es apta para el uso intermitente en aplicaciones con un ciclo de trabajo de la bomba máximo del 50 % y un ciclo de encendido de la bomba máximo de 3 minutos. El cabezal de la bomba debe producir al menos el doble del caudal de agua condensada que requiere la aplicación.



La bomba se controla mediante un mecanismo de interruptor flotante, que arranca y detiene la bomba automáticamente. Estos modelos también incluyen un interruptor de nivel de agua alto, que abre un circuito de termostato cuando el depósito de la bomba está lleno, lo que detiene la producción de agua condensada. También es posible reconfigurar este interruptor para cerrar un circuito y accionar un relé para hacer sonar una alarma, activar una luz de advertencia o enviar una señal a un sistema de gestión de edificios (la alarma, la luz y el sistema de gestión de edificios [Building Management System, BMS] se adquieren por separado).

Este producto está cubierto por una garantía limitada por un período de 2 años desde la fecha original de compra por parte del consumidor. Para obtener información completa sobre la garantía, consulte www.LittleGiant.com.

Especificaciones

Modelo	Número de artículo	Voltios	Hz	Amperios	Vatios
EC-1U-DV	553527	110-240	50/60	0.18	19

Modelo	Litros (galones) por hora en altura					Apagado m (pies)
	0.0 m (0 pies)	0.3 m (1 pies)	1.5 m (5 pies)	3.0 m (10 pies)	6.1 m (20 pies)	
EC-1U-DV	10.2 (2.7)	9.5 (2.5)	6.8 (1.8)	5.7 (1.5)	4.5 (1.2)	10 (33)

INSTRUCCIONES SOBRE SEGURIDAD

La instalación y el mantenimiento de este equipo deben estar a cargo de personal con capacitación técnica que esté familiarizado con la correcta elección y uso de las herramientas, equipos y procedimientos adecuados. El hecho de no cumplir con los códigos eléctricos nacionales y locales y con las recomendaciones de Little Giant puede provocar peligros de descarga eléctrica o incendio, desempeños insatisfactorios o fallas del equipo.

Lea y siga las instrucciones cuidadosamente para evitar lesiones y daños a los bienes. No desarme ni repare la unidad salvo que esté descrito en este manual.

Consulte las placas de características del producto para obtener instrucciones de operación, precauciones y especificaciones adicionales.

El hecho de no seguir los procedimientos de instalación o funcionamiento y todos los códigos aplicables puede ocasionar los siguientes peligros:

⚠ PELIGRO



Riesgo de muerte, lesiones graves o daños materiales por explosión, incendio o descarga eléctrica.

- No usar para bombear líquidos inflamables, combustibles o explosivos como gasolina, combustóleo, queroseno, etc.
- No usar en atmósferas explosivas ni lugares peligrosos según la clasificación de la NEC, ANSI/NFPA70.
- No maneje una bomba ni el motor de una bomba con las manos mojadas o cuando se encuentre sobre una superficie mojada o húmeda, o en agua hasta que la unidad esté desenchufada o desconectada eléctricamente.
- Cuando haya una bomba en su aplicación, no toque el motor, las tuberías ni el agua sino hasta haber desenchufado o eléctricamente desconectado la unidad.
- Si la desconexión de alimentación está fuera del sitio, bloquéela en la posición abierta y etiquétela para evitar una conexión inesperada de la alimentación.

⚠ ADVERTENCIA



Riesgo de lesiones graves o muerte por descarga eléctrica.

- Para reducir el riesgo de descarga eléctrica, desconecte la energía antes de trabajar en el sistema o cerca de él.
- Cablee el sistema de bombeo para los voltajes correctos.
- Revise los tomacorrientes con un analizador de circuito para garantizar que los cables de alimentación, neutro y a tierra estén conectados correctamente. De lo contrario, un electricista calificado y autorizado deberá rectificar el problema.
- Revise los tomacorrientes con un analizador de circuito para garantizar que los cables de alimentación, neutro y a tierra estén conectados correctamente.
- Estas bombas están diseñadas para utilizarlas con un conductor de descarga a tierra. Para reducir el riesgo de descarga eléctrica, conecte el cable de conexión a tierra a un circuito debidamente conectado a tierra conforme al código eléctrico.
- Algunas bombas vienen con cables conductores y están ideadas para que se conviertan en conexiones permanentes mediante una caja de empalmes u otro gabinete aprobado. Las bombas incluyen un conector de puesta a tierra. Para reducir el riesgo de descarga eléctrica, asegúrese de que esté conectado a tierra como corresponde.
- Todo el cableado debe cumplir con el Código Eléctrico Nacional y los códigos locales.
- Compruebe los códigos eléctricos y de construcción locales antes de la instalación. La instalación debe estar de acuerdo con sus regulaciones, así como el National Electrical Code (NEC) más reciente y la OSHA.
- No use el cable eléctrico para levantar la bomba.
- No use extensiones eléctricas.
- La bomba solo se debe utilizar con líquidos compatibles con los materiales que componen la bomba. Si la bomba se utiliza con líquidos incompatibles con los componentes de la bomba, el líquido puede causar fallas en el sistema de aislamiento eléctrico, lo que resulta en una descarga eléctrica.
- No se ha probado el uso de esta bomba en piscinas o áreas marinas.
- Para reducir el riesgo de descarga eléctrica, instálela junto con todos los componentes eléctricos por encima del nivel de la parte superior de la bomba.

▲ PRECAUCIÓN



Riesgo de lesiones corporales, descargas eléctricas o daños al equipo.

- Este equipo no deben usarlo niños ni personas con capacidades físicas, sensoriales o mentales reducidas, ni aquellos que carezcan de experiencia y capacitación, salvo que estén bajo supervisión o instrucción. Los niños no podrán usar el equipo ni jugar con la unidad o en las cercanías inmediatas.
- El motor de la bomba está equipado con un protector térmico de reinicio automático y puede reiniciarse de manera inesperada. La activación del protector térmico indica la sobrecarga o el sobrecalentamiento del motor. Realice los procedimientos de bloqueo/etiquetado antes de efectuar el mantenimiento del equipo.
- El motor de la bomba no es sumergible. No permita que el agua suba y entre en contacto con el motor.
- Esta bomba se ha probado únicamente para su uso con agua. La bomba no se debe aislar. Deje un espacio alrededor de la bomba para permitir su refrigeración en caso de funcionamiento prolongado.
- La cubierta externa debe colocarse durante el funcionamiento.
- Una bomba que no funciona o funciona mal podría provocar una inundación y provocar lesiones personales o daños materiales.
- La operación de este equipo exige instrucciones detalladas para su instalación y operación que se encuentran en este manual para su uso con este producto. Lea la totalidad del manual antes de comenzar la instalación y la operación. El usuario final debe recibir y conservar el manual para usos futuros.

AVISO

Riesgo de daños a bomba u otros equipos.

- Antes de instalar la bomba, permita que el aire acondicionado realice varios ciclos y recolecte el condensado en un recipiente separado para poder enjuagar todo aceite residual que pueda permanecer en el sistema. Si no se enjuaga el sistema, se pueden provocar daños en los componentes de plomería de la línea de drenaje y la bomba.
- Hay que tener cuidado para garantizar que la acidez del condensado no descienda por debajo del pH promedio de 3,4 (para impedir que una bolsa localizada de ácido actúe como una batería causando daños), se debe limpiar o enjuagar periódicamente el depósito con agua dulce.
- No haga funcionar vacía la bomba. Funcionar en seco puede dañar la bomba.
- Sujete la bomba y tuberías durante el montaje y la instalación. Si esto no se realiza, la tubería se puede romper, la bomba puede tener fallas, los cojinetes del motor pueden tener fallas, etc.
- No instale la bomba de manera que lo someta a salpicaduras o aspersión.
- Inspeccione periódicamente los componentes del sistema y la bomba. Revise regularmente las mangueras para controlar si están débiles o gastadas y asegúrese de que todas las conexiones sean seguras.
- Programe y realice servicios de mantenimiento de rutina, tal como se indica en la sección Mantenimiento del sistema.
- La bomba es sólo para uso en interiores
- No utilice esta bomba dentro de los plenums de aire.

INSTALACIÓN

Instalación típica

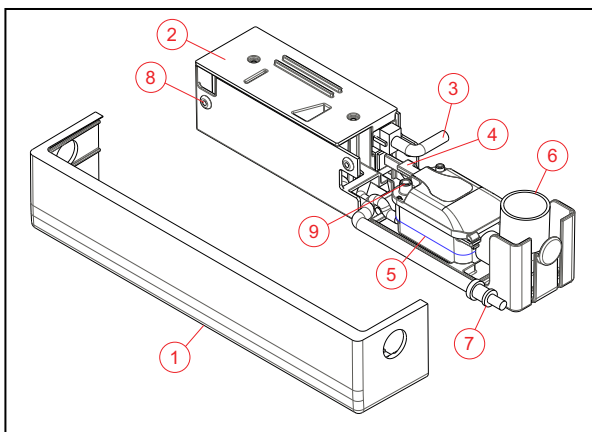

- | | | | | | |
|---|---|---|-------------------------------|---|--------------------------|
| 1 | Cubierta externa | 4 | Cable del sensor del depósito | 7 | Adaptador de descarga |
| 2 | Carcasa de la bomba y del sistema electrónico | 5 | Depósito | 8 | Lugar de montaje* |
| 3 | Cable de alimentación de la bomba | 6 | Tubo de entrada | 9 | Ventilación del depósito |

NOTA: *Dispone de cuatro, pero solo se necesitan dos para la instalación.

Instalación física

- Determinar la ubicación de la bomba.
 - La bomba puede montarse debajo del climatizador, tanto a la derecha como a la izquierda.
 - Asegúrese de contar con lugar para el orificio ciego.
- Retire el orificio ciego del climatizador ubicado en el lado de montaje deseado.
- Extraiga la manguera de drenaje del climatizador y córtela hasta alcanzar un largo de 31,75 mm (1-1/4 pulgadas).

NOTA: La manguera de drenaje varía según el diseño del climatizador que se utiliza.

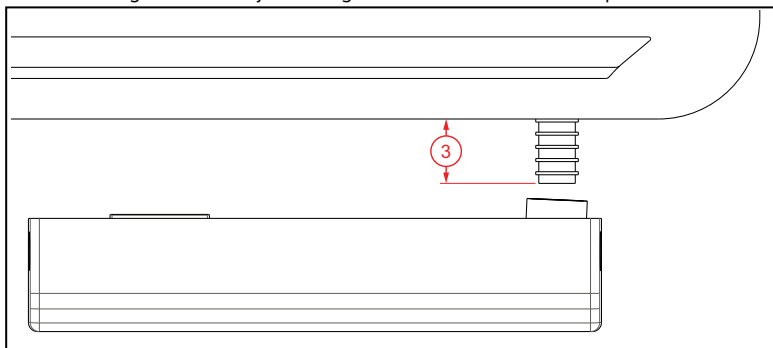

4. Retire la capa aislante de la tubería expuesta.
5. Utilice la plantilla de montaje suministrada para nivelar el soporte de la bomba.
 - Asegúrese de que el mecanismo de articulación del depósito cuente con espacio suficiente para realizar tareas de mantenimiento en el futuro
6. Marque la ubicación de los orificios para tornillos.
7. Coloque los dos tarugos suministrados.
 - Utilice una broca de 3/16" para colocar los tarugos.
8. Ajuste el soporte de la bomba en la pared.
 - No aplique demasiada presión al colocarlo.
 - Asegúrese de que la cabeza del tornillo no atraviese la arandela de goma del soporte.

Conexiones de tuberías

AVISO

Riesgo de daños a bomba u otros equipos.

- Siempre proporcione un soporte adecuado a los componentes del conjunto y asegúrese de que las tuberías no estén dobladas, retorcidas, rotas ni dañadas de manera alguna.
 - Siempre refuerce las conexiones de las tuberías con bridas para cables.
 - La bomba viene con un adaptador de tubería que tiene un diámetro exterior (OD) de 1/4 de pulgada (6 mm). No quite el adaptador.
 - La tubería de descarga (no proporcionada) debe tener un diámetro interno (ID) de 1/4 de pulgada (6 mm).
 - Nunca extienda la tubería más de 33 pies (10 m) por encima del nivel de la bomba o 3 pies (1 m) por debajo del depósito de recolección. Ubicar la terminación de la tubería de descarga a más de 3 pies (1 m) por debajo del depósito puede generar un efecto de sifón y la pérdida de cebado de la bomba, lo que provoca que la bomba funcione de forma ruidosa y se acorte su vida útil.
1. Conecte el adaptador del tubo de descarga al tubo de descarga del climatizador.
 2. Asegure las tuberías con bridas o abrazaderas.
 3. Oriente la tubería de modo que lleve al desagüe por gravedad más cercano o a lo largo de las líneas de refrigeración.
 - Asegúrese de que el conducto de ventilación del depósito no esté obstruido y que el aire pueda entrar y salir libremente.
 4. Introduzca la manguera de drenaje del climatizador en el tubo de entrada del depósito.
 5. La manguera de drenaje debe quedar apoyada dentro del tubo de entrada.

Conexiones eléctricas

▲ ADVERTENCIA



Esta unidad tiene voltajes elevados que son capaces de provocar lesiones graves o muerte por descarga eléctrica.

- Para reducir el riesgo de descarga eléctrica, desconecte la energía antes de trabajar en el sistema o cerca de él. Emplee un electricista autorizado.
- Todo el cableado debe cumplir con el Código Eléctrico Nacional y los códigos locales. Emplee un electricista autorizado.

IMPORTANTE: Si el cable de alimentación proporcionado se hubiera perdido o estuviese dañado, deberá reemplazarlo por un cable especial que puede solicitar al fabricante o a su representante de servicio.

1. Conecte el cable de alimentación de la bomba al conector eléctrico de 6 pines de la bomba.
2. Pase el cable de alimentación de la bomba por debajo de los precintos a lo largo del juego de líneas y conéctelo al terminal de alimentación del climatizador.
3. Conecte a una fuente de alimentación constante que coincida con el voltaje que indica la placa de la bomba.
 - Conecte la bomba al panel de alimentación del climatizador si este utiliza 110-240 V.
 - Asegúrese de que los fusibles o el disyuntor que forman parte del circuito eléctrico sean de amplia capacidad.

Algunos modelos vienen con un extremo del cable pelado. Los cables están codificados por colores de la siguiente manera:

Color	Tipo de cable
Marrón	Con corriente (115 V) o L1 (208/230 V)
Azul	Neutro (115 V) o L2 (208/230 V)
Verde/Amarillo	conexión a tierra

NOTA: Se recomienda instalar un fusible en línea homologado por UL que tenga una capacidad nominal de 0.50 A en el cable de alimentación.

Cableado del interruptor auxiliar de nivel de agua alto

▲ PRECAUCIÓN

Riesgo de lesiones corporales o daños materiales.

- En aplicaciones donde una bomba no operativa o con fugas podría producir daños materiales o lesiones personales debido a interrupciones en la alimentación, obstrucciones en la línea de descarga u otros motivos, se debe usar y monitorear un sistema o sistemas de apoyo (por ejemplo, interruptor auxiliar) o una alarma.
- El interruptor auxiliar de nivel alto debe estar conectado a un circuito Clase II de voltaje bajo.

Esta unidad está equipada con un interruptor de protección contra desbordamientos que tiene una corriente de conmutación con una capacidad nominal máxima (carga resistiva) de 3 amperios a 250 VCA o 3 amperios a 30 VCC. El interruptor de nivel alto de agua es electrónico y, para funcionar, requiere alimentación del circuito de la bomba.

IMPORTANTE: Consulte el Manual operativo del climatizador para conocer el funcionamiento previsto del interruptor y las conexiones de los cables.

El interruptor de nivel alto se puede cablear de manera que, en caso de que el depósito alcance un nivel de agua alto, el circuito se abra (corte) o se cierre (completo).

Los cables de alimentación siguen el siguiente código de colores:

Color	Tipo de cable
Blanco/gris	Común
Negro/morado	normalmente cerrado
Rojo/naranja	normalmente abierto

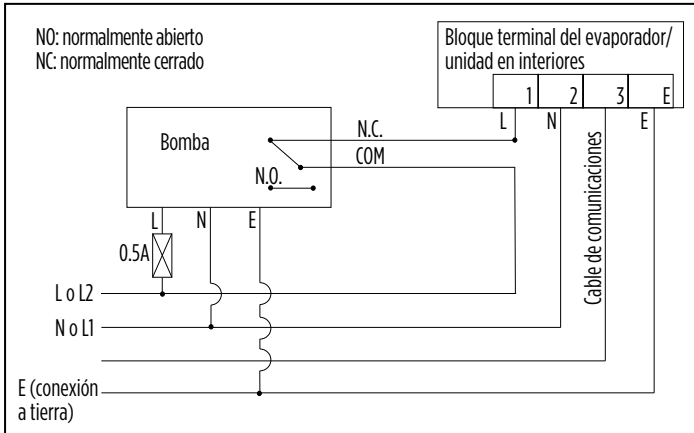

PRUEBA DE OPERACIÓN

IMPORTANTE: La cubierta debe permanecer colocada cuando esté en uso.

1. Retire la parte frontal del climatizador para exponer la bobina y la bandeja de goteo.
2. Encienda el acondicionador de aire.
3. Vierta lentamente varias onzas de agua en la bandeja de goteo del climatizador.

IMPORTANTE: No llene en exceso la bandeja de goteo y provoque una condición de sobrellenado en el depósito de la bomba.

NOTA: El depósito puede contener aproximadamente 4 onzas líquidas (118.29 ml) antes de activar el funcionamiento de la bomba.

4. Retire la cubierta externa.
5. Confirme que la bomba y los interruptores estén funcionando según lo previsto.

NOTA: El interruptor debe activarse antes de que el flotante entre en contacto con la tapa del tanque.

- Confirme que no hay fugas en las tuberías del sistema.
- Haga funcionar la bomba durante varios ciclos de encendido y apagado.

MANTENIMIENTO

⚠ PRECAUCIÓN

Riesgo de lesiones corporales o daños materiales.

- Desconecte la alimentación de la unidad antes de intentar llevar a cabo estas funciones de mantenimiento.

AVISO

Riesgo de daños a bomba u otros equipos.

- La garantía se limita únicamente al reemplazo y quedará anulada si se manipula la bomba. El interior de la bomba no tiene piezas que el usuario pueda reparar.

Inspeccione y limpie el depósito cada seis meses y al principio de cada estación.

1. Retire la cubierta de montaje.
2. Bisagra del soporte del depósito hacia abajo.
 - Retire el tanque del velcro (opcional).
3. Suelte el pestillo lateral y quite la parte superior del depósito deslizándola hacia fuera.
4. Retire la rejilla de malla y enjuáguela minuciosamente bajo el grifo.

IMPORTANTE: No doble ni pliegue la rejilla.

5. Quite el polvo y los desechos del depósito limpiándolo con un paño húmedo.
6. Revise si el flotante está sucio o tiene algún impedimento para moverse. Si detecta alguna de las dos condiciones, haga lo siguiente:
 - Quite el sujetador de retención del flotante y el flotante deslizándolos del soporte.
 - Limpie el flotante y el soporte con un paño húmedo.
 - Vuelva a deslizar el flotante y el sujetador de retención del flotante en el soporte.
 - Asegúrese de que se mantenga la orientación del flotador.
7. Vuelva a colocar la rejilla de malla en el depósito, alineándola con la ranura del depósito.
8. Vuelva a colocar la parte superior del depósito en el depósito y asegúrela mediante el pestillo.
 - Si se retiró el tanque de la unidad, vuelva a colocar el tanque del depósito en el soporte con velcro.
 - Bisagra del soporte del depósito hacia arriba.
 - Asegúrese de que el tanque esté bien colocado y nivelado con el soporte.
 - Deslice la cubierta externa sobre la unidad para completar la reinstalación.

Solución de problemas

Problema	Causas probables	Acción correctiva
La bomba no arranca cuando el tanque está lleno de agua de condensación	La bomba no está conectada a la alimentación	Conecte la bomba a un circuito GFCI dedicado.
	Disyuntor apagado o sin fusible	Encienda el disyuntor o reemplace el fusible.
	Acumulación de residuos o acumulación sobre el flotante	Limpie el flotante; un flotante sucio puede estar demasiado pesado para funcionar correctamente.
	Obstrucción del movimiento del flotante	Extraiga el tanque. Verifique el recorrido del movimiento del flotante. Quite cualquier residuo u obstrucción.
	Interruptor defectuoso	Reemplace la bomba.
	Motor defectuoso	Reemplace la bomba.
El condensado se desborda del tanque	La bomba no está conectada a la alimentación	Conecte la bomba a un circuito GFCI dedicado.
	El flujo de entrada líquido coincide con la capacidad de salida de la bomba o la supera	Se requiere una bomba más grande. El interruptor de nivel alto debe apagar el acondicionador de aire o emitir una alarma en esta condición si está conectado al circuito correctamente. Compruebe que el interruptor de nivel alto de la bomba esté conectado a la unidad de aire acondicionado (o el circuito de alarma), y que los cables estén conectados a los terminales del interruptor correcto para la aplicación. Consulte " Cableado del interruptor auxiliar de nivel de agua alto " en la página 14 .
	La bomba no está nivelada	Si la bomba no está nivelada, no se activará, haciendo que el agua se desborde del tanque. Coloque la unidad sobre una superficie plana y nivelada.
	Acumulación de residuos o acumulación sobre el flotante.	Limpie el flotante; un flotante sucio puede estar demasiado pesado para funcionar correctamente.
	Válvula de retención atascada u obstruida	Quite la válvula de retención y revisela para comprobar que funcione bien.
	El flujo de salida está bloqueado	Verifique la tubería de salida para asegurarse de que no esté retorcida ni bloqueada. Despeje la tubería bloqueada de lodo y residuos. Limpie la tubería de entrada y de salida.
	Interruptor defectuoso	Reemplace la bomba.
	Motor defectuoso	Reemplace la bomba.
La bomba no se apaga	Obstrucción del movimiento del flotante	Extraiga el tanque. Verifique el recorrido del movimiento del flotante. Quite cualquier residuo u obstrucción.
	El flujo de entrada líquido coincide con la capacidad de salida de la bomba o la supera	Se requiere una bomba más grande. El interruptor de nivel alto debe apagar el acondicionador de aire o emitir una alarma en esta condición si está conectado al circuito correctamente. Compruebe que el interruptor de nivel alto de la bomba esté conectado a la unidad de aire acondicionado (o el circuito de alarma), y que los cables estén conectados a los terminales del interruptor correcto para la aplicación. Consulte " Cableado del interruptor auxiliar de nivel de agua alto " en la página 14 .
	Interruptor defectuoso	Reemplace la bomba.
La bomba funciona pero no descarga líquido	Válvula de retención atascada u obstruida	Quite la válvula de retención y revisela para comprobar que funcione bien.
	Elevación demasiado alta para la bomba	Revise el desempeño nominal de la bomba.
	El flujo de salida está bloqueado	Verifique la tubería de salida para asegurarse de que no esté retorcida ni bloqueada. Despeje la tubería bloqueada de lodo y residuos. Limpie la tubería de entrada y de salida.
La bomba no cumple con la capacidad nominal	Válvula de retención atascada u obstruida	Quite la válvula de retención y revisela para comprobar que funcione bien.
	Elevación demasiado alta para la bomba	Revise el desempeño nominal de la bomba.
	Bajo voltaje, velocidad demasiado lenta	Compruebe si hay una fuente de tensión correcta.
La bomba se enciende y se apaga permanentemente	La tubería de descarga está mal ubicada o el depósito está a más de 3 pies (1 m) de la bomba	Realice una instalación adecuada. Consulte " Instalación " en la página 12 .



Para la ayuda técnica, por favor póngase en contacto:

800.701.7894 | **littlegiant.com**

10000017684 Rev. 000 01/24

LittleGIANT®

Franklin Electric Co., Inc. | Oklahoma City, OK 73157-2010

Copyright © 2024, Franklin Electric, Co., Inc. Todos los derechos están reservados.

Série EC-1U-DV

Cette pompe est conçue pour éliminer automatiquement l'eau de condensation qui s'écoule des climatiseurs muraux sans conduit jusqu'à 34 000 BTU/h. La pompe EC-1U-DV ne convient que pour une utilisation intermittente dans des applications avec un cycle de fonctionnement de la pompe de 50 % maximum et un cycle de marche de la pompe de 3 minutes maximum. La pompe doit avoir un débit au moins deux fois supérieur à celui du condensat produit à la hauteur requise par l'application.



La pompe est contrôlée par un mécanisme d'interrupteur à flotteur, qui démarre et arrête automatiquement la pompe. Ces modèles comprennent également un interrupteur de niveau d'eau élevé, qui ouvre un circuit de thermostat lorsque le réservoir de la pompe est plein, arrêtant ainsi la production de condensat. Ce commutateur peut également être reconfiguré pour fermer un circuit et actionner un relais afin de déclencher une alarme, d'activer un feu d'avertissement ou de signaler un système de gestion de bâtiment (l'alarme, le feu et le système de gestion de bâtiment sont achetés séparément).

Ce produit est couvert par une garantie limitée pour une période de 2 ans à compter de la date d'achat originale par le consommateur. Pour obtenir des informations complètes sur la garantie, consultez www.LittleGiant.com.

Spécifications

Modèle	Numéro d'article	Volts	Hz	Ampères	Watts
EC-1U-DV	553527	110-240	50/60	0.18	19

Modèle	Litres (gallons) par heure en hauteur					Arrêt m (pieds)
	0.0 m (0 pieds)	0.3m (1 pieds)	1.5 m (5 pieds)	3.0 m (10 pieds)	6.1 m (20 pieds)	
EC-1U-DV	10.2 (2.7)	9.5 (2.5)	6.8 (1.8)	5.7 (1.5)	4.5 (1.2)	10 (33)

CONSIGNES DE SÉCURITÉ

Cet équipement doit être installé et entretenu par des techniciens qualifiés capables de choisir et d'utiliser les outils, les équipements et les procédures appropriés. Le non-respect des codes électriques nationaux et locaux et des recommandations de Little Giant peut entraîner un risque de choc électrique ou d'incendie, des problèmes de performance, ou une panne de l'équipement.

Lisez et suivez attentivement les instructions pour éviter toute blessure ou tout dommage matériel. Ne démontez pas et ne réparez pas l'appareil si ces opérations ne sont pas décrites dans le présent manuel.

Consultez la plaque signalétique du produit pour obtenir des instructions et des spécifications de fonctionnement supplémentaires.

Le non-respect des procédures d'installation ou d'utilisation et de tous les codes en vigueur peut entraîner les risques suivants :

DANGER



Risque de mort, de blessure corporelle ou de dommage matériel en raison d'une explosion, d'un incendie ou d'une électrocution.

- Ne pas utiliser pour pomper des liquides inflammables ou explosifs comme l'essence, le mazout, le kérosène, etc.
- Ne pas utiliser dans une atmosphère explosive ou un emplacement dangereux selon le Code national de l'électricité, ANSI/NFPA70.
- Ne pas manipuler une pompe ou un moteur de pompe avec les mains mouillées ou debout sur une surface humide ou mouillée, ou dans de l'eau.
- Lorsqu'une pompe est en mode de fonctionnement, ne pas toucher le moteur, les tuyaux ou l'eau tant que l'unité n'a pas été débranchée ou déconnectée électriquement.
- Si le dispositif de coupure du circuit d'alimentation se situe hors site, le verrouiller en position ouverte et le consigner afin d'empêcher toute mise sous tension inopinée.

AVERTISSEMENT



Risque de blessure grave ou de mort par électrocution.

- Pour réduire le risque de choc électrique, débranchez l'alimentation avant de travailler sur le système ou autour de celui-ci.
- Raccorder le système de pompe en respectant la tension indiquée.
- Assurer de brancher la pompe à un circuit protégé par un disjoncteur de défaut à la terre (GFCI) si requis par le code.
- Vérifier les prises électriques à l'aide d'un analyseur de circuit pour s'assurer que les fils de phase, de neutre et de terre sont correctement branchés.
- Ces pompes sont conçues pour être utilisées avec un conducteur de mise à la terre. Pour réduire le risque de choc électrique, connectez le fil de terre à un circuit correctement mis à la terre, conformément au code électrique.
- Certaines pompes sont fournies avec des fils conducteurs et sont destinées à être câblées avec une boîte de jonction ou un autre boîtier approuvé. Les pompes sont équipées d'un connecteur de mise à la terre. Pour réduire le risque de décharge électrique, assurez-vous qu'il est correctement raccordé à la terre.
- Tout le câblage doit être conforme au Code national de l'électricité ainsi qu'aux codes locaux.
- Vérifiez les codes locaux d'électricité et de bâtiment avant l'installation. L'installation doit être conforme à la réglementation ainsi qu'au NEC (Code américain de l'électricité) le plus récent et l'OSHA.
- Ne pas soulever la pompe à l'aide du cordon électrique.
- Ne pas utiliser de rallonge.
- La pompe doit être utilisée uniquement avec des liquides compatibles avec les matériaux de ses composants. Si la pompe est utilisée avec des liquides incompatibles avec les composants de la pompe, le liquide peut provoquer une défaillance du système d'isolation électrique entraînant un choc électrique.
- Cette pompe n'a pas été mise à l'étude pour une utilisation en piscine ou en milieu marin.
- Pour réduire le risque de choc électrique, installez tous les composants électriques au-dessus du niveau supérieur de la pompe.

▲ ATTENTION



Risque de blessure, de choc électrique ou de dégâts matériels.

- Cet équipement ne doit pas être utilisé par des enfants ou des personnes aux capacités physiques, sensorielles ou cognitives réduites, ou par des personnes n'ayant pas l'expérience ou l'expertise appropriée, sauf si ces personnes sont supervisées ou ont reçu des instructions à cet effet. Les enfants ne doivent pas utiliser l'équipement ni jouer avec l'appareil ou dans sa proximité immédiate.
- Le moteur de la pompe est doté d'un disjoncteur thermique à réenclenchement automatique et peut redémarrer inopinément. Le déclenchement du protecteur de Thermal indique une surcharge ou une surchauffe du moteur. Effectuer les procédures de verrouillage/étiquetage avant d'entretenir l'équipement.
- Le moteur de la pompe n'est pas submersible. Ne laissez pas l'eau monter et entrer en contact avec le moteur.
- Cette pompe a été évaluée pour une utilisation avec de l'eau uniquement. La pompe ne doit pas être isolée. Un espace doit être laissé autour de la pompe pour permettre le refroidissement en cas de fonctionnement prolongé.
- La couverture externe doit être installée pendant le fonctionnement.
- Une pompe inopérante ou défectueuse pourrait entraîner une inondation, des blessures corporelles ou des dommages matériels.
- L'utilisation de cet équipement nécessite les instructions d'installation et d'utilisation détaillées fournies dans le présent manuel à utiliser avec ce produit. Lisez le manuel intégralement avant de procéder à l'installation et à l'utilisation du produit. L'utilisateur final doit recevoir et conserver le manuel pour consultation ultérieure.

AVIS

Risque de dommages à la pompe ou d'autres équipements.

- Avant d'installer la pompe, faire plusieurs cycles au climatiseur pour recueillir le condensat dans un contenant séparé afin d'éliminer les huiles résiduelles qui seraient encore présentes dans le système. Ne pas procéder à la vidange du système pourrait entraîner des dommages à la pompe et aux conduites de récupération des fluides.
- Il est important de veiller à ce que l'acidité du condensat ne descende pas en dessous du pH moyen de 3,4 (pour éviter la formation d'un foyer localisé d'acide agissant comme une batterie provoquant de la corrosion par piqûres) en nettoyant régulièrement ou en rinçant le réservoir avec de l'eau fraîche.
- Ne pas faire fonctionner la pompe à sec. Un fonctionnement à sec peut causer de sérieux dommages à la pompe.
- Soutenir la pompe et les tubes lors de l'assemblage et de l'installation. Un manquement pourrait entraîner la rupture des tuyaux, la défaillance de la pompe, la défaillance des paliers du moteur, etc.
- Ne pas installer la pompe d'une manière qui l'assujettisse aux éclaboussures ou à la pulvérisation.
- Inspecter périodiquement la pompe et les composants du système. Vérifier régulièrement que les tuyaux flexibles ne montrent pas de signe de faiblesse ou d'usure et que les branchements sont tous fiables.
- Prévoir et effectuer un entretien régulier, conformément aux exigences énoncées à la section sur l'entretien.
- La pompe est pour l'usage d'intérieur seulement.
- N'utilisez pas cette pompe à l'intérieur des plénums d'air.

INSTALLATION

Installation typique

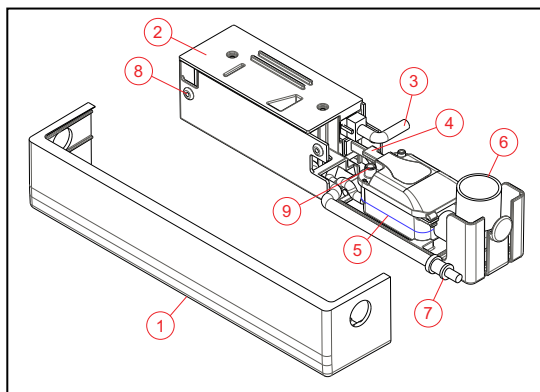

- | | | | | | |
|---|--|---|-------------------------------|---|-------------------------|
| 1 | Couvercle externe | 4 | Câble du capteur du réservoir | 7 | Adaptateur d'évacuation |
| 2 | Boîtier de la pompe et de l'électronique | 5 | Réservoir | 8 | Point de montage* |
| 3 | Câble d'alimentation de la pompe | 6 | Tube d'admission | 9 | Évent du réservoir |

REMARQUE: *Quatre sont disponibles mais vous n'avez besoin que de deux pour l'installation.

Installation physique

- Déterminer l'emplacement de la pompe.
 - La pompe peut être montée au-dessous de la ligne de traitement d'air sur le côté gauche ou droit.
 - S'assurer que l'emplacement de l'ouverture est disponible.
- Retirer l'obturateur d'air du côté de montage souhaité.
- Tirer le tuyau de vidange de la ligne de traitement de l'air et le couper à la longueur 1-1/4 po (31,75 mm).

REMARQUE : Le tuyau de vidange varie en fonction de la conception de la centrale de traitement d'air utilisée.

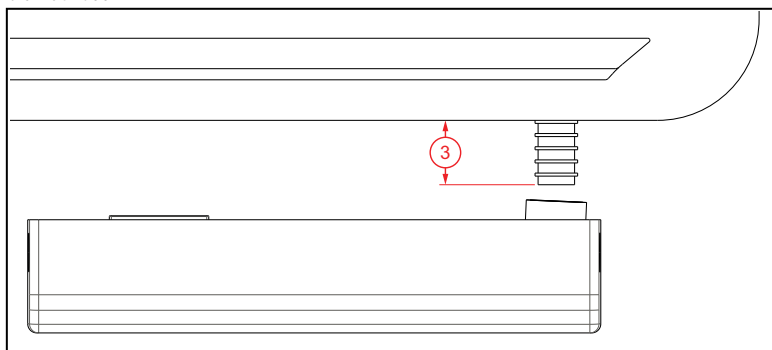

4. Retirer la gaine d'isolation du tube exposé.
5. Utiliser le modèle de montage fourni pour aligner le support de la pompe.
 - Veillez à ce que le mécanisme de charnière du réservoir dispose d'un dégagement adéquat pour l'entretien futur.
6. Marquer les emplacements des trous de vis.
7. Installer les deux ancrages muraux fournis.
 - Utiliser un foret de 3/16 po pour l'installation des chevilles.
8. Fixer le support de la pompe au mur.
 - Ne pas trop comprimer lors de la fixation.
 - S'assurer que la tête de la vis ne traverse pas l'œillet en caoutchouc du support.

Raccords de tuyauterie

AVIS

Risque de dommages à la pompe ou d'autres équipements.

- Toujours fournir un support adéquat aux composants de l'assemblage et s'assurer que les tuyaux ne sont jamais pliés, tordus, cassés ou autrement endommagés.
 - Renforcez toujours les raccords de tuyauterie avec des serre-câbles.
 - La pompe est fournie avec un adaptateur de tube de 6 mm (1/4 po) de diamètre extérieur (OD). Ne retirez pas l'adaptateur.
 - Le tube de décharge (non fourni) doit avoir un diamètre interne (ID) de 6 mm (1/4 po).
 - Ne prolongez jamais la tubulure à plus de 10 m (33 pi) au-dessus du niveau de la pompe ou à plus de 1 m (3 pi) en dessous du réservoir de collecte. Le positionnement de la terminaison de la tubulure de décharge à plus de 1 m (3 pi) sous le réservoir peut provoquer un effet de siphonage et une perte d'amorçage de la pompe, entraînant un fonctionnement bruyant et une réduction de la durée de vie de la pompe.
1. Connecter l'adaptateur du tube de refoulement à la tubulure de refoulement de la ligne de traitement de l'air.
 2. Fixer les tuyaux à l'aide d'un collier de serrage ou d'une pince à tuyau.
 3. Guidez le tuyau de manière à ce qu'il aboutisse dans le drain par gravité le plus proche ou le long des lignes de réfrigération.
 - S'assurer que l'évent du réservoir n'est pas obstrué et que l'air peut circuler librement dans le réservoir.
 4. Faire passer le tuyau de vidange du manipulateur d'air dans le tube d'admission du réservoir.
 5. Le tuyau de vidange doit reposer à l'intérieur du tube d'admission.

Connexions électriques

⚠ AVERTISSEMENT



Cet appareil contient des tensions élevées susceptibles d'entraîner par choc électrique des blessures graves ou la mort.

- Pour réduire le risque de choc électrique, débranchez l'alimentation avant de travailler sur le système ou autour de celui-ci. Plusieurs interrupteurs d'isolement peuvent être nécessaires pour décharger l'équipement avant de procéder à son entretien.
- Tout le câblage doit être conforme au Code national de l'électricité ainsi qu'aux codes locaux. Faire appel à un électricien agréé.

IMPORTANT : Si le cordon d'alimentation fourni est manquant ou endommagé, il doit être remplacé par un cordon spécial disponible auprès du fabricant ou de son représentant de service.

1. Connectez le câble d'alimentation de la pompe au connecteur électrique à 6 broches de la pompe.
2. Faites passer le câble d'alimentation de la pompe sous les attaches à glissières le long de l'ensemble de lignes et connectez-le au terminal d'alimentation de la centrale de traitement d'air.
3. Raccordez à une source d'alimentation constante correspondant à la tension de la plaque signalétique de la pompe.
 - Connectez la pompe au panneau d'alimentation de l'unité de traitement de l'air si cette dernière utilise 110-240 V.
 - Assurez-vous que les fusibles ou le disjoncteur ont une capacité suffisante dans le circuit électrique.

Certains modèles sont fournis avec des fils aux extrémités dénudées. Les fils sont codés par couleur comme suit:

Couleur	Type de fil
Marron	Alimenté (115V) ou L1 (208/230V)
Bleu	Neutre (115V) ou L2 (208/230V)
Vert/Jaune	Terre

REMARQUE : Il est recommandé d'installer un fusible en ligne répertorié UL avec une valeur nominale de 0,50 A dans le câble de ligne.

Câbler l'interrupteur auxiliaire pour niveau d'eau élevé

⚠ ATTENTION

Risque de blessures corporelles ou de dommages matériels.

- Dans les applications où des dommages matériels et/ou des blessures corporelles pourraient découler du nonfonctionnement ou d'une fuite de la pompe en raison de pannes de courant, d'une obstruction de la ligne de refoulement ou de toute autre raison, un ou des systèmes de secours (par exemple un interrupteur auxiliaire) et/ou une alarme doivent être utilisés et surveillés.
- L'interrupteur auxiliaire en cas de niveau élevé doit être connecté à un circuit de faible voltage de classe II.

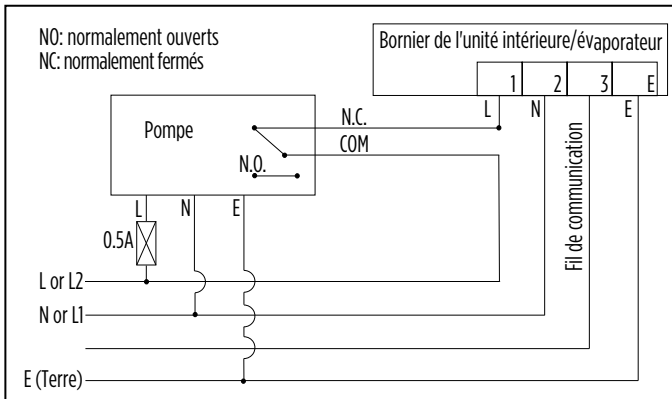

Cette unité est équipée d'un interrupteur de protection contre les débordements avec un courant de commutation nominal maximum (charge résistive) de 3 ampères à 250 VCA ou 3 ampères à 30 VCC. L'interrupteur de niveau d'eau élevé est électronique et doit être alimenté par le circuit de la pompe pour fonctionner.

IMPORTANT: Reportez-vous au manuel d'utilisation de l'appareil de traitement de l'air pour connaître le fonctionnement prévu de l'interrupteur et les connexions de câblage.

Le commutateur de haut niveau peut être câblé de sorte que, en cas de niveau d'eau élevé dans le réservoir, le circuit s'ouvre (rupture) ou se ferme (fermeture).

Le code de couleurs suivant est utilisé pour les cordons d'alimentation :

Couleur	Type de fil
Blanc/gris	commun
Noir/violet	normalement fermés
Rouge/orange	normalement ouverts

TEST DE FONCTIONNEMENT

IMPORTANT : Le couvercle doit rester installé pendant l'utilisation.

1. Retirez la façade avant de la centrale de traitement d'air pour exposer le serpentin et le bac de récupération.
2. Allumez le climatiseur.
3. Versez lentement plusieurs onces d'eau dans le bac de récupération du traitement de l'air.

IMPORTANT : Ne remplissez pas trop le bac de récupération et ne créez pas une condition de débordement dans le réservoir de la pompe.

REMARQUE : Le réservoir peut contenir environ 4 onces de liquide avant de déclencher le fonctionnement de la pompe.

4. Retirer le couvercle externe.
5. Vérifiez que la pompe et les commutateurs fonctionnent comme prévu.

REMARQUE : L'interrupteur doit s'activer avant que le flotteur n'entre en contact avec le couvercle du réservoir.

- Confirmez qu'il n'y a pas de fuites dans la plomberie du système.
- Faites fonctionner la pompe à travers plusieurs cycles de marche/arrêt.

ENTRETIEN

⚠ ATTENTION

Risque de blessures corporelles ou de dommages matériels.

- Débranchez la puissance de l'unité avant d'essayer d'effectuer des fonctions de maintenance.

AVIS

Risque de dommages à la pompe ou d'autres équipements.

- La garantie est limitée au remplacement et sera annulée si la pompe est modifiée. Il n'y a aucune pièce réparable par l'utilisateur à l'intérieur de la pompe.

Inspectez et nettoyez le réservoir tous les six mois et au début de chaque saison.

1. Retirer le couvercle de montage.
2. Abaisser le support du réservoir.
 - Retirer le réservoir de l'attache en velcro (en option).
3. Relâchez le loquet latéral et faites glisser doucement le haut du réservoir pour le sortir.
4. Retirez la grille et rincez-la soigneusement à l'eau courante.

IMPORTANT : Ne pas plier l'écran.

5. Nettoyez la poussière et les débris du réservoir à l'aide d'un chiffon humide.
6. Vérifiez que le flotteur n'est pas encrassé ou que son mouvement n'est pas entravé. Si l'une ou l'autre de ces conditions est remplie, procédez comme suit :
 - Faites glisser l'agrafe de retenue du flotteur et le flotteur hors du poteau.
 - Nettoyez le flotteur et le poteau avec un chiffon humide.
 - Remettez le flotteur et l'agrafe de maintien du flotteur en place sur le poteau.
 - Veillez à maintenir l'orientation du flotteur.
7. Remplacez la grille dans le réservoir en l'alignant sur la rainure du réservoir.
8. Remettez le couvercle du réservoir sur le réservoir et verrouillez-le solidement.
 - Si le réservoir a été retiré de l'appareil, réinstallez le réservoir sur le support avec l'attache velcro.
 - Relever le support du réservoir.
 - S'assurer que le réservoir est installé correctement et au niveau avec le support.
 - Faire glisser le couvercle externe sur l'appareil pour terminer la réinstallation.

Dépannage

Problème	Causes probables	Mesure corrective
La pompe ne démarre pas lorsque le réservoir est rempli d'eau de condensat	La pompe n'est pas branchée à l'alimentation électrique	Raccordez la pompe à un circuit dédié équipé d'une prise GFCI/DDFT.
	Le disjoncteur est éteint ou le fusible a été retiré	Mettez le disjoncteur sous tension ou remplacez le fusible.
	Accumulation de débris ou colmatage du flotteur.	Nettoyez le flotteur ; il est possible qu'un flotteur sale soit trop lourd pour fonctionner correctement.
	Obstruction du mouvement du flotteur	Retirez le réservoir. Vérifiez la trajectoire de mouvement du flotteur. Retirez tous débris ou toute obstruction.
	Interrupteur défectueux	Remplacez la pompe.
	Moteur défectueux	Remplacez la pompe.
Le condensat déborde du réservoir	La pompe n'est pas branchée à l'alimentation électrique	Raccordez la pompe à un circuit dédié équipé d'une prise GFCI/DDFT.
	L'afflux de liquide atteint ou dépasse la capacité de sortie de la pompe.	Une pompe de plus grande taille est nécessaire. S'il est correctement connecté au circuit, l'interrupteur de niveau élevé doit couper le climatiseur ou déclencher une alarme lorsque ce cas se présente. Assurez-vous que l'interrupteur de niveau élevé de la pompe est connecté au climatiseur (ou au circuit d'alarme), et que les fils conducteurs sont connectés aux bon-nes bornes de l'interrupteur pour l'application. Consultez « Câbler l'interrupteur auxiliaire pour niveau d'eau élevé » page 25.
	La pompe n'est pas de niveau	Assurez-vous que la pompe est de niveau. Si la pompe n'est pas de niveau, elle peut ne pas s'activer, ce qui entraînera un débordement d'eau du réservoir. Placez l'unité sur une surface plane de niveau.
	Accumulation de débris ou colmatage du flotteur.	Nettoyez le flotteur ; il est possible qu'un flotteur sale soit trop lourd pour fonctionner correctement.
	Soupape antiretour bloquée ou bouchée	Retirez la soupape antiretour et vérifiez qu'elle fonctionne correctement.
	Le débit de sortie est bloqué	Contrôle la tuyauterie de sortie afin de vous assurer qu'elle n'est pas coudée ou obstruée. Nettoyez la boue et les débris de tout tuyau obstrué. Nettoyez la tuyauterie d'entrée et de sortie.
	Interrupteur défectueux	Remplacez la pompe.
	Moteur défectueux	Remplacez la pompe.
La pompe ne s'éteint pas	Obstruction du mouvement du flotteur	Retirez le réservoir. Vérifiez la trajectoire de mouvement du flotteur. Retirez tous débris ou toute obstruction.
	L'afflux de liquide atteint ou dépasse la capacité de sortie de la pompe.	Une pompe de plus grande taille est nécessaire. S'il est correctement connecté au circuit, l'interrupteur de niveau élevé doit couper le climatiseur ou déclencher une alarme lorsque ce cas se présente. Assurez-vous que l'interrupteur de niveau élevé de la pompe est connecté au climatiseur (ou au circuit d'alarme), et que les fils conducteurs sont connectés aux bon-nes bornes de l'interrupteur pour l'application. Consultez « Câbler l'interrupteur auxiliaire pour niveau d'eau élevé » page 25.
	Interrupteur défectueux	Remplacez la pompe.
La pompe fonctionne, mais elle ne refoule pas le liquide	Soupape antiretour bloquée ou bouchée	Retirez la soupape antiretour et vérifiez qu'elle fonctionne correctement.
	La pompe est soulevée trop haut	Vérifiez le rendement de la pompe nominale.
	Le débit de sortie est obstrué	Contrôle la tuyauterie de sortie afin de vous assurer qu'elle n'est pas coudée ou obstruée. Nettoyez la boue et les débris de tout tuyau obstrué. Nettoyez la tuyauterie d'entrée et de sortie.
La pompe n'atteint pas la puissance nominale	Soupape antiretour bloquée ou bouchée	Retirez la soupape antiretour et vérifiez qu'elle fonctionne correctement.
	La pompe est soulevée trop haut	Vérifiez le rendement de la pompe nominale.
	Tension faible, vitesse trop lente	Vérifiez que la tension d'alimentation correspond au courant nominal indiqué sur la plaque signalétique.
La pompe tourne en continu	Le tuyau de décharge est mal placé ou le réservoir est à plus de 1 m (3 pi) de la pompe	Effectuez une installation correcte. Consultez « Installation » page 22.



Pour l'aide technique, entrez s'il vous plaît en contact :

800.701.7894 | littlegiant.com

10000017684 Rév. 000 01/24

LittleGIANT®

Franklin Electric Co., Inc. | Oklahoma City, OK 73157-2010

Droits d'auteur © 2024, Franklin Electric, Co., Inc. Tous droits réservés.