

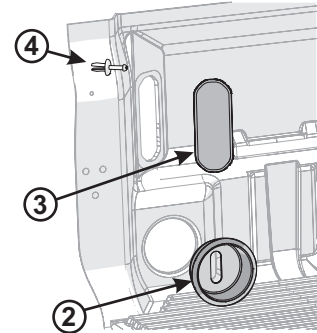

# Drop-in Truck Bed Liner Kit Contents

www.mopar.com

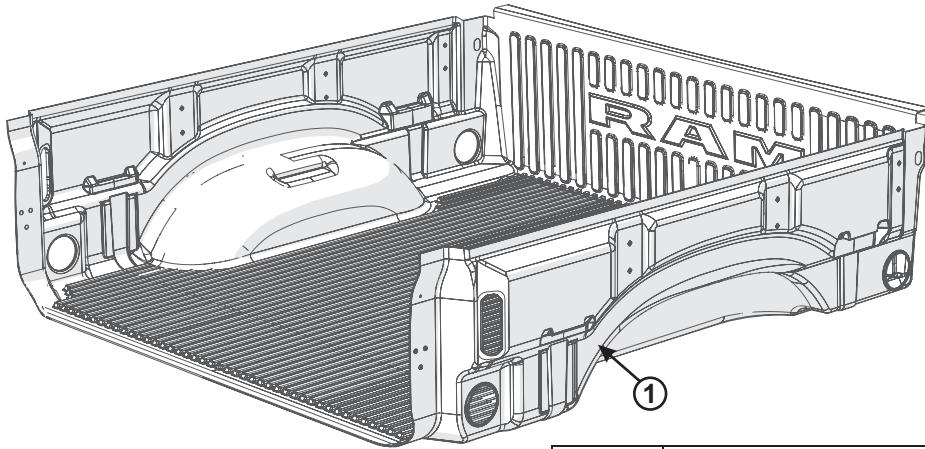

Read the instructions thoroughly before starting the installation.

The manufacturer recommends using two people to install the bed liner.

Prior to installing, clean and dry the cargo truck box.

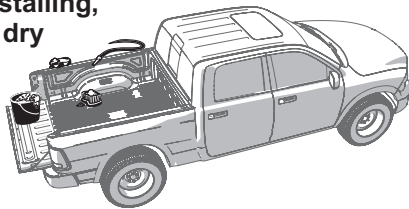

Call Out	Description	Quantity	Part Number
1	Drop-in Bedliner, 5' 7"	1	82215212
1	Drop-in Bedliner, 6' 4"	1	82215214
2	Cover-Anchor Tie-down	4	68396713AA
3	Cover-Lamp Opening	2	68396712AA
4	Scrivet	2	N/A

## 1.0 BED LINER INSTALLATION

### For trucks without cargo lights-

Before the bed liner is installed, cover the hole with a lamp opening cover. One on both sides.

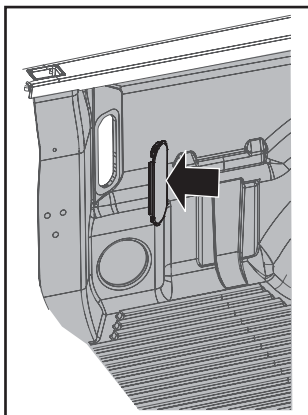

1.1 Insert the bed liner driver's side wall under the truck bed rail.

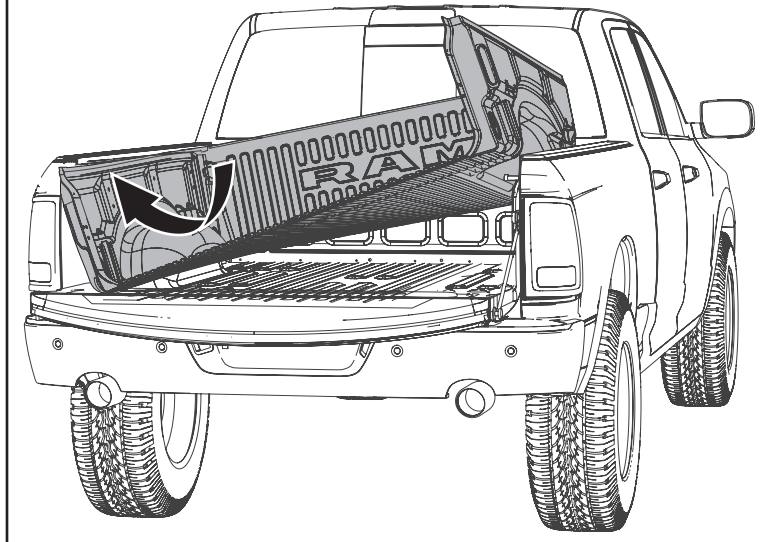

1.2 NOTE: A second person will be required to help guide the bed liner side wall under the bed rail.

Lift the center of the bed liner floor in order to slide the side wall down.

Be sure that the front of the bed liner is above the rail.

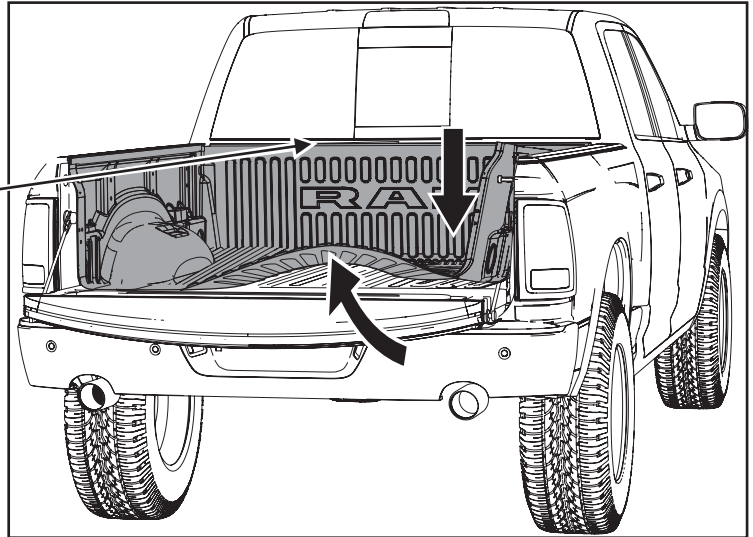
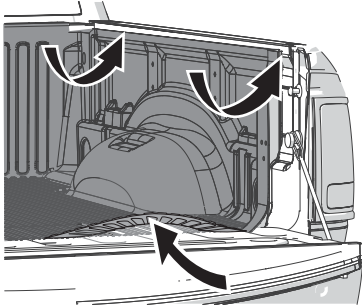

After the bed liner is in the correct position, lift the floor slightly to insert the top edge of the liner under the bed rail. Then push the bed liner floor down flat to the truck bed floor.

NOTE: the floor will relax and sit totally flat after 20-30 mins.

1.3 Insert the scrivenets.

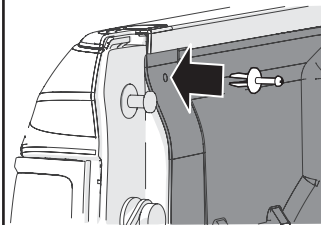

1.4 Install the Cover-Anchor Tie-downs.

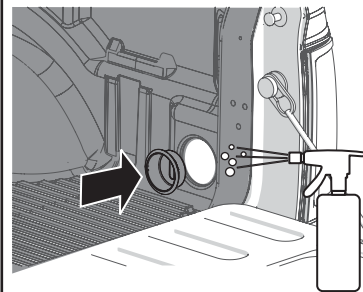

NOTE: Soapy water can be used to facilitate Cover-Anchor Tie-down installation.

**1.5 INSTALLATION COMPLETION** Installer to fold this I-Sheet and place it in the vehicle's glove box.

#### SAFETY TIPS

1. Improper installation of the liner may cause it to be loose and leave the vehicle. Make sure the liner is secure before each trip.
2. Rain, snow, frost, ice, mud can make the liner slippery. Extra caution is required when moving on a potentially slippery surface.
3. Do not transport pets on the liner.

#### WARRANTY

This product is warrantied to be free from defects in material and workmanship for the lesser of 3 years or 36,000 miles from the retail date of purchase. Warranty is nontransferable and applies to the original purchaser of the bed cover product only.

The manufacturer reserves the right to determine whether a product needs to be repaired or replaced. No labor or service allowance is given or implied. The warranty does not cover any damage to the product caused by accident, collision, alteration, modification, customer abuse or neglect, off-road driving, commercial use, theft, vandalism, natural disaster or loss of product or parts. The warranty is void if the installation instructions or operating instructions are not followed. The manufacturer assumes no liability for injury, loss, incidental or consequential damages. The manufacturer reserves the right to substitute an entire replacement system or provide other remedies than those listed in this warranty for discontinued products or other reasons.

Please feel free to contact us should you require any assistance with your bed cover. Phone: 833-204-2606. Email: FCACare@truck-hero.com.



# Doublure de caisse de camionnette de style « Drop-in »

## Contenu de la trousse

www.mopar.com

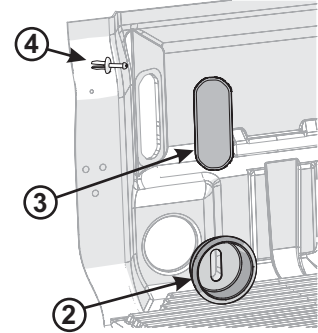
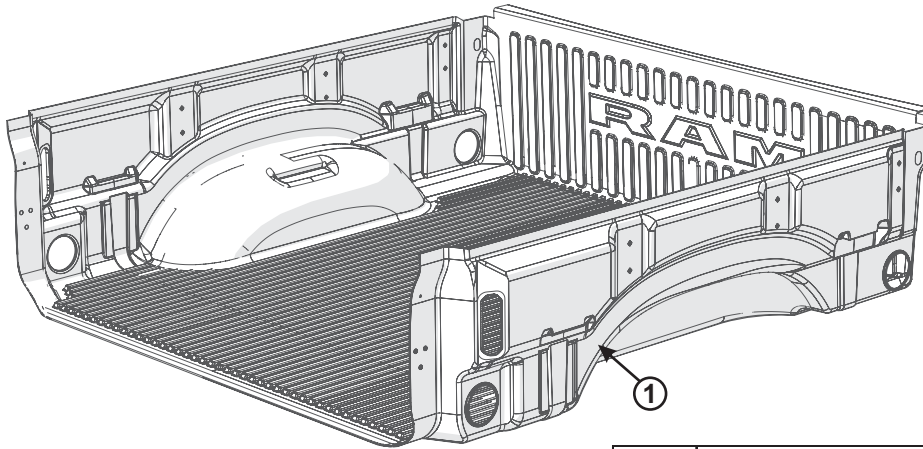

**Veillez lire les instructions attentivement avant de commencer l'installation.**

**Le fabricant recommande que deux personnes installent la doublure de caisse.**

**La caisse de la camionnette doit être nettoyée et séchée avant l'installation de la doublure de caisse.**

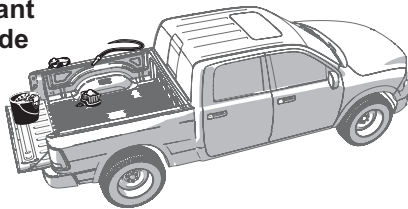

Appel	Description	Quantité	Numéro de pièce
1	Doublure de caisse de camionnette de style « Drop-in » 5' 7"	1	82215212
1	Doublure de caisse de camionnette de style « Drop-in » 6' 4"	1	82215214
2	Pièce d'arrimage du dispositif de protection	4	68396713AA
3	Ouverture d'éclairage du dispositif de protection	2	68396712AA
4	Rivet-vis	2	N/A

## 1.0 INSTALLATION DE LA DOUBLURE DE CAISSE

Si la doublure de caisse est installée dans une camionnette qui ne dispose pas d'éclairage arrière, les trous de chaque côté doivent être recouverts avec un dispositif de protection pour ouverture d'éclairage.

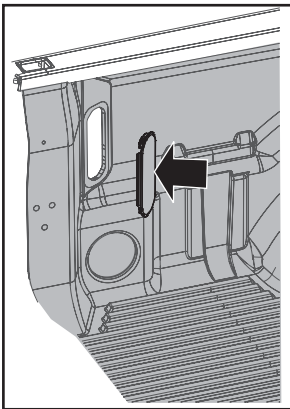

**1.1** Insérez la paroi latérale de la doublure de caisse du côté du conducteur sous la barre d'appui.

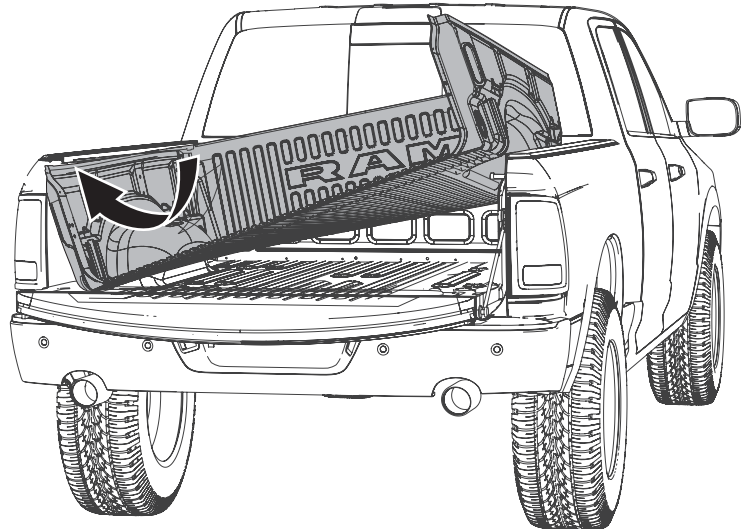

1.2 REMARQUE : Une seconde personne sera nécessaire pour guider la paroi latérale de la doublure de caisse sous la barre d'appui. Soulevez le centre de la doublure pour glisser la paroi vers le bas. Il est important de veiller à ce que le devant de la doublure soit au-dessus de la barre d'appui.

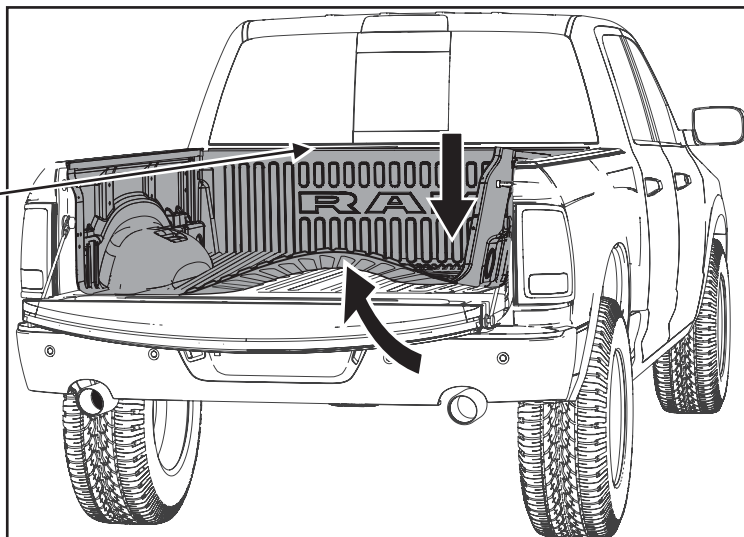
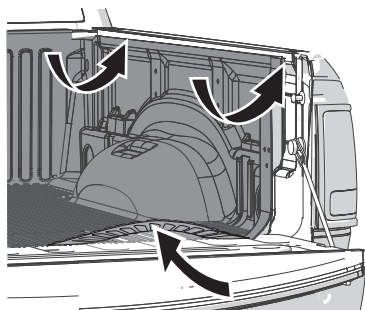

Lorsque la doublure de caisse est dans la bonne position, soulevez légèrement le plancher pour insérer le bord supérieur de la doublure sous la barre d'appui. Poussez ensuite le plancher de la doublure à plat dans la caisse de la camionnette.

REMARQUE : Le plancher s'adaptera à la caisse et reposera complètement à plat après 20 à 30 minutes.

1.3 Insérez les rivets-vis.

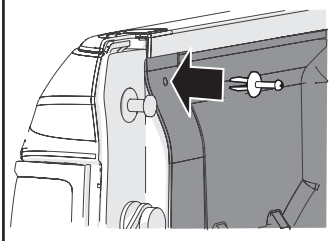

1.4 Installez les pièces d'arrimage du dispositif de protection.

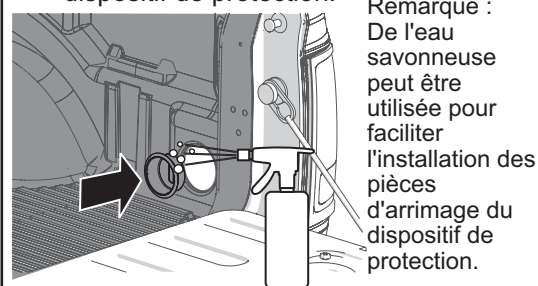

Remarque : De l'eau savonneuse peut être utilisée pour faciliter l'installation des pièces d'arrimage du dispositif de protection.

1.5 FIN DE L'INSTALLATION L'installateur doit plier ce document et le placer dans la boîte à gants du véhicule.

### CONSEILS DE SÉCURITÉ

1. Une mauvaise installation peut entraîner le délogement et le mouvement de la doublure. Assurez-vous qu'elle est sécurisée avant chaque déplacement.
2. La pluie, la neige, le gel, la glace et la boue peuvent rendre la doublure glissante. Il faut donc faire preuve d'une prudence extrême lorsque vous vous déplacez sur une surface potentiellement glissante.
3. Ne transportez pas d'animaux de compagnie sur la doublure.

### GARANTIE

Ce produit est garanti contre tout défaut de matériau ou de fabrication pendant 3 ans ou 36 000 miles (ce qui se produit le plus tôt) à partir de la date d'achat. La garantie est non-transférable et s'applique seulement à l'acheteur original du couvre-benne.

Le fabricant se réserve le droit de déterminer si le produit a besoin d'être réparé ou remplacé. Aucune indemnité de service ou de main-d'œuvre n'est accordée ou suggérée. La garantie ne couvre pas les dégâts causés par des accidents, collisions, altérations, modifications, abus ou négligences de la part des clients, conduite tout-terrain, utilisation commerciale, vol, vandalisme, catastrophes naturelles ou perte du produit ou de pièces. La garantie est annulée si les consignes d'installation ou d'utilisation ne sont pas suivies. Le fabricant n'assume aucune responsabilité en cas de blessure, perte ou dégâts indirects. Le fabricant se réserve le droit de remplacer tout un système ou de proposer d'autres recours que ceux énumérés dans cette garantie pour des produits abandonnés ou pour d'autres raisons.

N'hésitez pas à nous contacter si vous avez besoin d'aide avec votre couvre-benne.  
Téléphone: 833-204-2606. Courriel: FCACare@truck-hero.com.



## Cobertura para caja de camioneta Contenido del kit

www.mopar.com

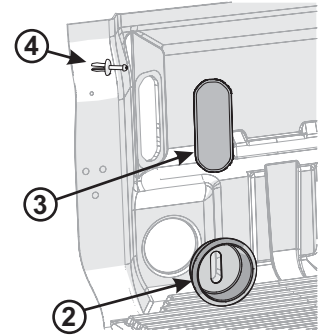
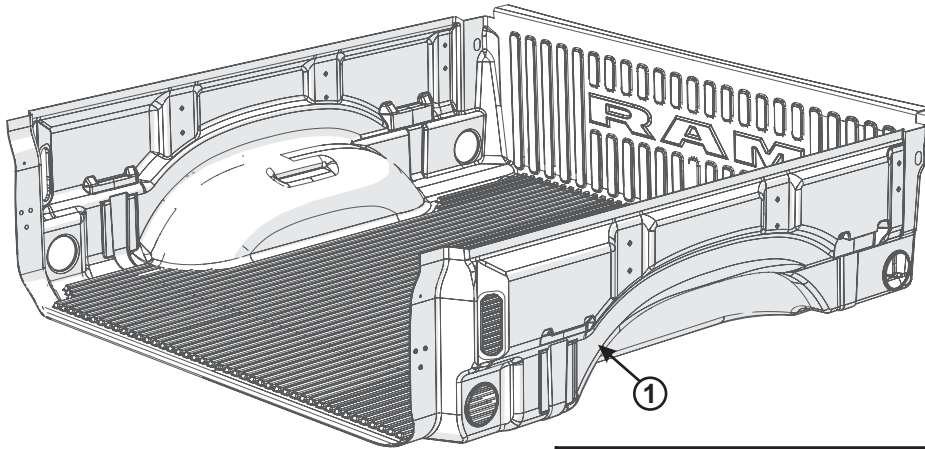

Lea las instrucciones cuidadosamente antes de comenzar con la instalación

El fabricante recomienda que dos personas instalen la cobertura.

Antes de la instalación, limpie y seque la caja de carga de la camioneta

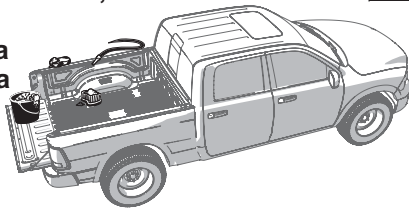

Rótulo	Descripción	Cantidad	Número de pieza
1	Cobertura para base de caja de camioneta 5' 7"	1	82215212
1	Cobertura para base de caja de camioneta 6' 4"	1	82215214
2	Cubierta de amarre de anclaje	4	68396713AA
3	Cubierta de hueco de lámpara	2	68396712AA
4	Clip tornillo remache	2	N/A

### 1.0 INSTALACIÓN DE LA COBERTURA DE BASE

Para camionetas sin luces en la caja de carga: antes de instalar la cobertura de base, cubra el orificio con una cubierta de hueco de lámpara. Una en cada lado.

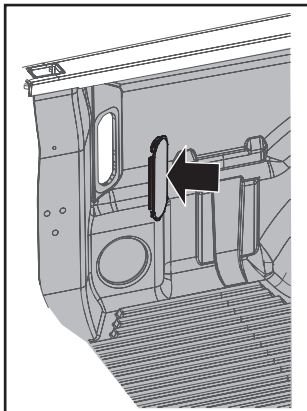

1.1 Inserte la pared lateral de la cobertura debajo del riel lateral de la camioneta.

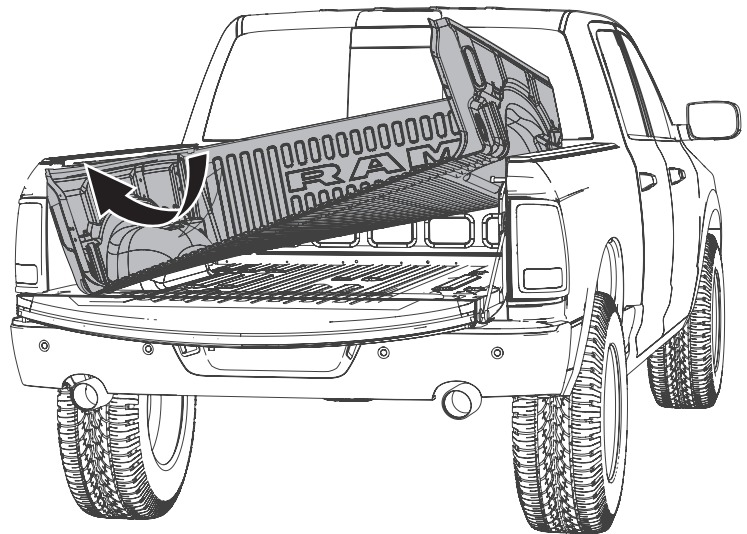

- 1.2 **NOTA:** Se requerirá que una segunda persona ayude a guiar el panel lateral de la cobertura de base debajo del riel. Levante la parte central del piso de la cobertura para deslizar el panel hacia abajo. Asegúrese de que la parte delantera de la cobertura de base esté por encima del riel.

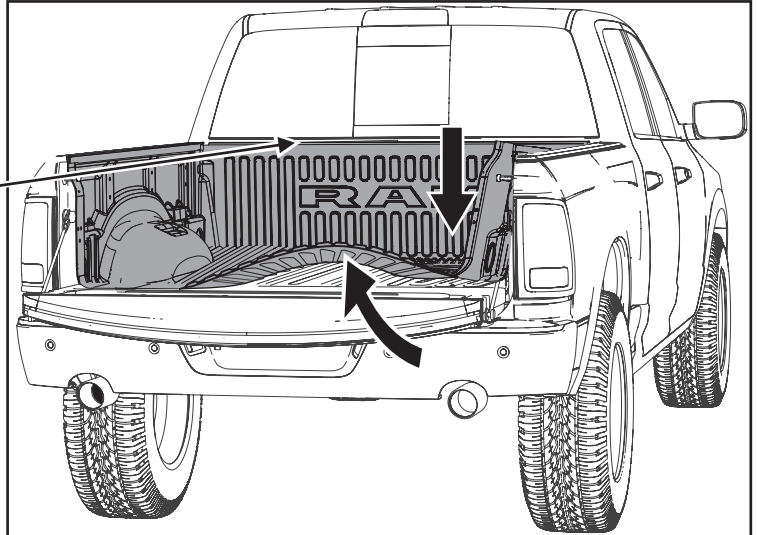
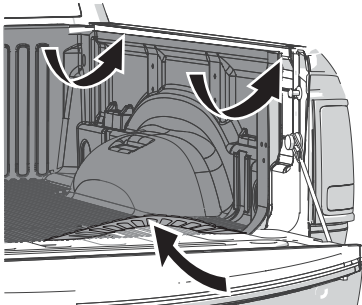

Luego de que la cobertura se encuentre en la posición correcta, levante un poco el piso para insertar el borde superior de la cobertura debajo del riel de la camioneta. Luego presione el piso de la cobertura para que quede plano sobre el piso de la base de la camioneta.

**NOTA:** El piso se relajará y quedará totalmente plano después de 20 a 30 minutos.

- 1.3 Inserte los clips tornillos remaches.

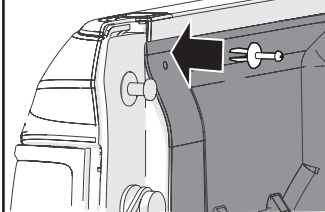

- 1.4 Instale las cubiertas para ganchos de amarre.

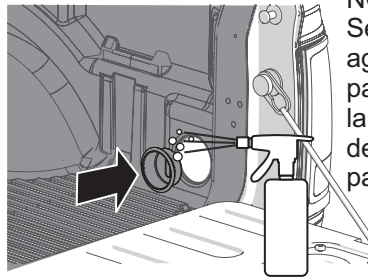

**NOTA:** Se puede usar agua con jabón para facilitar la instalación de las cubiertas para ganchos de amarre.

- 1.5 **FINALIZACIÓN DE LA INSTALACIÓN** El instalador debe doblar este documento y colocarlo en la guantera del vehículo.

### CONSEJOS DE SEGURIDAD

- Una instalación no adecuada de la cobertura puede hacer que esta quede floja y que se caiga del vehículo. Asegúrese de que la cobertura esté bien ajustada antes de cada viaje.
- La lluvia, la nieve, la escarcha, el hielo y el barro pueden hacer que la cobertura sea muy resbaladiza. Se debe tener mucho cuidado al moverse sobre una superficie potencialmente resbaladiza.
- No transporte mascotas sobre la cobertura.

### GARANTÍA

Este producto está garantizado contra defectos de material y mano de obra durante 3 años o 36.000 millas, lo que se cumpla primero, desde la fecha de compra original. La garantía es intransferible y se aplica solo al comprador original del producto del cobertor de la tolva.

El fabricante se reserva el derecho de determinar si un producto necesita repararse o reemplazarse. No implica indemnización alguna de mano de obra o servicio. La garantía no cubre ningún daño al producto causado por accidente, colisión, alteración, modificación, abuso o negligencia del cliente, conducción fuera de carretera, uso comercial, robo, vandalismo, desastre natural o pérdida de producto o partes. La garantía es nula si no se siguen las instrucciones de instalación o de operación. El fabricante no asume ninguna responsabilidad por lesiones, pérdidas, daños incidentales o consecuentes. El fabricante se reserva el derecho de sustituir un equipo de reemplazo completo o proporcionar soluciones diferentes a las enumeradas en esta garantía para productos discontinuados u otras razones.

Por favor, no dude en ponerse en contacto con nosotros si necesita ayuda con su cobertor de tolva. Teléfono: 833-204-2606. Correo electrónico: FCACare@truck-hero.com.