

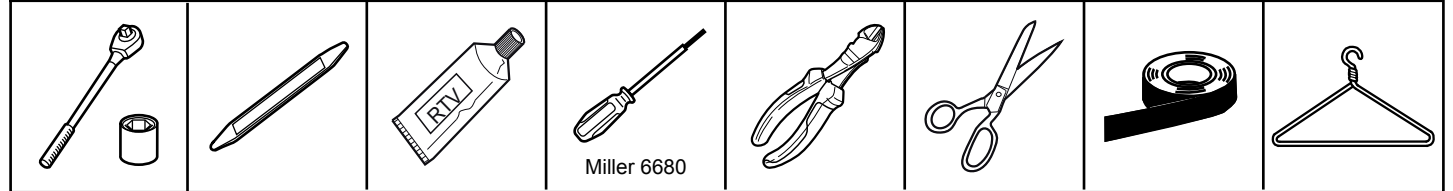

JEEP WRANGLER (JL) AUXILIARY SWITCH BANK KIT

www.mopar.com

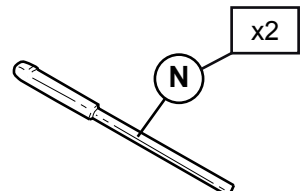
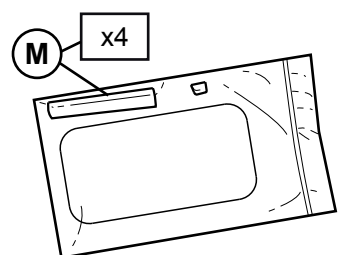
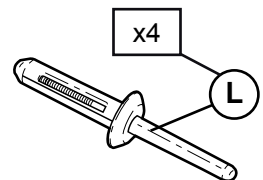
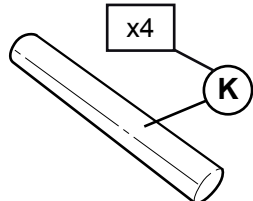
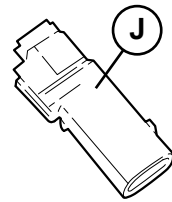
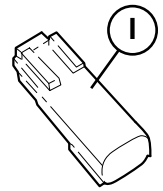
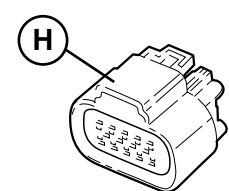
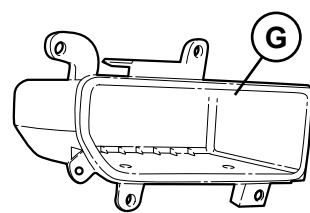
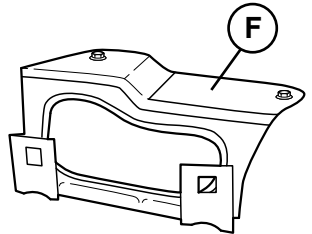
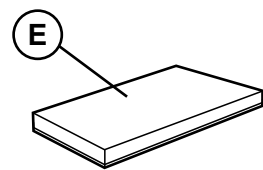
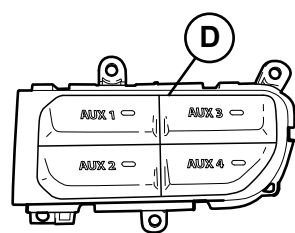
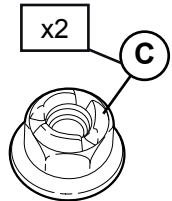
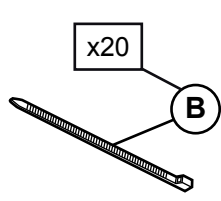
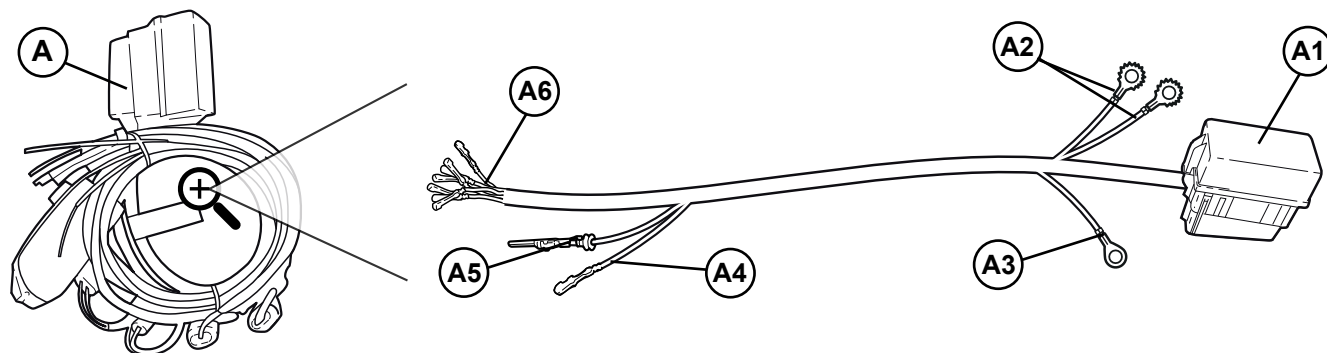

Symbol Símbolo Symbole	EN Description	ES Descripción	FR La description	Quantity Cantidad Quantité
A	Harness	Arnés	Faisceau	1
B	Zip Tie	Abrazadera de plástico tie	Attaché mono-usage	20
C	Nut	Tuerca	Écrou	2
D	Production Aux SW Assembly	Conjunto de producción de Int Aux	Assemblage de commutateurs auxiliaires d'origine	1
E	Foam Tape	Cinta de hule espuma	Ruban-mousse adhésif	1
F	PDC Mounting Bracket	Soporte de montaje de PDC	Support de montage PDC	1
G	Storage Bin	Contenedor de almacenamiento	Bac de rangement	1
H	10 Way F. Connector	Conector H. de 10 vías	Connecteur 10 Broches F.	1
I	2 Way M. Connector	Conector M. de 2 vías	Connecteur 2 Broches M.	1
J	2 Way F. Connector	Conector H de 2 vías	Connecteur 2 Broches F.	1
K	Shrink Tube	Tubo de reducción	Tube thermo-retrecissable	4
L	Blind Rivet	Remache ciego	Rivet aveugle	4
M	Splice KIT	KIT de empalme	Ensemble de jonction de fils	4
N	Dummy Plug	Tapón falso	Fiche sans résistance de charge	2

	BK	WH	GY	GN	RD	BU	YE	BN	VT	OG
EN	black	white	grey	green	red	blue	yellow	brown	purple	orange
ES	negro	blanco	gris	verde	rojo	azul	amarillo	marrón	violeta	anaranjado
FR	noir	blanc	gris	vert	rouge	bleu	jaune	brun	violet	orange

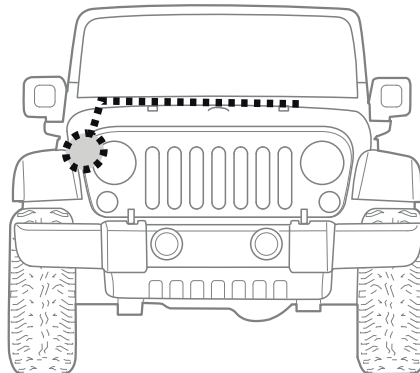
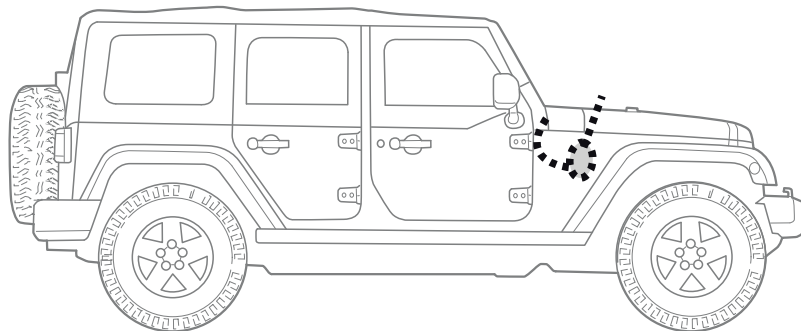
i

EN

Vehicle Configuration (Adding a sales code to the VIN).

Vehicle VIN must be updated with the sales code of the added accessory to enable system functionality. Using the DealerConnect website and the wiTECH scan tool, complete the procedure below:

1. Log on the <https://dealerconnect.chrysler.com>
2. Click on the Service tab. Inside the Warranty Administration box, click on "Vehicle Option Updates".
3. On the Vehicle Option-Add a Sales Code Screen, enter the VIN of the vehicle and click View button.
4. On the next screen, which shows the VIN that was entered, select the sales code LH2 (aux sw 1-4) from the list of Available Vehicle Options. Once LH2 (aux sw 1-4) is highlighted, click the ADD button. The sales code will now appear in the box on the right side under Selected Vehicle Option. Click Save.

Confirm that the LH2 (aux sw 1-4) sales code has been successfully added to the VIN via DealerConnect.

1. Log on the <https://dealerconnect.chrysler.com>
2. Click on the Service tab. Inside the Vehicle Information Plus box, click on Single VIN Inquiry.
3. On the next screen, enter the VIN of the vehicle and odometer value. Then click Submit.
4. On the next screen, click the Options tab then scroll to the bottom of the page.
5. Under the Dealer Installed Equipment section, ensure that the sales code LH2 (aux sw 1-4) is shown there. Note: if the sales code is missing, the sales code may not have been added correctly and will need to be added again.

Restore Vehicle Configuration.

1. Using the scan tool click on Diagnostic Procedures or Vehicle Preparations and then select RESTORE VEHICLE CONFIGURATIONS.
2. Follow the step by step instructions on the scan tool to complete the RESTORE VEHICLE CONFIGURATION. All steps must be completed to Restore Vehicle Configuration before proceeding.

ES

Configuración del vehículo (Agregando un código de ventas al VIN).

El VIN del vehículo debe actualizarse con el código de ventas del accesorio agregado para habilitar la funcionalidad del sistema. Utilizando el sitio web DealerConnect y la herramienta de exploración wiTECH complete el siguiente procedimiento:

1. Inicie sesión en <https://dealerconnect.chrysler.com>
2. Haga clic en la pestaña Servicio. Dentro del cuadro Administración de la garantía, haga clic en "Actualizaciones de las opciones del vehículo".
3. En la opción de vehículo: agregue una Pantalla de código de ventas, ingrese el VIN del vehículo y haga clic en el botón Ver.
4. En la siguiente pantalla, que muestra el VIN que se ingresó, seleccione el código de ventas LH2 (int aux 1-4) de la lista de Opciones de vehículo disponibles. Una vez que se resalte LH2 (int aux 1-4), haga clic en el botón AGREGAR. El código de ventas ahora aparecerá en el recuadro del lado derecho debajo de la opción Vehículo seleccionado. Haga clic en Guardar.

Confirme que el código de ventas LH2 (int aux 1-4) se haya agregado de forma correcta al VIN a través de DealerConnect.

1. Inicie sesión en <https://dealerconnect.chrysler.com>
2. Haga clic en la pestaña Servicio. Dentro del cuadro Plus de información del vehículo, haga clic en Consulta de VIN único.
3. En la pantalla siguiente, ingrese el VIN del vehículo y el valor del odómetro. A continuación, haga clic en Enviar.
4. En la siguiente pantalla, haga clic en la pestaña Opciones y luego desplácese hasta la parte inferior de la página.
5. En la sección Equipos instalados por el distribuidor, asegúrese de que ahí se muestre el código de ventas LH2 (int aux 1-4). Nota: si falta el código de ventas, es posible que el código de ventas no se haya agregado de forma correcta y deberá agregarse nuevamente.

Restauración de la configuración del vehículo.

1. Con la herramienta de exploración, haga clic en Procedimientos de diagnóstico o Preparaciones del vehículo y luego seleccione RESTAURAR CONFIGURACIONES DEL VEHÍCULO.
2. Siga las instrucciones paso a paso en la herramienta de exploración para completar la RESTAURACIÓN DE LA CONFIGURACIÓN DEL VEHÍCULO. Se deben completar todos los pasos para Restaurar la configuración del vehículo antes de continuar.

FR

Configuration du véhicule (Ajout d'un code de vente au NIV).

Le NIV du véhicule doit être mis à jour avec le code de vente de l'accessoire ajouté pour activer les fonctionnalités du système. À l'aide du site Web DealerConnect et de l'outil d'analyse wiTECH, procédez comme suit:

1. Connectez-vous à <https://dealerconnect.chrysler.com>
2. Cliquez sur l'onglet Service. Dans la section Administration de la garantie, cliquez sur «Mises à jour des options du véhicule».
3. Sur l'écran Options véhicule-Ajouter un code de vente, saisissez le NIV du véhicule et cliquez sur le bouton Afficher.
4. Sur l'écran suivant, qui affiche le NIV saisi, sélectionnez le code de vente LH2 (aux sw 1-4) dans la liste des options disponibles pour le véhicule. Lorsque LH2 (aux sw 1-4) est en surbrillance, cliquez sur le bouton AJOUTER. Le code de vente apparaîtra maintenant dans la section à droite sous Options du véhicule sélectionnées. Cliquez sur Enregistrer.

Confirmez que le code de vente LH2 (aux sw 1-4) a bien été ajouté au VIN à l'aide de DealerConnect.

1. Connectez-vous à <https://dealerconnect.chrysler.com>
2. Cliquez sur l'onglet Service. Dans la section Informations Additionnelles sur le véhicule, cliquez sur Informations sur le NIV.
3. Sur l'écran suivant, saisissez le NIV du véhicule et la valeur inscrite à l'odomètre. Puis cliquez sur Soumettre.
4. Sur l'écran suivant, cliquez sur l'onglet Options, puis faites défiler vers le bas de la page.
5. Sous la section Équipement installé par le concessionnaire, assurez-vous que le code de vente LH2 (aux sw 1-4) soit affiché. Remarque : si le code de vente n'apparaît pas, le code de vente n'a peut-être pas été ajouté correctement et devra être ajouté de nouveau.

Restaurer la configuration du véhicule.

1. À l'aide de l'outil d'analyse, cliquez sur Procédures de diagnostic ou Préparations du véhicule, puis sélectionnez RESTAURER LES CONFIGURATIONS DU VÉHICULE.
2. Suivez les instructions étape par étape sur l'outil d'analyse pour terminer la RESTAURATION DE LA CONFIGURATION DU VÉHICULE. Toutes les étapes pour restaurer la configuration du véhicule doivent être complétées avant de continuer.

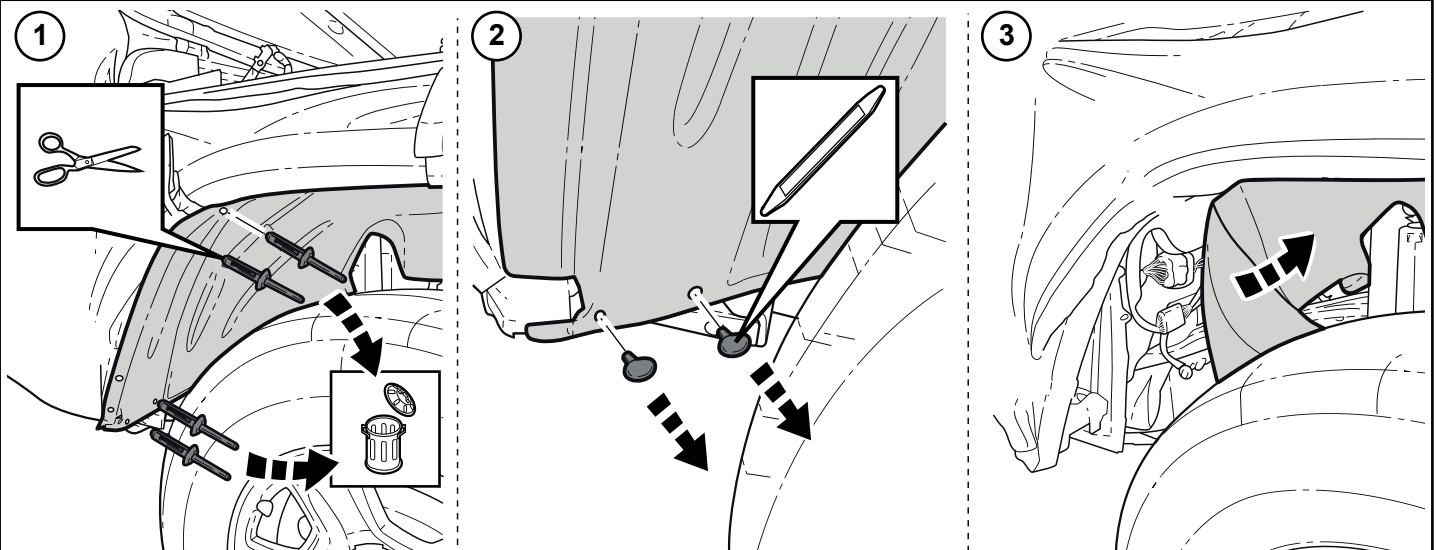

1

EN: Remove Rivets and pull back wheel liner halfway.

ES: Retire los remaches y jale el forro de la rueda hacia atrás hasta la mitad. Retire los remaches y jale el forro de la rueda hacia atrás hasta la mitad.

FR: Retirer les rivets et retirer la doublure de roue à mi-chemin.

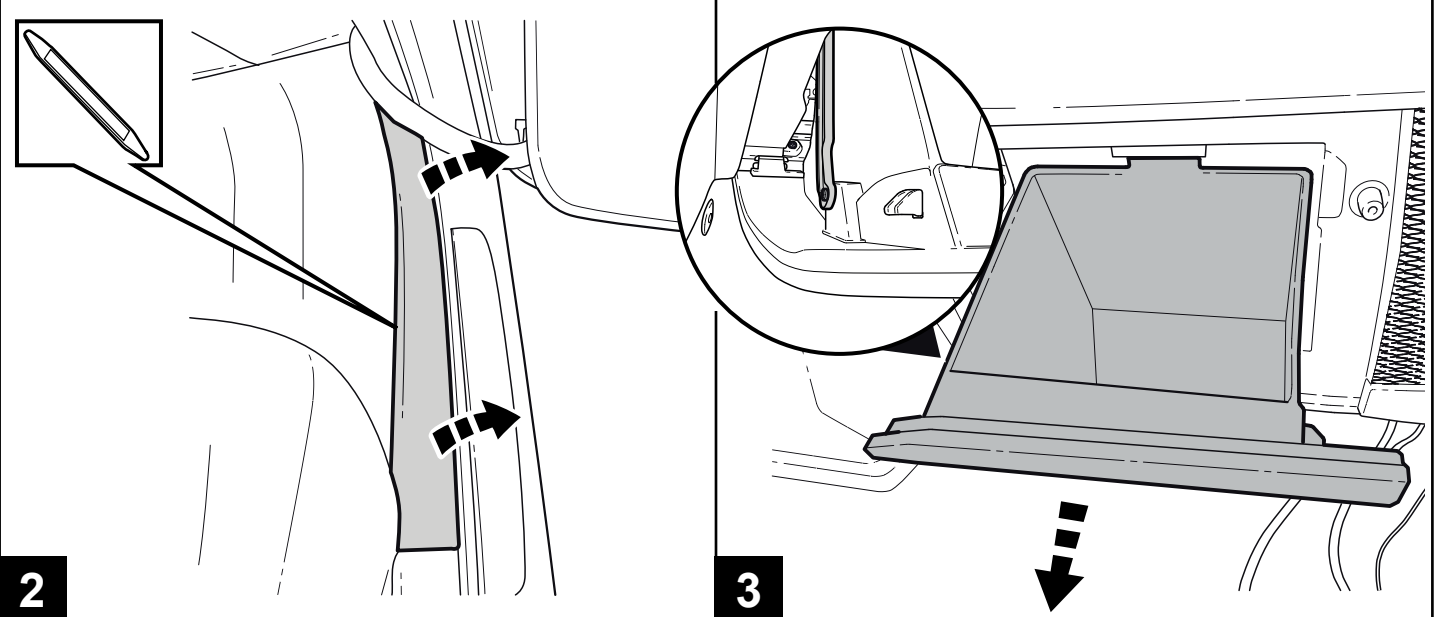

2

3

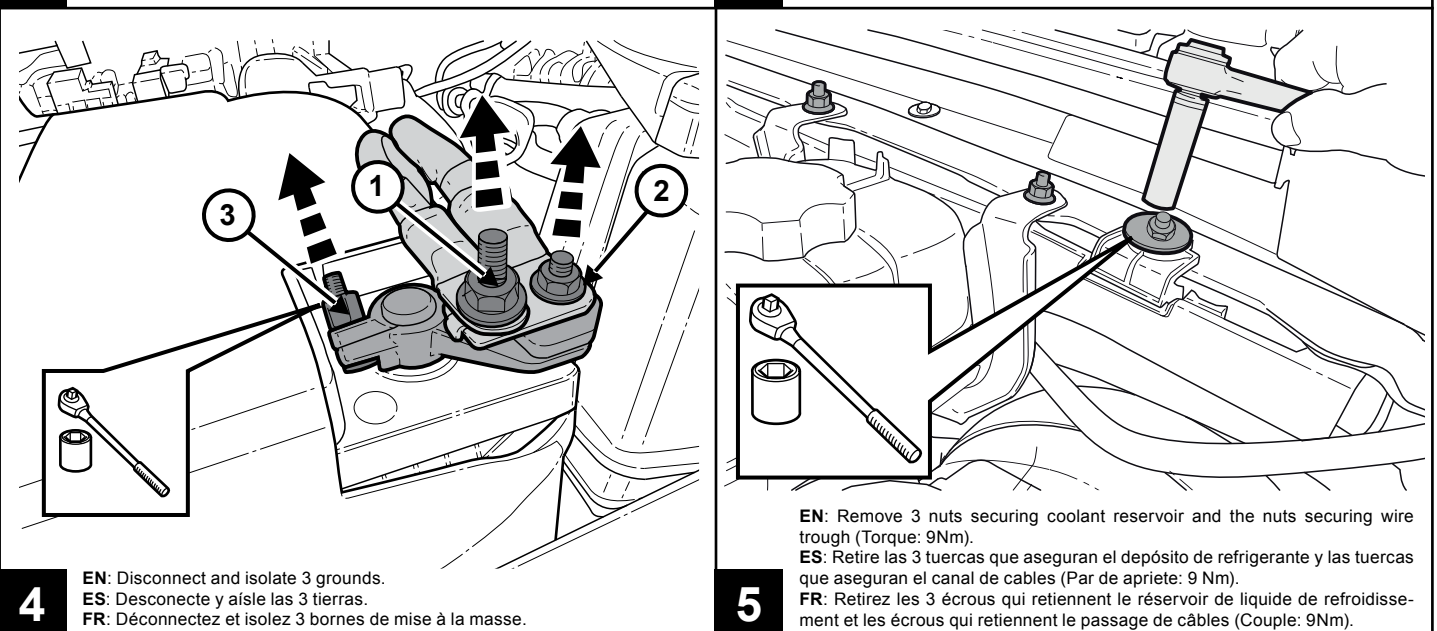

4

EN: Disconnect and isolate 3 grounds.

ES: Desconecte y aisle las 3 tierras.

FR: Déconnectez et isolez 3 bornes de mise à la masse.

5

EN: Remove 3 nuts securing coolant reservoir and the nuts securing wire trough (Torque: 9Nm).

ES: Retire las 3 tuercas que aseguran el depósito de refrigerante y las tuercas que aseguran el canal de cables (Par de apriete: 9 Nm).

FR: Retirez les 3 écrous qui retiennent le réservoir de liquide de refroidissement et les écrous qui retiennent le passage de câbles (Couple: 9Nm).

EN Note: Remove far enough to route harness behind.
ES Nota: Retire lo suficiente para dejar pasar el arnés detrás.
FR Remarque: Retirez suffisamment pour faire passer le faisceau à l'arrière.

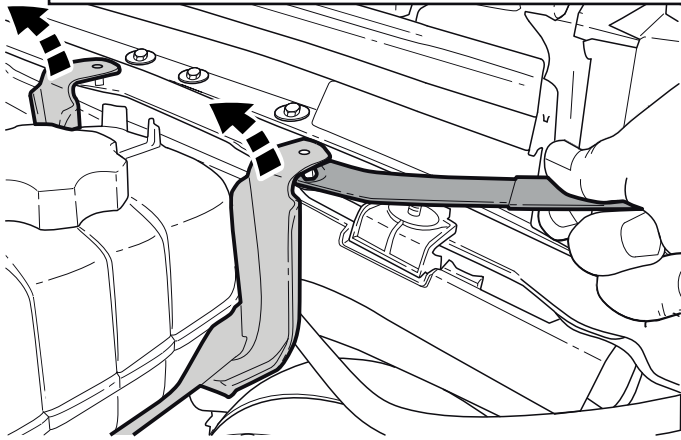

6 **EN:** Pull coolant reservoir up and out.
ES: Jale el depósito de refrigerante hacia arriba y afuera.
FR: Sortez le réservoir de liquide de refroidissement en le tirant vers le haut.

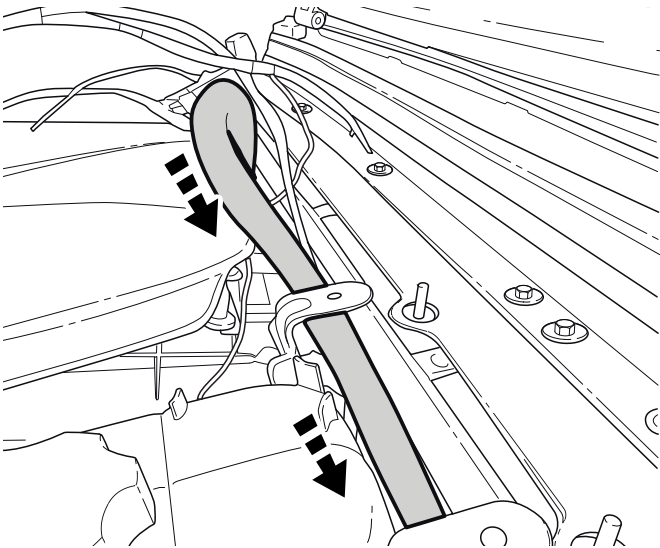

8 **EN:** Route Harness (A) along wire trough.
ES: Acomode la ruta del arnés (A) a lo largo del canal de cables.
FR: Faites passer le faisceau (A) le long du passage de câbles.

EN: Interior
ES: Interior
FR: Intérieur

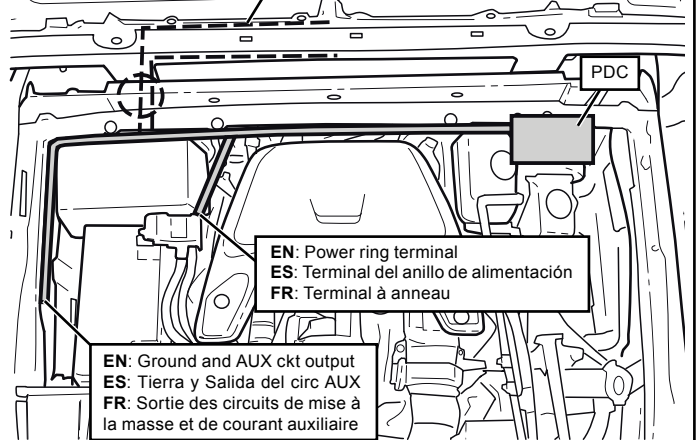

EN: Power ring terminal
ES: Terminal del anillo de alimentación
FR: Terminal à anneau

EN: Ground and AUX ckt output
ES: Tierra y Salida del circ AUX
FR: Sortie des circuits de mise à la masse et de courant auxiliaire

7 **EN:** Engine routing overview.
ES: Visión general del acomodo de rutas del motor.
FR: Vue d'ensemble du routage du câblage côté moteur.

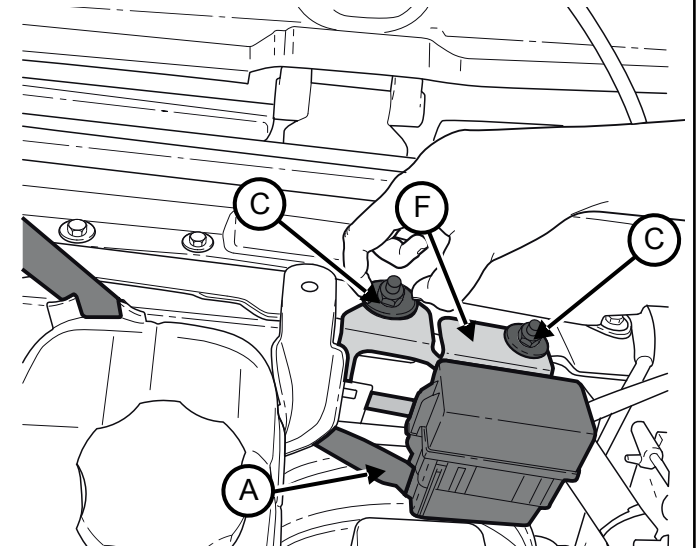

9 **EN:** Bolt the Bracket (F) on to the studs and attach the PDC (A) (Torque: 9Nm).
ES: Atornille el Soporte (F) en los birlos y sujete el PDC (A) (Par de apriete: 9Nm).
FR: Boulonnez le support (F) sur les montants et fixez le PDC (A) (Couple: 9Nm).

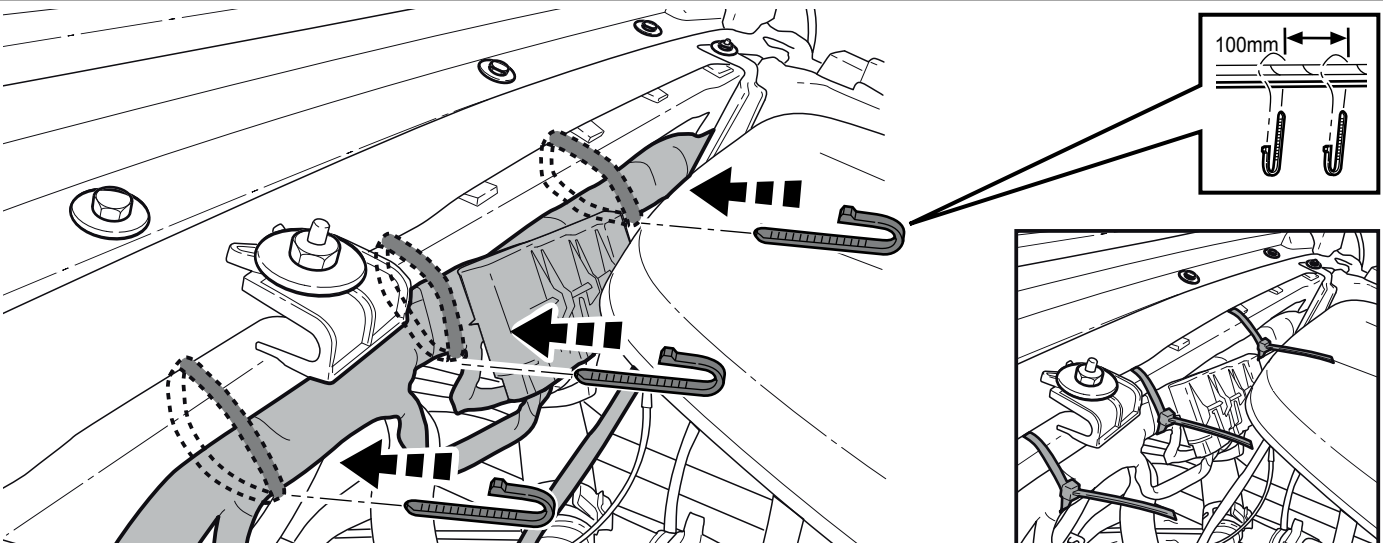

10 **EN:** Secure the harness and fuses on the wire trough using a zip tie.
ES: Asegure el arnés y los fusibles en el canal de cables con una abrazadera de plástico tie.
FR: Fixez le faisceau et les fusibles sur le passage de câbles à l'aide d'une attache mono-usage.

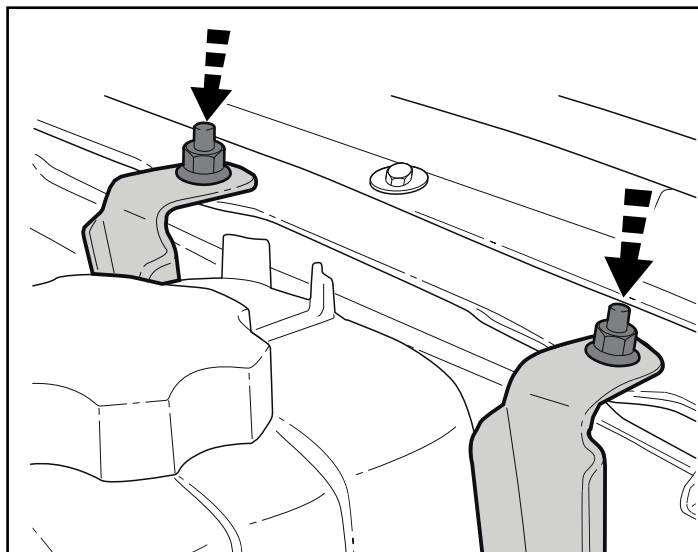

- 11** EN: Reinstall Coolant Reservoir (Torque: 9Nm).
 ES: Reinstale el depósito de refrigerante (Par de apriete: 9 Nm).
 FR: Réinstallez le réservoir de liquide de refroidissement (Couple: 9Nm).

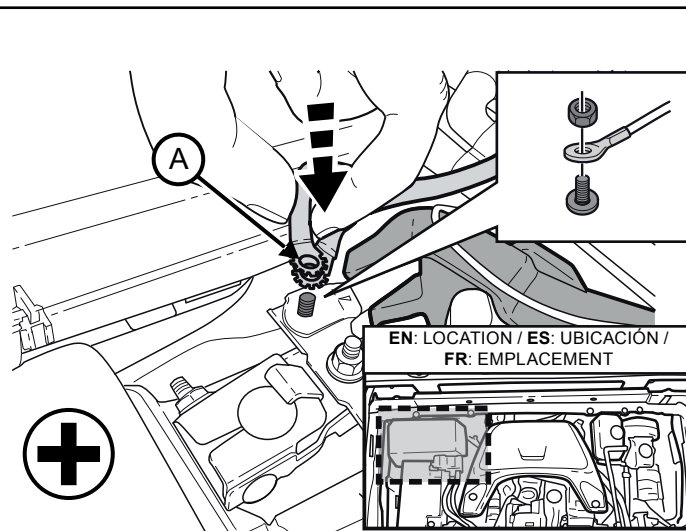

- 12** EN: Connect power ring terminal to battery (Torque: 9Nm).
 ES: Conecte la terminal del anillo de alimentación a la batería (Par de apriete: 9Nm).
 FR: Connectez le terminal à anneau à la batterie (Couple :9Nm).

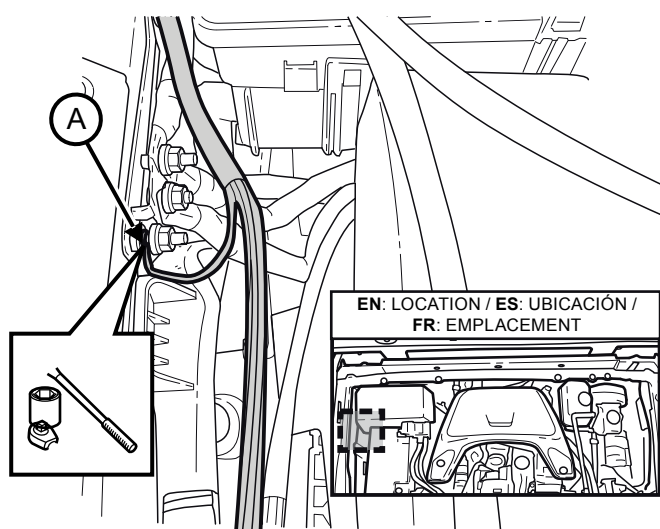

- 13** EN: Ground our harness to the front most ground bolt (Torque: 9Nm).
 ES: Conecte nuestro arnés al perno de tierra más al frente (Par de apriete: 9Nm).
 FR: Reliez à la masse notre faisceau au boulon le plus à l'avant (Couple: 9Nm).

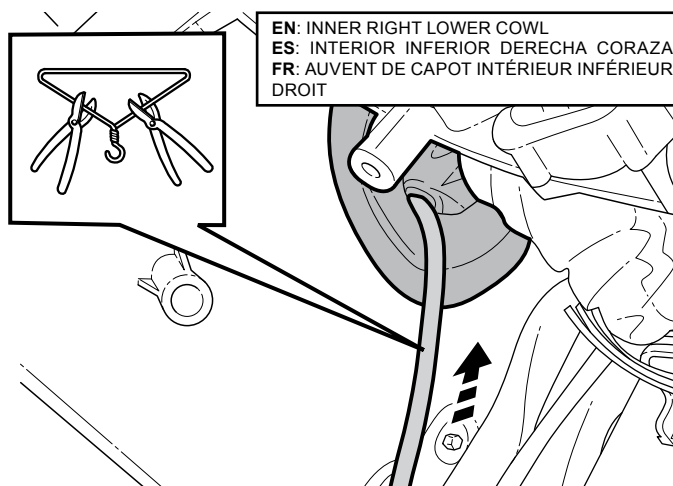

- 14** EN: Pass it through the grommet from the inside and into the area behind the wheel liner.
 ES: Páselo a través del ojal desde el interior y hacia el área detrás del forro de la rueda.
 FR: Passez-le de l'intérieur à travers le passe-fil et dans la zone derrière la doublure d'aile.

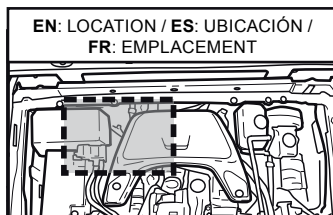

- 15** EN: Thread the wire below the vehicle towards dash grommet.
 ES: Pase el cable por debajo del vehículo hacia el ojal del tablero.
 FR: Passez les fil sous le véhicule vers le passe-fil du tableau de bord.

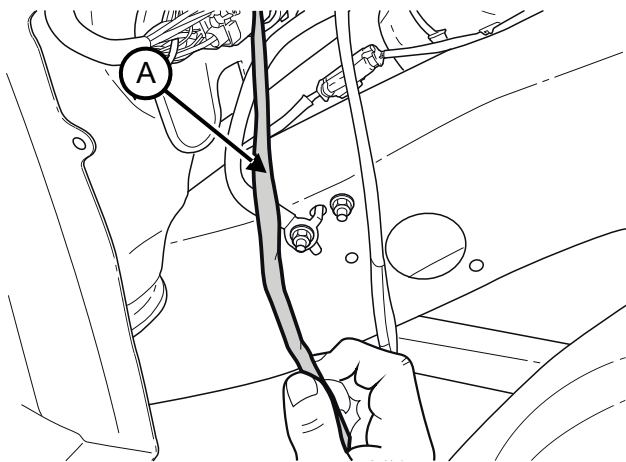

16 EN Note: Lubricate the harness for easier pull through.
 ES Nota: Lubrique el arnés para facilitar su extracción.
 FR Remarque: Lubrifiez le faisceau pour en faciliter le passage.

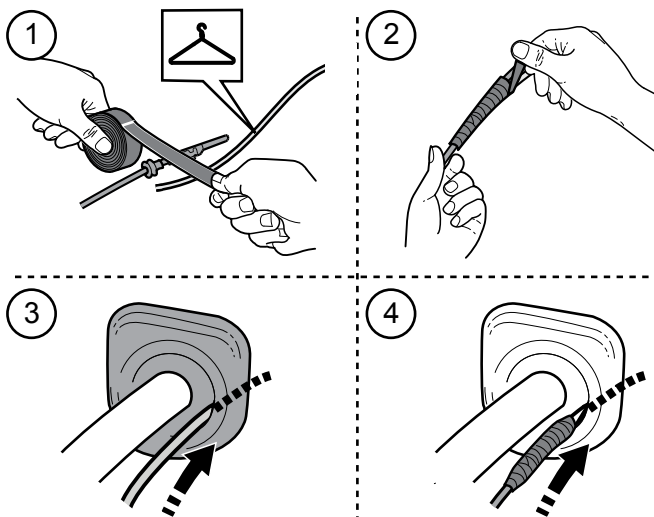

17 EN: Pull the hanger with the wire back through the grommet.
 ES: Tire del colgante con el cable nuevamente a través del ojal.
 FR: Tirez le support avec les fils à travers le passe-fil.

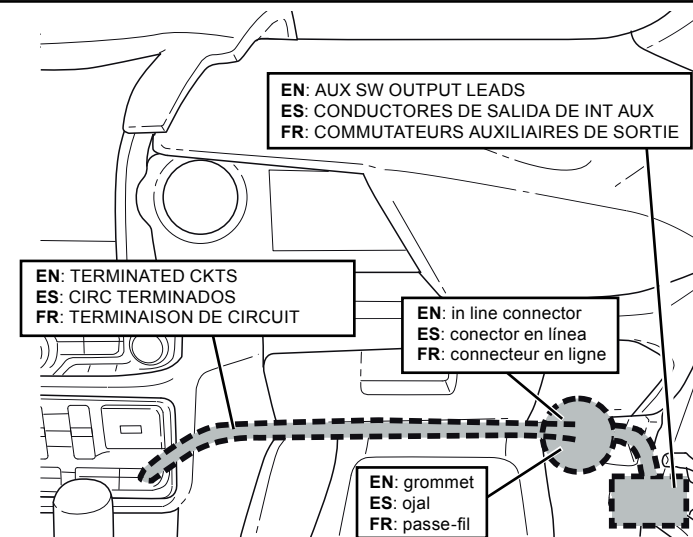

18 EN: Aux switch routing overview.
 ES: Visión general del acomodo de ruta del interruptor auxiliar.
 FR: Vue d'ensemble du routage du câblage pour les commutateurs auxiliaires.

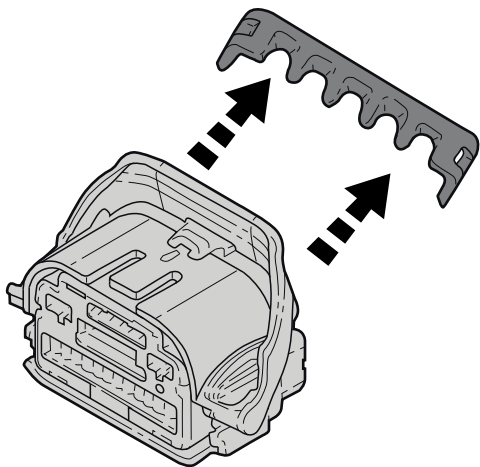

19 EN Note: Remove TPA first.
 ES Nota: Quite el TPA primero.
 FR Remarque: Retirez le TPA en premier.

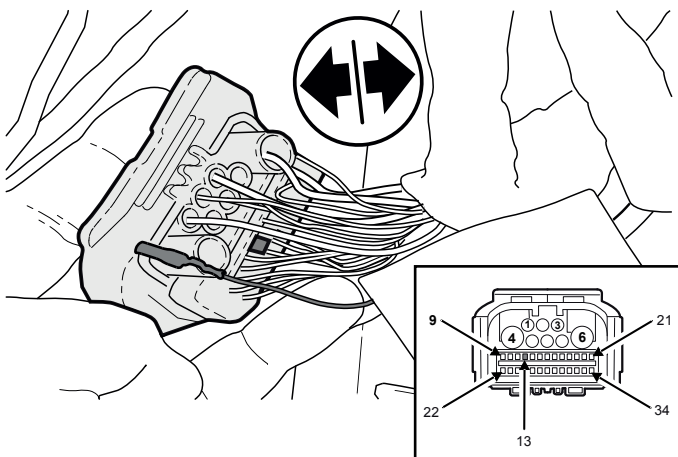

20 EN: Remove the orange connector wire from the 13th cavity of the LT Gray inline Connector number X302 (Circuit D401).
 ES: Retire el cable del conector naranja de la décima tercera cavidad del conector en línea LT gris número X302 (Circuito D401).
 FR: Retirez le fil du connecteur orange de la 13e cavité du connecteur en ligne gris LT X302 (circuit D401).

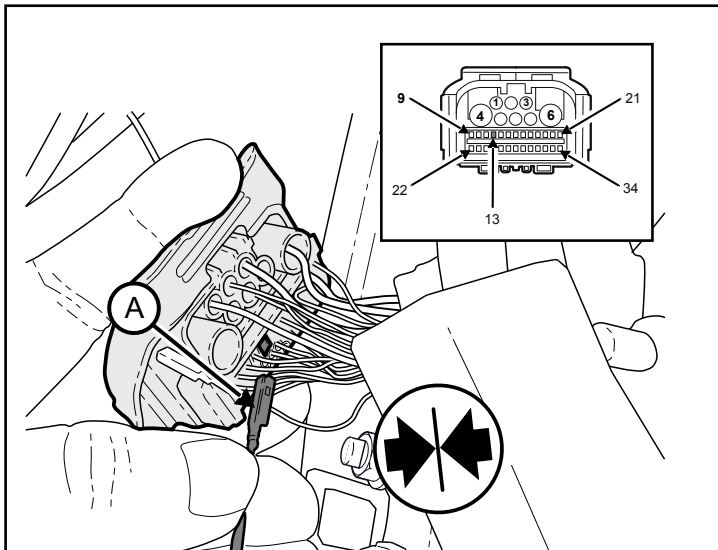

21 EN: Attach the terminal from the aux harness to the 13th cavity.
 ES: Conecte la terminal del arnés auxiliar en la décima tercera cavidad.
 FR: Joignez le terminal du faisceau de câblage auxiliaire à la 13e cavité.

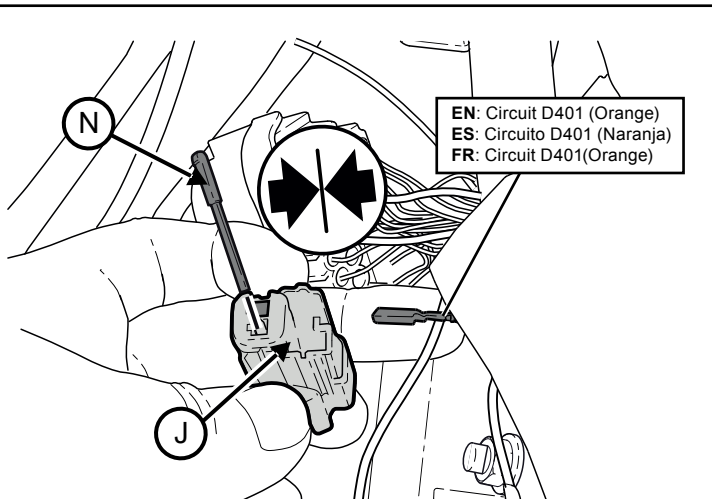

22 EN: Attach the previously removed terminal (From X302) to the female (J) connector in the kit- cavity #1.
 ES: Conecte la terminal desconectada anteriormente (de X302) al conector hembra (J) en el kit.
 FR: Joignez le terminal qui a été précédemment retiré (du X302) au connecteur femelle (J) de la trousse.

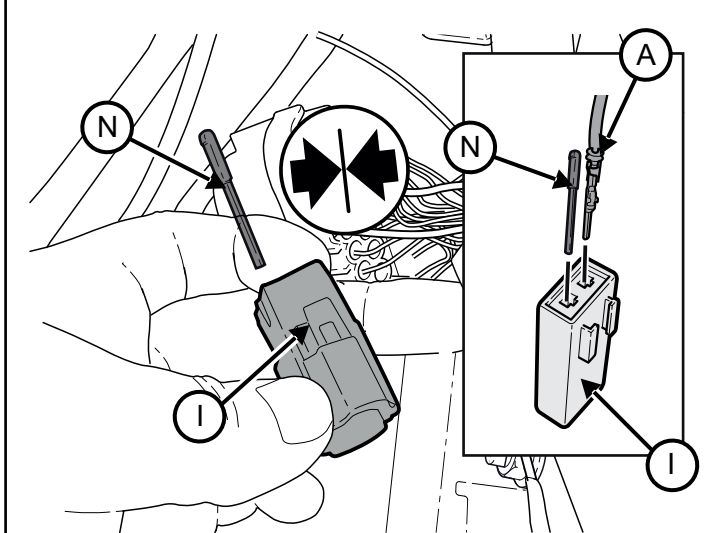

23

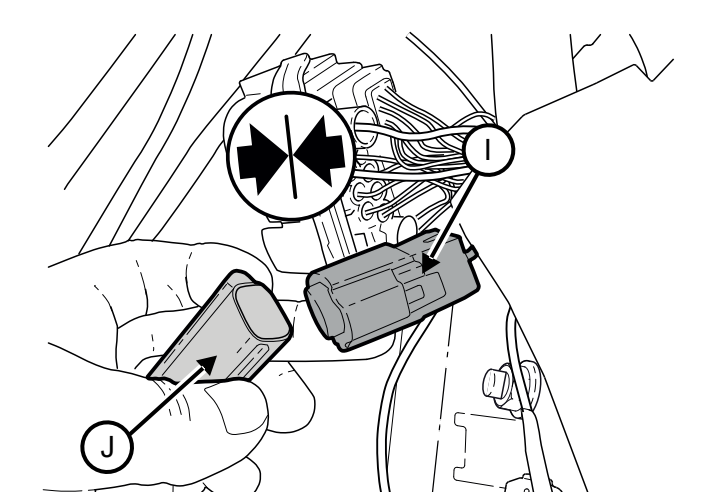

24 EN: Connect the female connector to male connector attached to our harness.
 ES: Conecte el conector hembra en el conector macho conectado a nuestro arnés.
 FR: Connectez le connecteur femelle au connecteur mâle attaché à notre faisceau.

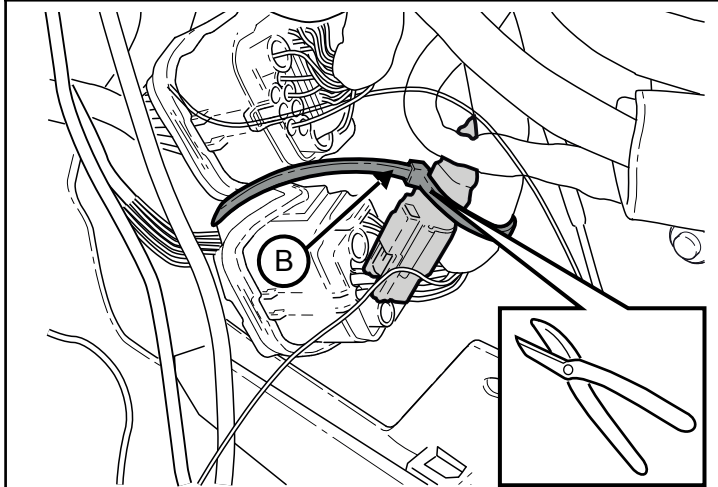

25 EN: Zip tie the in-line connector to the CBC harness to prevent interference with the trim.
 ES: Sujete con una abrazadera de plástico el conector en línea al arnés del CBC para evitar interferencias con la panel.
 FR: Attachez le connecteur en ligne au faisceau CBC avec une attache mono-usage pour éviter toute interférence avec la garniture.

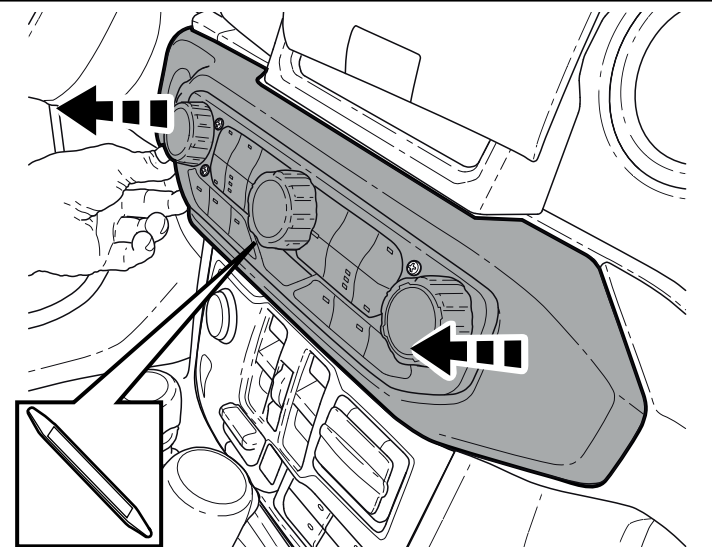

26 EN: Remove center panel and disconnect all connectors.
 ES: Retire el panel central y desconecte todos los conectores.
 FR: Retirez le panneau central et déconnectez tous les connecteurs.

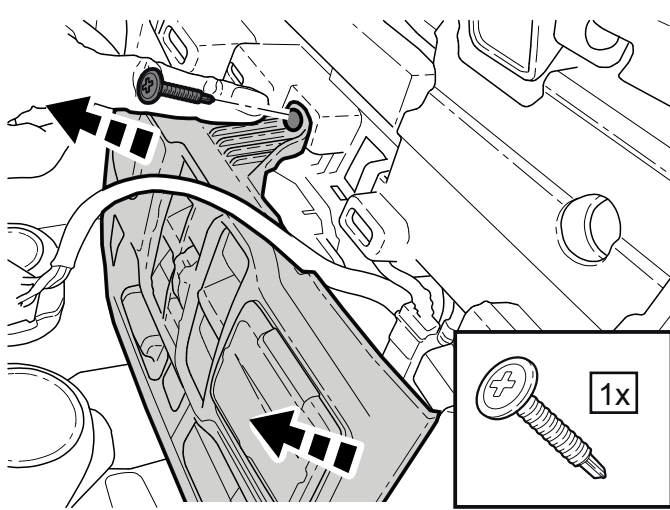

27 EN: Remove the screw on the bottom center panel and remove lower panel.
 ES: Retire el tornillo en el panel central inferior y quite el panel inferior.
 FR: Retirez la vis du panneau central inférieur et enlevez le panneau inférieur.

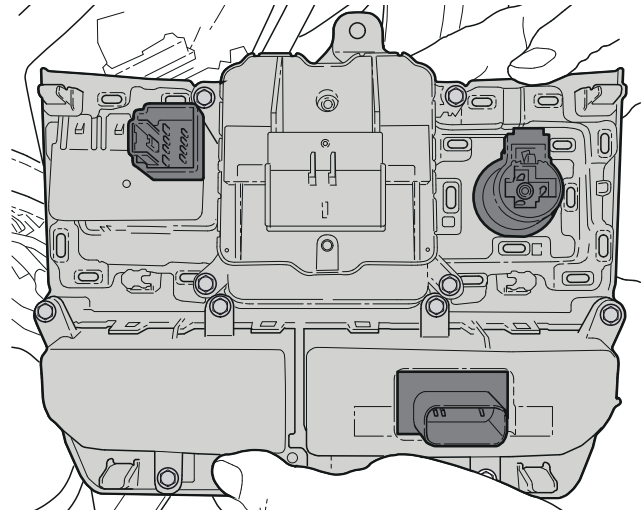

28 EN: Disconnect all connectors from the lower center stack (Up to 7).
 ES: Desconecte todos los conectores de la pila central inferior (hasta 7).
 FR: Débranchez tous les connecteurs de la console centrale inférieure (jusqu'à 7).

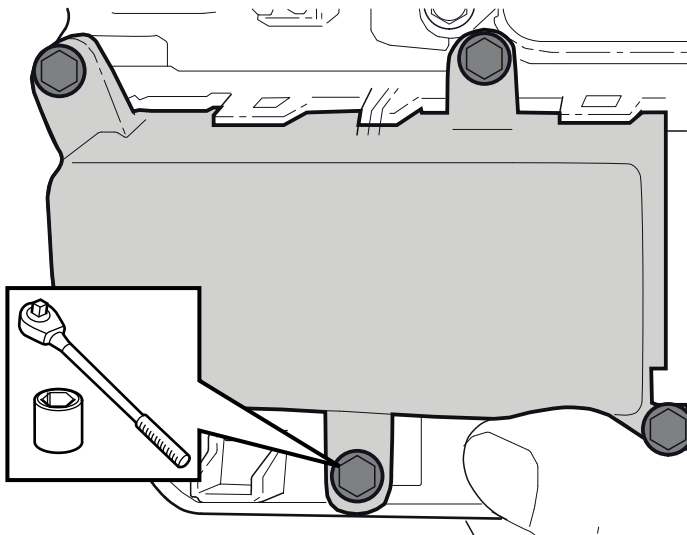

29 EN: Remove Storage Tray, up to 8 bolts.
 ES: Retire la charola de almacenamiento, hasta 8 pernos.
 FR: Retirez le plateau de rangement, jusqu'à 8 boulons.

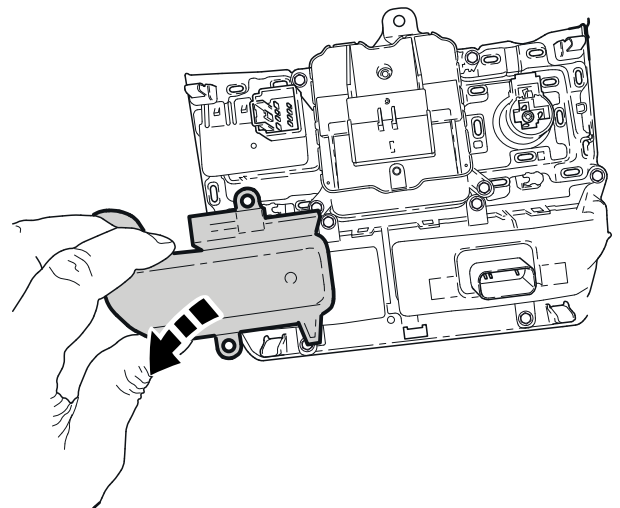

EN: OPTIONAL CUBY BIN
 ES: COMPARTIMIENTO OPCIONAL PARA CUBY
 FR: BAC DE RANGEMENT EN OPTION

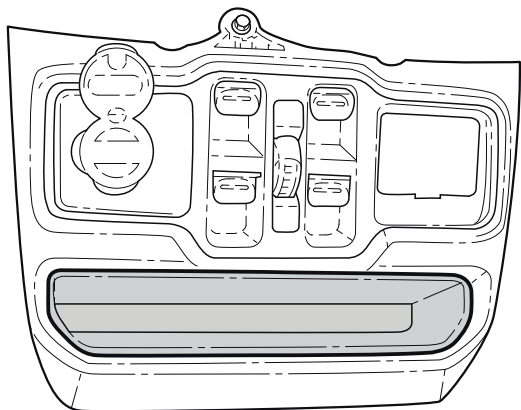

30

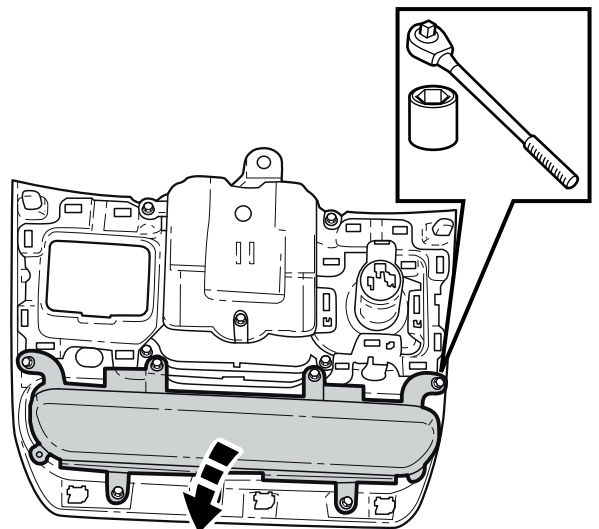

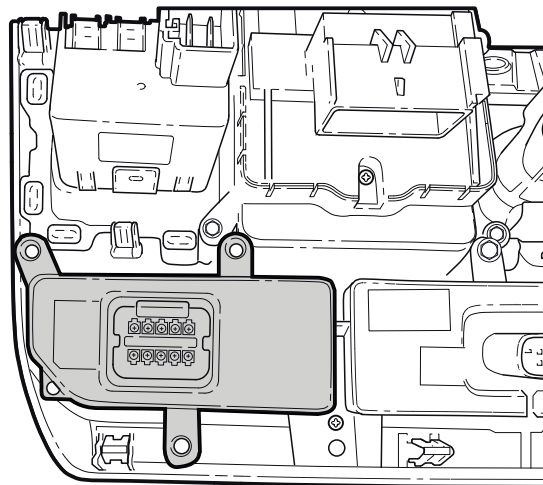
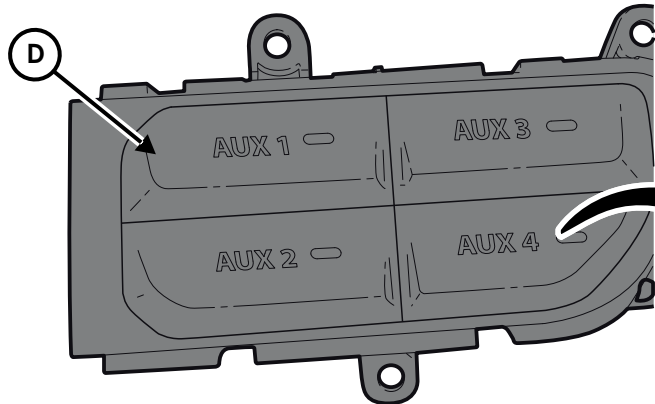

31 EN: Attach AUX switch panel.
 ES: Conecte el panel del interruptor auxiliar.
 FR: Installez le panneau de commutateurs auxiliaires.

EN: OPTIONAL CUBY BIN
 ES: COMPARTIMIENTO OPCIONAL PARA CUBY
 FR: BAC DE RANGEMENT EN OPTION

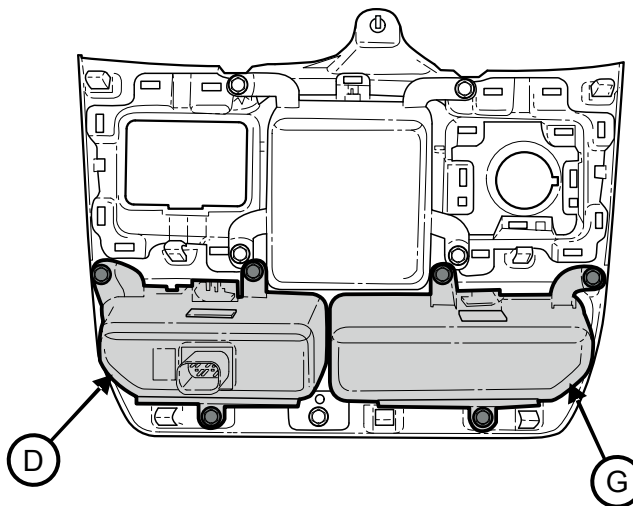
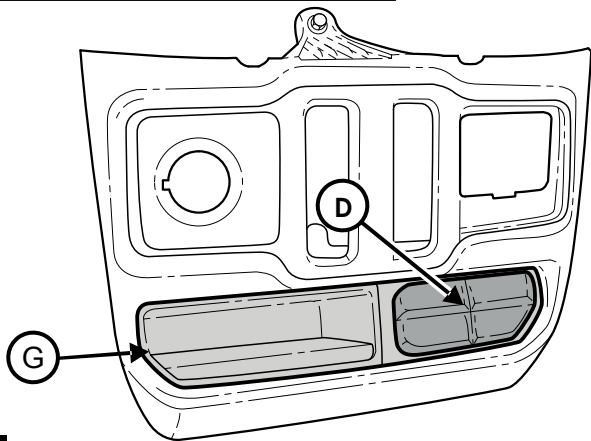

32

EN: GLOVEBOX AREA
 ES: ÁREA DE GUANTERA
 FR: BOÎTE À GANTS

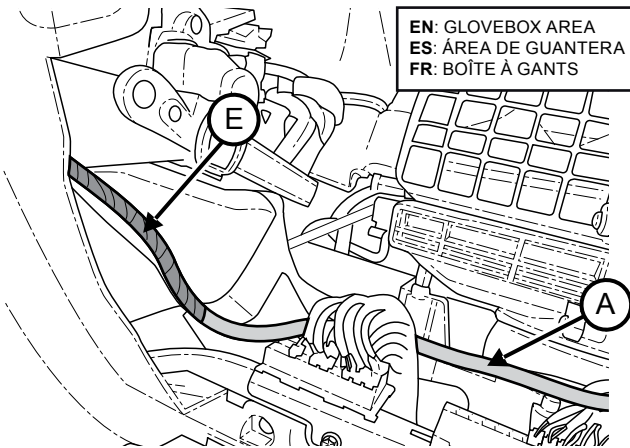

EN Note: Add foam tape along harness to prevent BSR Issues contacting HVAC Ducts.
 ES Nota: Agregue cinta de hule espuma a lo largo del arnés para evitar problemas de BSR que entren en contacto con los conductos de HVAC.
 FR Remarque: Ajouter du ruban-mousse adhésif le long du faisceau pour éviter des problèmes de bruits avec les conduits du système de CVCA.

33 EN: Route the harness (A) through the glove box.
 ES: Pase el arnés por la guantera.
 FR: Faites passer le faisceau à travers la boîte à gants.

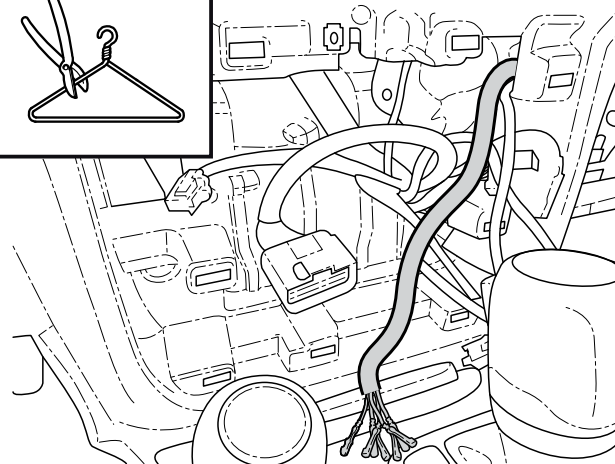
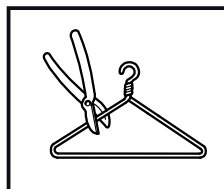

EN: Pass wire through the center stack. Then tape the wire to our harness (A).
 ES: Pase el cable a través de la pila central. Luego, encinte el cable a nuestro arnés (A).
 FR: Faites passer les fils dans la console centrale. Ensuite, attachez les fils à notre faisceau (A).

34

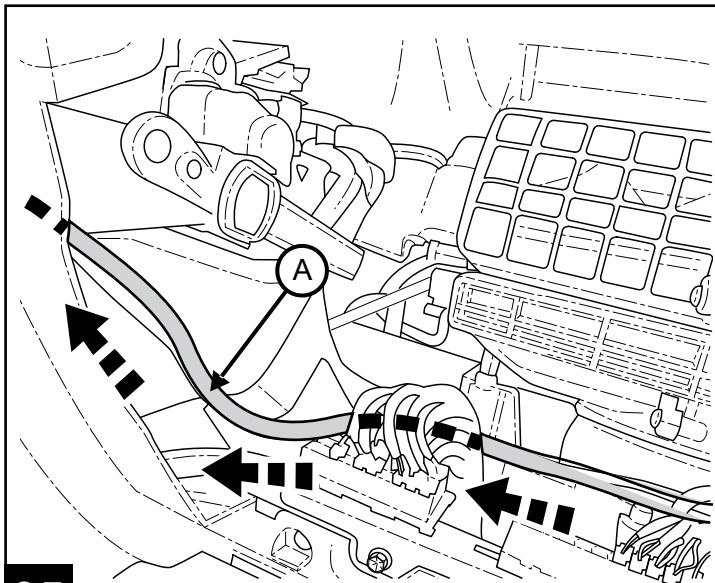

35

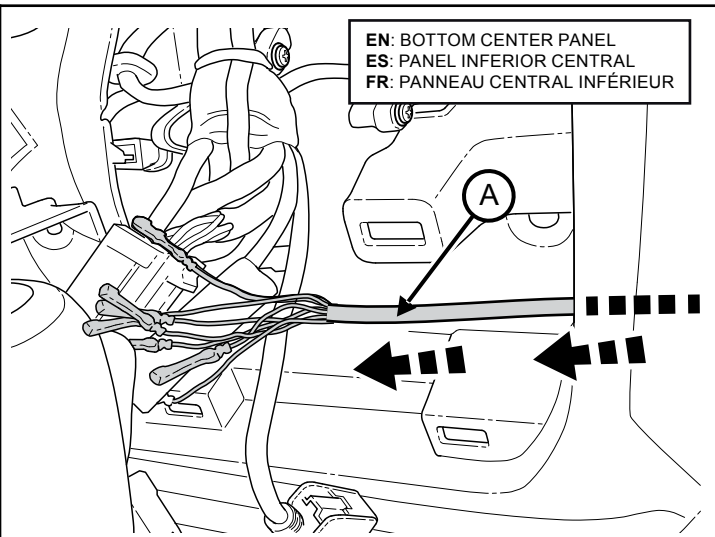

36 EN: Pull the wire with the harness through the center stack.
ES: Tira del cable con el arnés a través de la guantera central.
FR: Tirez les fils avec le faisceau à travers la colonne centrale.

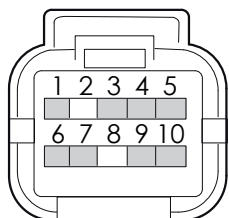

EN: WIRE VIEW
ES: VISTA DEL CABLE
FR: VUE DES FILS

- | | |
|------------------|------------------|
| RD - 1 | BN/WH - 6 |
| BN/OG - 3 | BN/GY - 7 |
| BN/VT - 4 | OG - 9 |
| | BK - 10 |

37 EN: Aux Switch Connector Pinout.
ES: Conjunto de clavijas del conector del interruptor auxiliar.
FR: Brochage du commutateur du connecteur auxiliaire.

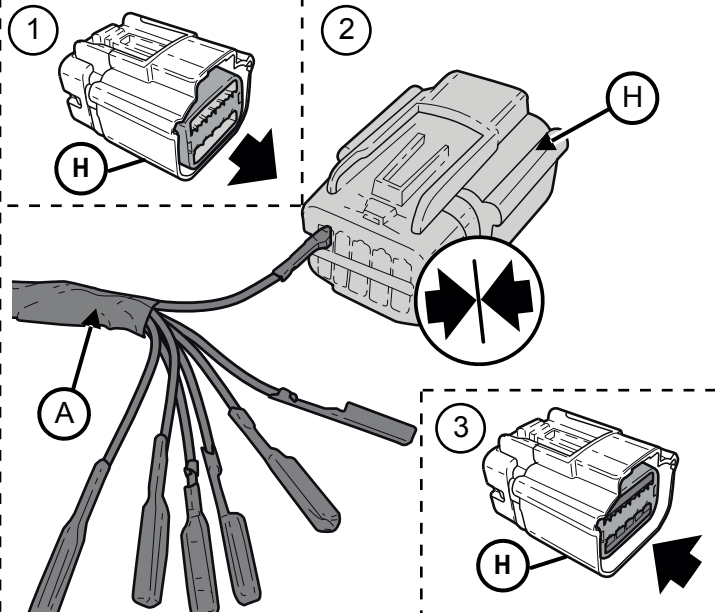

38 EN: Behind the removed glove box.
ES: Detrás de la guantera retirada.
FR: Derrière la boîte à gants

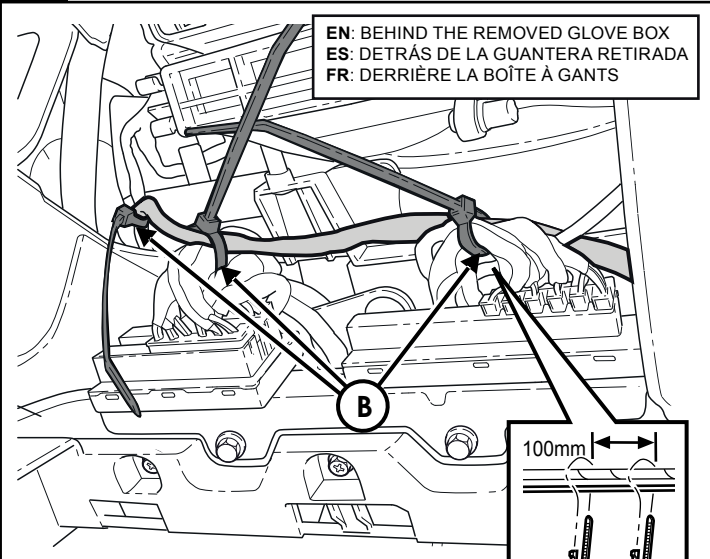

38

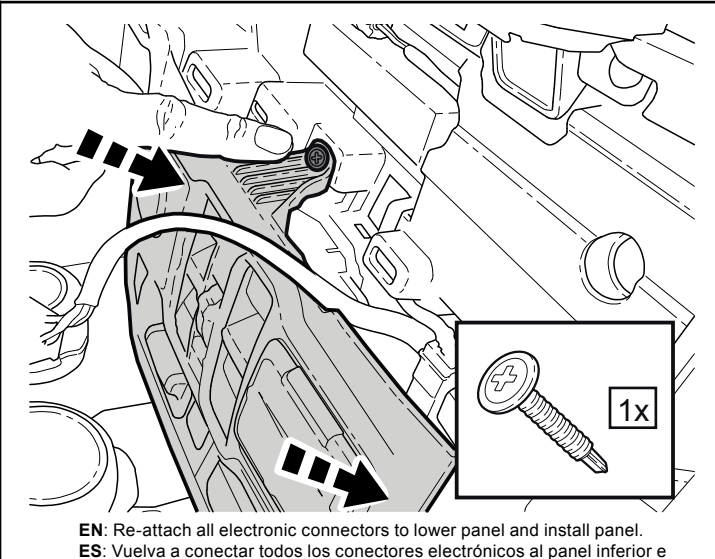

39 EN: Re-attach all electronic connectors to lower panel and install panel.
ES: Vuelva a conectar todos los conectores electrónicos al panel inferior e instale el panel.
FR: Rebranchez tous les connecteurs électroniques au panneau inférieur et remettez en place le panneau.

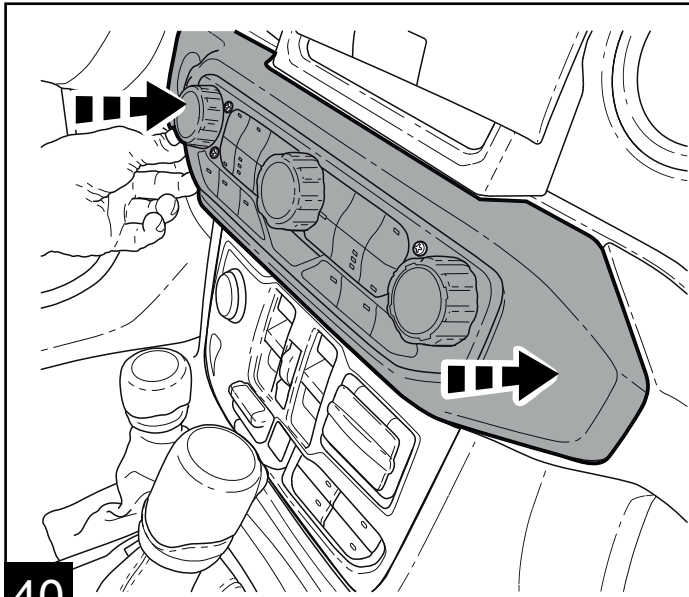

40

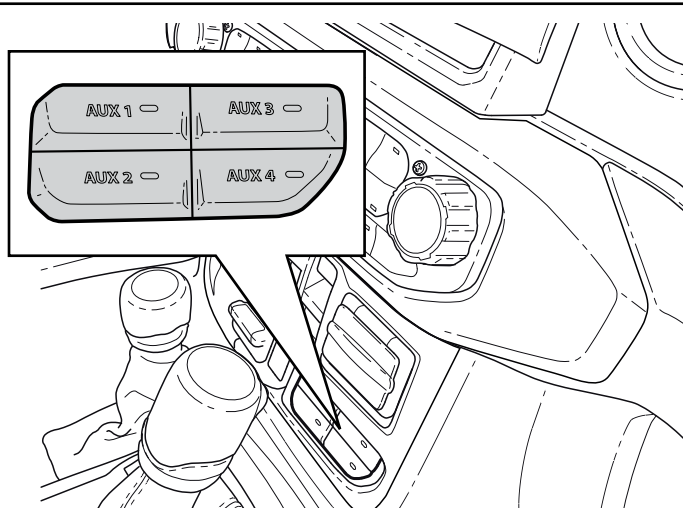

41

EN: Check all switch on and off functions and correct circuit connections.
ES: Verifique todas las funciones de encendido y apagado y corrija las conexiones del circuito.
FR: Vérifiez les fonctions de mise en marche et d'arrêt de tous les commutateurs et que les connexions du circuit sont correctement installées.

EN Functional Check:

- Engage each switch
- Confirm 12v at Aux Leads in interior (Aux 1 – Aux 4)
- Add heat shrink
- Stow behind right cowl trim
- Confirm Aux Switch Functions are available under settings menu

ES Revisión funcional:

- Accione cada interruptor
- Confirme que existen 12v en los conductores auxiliares en el interior (Aux 1 - Aux 4).
- Agregue termocontractor
- Guarde detrás de la vestidura de la coraza derecha
- Verifique que las funciones del interruptor auxiliador estén disponibles dentro del menú de las configuraciones.

FR Test de fonctionnement:

- Enclenchez chaque commutateur
- Vérifiez 12V à la sortie auxiliaire à l'intérieur (Aux 1 – Aux 4)
- Ajoutez une gaine thermorétractable
- Rangez derrière la garniture de l'auvent de capot droit
- Confirmer que les fonctions du commutateur auxiliaire sont disponibles dans le menu de configuration

42

43

EN: Re-attach the glove box and trims that was removed during the process in reverse order.
ES: Vuelva a colocar en orden inverso la guantera y las vestiduras que se quitaron durante el proceso.
FR: En suivant l'ordre inverse, rattachez la boîte à gants et les garnitures qui ont été retirées pendant le processus.

EN: Document Revision History
ES: Historial de revisión del documento
FR: Document Revision History

Date Fecha Date	Section Sección Section	Summary of Changes Made Resumen de los cambios efectuados Résumé des modifications apportées	Notes Notas Notes

Jeep Wrangler (JL)

EN: Auxiliary Switch Bank Kit - Fuse and Relay Information

ES: Kit de banco del interruptor auxiliar - Información sobre fusibles y relés

FR: Trousse de banque de commutateurs auxiliaires - Informations sur les fusibles et les relais

EN: ENGINE ROOM PLAN VIEW

ES: VISTA DE PLAN DE LA SALA DE MOTOR

FR: VUE EN PLAN DU COMPARTIMENT MOTEUR

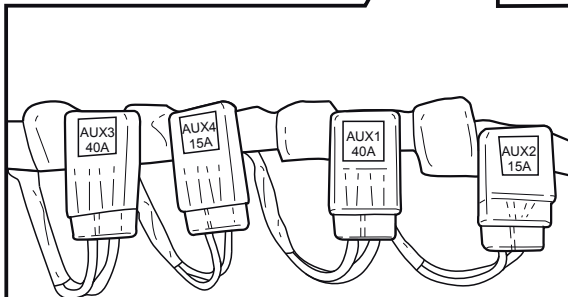
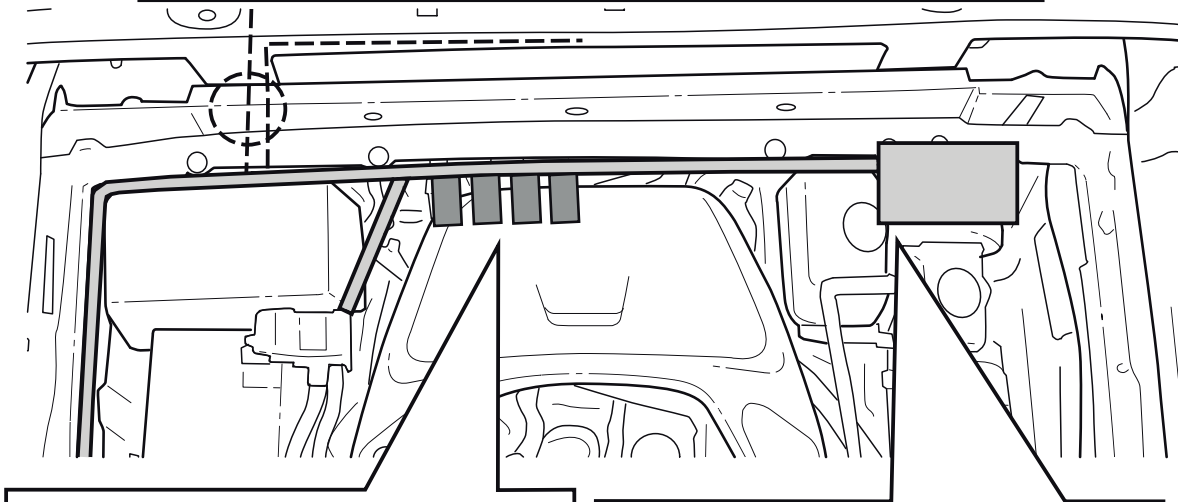

EN: FUSE LOCATIONS AND RATINGS

ES: UBICACIÓN DE FUSIBLES Y CALIFICACIONES

FR: EMBLEMES ET CALIBRES DES FUSIBLES

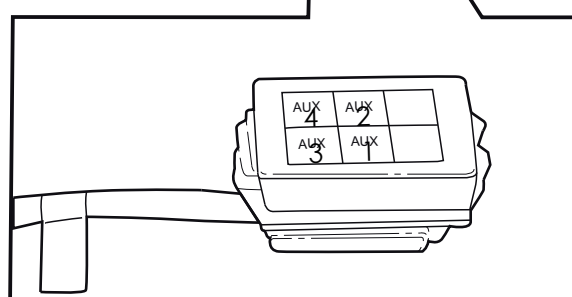

EN: RELAY POSITIONS IN PDC

ES: POSICIÓN DE RELÉS EN PDC

FR: EMBLEMES DES RELAIS DANS LE PDC

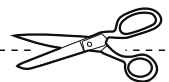

EN: PLACE IN GLOVBOX
ES: COLOQUE EN GAUNTERA
FR: PLACER DANS LA BOÎTE À GANTS