



FLARE MOLDINGS

DODGE RAM

Procedure Text:

FRONT WHEEL OPENING FLARE MOLDING

1. Remove the push pin (3) and screw (2) and remove the front wheel opening spat (1).

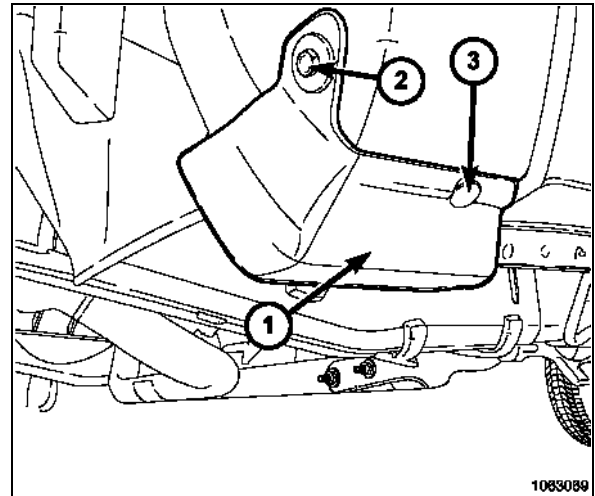

2. Install the supplied j-clips to the wheel opening.
3. Clean and prep the area where the flare molding will be attached.
4. Position the flare (1) to fender aligning attachment holes with holes in fender flange.

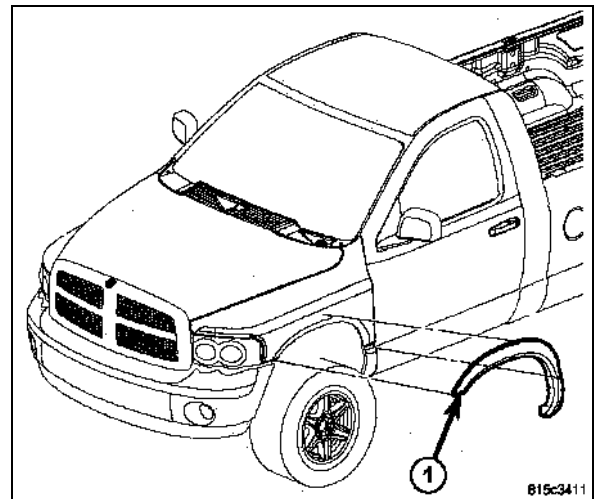

5. Install the push-pin (1) first for correct flare positioning. Install the six screws (2) in sequence starting from the center and proceeding outward. For a correct fit, hold the flare tight against the fender as the screws are tightened. Tighten to 2.3 N·m (20 In. lbs.).
6. Remove the protective film from the back of the fender flare and apply pressure.

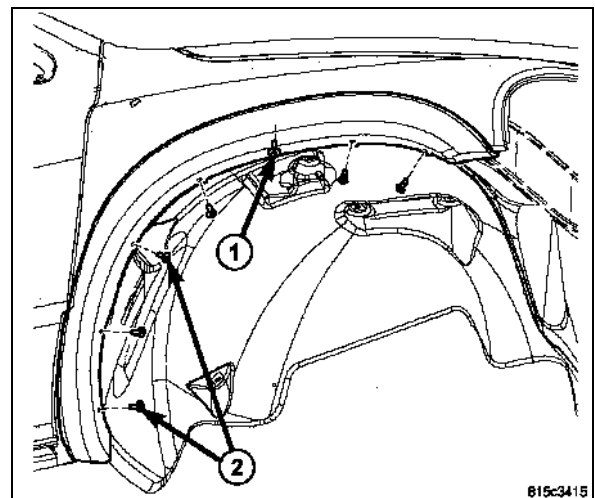

REAR WHEEL OPENING FLARE MOLDING

1. Remove the torx head retainers (2) and screw (1) and remove the rear wheel opening spat (3).

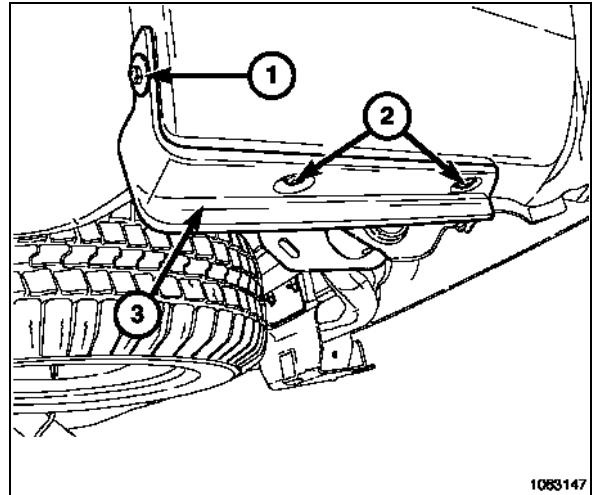

2. Install the supplied j-clips to the wheel opening.
3. Clean and prep the area where the flare molding will be attached.
4. Position the flare (1) to fender aligning attachment holes with holes in fender flange.

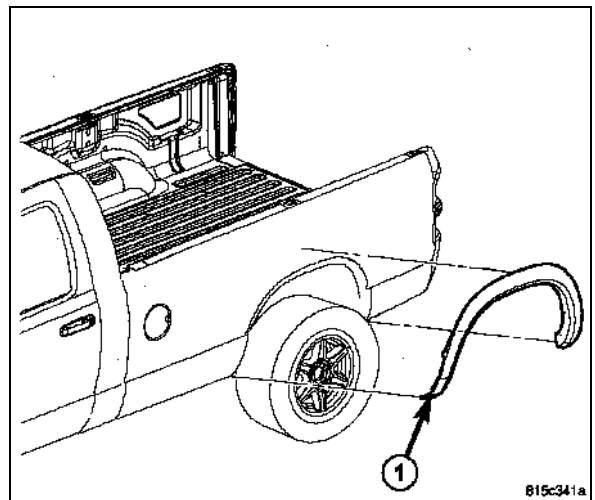

5. Install the push-pin (1) first for correct flare positioning. Install the six screws (2) in sequence starting from the center and proceeding outward. For a correct fit, hold the flare tight against the fender as the screws are tightened. Tighten to 2.3 N-m (20 In. lbs.).
6. Remove the protective film from the back of the fender flare and apply pressure.

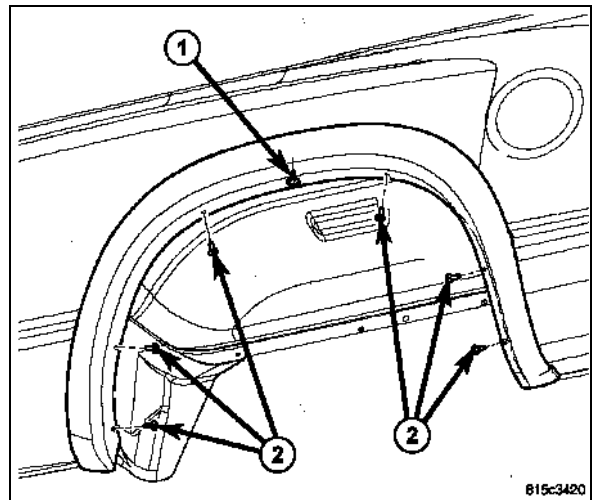



MOULURES D'ÉVASEMENT

DODGE RAM

Texte de procédure :

MOULURE D'ÉVASEMENT D'OUVERTURE DE ROUE AVANT

1. Enlever la goupille à poussoir (3) et la vis (2) et enlever le cache-roue d'ouverture de roue avant (1).

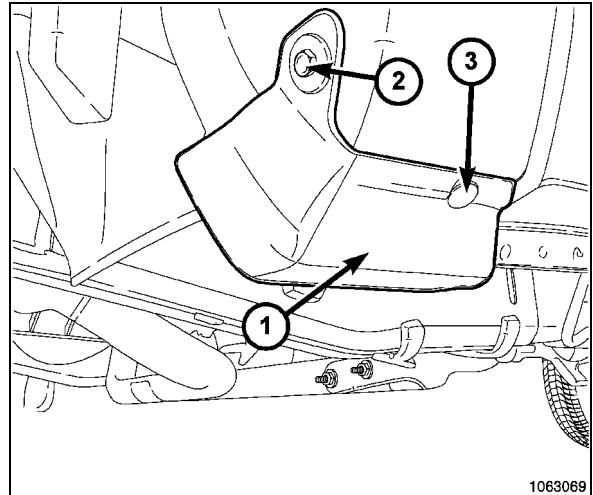

2. Installer les attaches en J fournies sur l'ouverture de roue.
3. Nettoyer et préparer la zone où la moulure d'évasement sera fixée.
4. Positionner l'évasement (1) sur les trous de fixation alignant l'aile avec les trous dans la bride d'aile.

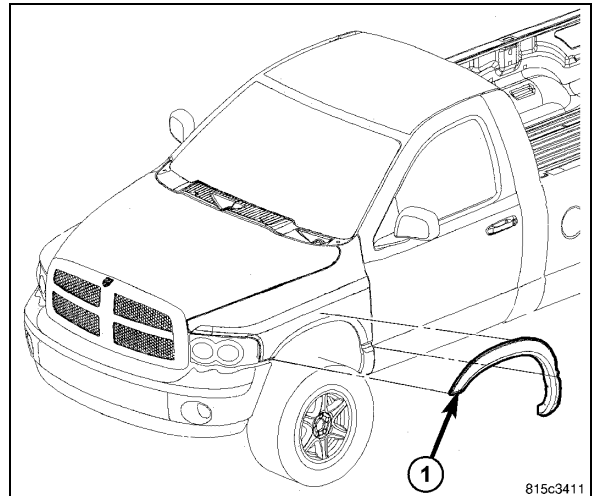

5. Installer d'abord la goupille à poussoir (1) pour assurer un positionnement approprié de l'évasement. Installer les six vis (2) en ordre en commençant par le centre et en allant vers l'extérieur. Pour assurer un ajustement approprié, tenir l'évasement solidement contre l'aile à mesure que les vis sont serrées. Serrer avec un couple de 2.3 N·m (20 po/lb).
6. Enlever la pellicule protectrice de l'arrière de l'évasement de l'aile et appliquer une pression.

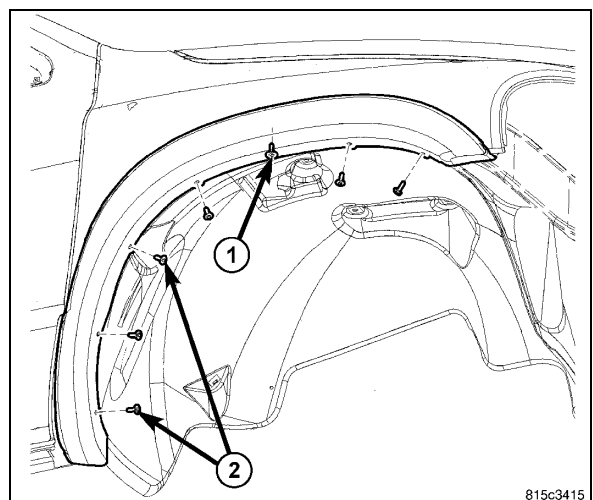

MOULURE D'ÉVASEMENT D'OUVERTURE DE ROUE ARRIÈRE

1. Retirer les dispositifs de retenue d'empreinte à six lobes internes (2) et la vis (1) et retirer le cache-roue d'ouverture de roue arrière (3).

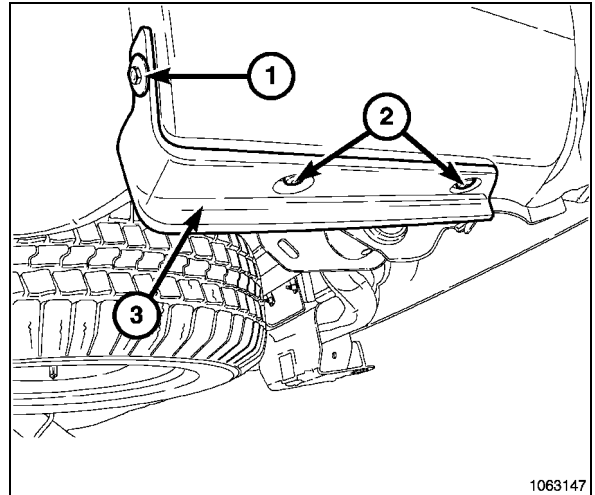

1063147

2. Installer les attaches en J fournies sur l'ouverture de roue.
3. Nettoyer et préparer la zone où la moulure d'évasement sera fixée.
4. Positionner l'évasement (1) sur les trous de fixation alignant l'aile avec les trous dans la bride d'aile.

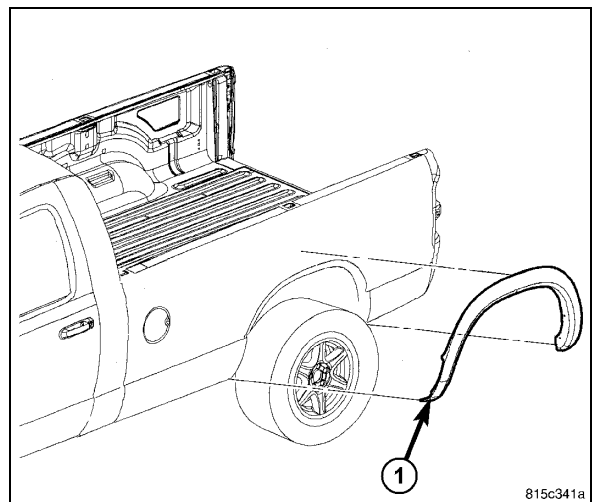

815c341a

5. Installer d'abord la goupille à pousoir (1) pour assurer un positionnement approprié de l'évasement. Installer les six vis (2) en ordre en commençant par le centre et en allant vers l'extérieur. Pour assurer un ajustement approprié, tenir l'évasement solidement contre l'aile à mesure que les vis sont serrées. Serrer avec un couple de 2.3 N·m (20 po/lb).
6. Enlever la pellicule protectrice de l'arrière de l'évasement de l'aile et appliquer une pression.

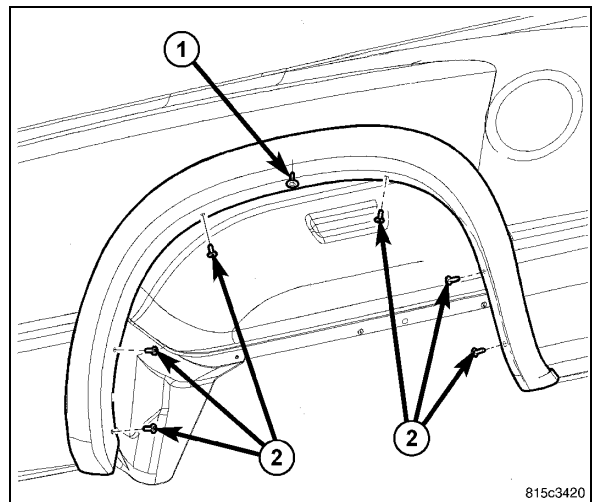

815c3420



ENSANCHES DE ALETAS

DODGE RAM

Procedimiento

ENSANCHES DE LOS PASOS DE RUEDA TRASEROS

1. Retire el pasador de presión (3) y el tornillo (2). A continuación, retire el revestimiento del paso de rueda delantero (1).

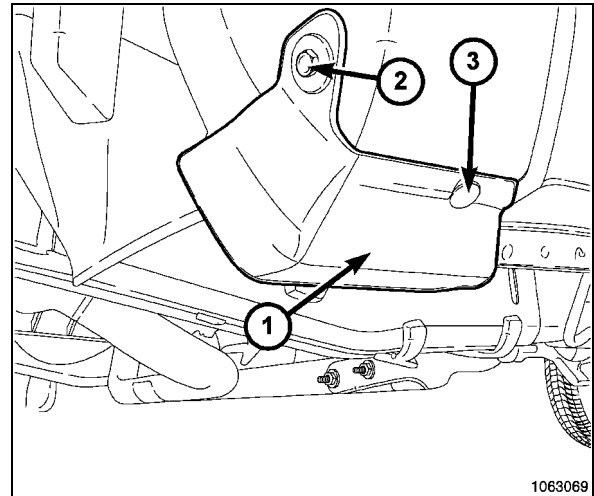

2. Monte los clips en forma de j suministrados en el paso de rueda.
3. Limpie y prepare la zona en la que se va a montar el ensanche.
4. Coloque el ensanche (1) en la aleta. Alinee los orificios de fijación de la brida de la aleta.

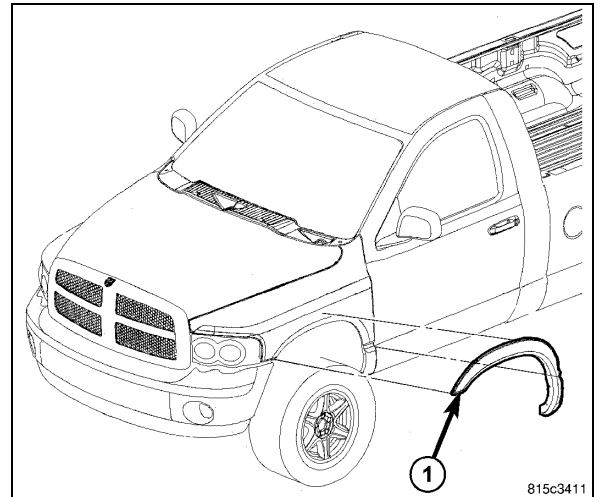

5. Coloque el pasador de presión (1) en primer lugar para corregir la posición del ensanche. Coloque los seis tornillos (2) en orden empezando por el centro y continuando hacia el exterior. Para lograr un ajuste correcto, sujete el ensanche contra la aleta mientras aprieta los tornillos. Apriete los tornillos a 2,3 N·m (20 lb in).
6. Retire la película protectora de la parte posterior de la aleta y presione.

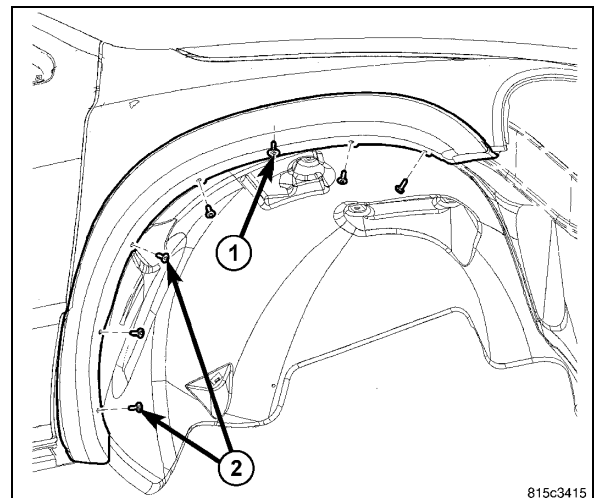

ENSANCHES DE LOS PASOS DE RUEDA TRASEROS

1. Retire los elementos de fijación torx (2) y los tornillos (1). A continuación retire el revestimiento del paso de rueda trasero (3).

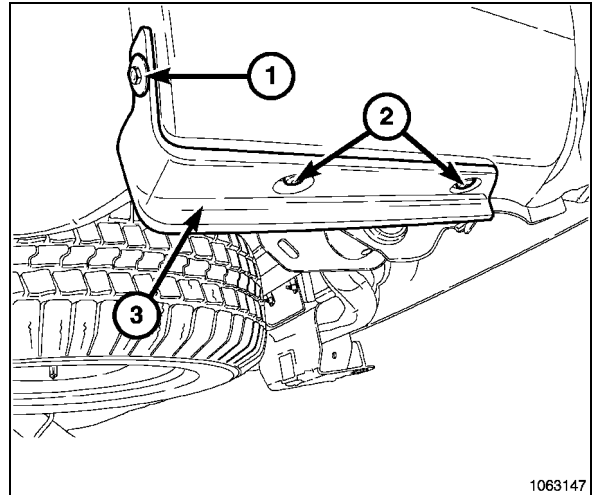

2. Monte los clips en forma de j suministrados en el paso de rueda.
3. Limpie y prepare la zona en la que se va a montar el ensanche.
4. Coloque el ensanche (1) en la aleta. Alinee los orificios de fijación de la brida de la aleta.

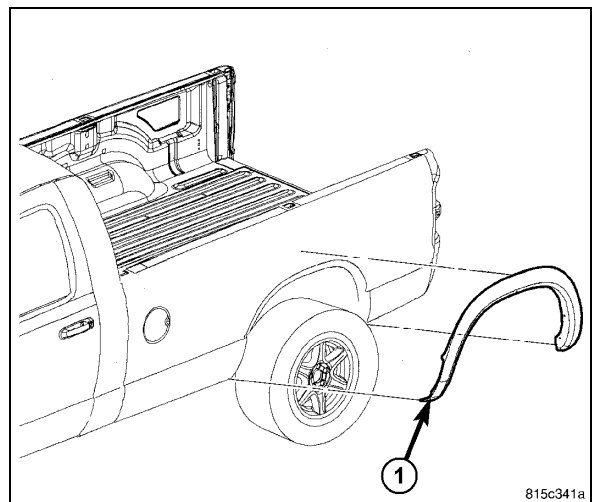

5. Coloque el pasador de presión (1) en primer lugar para corregir la posición del ensanche. Coloque los seis tornillos (2) en orden empezando por el centro y continuando hacia el exterior. Para lograr un ajuste correcto, sujete el ensanche contra la aleta mientras aprieta los tornillos. Apriete los tornillos a 2,3 N·m (20 lb in).
6. Retire la película protectora de la parte posterior de la aleta y presione.

