

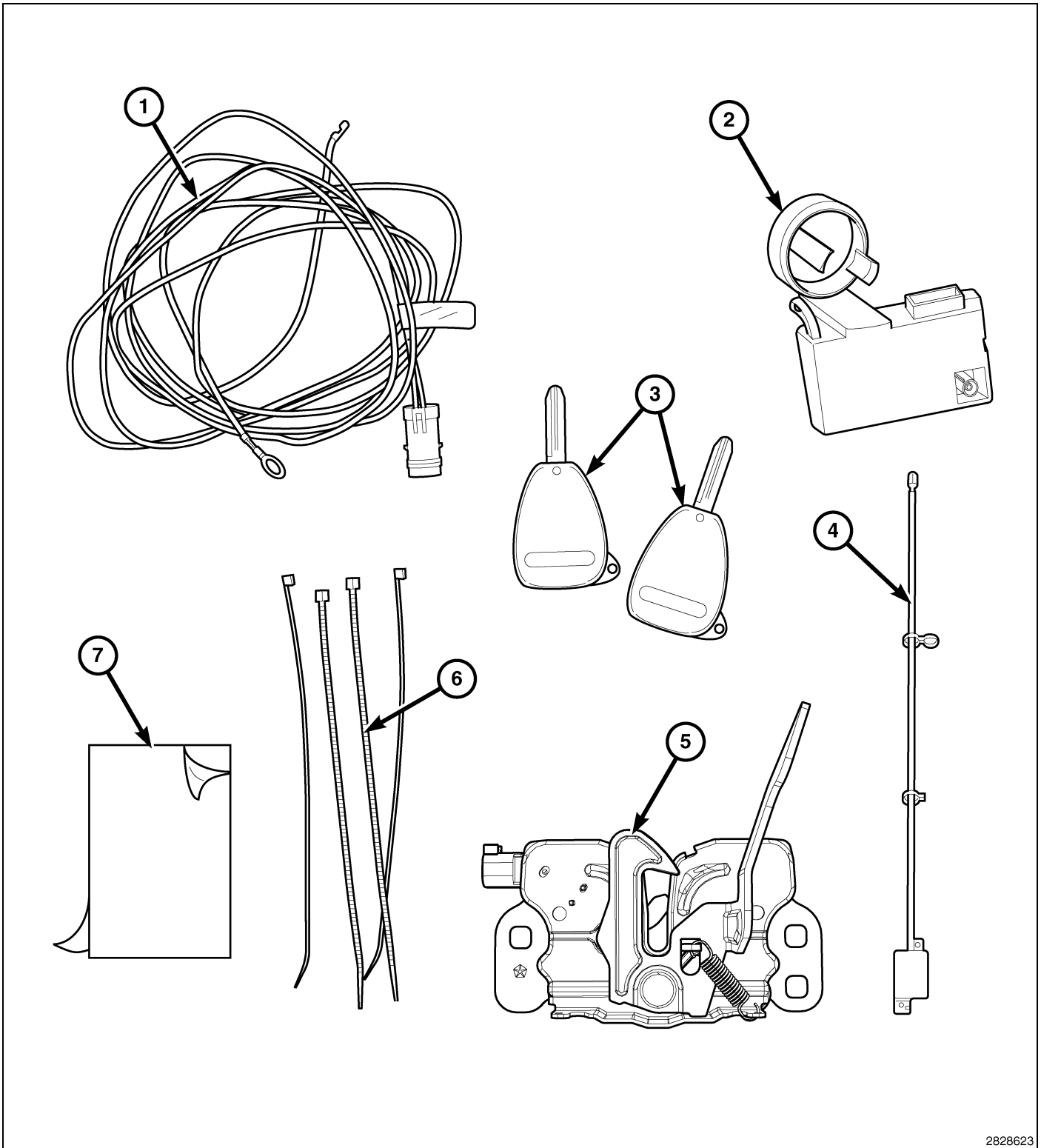

# REMOTE START

DODGE CALIBER / JEEP COMPASS / JEEP PATRIOT



2828623

CALL OUT	DESCRIPTION	QUANTITY
1	Hood Switch Harness	1
2	Wireless Control Module (WCM)	1
3	FOBIK Blanks	2
4	WIN Antenna	1
5	Hood Latch Assembly	1
6	Zip Ties	10
7	Tape (Two Sided Adhesive)	1

**CAUTION:**

XBM remote start can **ONLY** be installed on vehicles that have the following factory options: Automatic Transmission, Remote Keyless Entry and Immobilizer.

WinFobik based vehicles, the sales code must be added to the database prior to installing the new WCM module. Failure to do so will render the WCM module's remote start function inoperative.

The technician should wait 1/2 hour between adding XBM sales code in DealerConnect before installing the WCM module. In the interim, the technician can install all other components except the WCM module.

**NOTE:** Prior to installation, obtain the four digit PIN from the dealership's parts department.

**NOTE:** The wiTECH software level must be at the latest release to perform this procedure.

**NOTE:** Prior to installation, the technician should cut the KEY FOBIK Blanks using the original vehicle's Key FOBIK as a template.

- VIN must be updated with the sales code of the added accessory in order to enable system functionality. Using the DealerCONNECT website and the wiTECH diagnostic application, complete the vehicle configuration.
- Log on to <https://dealerconnect.chrysler.com>.
- On the Home page, select the **"Service"** tab.
- On the Service page, look for the Global Claims System area and select **"Vehicle Option"**.
- On the Vehicle Option page, enter the last eight digits of the VIN, then select **"View"**.
- On the "Available Vehicle Option" list, scroll down the list and select **"XBM Remote Start System"**.
- Click the **"Add"** button and make sure "XBM Remote Start System" appears in the "Selected Vehicle Option" list on the right.
- Click the **"Save"** button to complete adding the sales code to the vehicle database.

**PROCEDURE STEPS:****HOOD SWITCH AND HARNESS INSTALLATION**

- Prior to installation, locate the hood switch connector/harness (1) located under the upper radiator cross-member (2) near the inside left front fender where the hood latch cable (3) is routed. If the connector/harness is present it will be attached to the electric cooling fan shroud. **If the hood switch connector/harness is not present, use the supplied wiring harness in the kit and refer to the next section titled HOOD SWITCH AND HARNESS INSTALLATION ( IF FACTORY HOOD SWITCH CONNECTOR/HARNESS IS NOT PRESENT).**

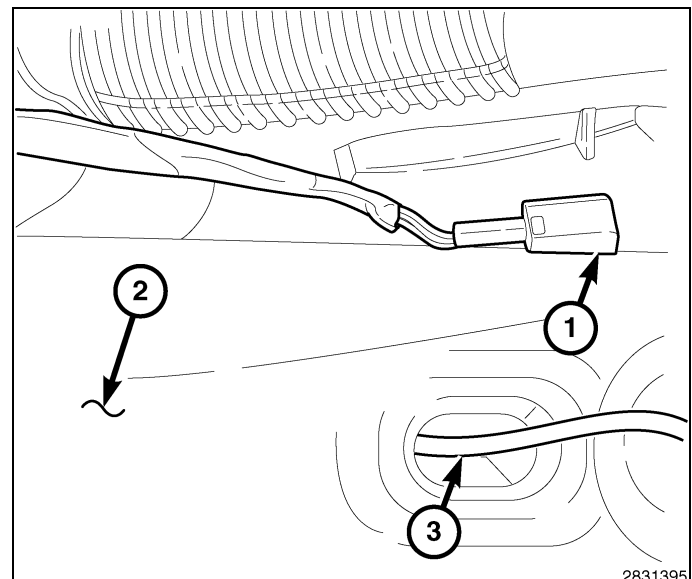

2. **Disconnect and isolate the battery negative cable.**  
Wait two minutes for the system capacitor to discharge before further service.
3. Using a grease pencil or equivalent, mark the position of the hood latch (1) on the upper radiator crossmember.
4. Disconnect the hood latch cable (2) from the hood latch (2).
5. Remove the two bolts (3) that secure the hood latch (1) to the upper radiator crossmember and remove the hood latch (1).

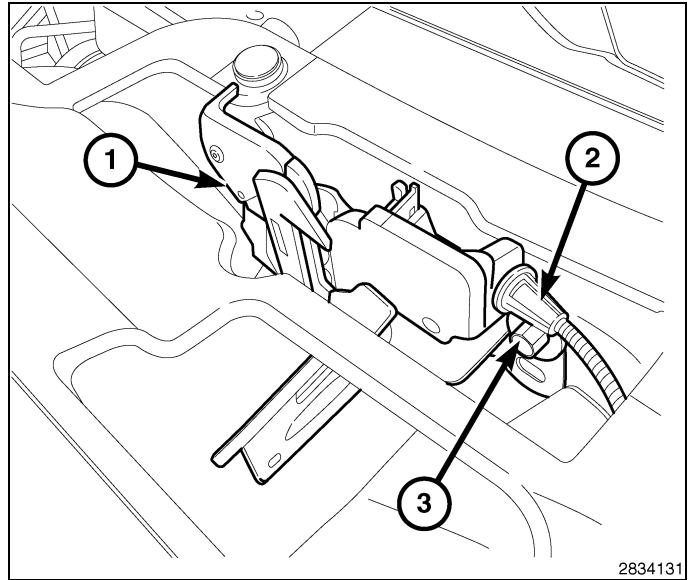

6. Detach the hood switch connector/harness from the electric cooling fan shroud and route it to the hood latch area.

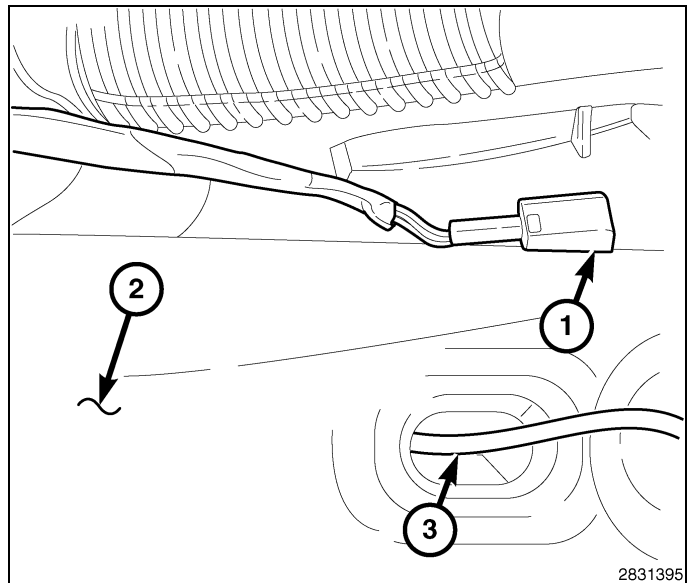

7. Connect the hood latch cable (3) to the hood latch assembly (2).
8. Connect the hood switch harness (1) to the hood latch assembly (2).
9. Position the hood latch assembly (2) to the upper radiator crossmember and loosely install the two bolts (4) that secure the latch to the crossmember.
10. Align the hood latch assembly (2) to the upper radiator crossmember using the reference marks made during the removal procedure and tighten the bolts (4) to 11 N·m (8 ft. lbs.).
11. Using the supplied tie wraps in the kit, secure the hood switch take off harness to the existing vehicle harness located under the upper radiator crossmember.

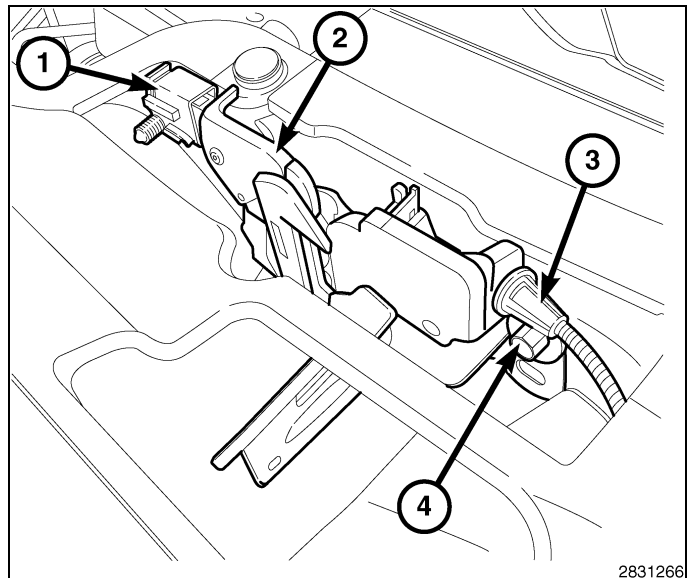

## HOOD SWITCH AND HARNESS INSTALLATION ( IF FACTORY HOOD SWITCH CONNECTOR/HARNESS IS NOT PRESENT)

1. **Disconnect and isolate the battery negative cable.**  
Wait two minutes for the system capacitor to discharge before further service.
2. Using a grease pencil or equivalent, mark the position of the hood latch (1) on the upper radiator crossmember.
3. Disconnect the hood latch cable (2) from the hood latch (1).
4. Remove the two bolts (3) that secure the hood latch (1) to the upper radiator crossmember and remove the hood latch (1).

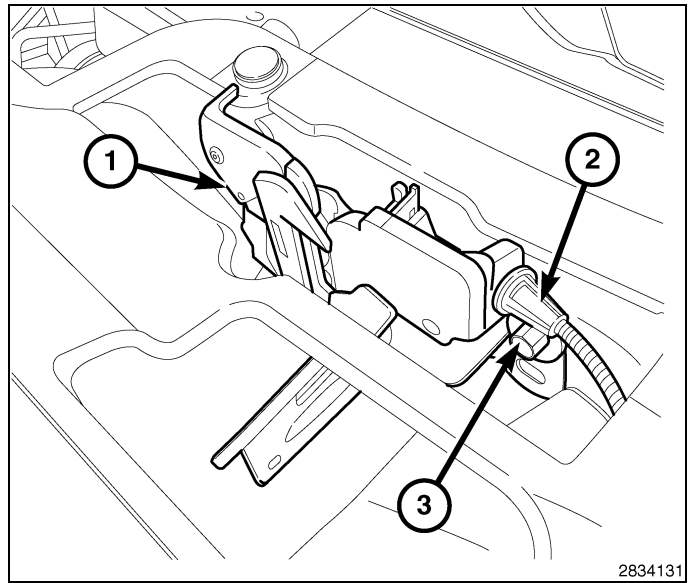

5. Remove the cover from the Totally Integrated Power Module (TIPM) (1).
6. Using a suitable flat blade tool, disengage the TIPM's upper retaining tabs (2) and lift up to remove the TIPM (1) from its bracket.

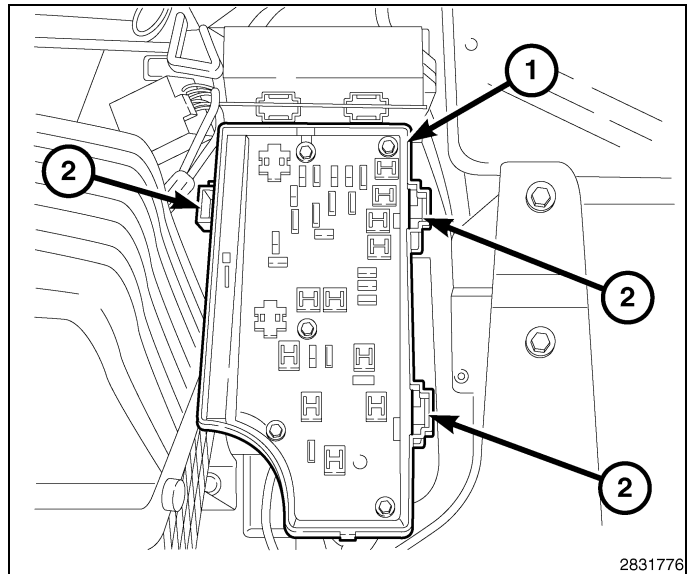

7. Grasp the TIPM and rotate the assembly up to free it from its mounting bracket. Position the assembly upright to access the electrical connectors located on the bottom of the unit.
8. Remove the gray connector marked "B" (1).

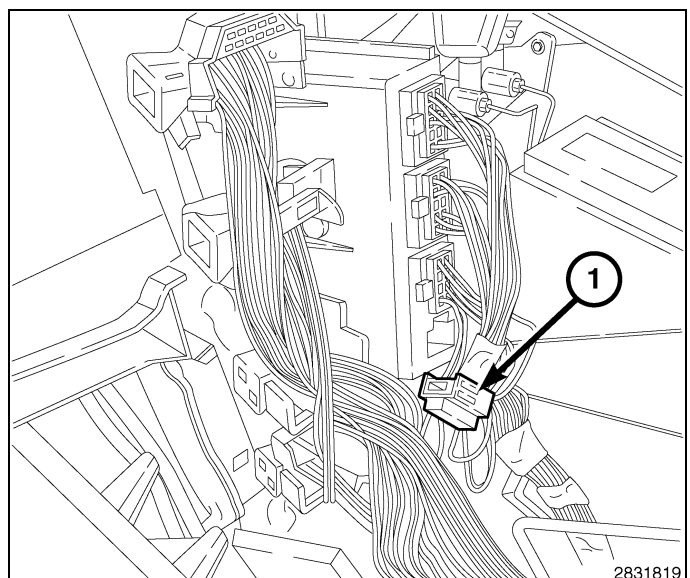

9. Remove the secondary lock (1) from the "B" connector (2).

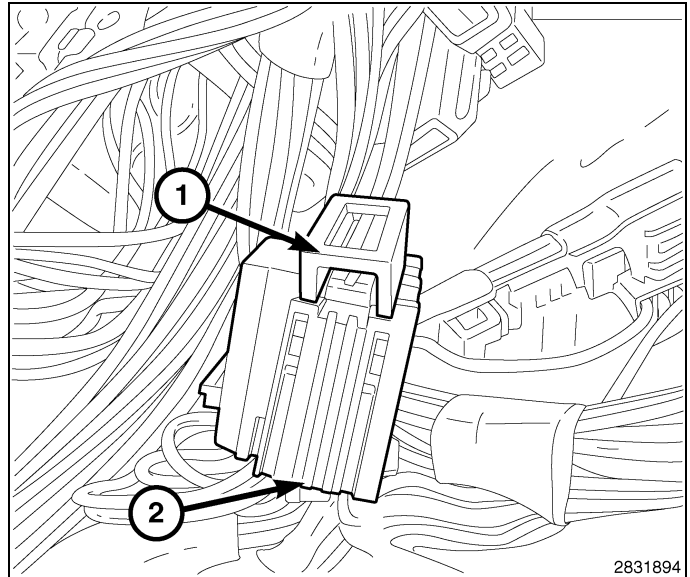

10. Locate cavity 11 (11) in the "B" connector.

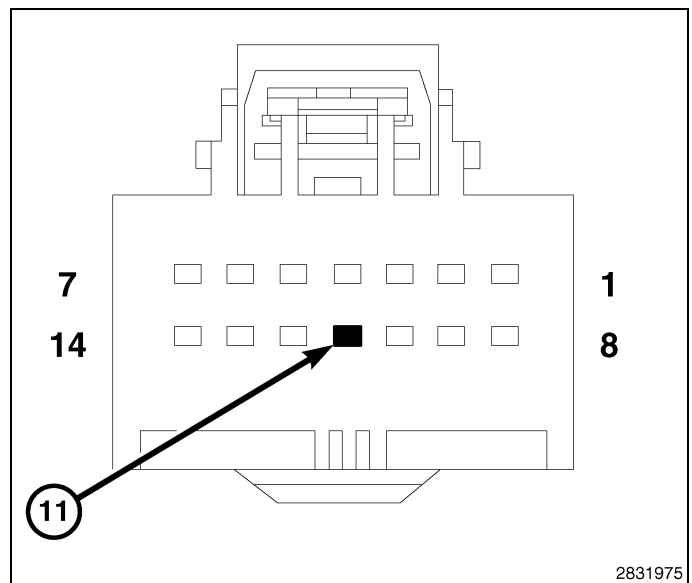

11. Insert the violet/white wire pin (1) from the hood switch harness into cavity 11 (11) of the "B" connector. Make sure that the pin is thoroughly engaged into the cavity.

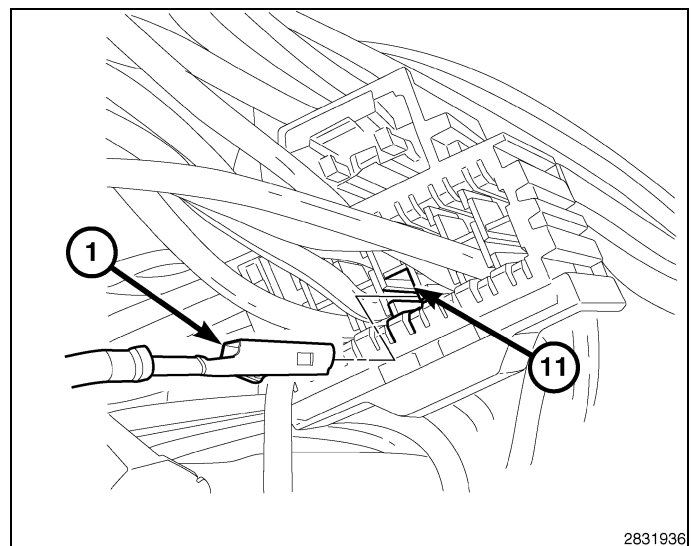

12. Install the secondary lock (1) into the "B" connector (2).

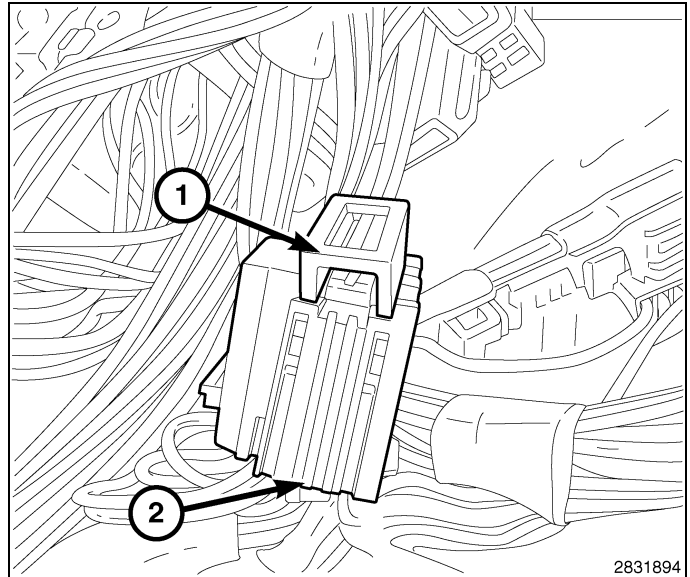

13. Re-connect the "B" connector into the TIPM.

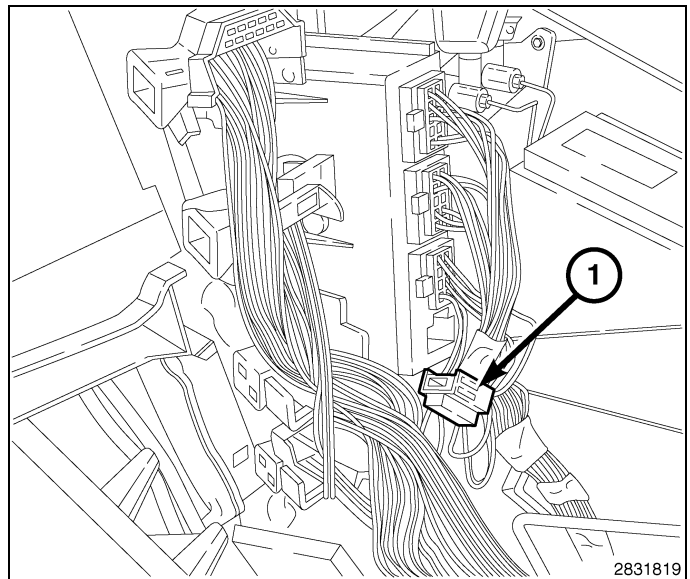

14. Install the TIPM (1) onto its bracket. Make sure the TIPM's upper retaining tabs (2) fully engage.
15. Install the cover back on to TIPM (1).

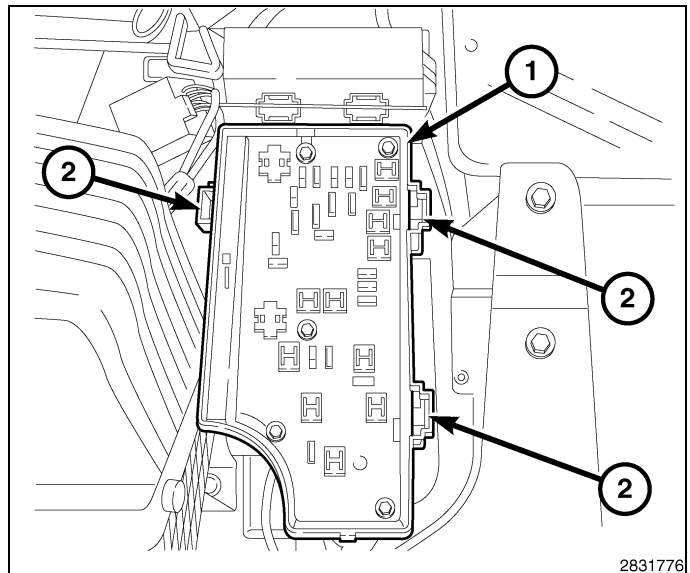

16. Remove the retaining nut (3) from the ground stud (1) located on the upper radiator crossmember (4) and install the hood switch harness ground (2).
17. Install the retaining nut (3) to the ground stud (1).
18. Route the hood switch harness to the hood latch area.

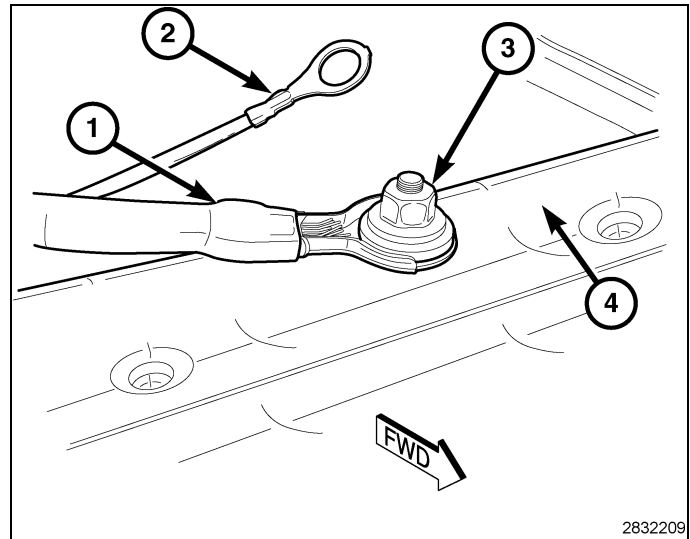

19. Connect the hood latch cable (3) to the hood latch assembly (2).
20. Connect the hood switch harness (1) to the hood latch assembly (2).
21. Position the hood latch assembly (2) to the upper radiator crossmember and loosely install the two bolts (4) that secure the latch to the crossmember.
22. Align the hood latch assembly (2) to the upper radiator crossmember using the reference marks made during the removal procedure and tighten the bolts (4) to 11 N·m (8 ft. lbs.).
23. Using the supplied tie wraps in the kit, secure the hood switch take off harness to the existing vehicle harness located under the upper radiator crossmember.

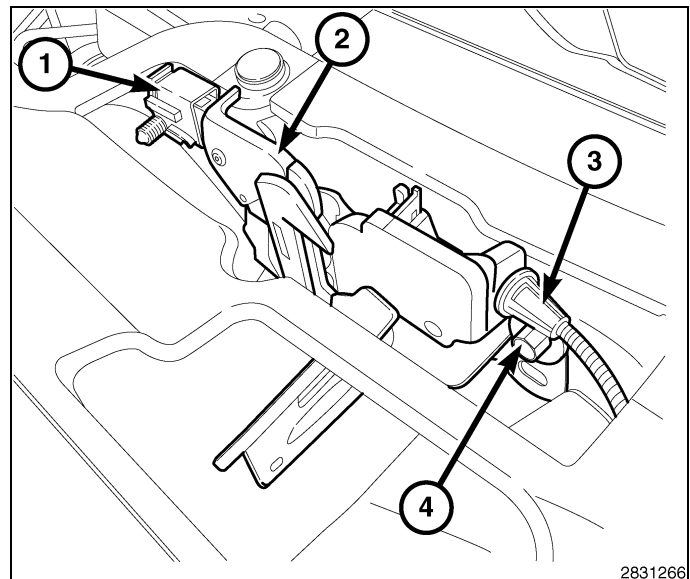

## WIRELESS CONTROL MODULE (WCM) AND REMOTE START ANTENNA INSTALLATION

**WARNING:** To avoid serious or fatal injury on vehicles equipped with airbags, disable the Supplemental Restraint System (SRS) before attempting any steering wheel, steering column, airbag, seat belt tensioner, impact sensor, or instrument panel component diagnosis or service. Disconnect and isolate the battery negative (ground) cable, then wait two minutes for the system capacitor to discharge before performing further diagnosis or service. This is the only sure way to disable the SRS. Failure to take the proper precautions could result in accidental airbag deployment.

**NOTE: Unless specified, the installation and removal steps in this section are used for Caliber and Compass/Patriot vehicle platforms.**

1. Caliber vehicles, remove the two screws (4) that secure the Inflatable Knee Blocker (IKB) airbag trim cover (5) to the instrument panel support structure.
2. Caliber vehicles, reach up under and behind the IKB airbag housing (1) and instrument panel support structure (2) to access and remove the two nuts (3) that secure the outer studs of the airbag housing to the instrument panel. **It is not necessary to remove the smaller nut from the center stud. This nut secures the airbag cushion retainer and inflator within the airbag housing. If it is removed inadvertently, it is a smaller flanged nut than those on the outer studs allowing it to pass through the center hole of the instrument panel support structure without interference.**
3. Caliber vehicles, using a C-4755 trim stick or another equivalent, gently pry the upper and lower edges of the IKB airbag trim cover away from the instrument panel steering column opening cover far enough to disengage the integral latch features on the back of the trim cover from the opening.
4. Caliber vehicles, pull the IKB airbag rearward far enough to access and disconnect the electrical connection that is secured by integral latches to the airbag inflator initiator connector receptacle on the right end of the airbag housing. Depress the latches on each side of the connector insulator and pull the insulator straight out from the airbag inflator to disconnect it from the connector receptacle.
5. Caliber vehicles, remove the IKB airbag from vehicle.

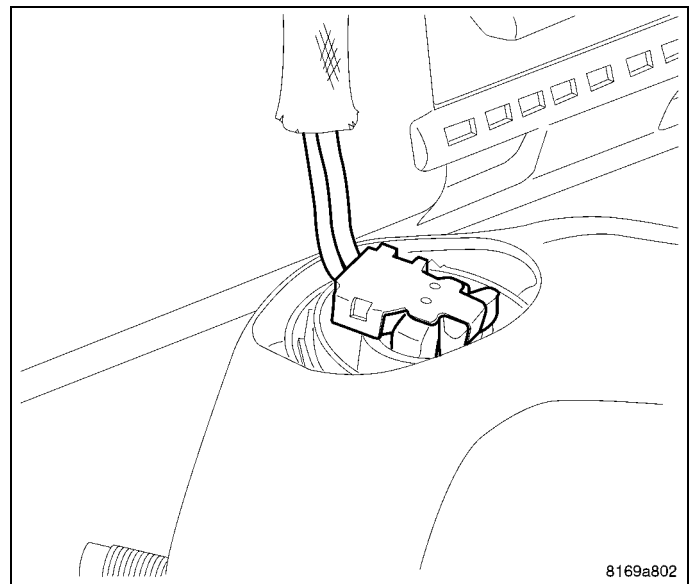
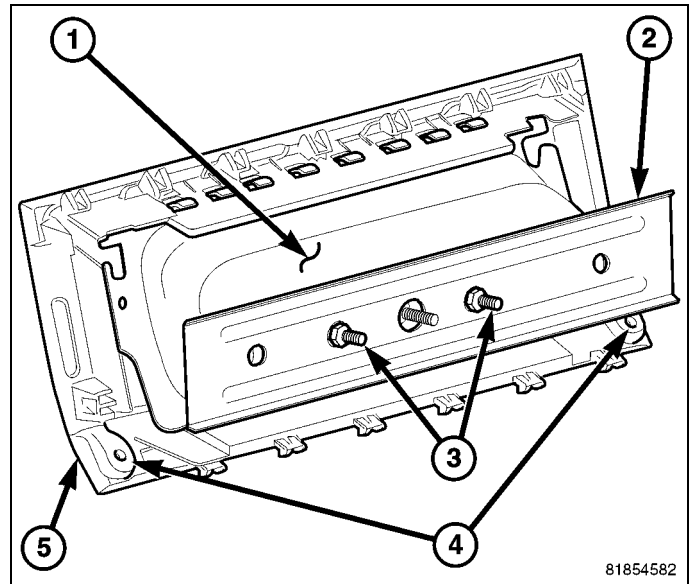

6. Caliber vehicles, remove the lower portion of the driver side door weatherstrip.
7. Caliber vehicles, using a C-4755 trim stick or another equivalent, remove the instrument panel end cap (1).

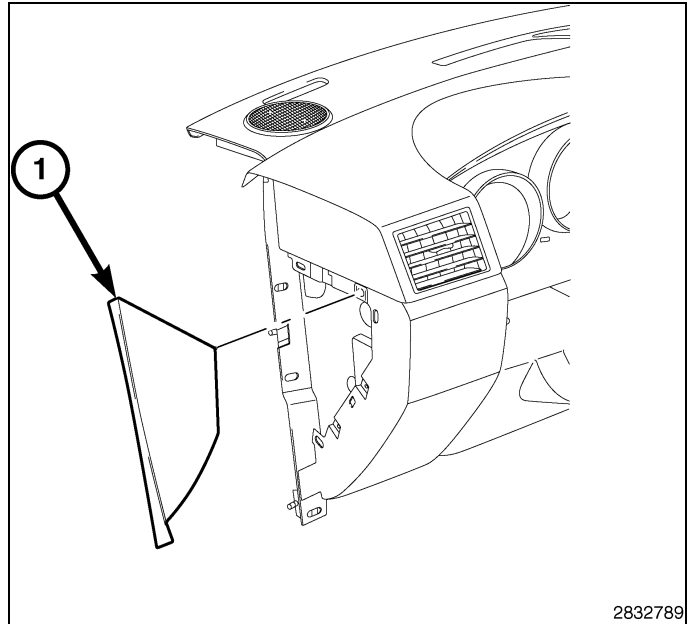

8. Caliber vehicles, remove the side screws (1).

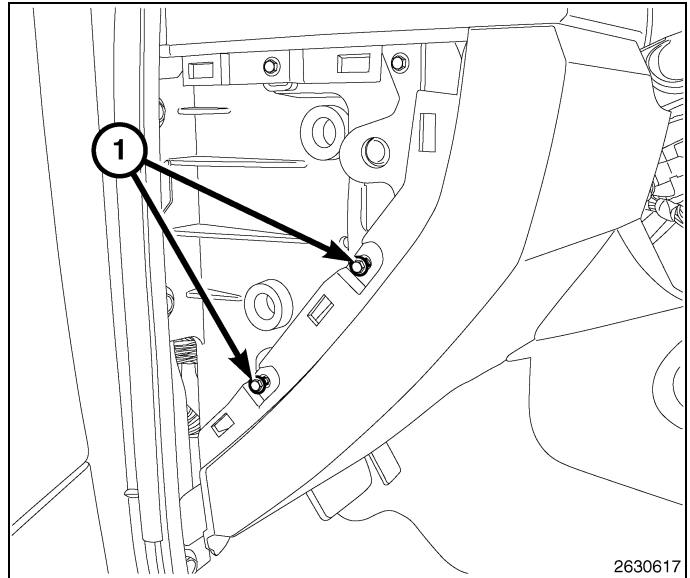

9. Caliber vehicles, remove the lower screws (1).

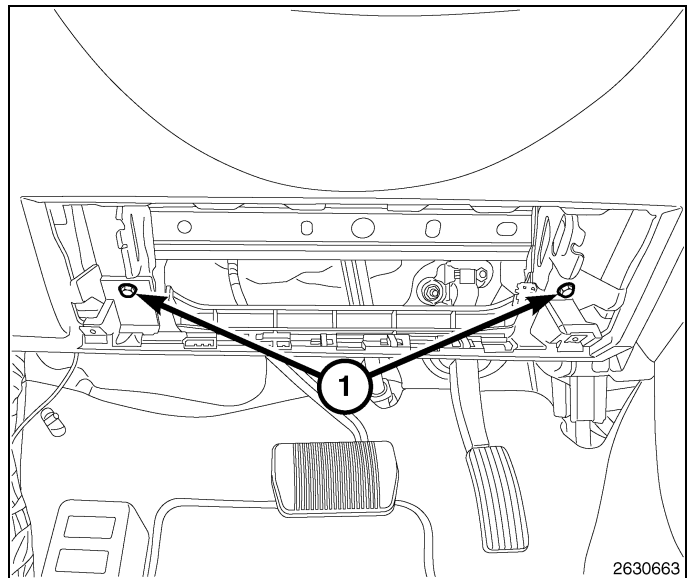

10. Caliber vehicles, using trim stick C-4755 or equivalent, release the three retaining clips (1) and remove the cover.

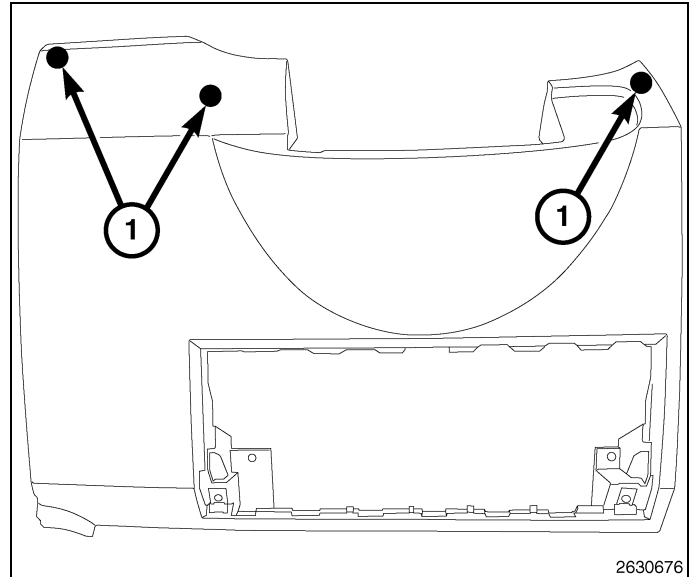

11. Compass/Patriot vehicles, remove the screws (2) from the bottom of the steering column opening cover (1).
12. Compass/Patriot vehicles, using trim stick C-4755 or equivalent, separate the steering column opening cover (1) and remove.

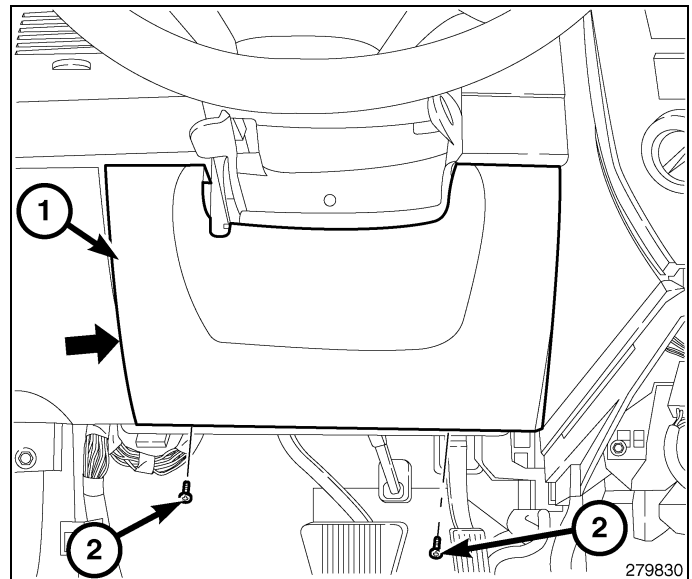

**NOTE: Steering wheel removed for clarity.**

13. Position the column tilt at the full-downward position.
14. Remove the two screws (4) attaching the upper shroud (1) to the lower shroud (2). After removing the screws, unclip the shrouds from each other by applying hand pressure along the seams where the shrouds connect on the sides, then remove the upper shroud.
15. Remove the screw (3) attaching the lower shroud (2) to the steering column (6). Remove the lower shroud.

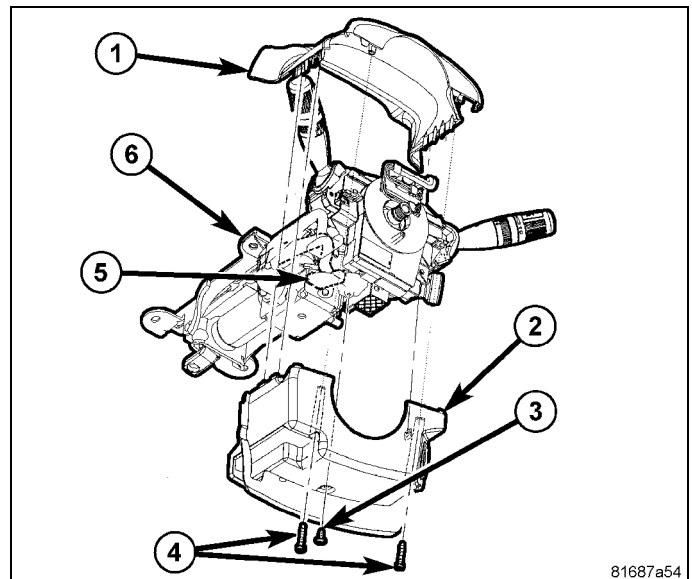

16. Carefully remove the U-clip (1) from the remote start antenna harness.

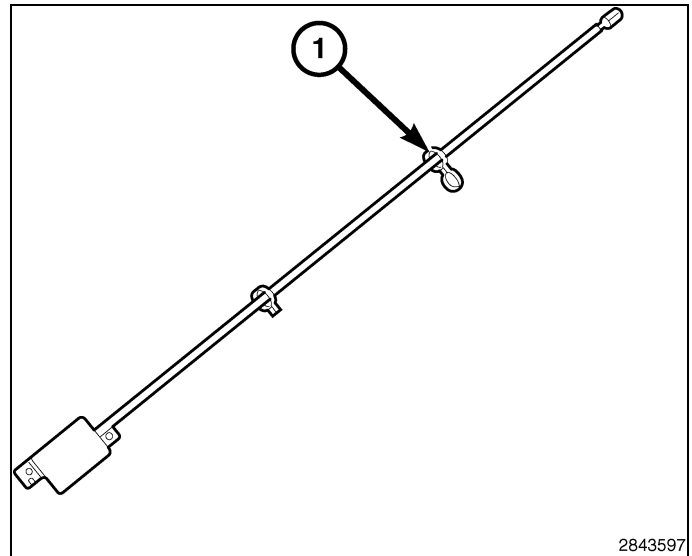

17. Caliber vehicles, open the storage bin cover (1) located on the top of the I/P and remove the screw (2).
18. Caliber vehicles, pull up on the front of the bin and remove the bin from the instrument panel.

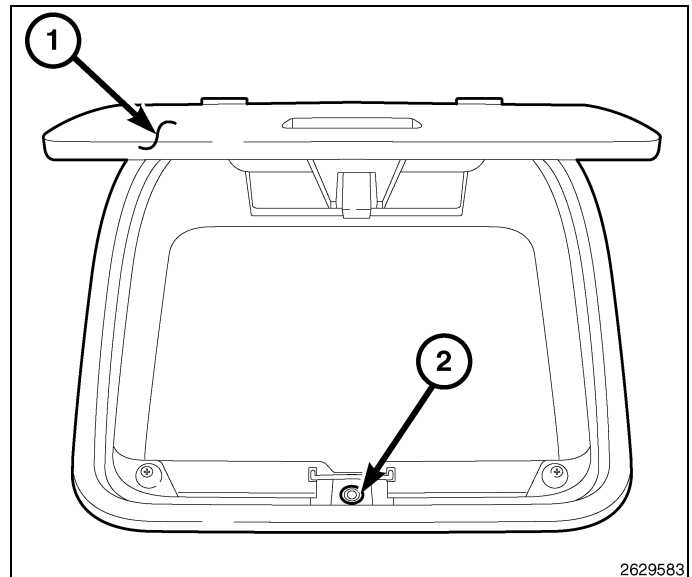

**CAUTION: Use caution when pulling out the center bezel, damage may occur to the plastic clips or gear posts.**

19. Compass/Patriot vehicles, using trim stick C-4755 or equivalent, carefully pry the center bezel (2) away from the instrument panel.

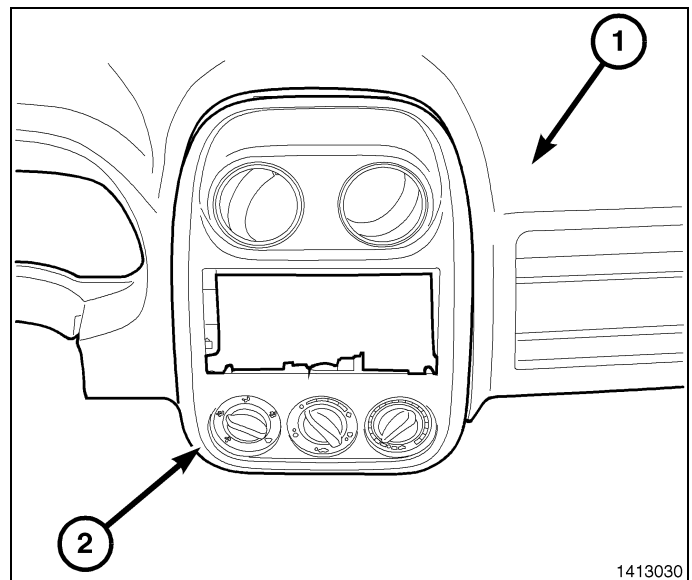

- 20. Compass/Patriot vehicles, disconnect the electrical and mechanical connections from the HVAC controls .
- 21. Compass/Patriot vehicles, remove the center bezel from the vehicle.

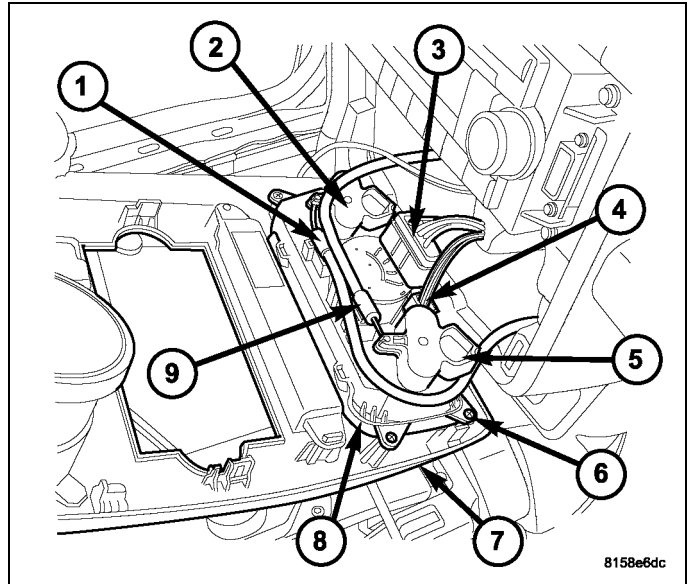

- 22. Compass/Patriot vehicles, remove and disconnect the radio.

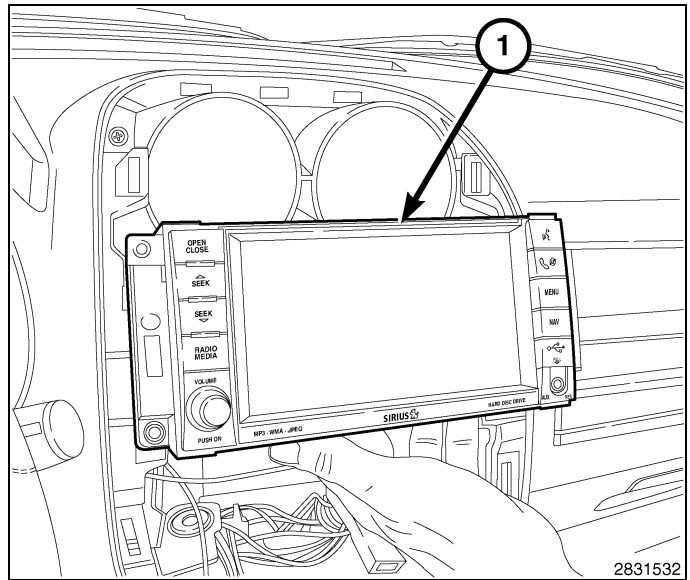

- 23. Remove the adhesive backing on one side of the two sided tape (1) supplied in the kit and apply to the bottom side of the remote start antenna module (1).
- 24. Press the tape (2) firmly for 30 seconds to insure proper adhesion.

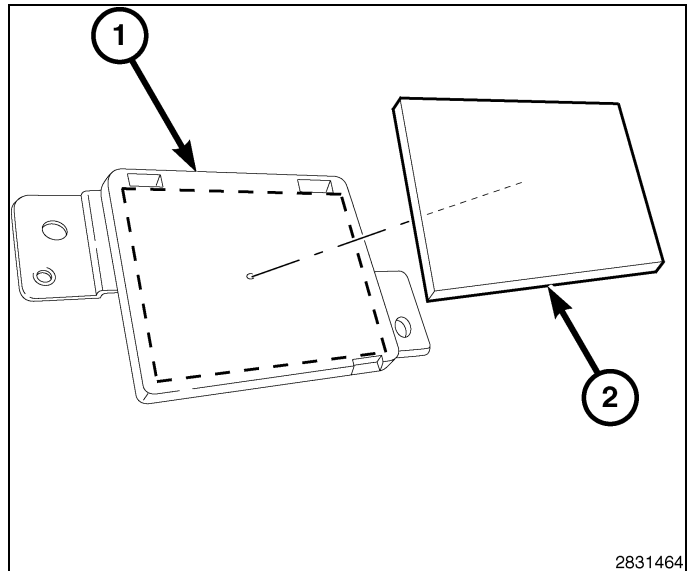

25. Caliber vehicles, using a fish tape or equivalent, route the antenna harness from the storage bin towards the steering wheel/lower knee bolster cover area.

**NOTE: Make sure that the antenna and harness are positioned forward enough to allow the storage bin to be installed and to function without any restrictions.**

26. Caliber vehicles, remove the remaining adhesive backing from the two sided tape and place the remote start antenna on the flat surface under the I/P.
27. Caliber vehicles, press down firmly on the top of the antenna module for 30 seconds to insure proper adhesion.

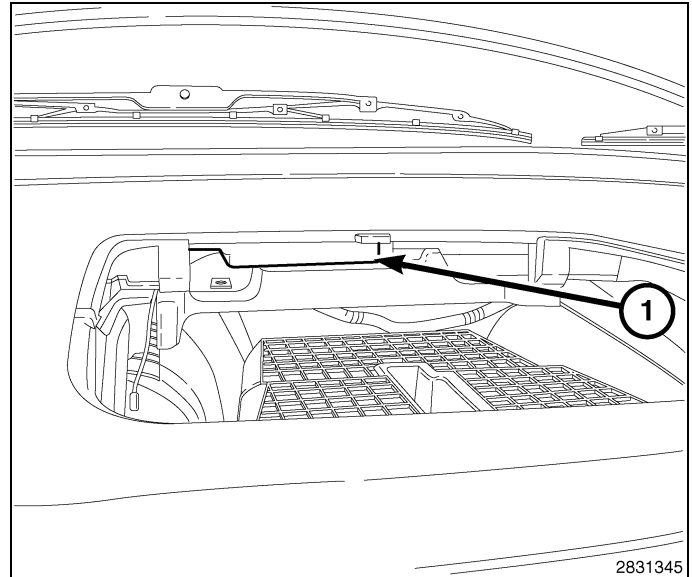

28. Compass/Patriot vehicles, using a fish tape or equivalent, route the antenna harness from inside the center stack area, to the opening (1) near the left side of the radio bracket, just behind the I/P support bracket. Route the harness towards the steering wheel/lower knee bolster cover area.

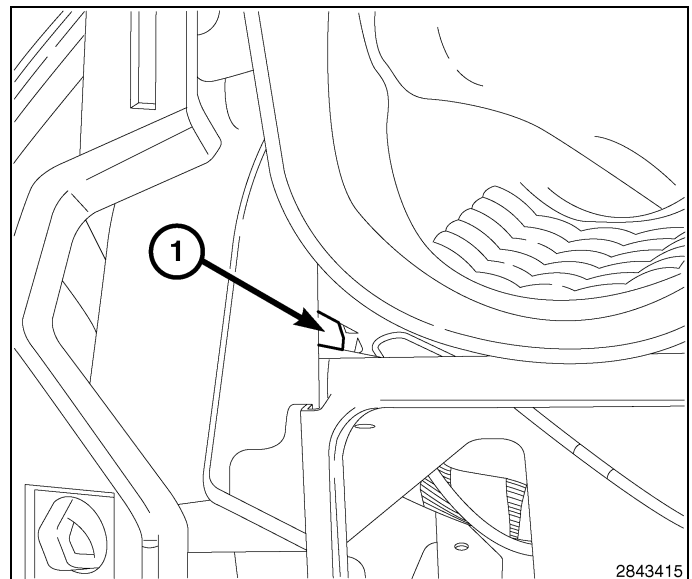

29. Compass/Patriot vehicles, clean and prep the flat surface of the I/P support bracket (1) with isopropyl alcohol.
30. Compass/Patriot vehicles, remove the remaining adhesive backing from the two sided tape and place the remote start antenna (2) on the flat surface of the I/P support bracket (1). **The remote start antenna module must be place on the flat surface only, make sure that the module is clear of any metal parts.**
31. Compass/Patriot vehicles, press down firmly on the top of the antenna module (2) for 30 seconds to insure proper adhesion.

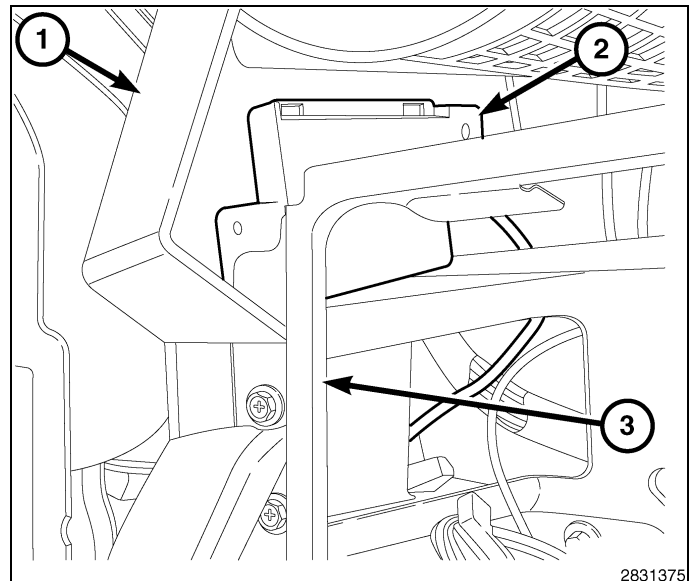

32. Finish routing the remote start antenna harness (2) through to the steering column area near the wireless control module (WCM) (1).

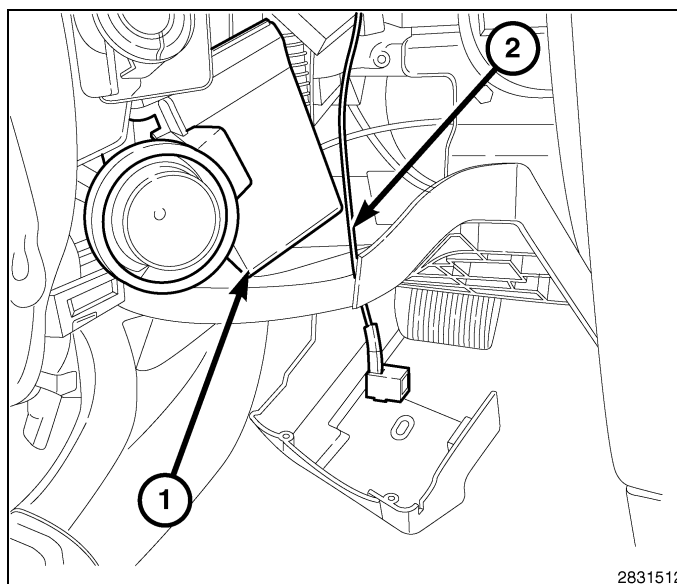

33. Remove the one right multi-function switch retaining screw (3) from the steering column control module (SCCM) (1).

34. Pull right switch (2) out of SCCM.

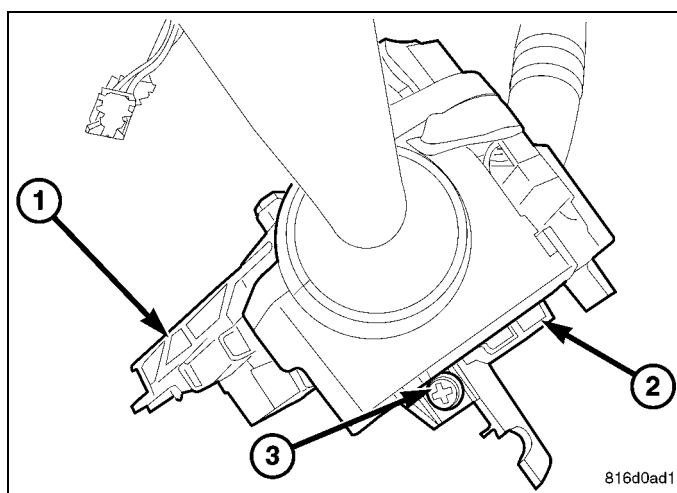

35. Disconnect the right switch electrical connector (1) from the SCCM (2).

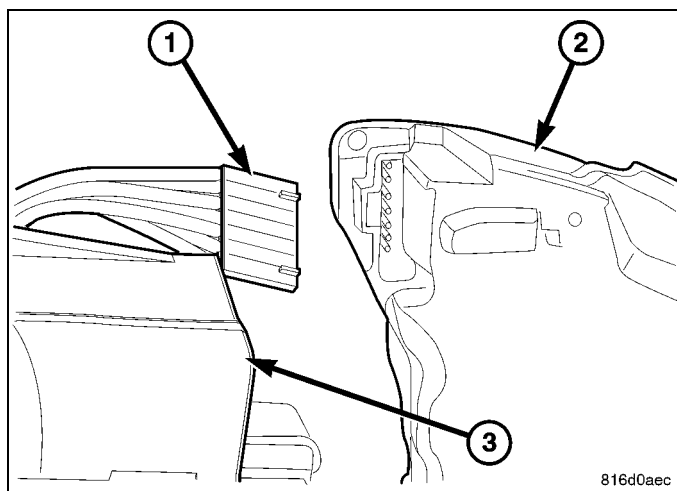

36. Remove the WCM mounting screw on the ignition lock assembly and separate the WCM (1 and 3) from the ignition lock assembly (5).
37. Disconnect the WCM electrical connector (4).
38. Remove the WCM (1 and 3) from the column (2) and discard.

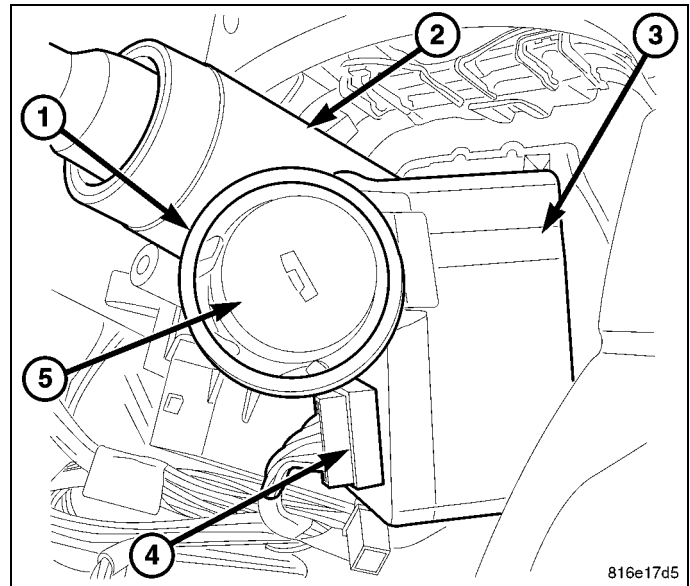

39. Obtain the supplied WCM (1 and 3) from the kit and connect the remote start antenna to the WCM (1 and 3).
40. Position the WCM (1 and 3) on the ignition lock housing (5) and install the retaining screw on the top of the ignition lock housing (5).
41. Connect the WCM electrical connector (4).

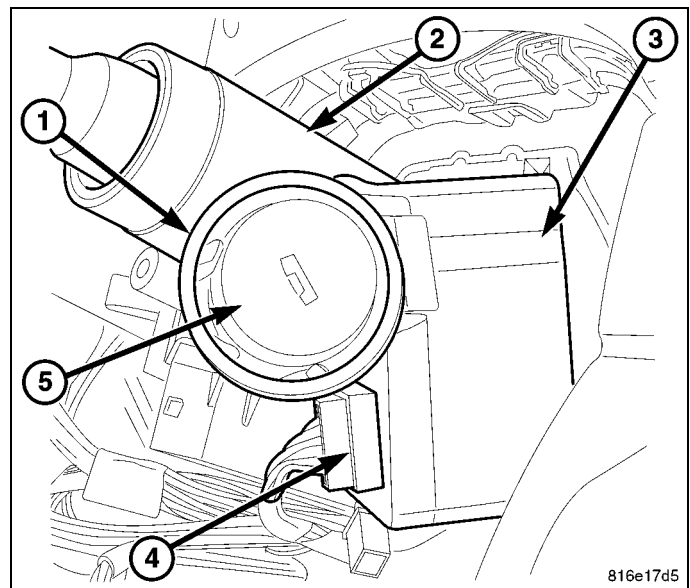

42. Connect the right stalk electrical connector (1) to the SCCM (2).

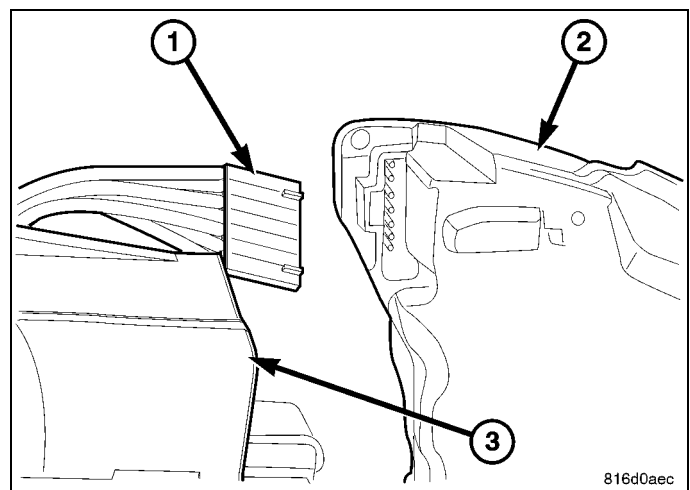

43. Slide the right stalk (2) into the groove of the SCCM (1) and install the one retaining screw (3).

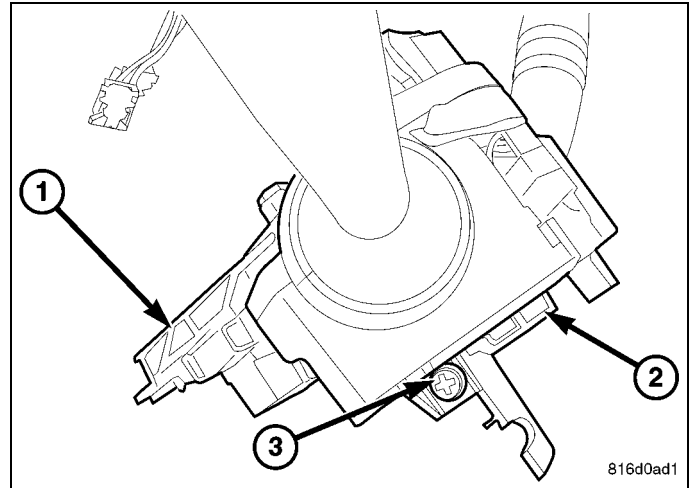

**NOTE: Steering wheel removed for clarity.**

44. Push the tilt lever (5) downward.
45. Install the lower shroud (2) over the tilt lever and onto the column.
46. Position the column tilt (5) at the full-upward position.
47. Push the tilt lever (5) upward, locking it in place.
48. Install the screw (3) attaching the lower shroud (2) to the steering column (6).
49. Position the column tilt at the full-downward position and lock it in place.
50. Install the upper shroud over the lower shroud, clipping the shrouds to one another.
51. Install the two screws (4) attaching the upper shroud (1) to the lower shroud (2).
52. Secure the remote start harness to the I/P using the tie wraps supplied in the kit.
53. Compass/Patriot vehicles, position the steering column opening cover (1) in place and seat the clips fully.
54. Compass/Patriot vehicles, install the two screws (2) and tighten until secure.

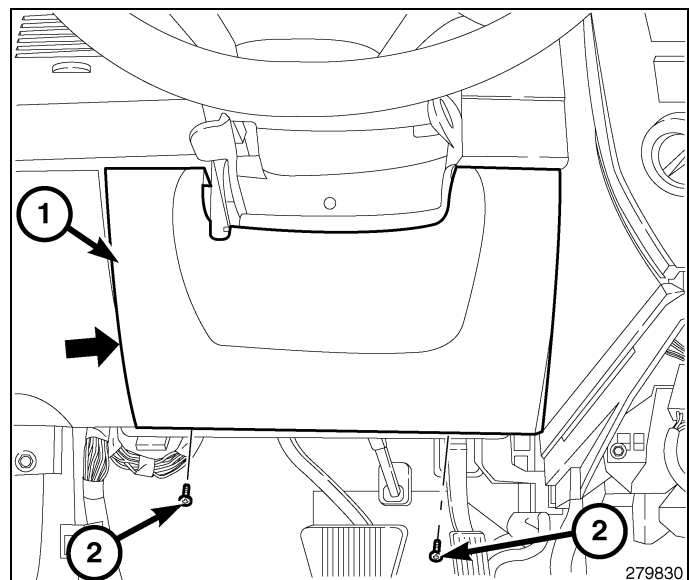
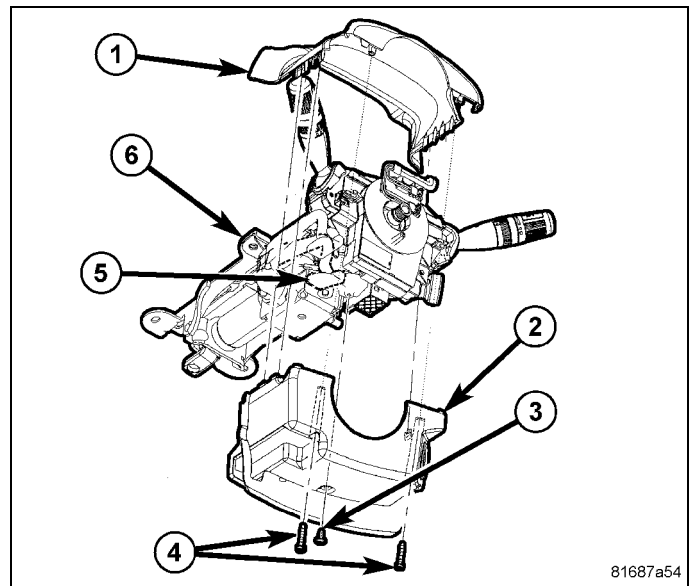

55. Caliber vehicles, position the steering column opening cover in place and seat the three clips (1) fully.

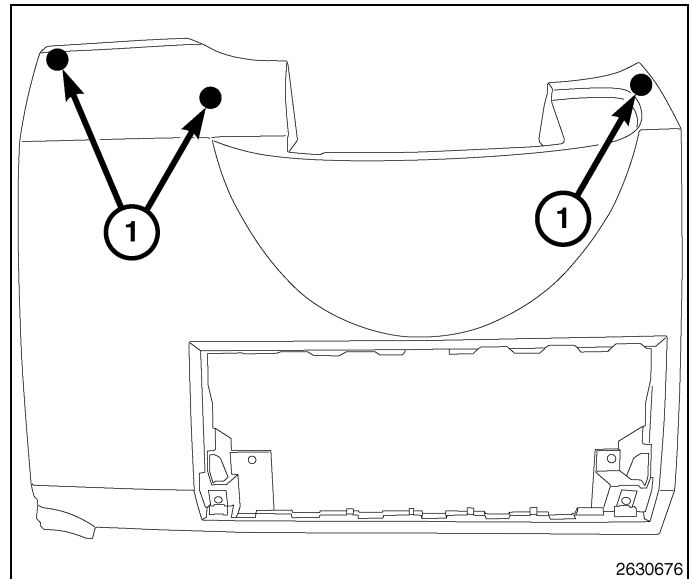

56. Caliber vehicles, install the side screws (1).

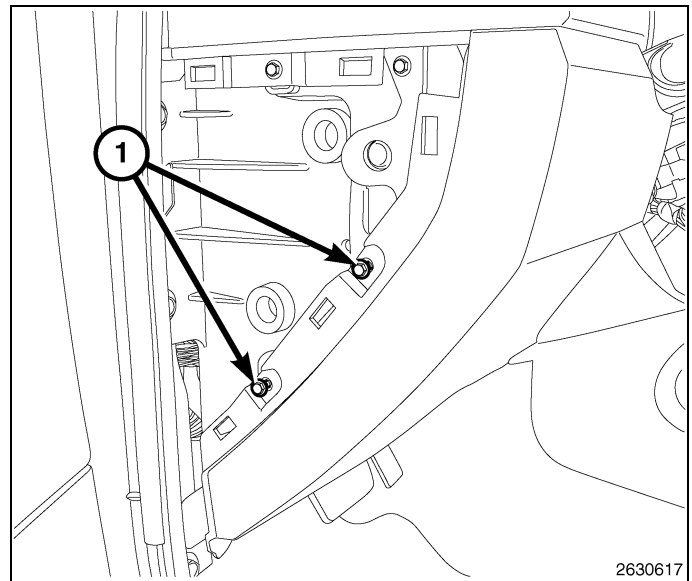

57. Caliber vehicles, install the instrument panel end cap (1).

58. Caliber vehicles, install the lower portion of the driver side door weatherstrip.

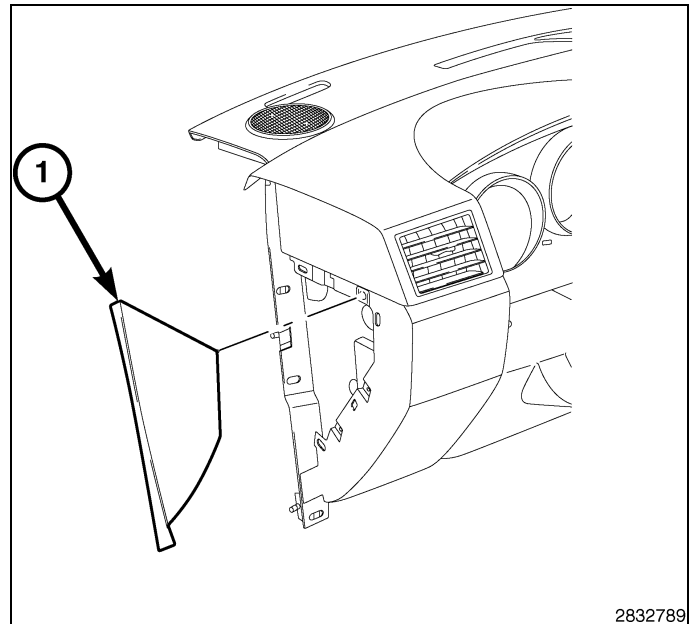

59. Caliber vehicles, install the lower screws (1).

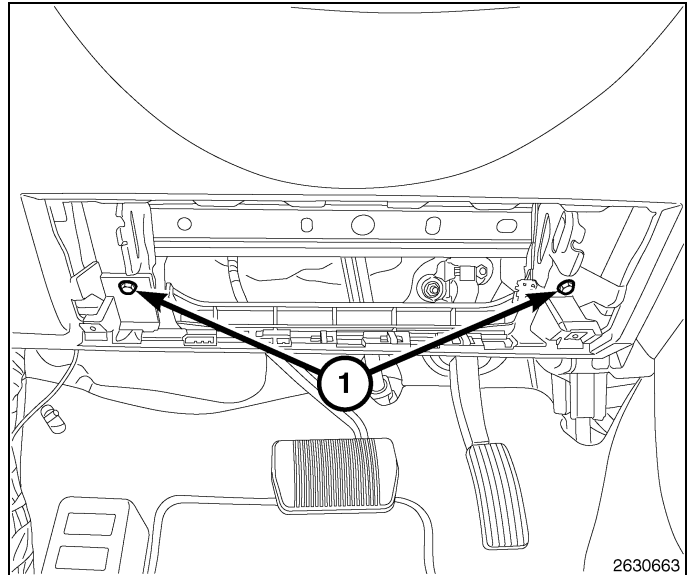

60. Caliber vehicles, position the Inflatable Knee Blocker (IKB) airbag and trim cover unit to the opening in the instrument panel steering column opening cover.

61. Caliber vehicles, reconnect the connector insulator of the instrument panel wire harness IKB airbag take out to the airbag inflator initiator connector receptacle on the right end of the airbag housing by pressing straight in on the connector. You can be certain that the connector is fully engaged in its receptacle by listening carefully for a distinct, audible click as the connector latches snap into place.

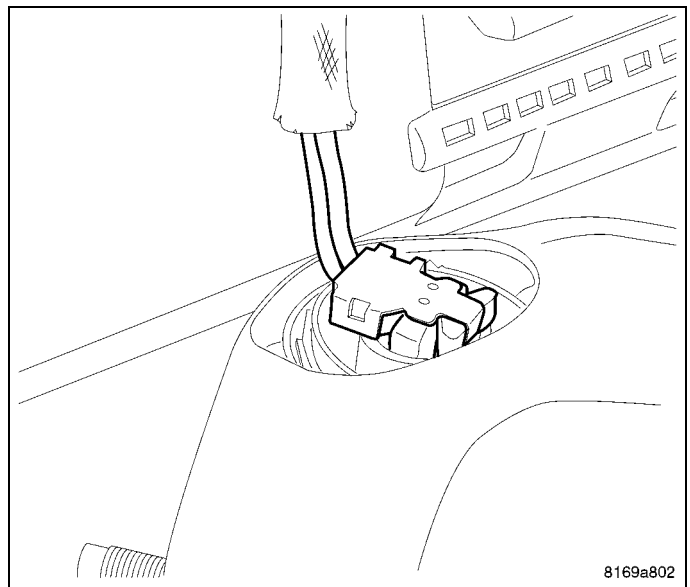

62. Caliber vehicles, carefully position the IKB airbag housing (1) through the opening in the steering column opening cover far enough to engage the two outboard studs (3) on the airbag housing through the holes in the instrument panel support structure (2).
63. Caliber vehicles, reach up under and behind the IKB airbag housing and instrument panel support structure to install and tighten the two nuts that secure the outer studs of the airbag housing to the instrument panel. Tighten the nuts to 10.5 N·m (93 in. lbs.). **It was not necessary to remove the smaller nut from the center stud. This nut secures the airbag cushion retainer and inflator within the airbag housing. If it was removed inadvertently, it is a smaller flanged nut than those on the outer studs allowing it to pass through the center hole of the instrument panel support structure without interference.**
64. Caliber vehicles, using hand pressure, press on the IKB airbag trim cover over each of the integral latch features on the back of the upper and lower edges of the cover until it engages behind the steering column opening cover.
65. Caliber vehicles, install and tighten the two screws (4) that secure the IKB airbag trim cover to the instrument panel support structure. Tighten the screws securely.
66. Caliber vehicles, install the rear of the bin down into the instrument panel and seat the bin fully.
67. Caliber vehicles, install the screw (2) and close the lid (1).

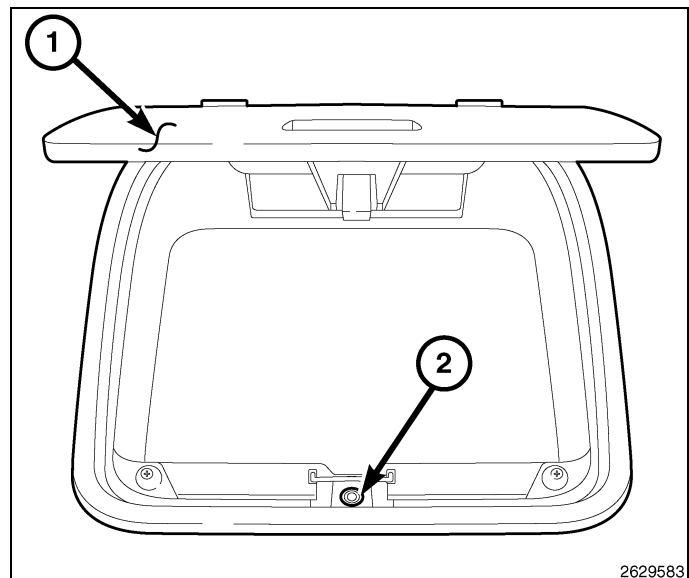
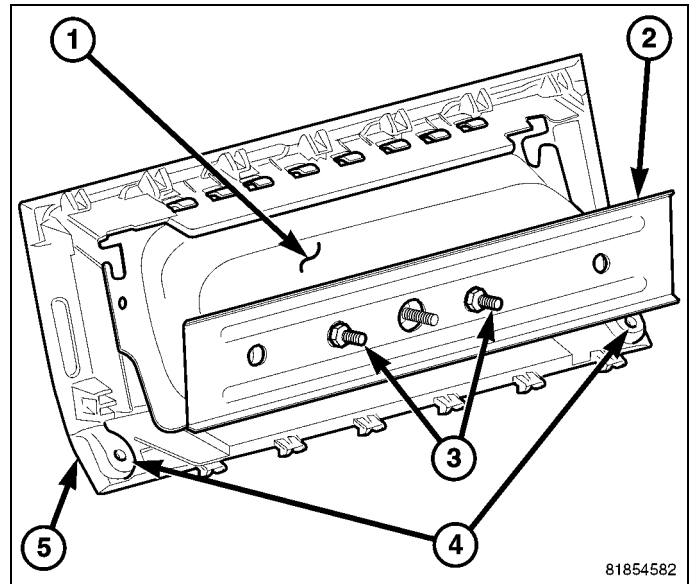

68. Compass/Patriot vehicles, connect and install the radio (1).

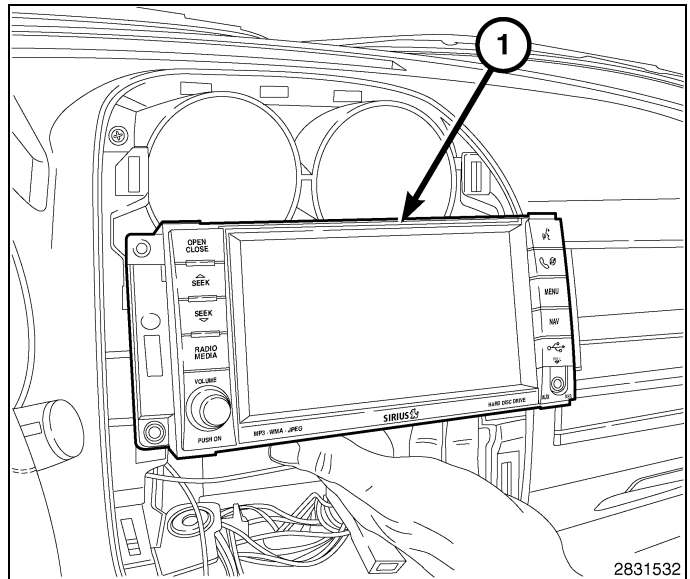

69. Compass/Patriot vehicles, connect the electrical and mechanical connections from the HVAC controls.

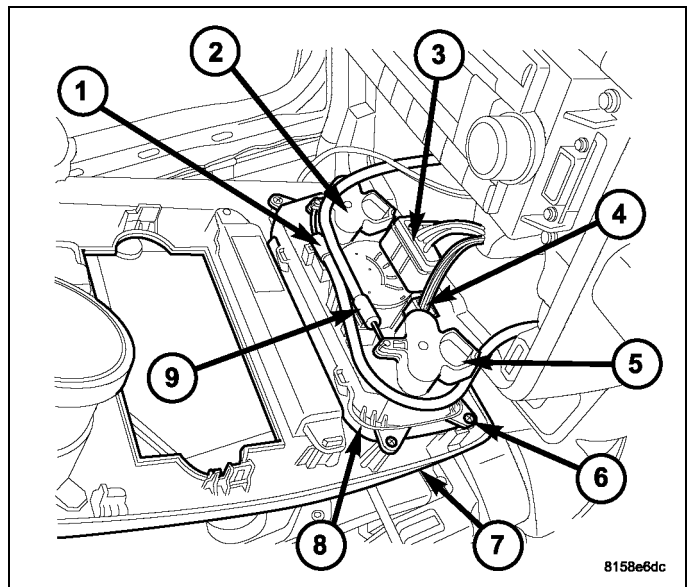

70. Compass/Patriot vehicles, firmly seat the center bezel (2) to the instrument panel (1), engaging the spring clip retainers.

71. Connect the negative battery cable.

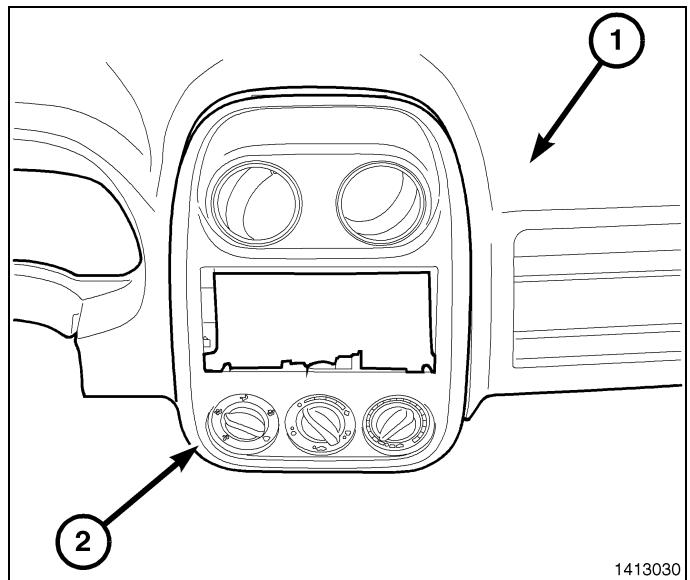

## RESTORE VEHICLE CONFIGURATION

**NOTE:** The technician should have cut the KEY FOB/IK Blanks using the original vehicle's Key FOB/IK as a template. Please make sure the KEY FOB/IK Blanks have been cut prior to programming. If this step has not been performed, please perform at this time.

**CAUTION:** Read all notes and cautions for programming procedures.

**NOTE:** Prior to programming, have the vehicle PIN readily available before running the routine. If necessary, obtain the four digit PIN from the dealership's parts department.

**CAUTION:** If the PCM and WCM are replaced at the same time, the PCM MUST be programmed before the WCM.

1. When prompted, enter the four digit pin number obtained from the dealership parts department.
2. Connect a battery charger to the vehicle.
3. With the wiTECH diagnostic application, perform the following steps from the Initial Start Up Screen:
  - Select the "DIAGNOSTIC PROCEDURES" tab
  - Highlight "RESTORE VEHICLE CONFIGURATION"
  - Select the "Run Diagnostic" button
  - Select "CONTINUE"
  - Verify that the vehicle VIN number is correct
  - Once verified, select the "Correct VIN" button
  - Note On-Screen instructions and select the "Close" button

## PROGRAMMING THE WCM

**CAUTION:** Read all notes and cautions for programming procedures.

**NOTE:** Have the vehicle PIN readily available to enter whenever prompted before running the routine.

**CAUTION:** If the PCM and WCM are replaced at the same time, the PCM MUST be programmed before the WCM.

1. Connect a battery charger to the vehicle.
2. With the wiTECH diagnostic application, perform the following steps:
  - Select "WIRELESS CONTROL MODULE (WCM)"
  - Select the "MISCELLANEOUS FUNCTIONS" tab
  - Highlight "WCM REPLACED"
  - Select the "Start Misc Function" button
  - Select "NEXT"
  - Enter the PIN when prompted.
  - Select "NEXT"
  - Verify that the PIN number is correct
  - Once verified select "NEXT"
  - Select "NEXT"
  - Note On-Screen instructions and select the "FINISH" button
  - Cycle ignition key twice after the successful routine completion.

## PROGRAMMING IGNITION KEYS TO THE WCM

**CAUTION:** Read all notes and cautions for programming procedures.

**NOTE:** Have the vehicle PIN readily available before running the routine

1. Connect a battery charger to the vehicle.
2. With the wiTECH diagnostic application, perform the following steps:
  - Select "WIRELESS CONTROL MODULE (WCM)"
  - Select the "MISCELLANEOUS FUNCTIONS" tab
  - Highlight "PROGRAMMING IGNITION KEYS OR KEY FOBS"
  - Select "NEXT"
  - Enter the PIN when prompted.
  - Select "NEXT"

- Verify that the PIN number is correct
- Once verified select "NEXT"
- Note On-Screen instructions and select the "FINISH" button
- Cycle ignition key twice after the successful routine completion.

**NOTE: If the original keys do not successfully program to the new WCM after the proper procedures are followed correctly, programming new keys will be necessary.**

**NOTE: A maximum of eight keys can be learned by the WIN. Once a key is learned by a WIN, that key has acquired the Secret Key for that WIN and cannot be transferred to any other vehicle.**

## **ECU RESET**

**NOTE: The wiTECH software level must be at the latest release to perform this procedure.**

**CAUTION: Read all notes and cautions for programming procedures.**

1. Connect a battery charger to the vehicle.
2. With the wiTECH diagnostic application, perform the following steps:
  - Select "WIRELESS CONTROL MODULE (WCM)"
  - Select the "MISCELLANEOUS FUNCTIONS" tab
  - Highlight "RESET ECU"
  - Note On-Screen instructions and select the "NEXT" button
  - Select "FINISH"

## **WINDOW CALIBRATION**

**NOTE: Vehicles equipped with the auto up feature must have the windows calibrated after a battery disconnect.**

**NOTE: The door must be completely closed when starting this step.**

1. Sit in the driver seat and close the door.
2. Lower the window part of the way down.
3. Run the window to the full up position and continue to hold the switch for an additional two seconds.
4. Run the window to the full down position and continue to hold the switch for an additional two seconds.
5. Raise the window to the full up position.
6. Repeat the steps for the remaining windows.

## **UPDATE PRESSURE THRESHOLDS**

**NOTE: The wiTECH software level must be at the latest release to perform this procedure.**

**NOTE: The vehicle must be driven before the TPMS light will turn off.**

**CAUTION: Read all notes and cautions for programming procedures.**

**NOTE: Have the vehicle PIN readily available before running the routine**

1. Connect a battery charger to the vehicle.
2. With the wiTECH diagnostic application, perform the following steps:
  - Select "WIRELESS CONTROL MODULE (WCM)"
  - Select the "MISCELLANEOUS FUNCTIONS" tab
  - Highlight and select "UPDATE PRESSURE THRESHOLDS"
  - Note On-Screen instructions and select the "NEXT" button
  - Verify current settings, select the "NEXT" button to change settings
  - Select "NEXT"
  - Enter the PIN when prompted.
  - Select "NEXT"
  - Verify that the PIN number is correct
  - Once verified, select "NEXT"
  - Select "NEXT"

- Wait for the WCM to update its configuration
- Once the WCM configuration is complete, select "NEXT"
- Note On-Screen instructions and select the "FINISH" button

### **TEMPORARY REMOTE START DISABLE**

**NOTE: The wiTECH software level must be at the latest release to perform this procedure.**

**CAUTION: Read all notes and cautions for programming procedures.**

1. Connect a battery charger to the vehicle.
2. With the wiTECH diagnostic application, perform the following steps:
  - Select "WIRELESS CONTROL MODULE (WCM)"
  - Select the "MISCELLANEOUS FUNCTIONS" tab
  - Highlight and select "TEMPORARY REMOTE START DISABLE"
  - Note On-Screen instructions and select the "NEXT" button
  - Select the "DISABLE" button to activate the remote start function
  - Select "YES" to reset the module and exit the routine, select "NO" to toggle the value back
  - Select "FINISH"

### **CLEAR ALL DTC'S**

**NOTE: The wiTECH diagnostic application is the preferred method for clearing all DTC's.**

**NOTE: The wiTECH software level must be at the latest release to perform this procedure.**

### **ACTIVATE THE REMOTE START**

To activate the remote start the vehicle must have been driven at least 35 MPH.

With the vehicle off, and the doors closed and locked, verify the remote start is functioning properly.



# ARRANQUE REMOTO

DODGE CALIBER / JEEP COMPASS / JEEP PATRIOT

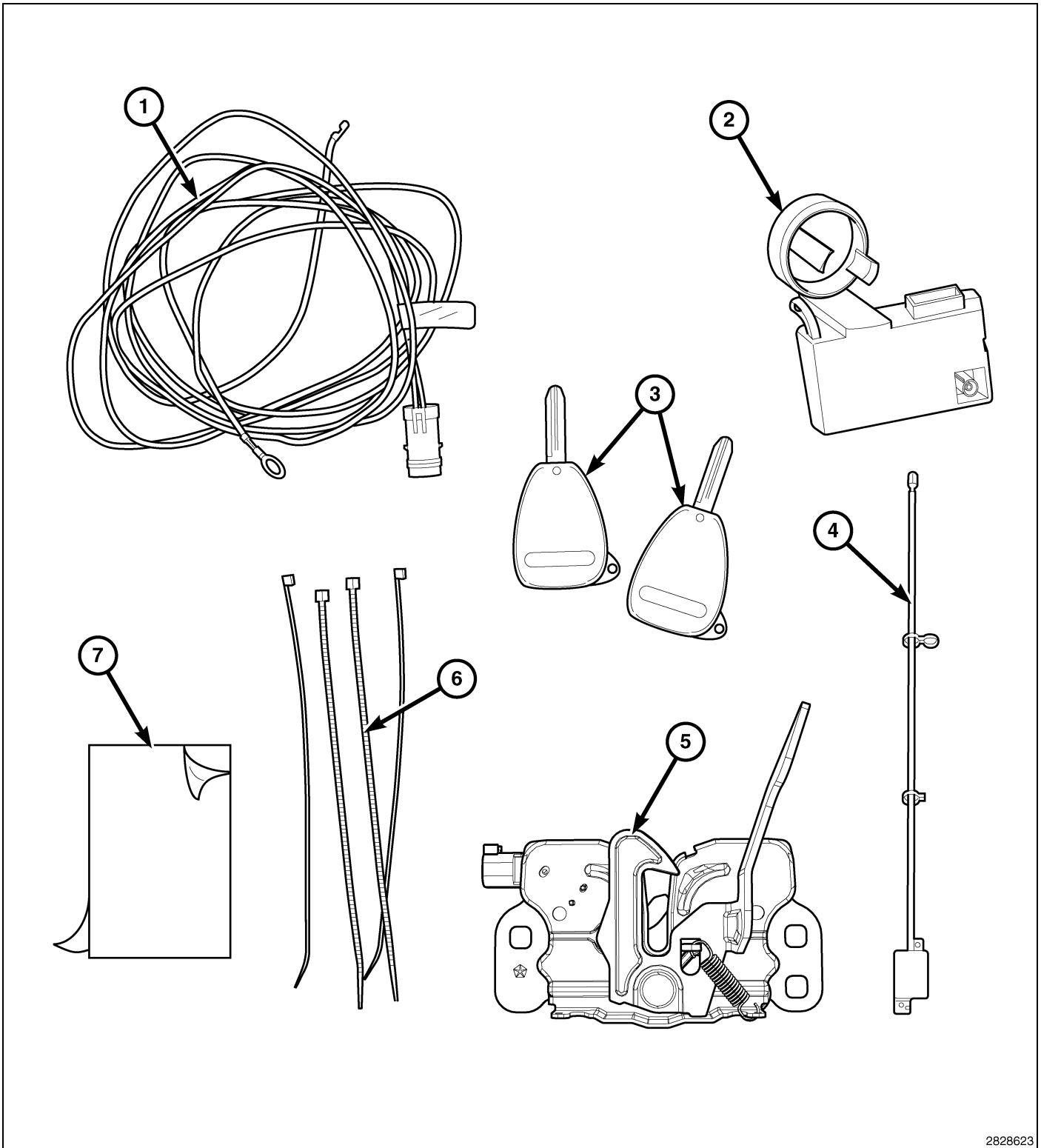

2828623

Elemento	DESCRIPCION	Cantidad
Relación nominal de aspecto de ancho de pantalla 1	Mazo de cables del conmutador del capó	Relación nominal de aspecto de ancho de pantalla 1
Relación nominal de aspecto de ancho de pantalla 2	MODULO DE CONTROL INALAMBRICO (WCM)	Relación nominal de aspecto de ancho de pantalla 1
Relación nominal de aspecto de ancho de pantalla 3	Espacios en blanco del FOBIK	Relación nominal de aspecto de ancho de pantalla 2
Relación nominal de aspecto de ancho de pantalla 4	Antena WIN	Relación nominal de aspecto de ancho de pantalla 1
Relación nominal de aspecto de ancho de pantalla 5	Conjunto del pestillo del capó	Relación nominal de aspecto de ancho de pantalla 1
Relación nominal de aspecto de ancho de pantalla 6	Bridas	Relación nominal de aspecto de ancho de pantalla 10
Relación nominal de aspecto de ancho de pantalla 7	Cinta (adhesivo en las dos caras)	Relación nominal de aspecto de ancho de pantalla 1

**CAUTION:**

El sistema de arranque remoto XBM SÓLO puede montarse en vehículos que tengan las siguientes opciones de fábrica: transmisión automática, apertura a distancia e inmovilizador.

En los vehículos basados en WinFobik, debe añadirse el código de ventas a la base de datos antes de instalar el nuevo módulo WCM. De no hacerlo, la función de arranque a distancia del módulo WCM no funcionará.

El técnico debe esperar 1/2 hora desde que añada el código de venta del XBM en DealerConnect antes de montar el módulo de WCM. Mientras tanto, el técnico puede montar el resto de componentes excepto el módulo de WCM.

**NOTE:** Antes del montaje, obtenga el PIN de cuatro dígitos del departamento de piezas del distribuidor.

**NOTE:** El nivel del software de wiTECH debe ser el de la última versión para realizar este procedimiento.

**NOTE:** Antes de la instalación, el técnico debe cortar los espacios en blanco del FOBIK usando la llave FOBIK original del vehículo como plantilla.

1. Para activar la funcionalidad del sistema, el VIN debe actualizarse con el código de venta del accesorio añadido. Con la página web de DealerCONNECT y la aplicación de diagnóstico wiTECH, complete la configuración del vehículo.
2. Conéctese a <https://dealerconnect.chrysler.com>.
3. En la página de inicio, seleccione la ficha "**Service**" (Servicio).
4. En la página Service (Servicio), busque la zona Global Claims System (Sistema global de peticiones) y seleccione "**Vehicle Option**" (Opción del vehículo).
5. En la página Vehicle Option (Opción del vehículo), introduzca los últimos ocho dígitos del VIN y después seleccione "**View**" (Ver).
6. En la lista "Available Vehicle Option" (Opción disponible del vehículo), desplácese por la lista y seleccione "**XBM Remote Start System**" (Sistema de arranque a distancia XBM).
7. Haga clic en el botón "**Add**" (Agregar) y asegúrese de que "XBM Remote Start System" (Sistema de arranque a distancia XBM) aparece en la lista "Selected Vehicle Option" (Opción de vehículo seleccionada) de la derecha.
8. Haga clic en el botón "**Save**" (Guardar) para terminar de añadir el código de ventas a la base de datos del vehículo.

**PASOS DEL PROCEDIMIENTO:**

## MONTAJE DEL MAZO DE CABLES Y DEL CONMUTADOR DEL CAPÓ

1. Antes de la instalación, encuentre el mazo de cables/conector del conmutador de capó (1) que se encuentra bajo el travesaño superior del radiador (2) cerca del guardabarros delantero izquierdo interior donde se extiende el cable del pestillo del capó (3). Si el mazo de cables/conector está presente, estará fijado a la cubierta del ventilador de refrigeración eléctrico. **Si el mazo de cables/conector del conmutador del capó no está presente, use el mazo de cables suministrado con el kit y consulte la siguiente sección titulada MONTAJE DEL MAZO DE CABLES Y CONMUTADOR DEL CAPÓ (SI EL MAZO DE CABLES/CONECTOR DE FÁBRICA DEL CONMUTADOR DEL CAPÓ NO ESTÁ PRESENTE).**

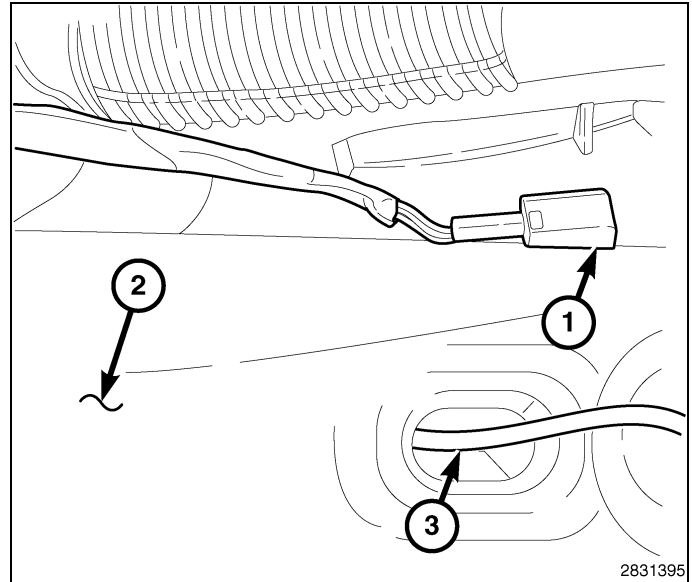

2. **Desconecte y aisle el cable negativo de la batería.** Espere dos minutos para que el condensador del sistema se descargue antes de realizar una reparación.
3. Utilizando un lápiz de cera o equivalente, marque la posición del pestillo del capó (1) en el travesaño superior del radiador.
4. Desconecte el cable del pestillo del capó (2) del pestillo del capó (2).
5. Retire los dos pernos (3) que aseguran el pestillo del capó (1) al travesaño superior del radiador y retire el pestillo del capó (1).

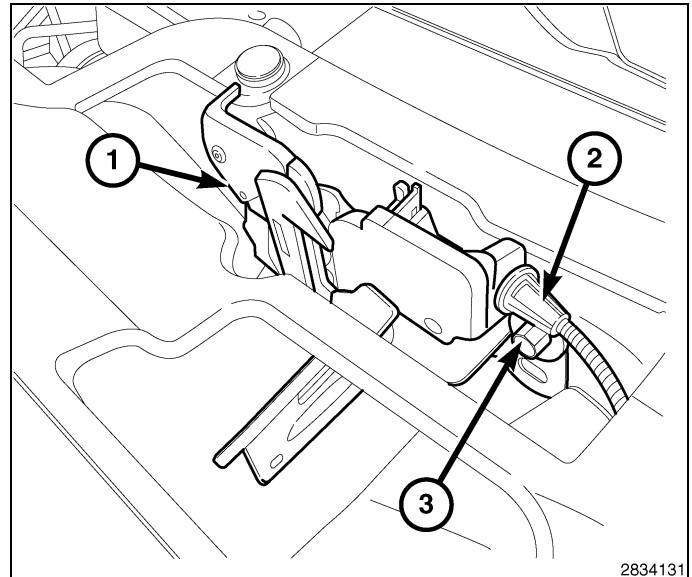

6. Libere el conector/mazo de cables del conmutador del capó de la cubierta del ventilador de refrigeración eléctrico y tiéndalo hacia la zona del pestillo del capó.

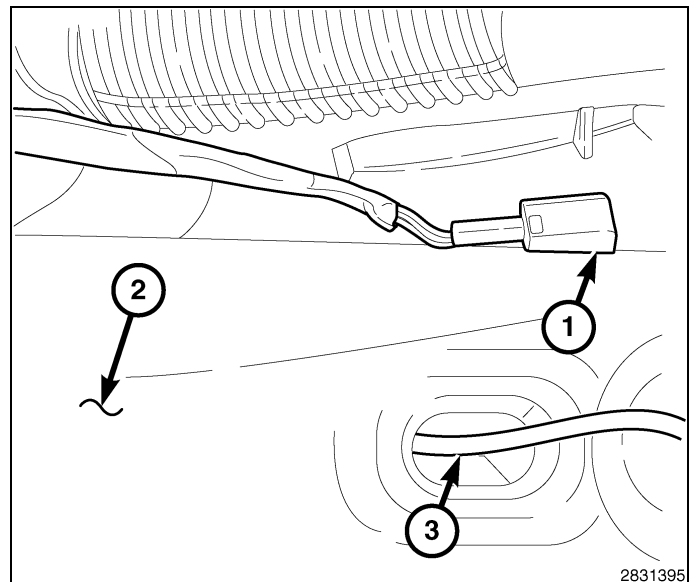

7. Conecte el cable del pestillo del capó (3) al conjunto del pestillo del capó (2).
8. Conecte el mazo de cables del conmutador del capó (1) al conjunto del pestillo del capó (2).
9. Sitúe el conjunto del pestillo del capó (2) en el travesaño superior del radiador y coloque sin apretar los dos pernos (4) que fijan el pestillo al travesaño.
10. Alinee el pestillo del capó (2) con el travesaño superior del radiador empleando las marcas de referencia realizadas durante el procedimiento de desmontaje y apriete los pernos (4) a 11 N·m (8 libras/pie).
11. Use las bridas de amarre suministradas con el juego para asegurar el mazo de cables de toma de fuerza del conmutador del capó al mazo de cables existente del vehículo situado bajo el travesaño superior del radiador.

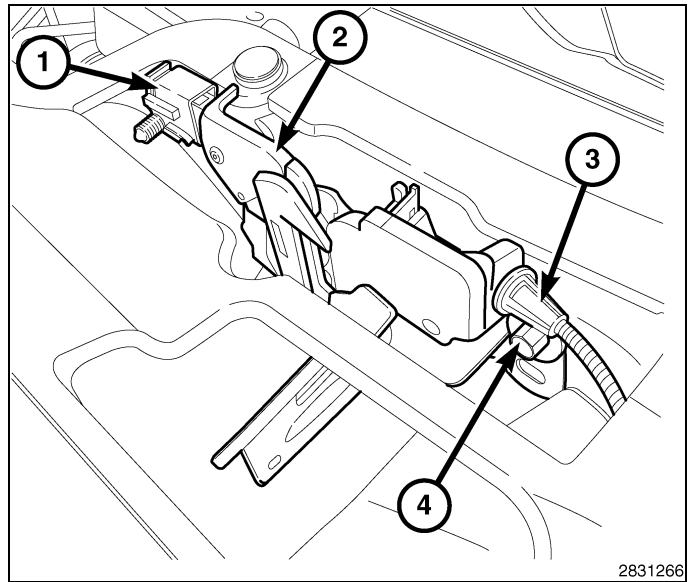

### MONTAJE DEL MAZO DE CABLES Y CONMUTADOR DEL CAPÓ (SI EL MAZO DE CABLES/CONECTOR DE FÁBRICA DEL CONMUTADOR DEL CAPÓ NO ESTÁ PRESENTE)

1. **Desconecte y aisle el cable negativo de la batería.** Espere dos minutos para que el condensador del sistema se descargue antes de realizar una reparación.
2. Utilizando un lápiz de cera o equivalente, marque la posición del pestillo del capó (1) en el travesaño superior del radiador.
3. Desconecte el cable del pestillo del capó (2) del pestillo del capó (1).
4. Retire los dos pernos (3) que aseguran el pestillo del capó (1) al travesaño superior del radiador y retire el pestillo del capó (1).

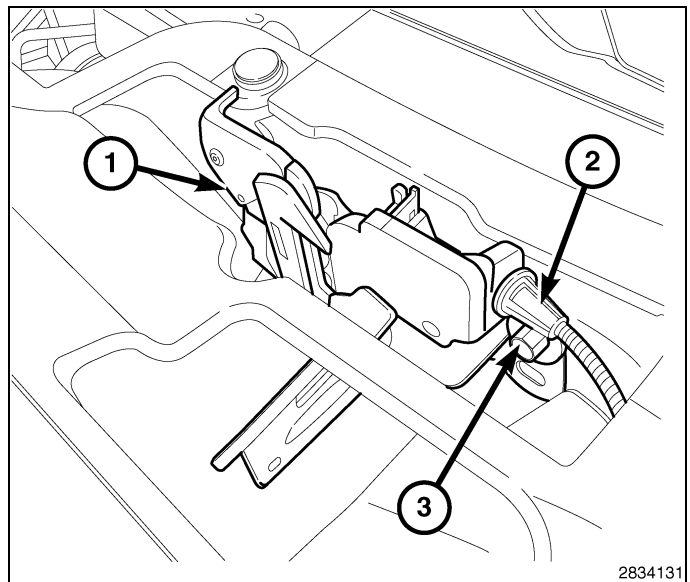

5. Retire la cubierta del módulo de alimentación totalmente integrada (TIPM) (1).
6. Con una herramienta de punta plana apropiada, suelte las lengüetas de retención superiores del TIPM (2) y eleve el TIPM (1) para retirarlo de su soporte.

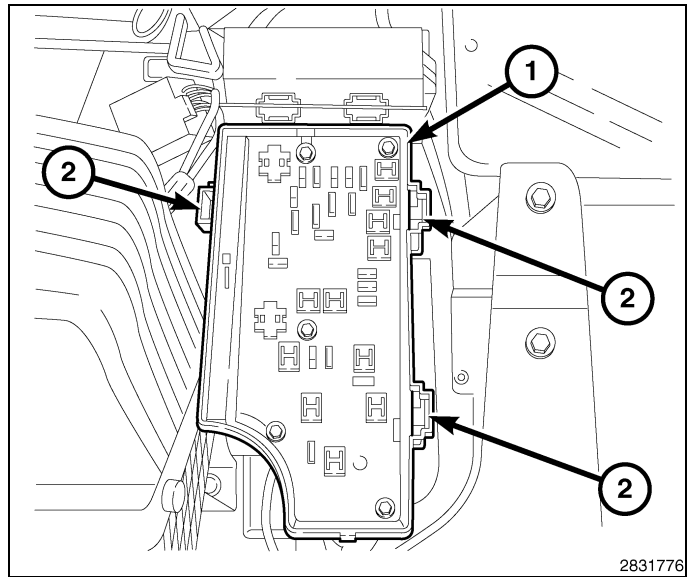

7. Sujete el TIPM y gire hacia arriba el conjunto para soltarlo de su soporte de montaje. Dé la vuelta al conjunto para acceder a los conectores eléctricos que se encuentran en la parte inferior de la unidad.
8. Retire el conector gris marcado con la letra "B" (1).

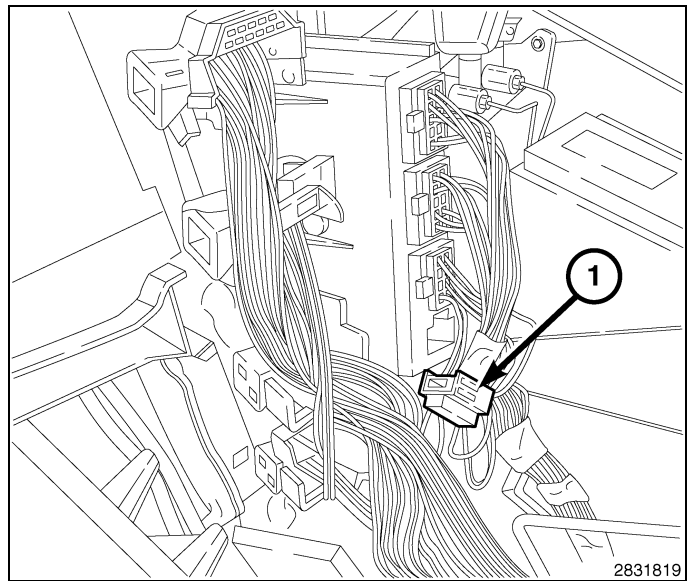

9. Retire el bloqueo secundario (1) del conector "B" (2).

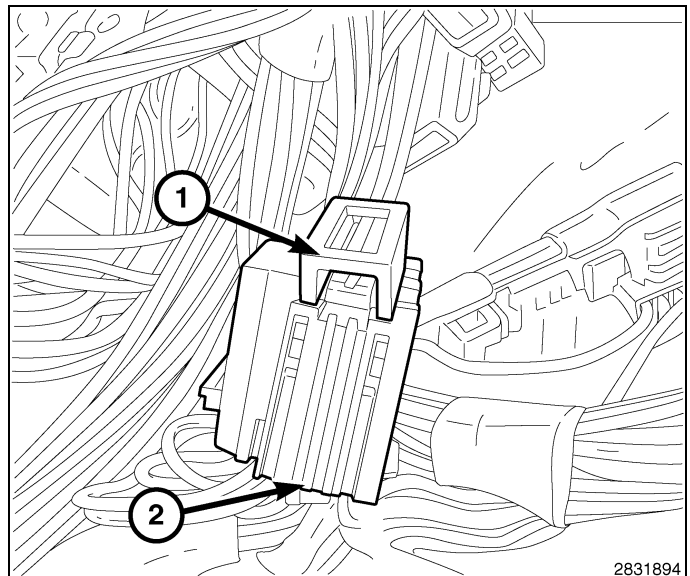

10. Ubique la cavidad 11 (11) en el conector "B".

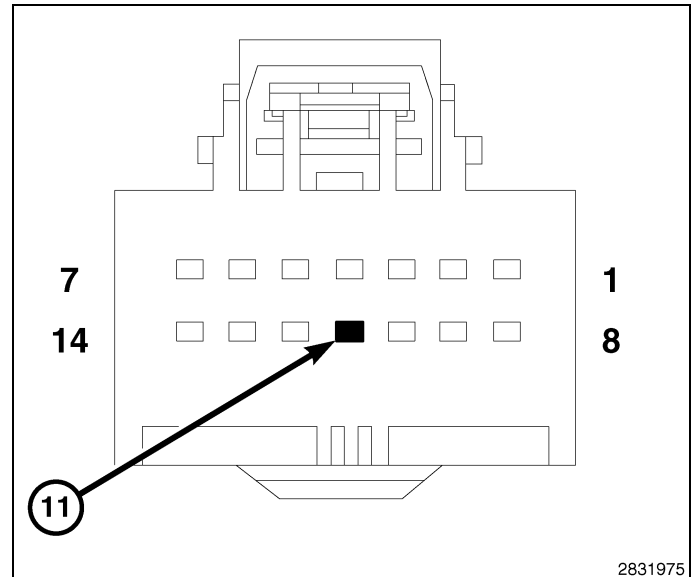

11. Inserte la clavija del cable violeta/blanco (1) del mazo de cables del conmutador del capó en la cavidad 11 (11) del conector "B". Asegúrese de que la clavija está totalmente acoplada en la cavidad.

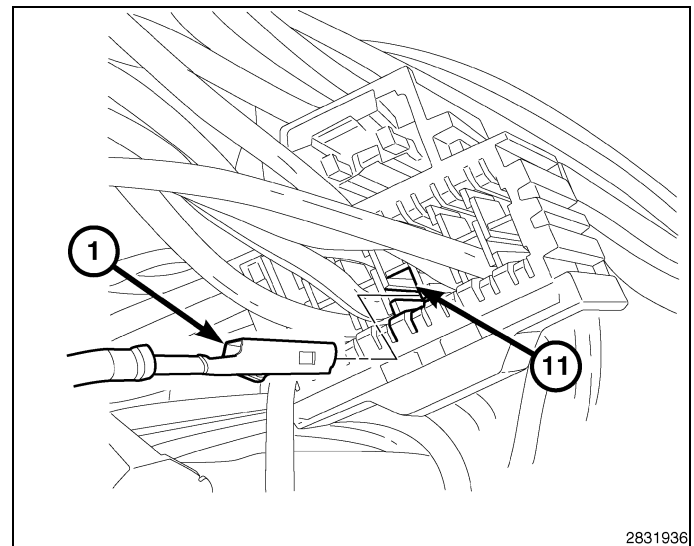

12. Monte el bloqueo secundario (1) en el conector "B" (2).

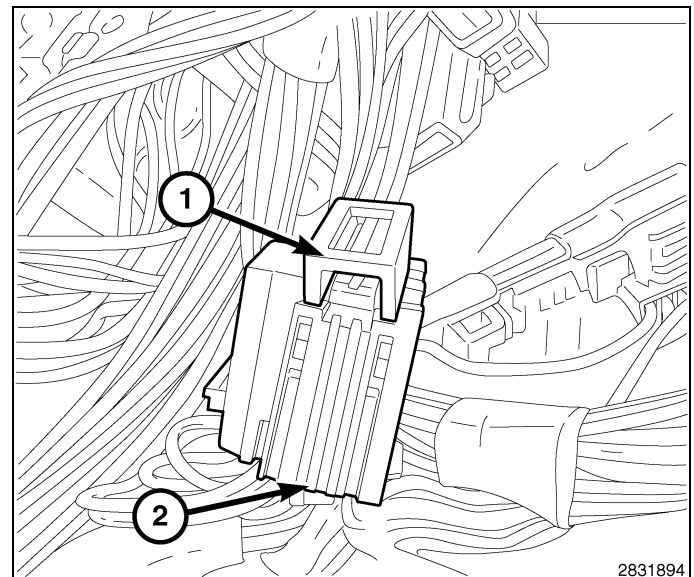

13. Vuelva a conectar el conector "B" en el TIPM.

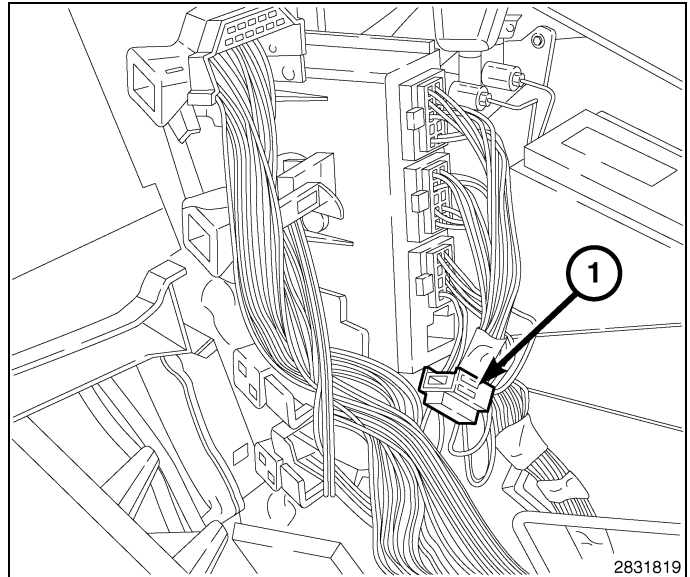

14. Monte el TIPM (1) en su soporte. Compruebe que las lengüetas de retención superiores del TIMP (2) se acoplan por completo.

15. Vuelva a montar la tapa en el TIPM (1).

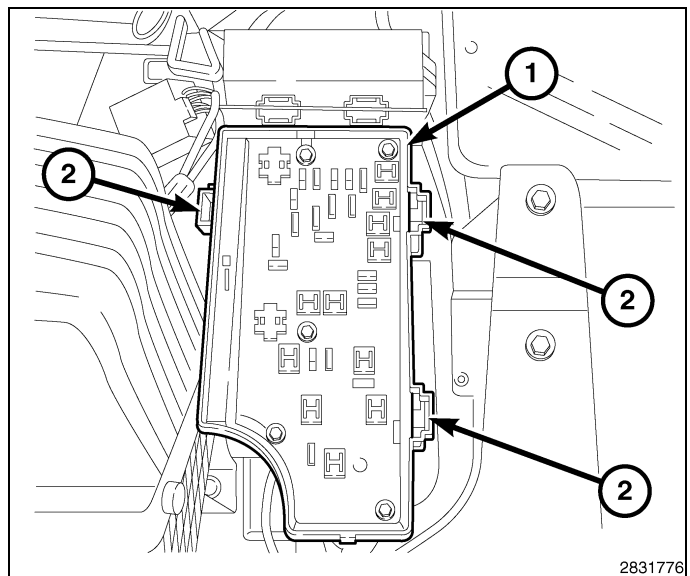

16. Retire la tuerca de fijación (3) del tornillo de masa (1) que se encuentra en el travesaño superior del radiador (4) y monte la masa del mazo de cables del conmutador del capó (2).

17. Monte la tuerca de fijación (3) en el tornillo de masa (1).

18. Tienda el mazo de cables del conmutador del capó hacia el área del pestillo del capó.

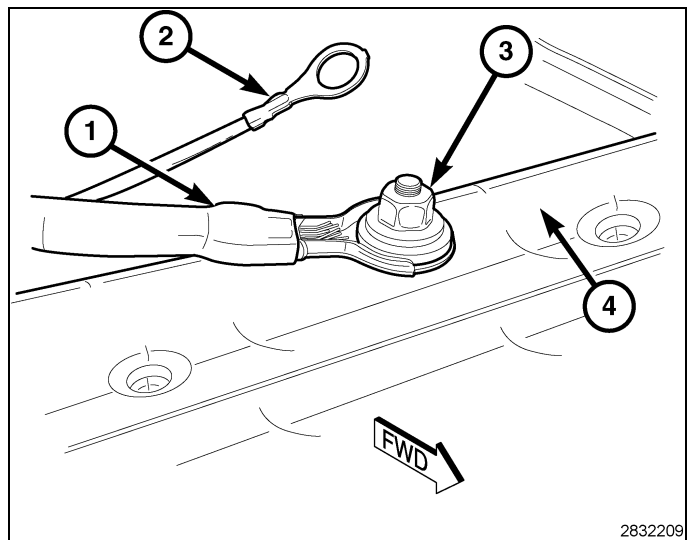

19. Conecte el cable del pestillo del capó (3) al conjunto del pestillo del capó (2).
20. Conecte el mazo de cables del conmutador del capó (1) al conjunto del pestillo del capó (2).
21. Sitúe el conjunto del pestillo del capó (2) en el travesaño superior del radiador y coloque sin apretar los dos pernos (4) que fijan el pestillo al travesaño.
22. Alinee el pestillo del capó (2) con el travesaño superior del radiador empleando las marcas de referencia realizadas durante el procedimiento de desmontaje y apriete los pernos (4) a 11 N·m (8 libras/pie).
23. Use las bridas de amarre suministradas con el juego para asegurar el mazo de cables de toma de fuerza del conmutador del capó al mazo de cables existente del vehículo situado bajo el travesaño superior del radiador.

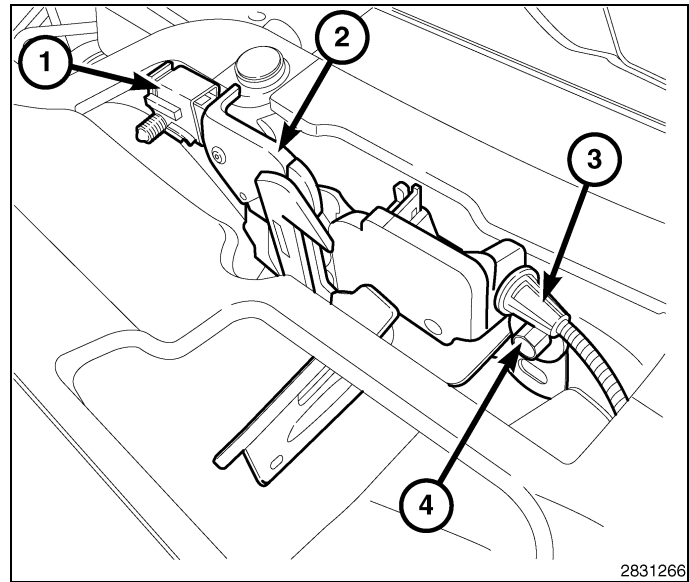

## MONTAJE DEL MÓDULO DE CONTROL INALÁMBRICO (WCM) Y LA ANTENA DE ARRANQUE A DISTANCIA

**WARNING:** Para evitar lesiones graves o mortales, en los vehículos equipados con airbag, antes de intentar la diagnosis o efectuar el servicio de cualquier componente del volante de dirección, la columna de dirección, airbag, tensor de cinturón de seguridad, sensor de impactos o el tablero de instrumentos, inhabilite el sistema de sujeción suplementario (SRS). Desconecte y aisle el cable negativo (masa) de la batería; a continuación, espere dos minutos hasta que se descargue el condensador del sistema antes de continuar con la diagnosis o servicio. Esta es la única forma segura de inhabilitar el sistema de sujeción suplementario. Si no se adoptan las precauciones necesarias, podría producirse un despliegue accidental de airbag.

**NOTE:** A no ser que se especifique lo contrario, los pasos de montaje y desmontaje de esta sección se aplican a las plataformas de vehículos Caliber y Compass/Patriot.

1. En los vehículos Caliber, retire los dos pernos (4) que fijan la cubierta de revestimiento del airbag (5) de la rodillera inflable (IKB) a la estructura de soporte del panel de instrumentos.
2. En los vehículos Caliber, alcance por detrás y debajo del alojamiento del airbag de IKB (1) y la estructura de soporte del panel de instrumentos (2) para acceder a las dos tuercas (3) que aseguran los espárragos exteriores que fijan el alojamiento del airbag al panel de instrumentos y retirarlas. **No es necesario desmontar la tuerca más pequeña del espárrago central. Esta tuerca asegura el retén del cojín del airbag y el inflador dentro del alojamiento del airbag. Si la retira sin percatarse, se trata de una tuerca enfaldillada de menor tamaño que las presentes en los espárragos exteriores, lo que le permite atravesar el orificio central de la estructura de soporte del panel de instrumentos sin interferencias.**

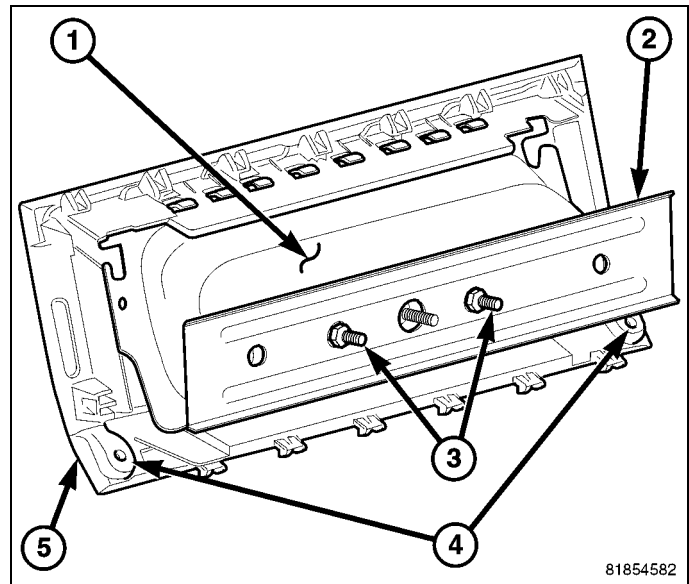

3. En los vehículos Caliber, utilice una herramienta de punta plana C-4755 o equivalente para hacer palanca suavemente en los bordes superior e inferior de la cubierta del revestimiento de airbag de IKB y retirarla de la cubierta de la apertura de la columna de la dirección en el panel de instrumentos lo suficiente como para liberar las funciones del pestillo integral en la parte posterior de la cubierta del revestimiento desde la apertura.

4. En los vehículos Caliber, tire del airbag de IKB hacia atrás lo suficiente para acceder a y desconectar la conexión eléctrica que está asegurada por cierres incorporados al receptáculo del conector del inflador del airbag situado en el extremo derecho del alojamiento del airbag. Oprima los cierres de cada lado del aislante del conector y tire hacia fuera del aislante del inflador del airbag para desconectarlos del receptáculo del conector.
5. En los vehículos Caliber, retire el airbag de IKB del vehículo.

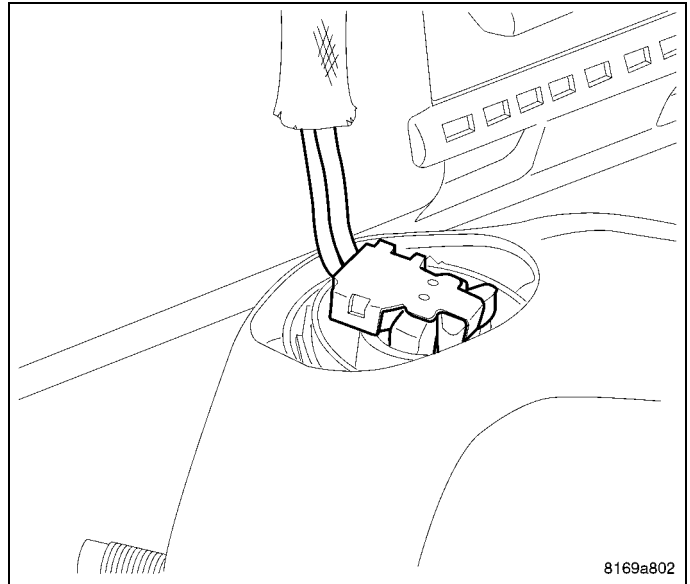

6. En los vehículos Caliber, retire la parte inferior del burlete de la puerta del conductor.
7. En los vehículos Caliber, use una herramienta de punta plana C-4755 o una herramienta equivalente para retirar el tapón de extremo del panel de instrumentos (1).

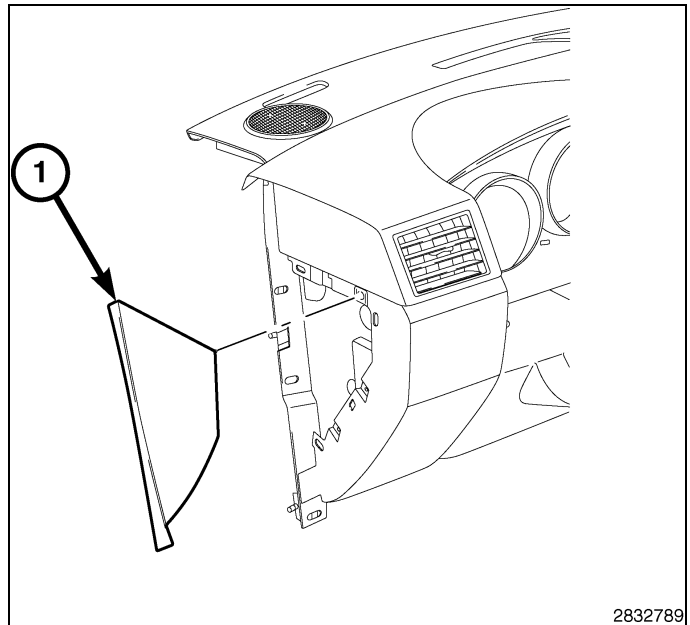

8. En los vehículos Caliber, retire los pernos laterales (1).

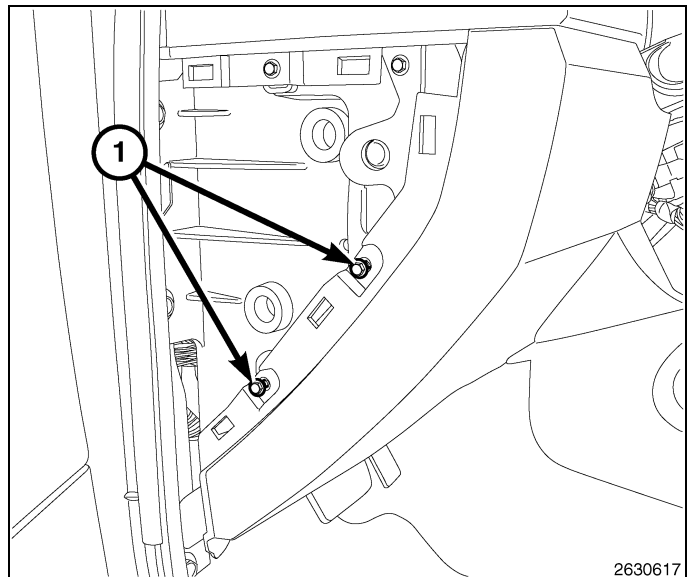

9. En los vehículos Caliber, retire los pernos inferiores (1).

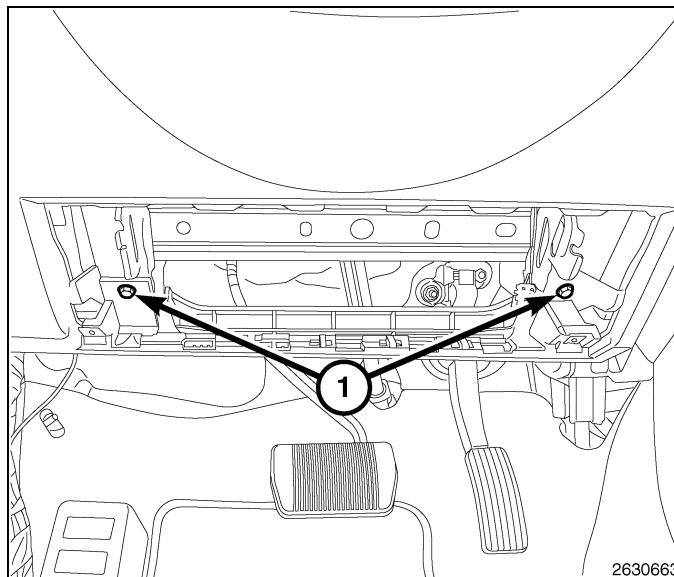

10. En los vehículos Caliber, use una herramienta de punta plana C-4755 o una herramienta equivalente para retirar los tres clips de fijación (1) y retire la cubierta.

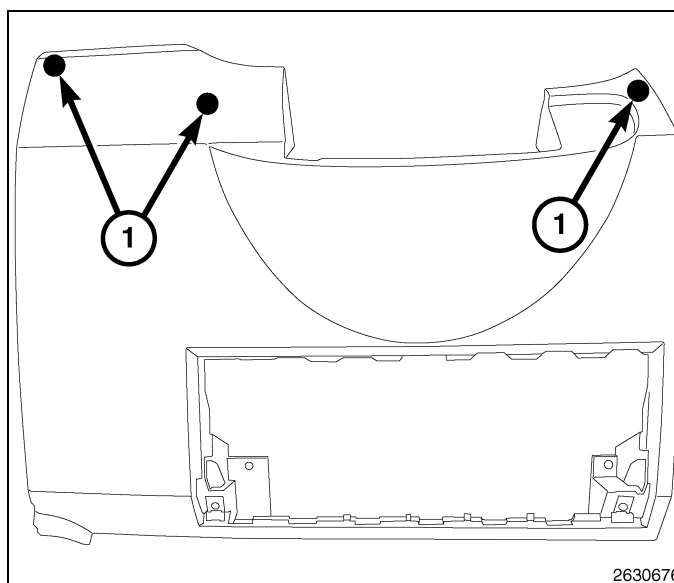

11. Vehículos Compass/Patriot, retire los pernos (2) de la parte inferior de la cubierta de la abertura de la columna de dirección (1).

12. En los vehículos Compass/Patriot, utilizando una varilla C-4755 o equivalente, separe la cubierta de abertura de la columna de dirección (1) y retírela.

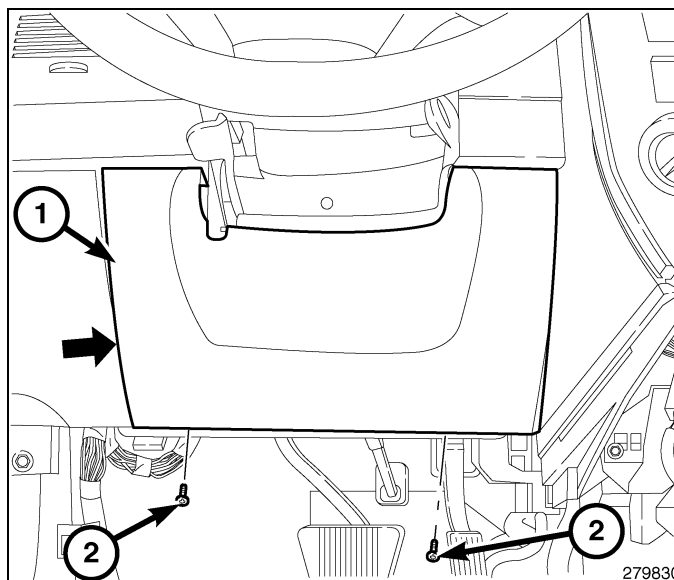

**NOTE: Volante de la dirección retirado para mayor claridad.**

13. Coloque la inclinación de la columna en la posición mínima de altura.
14. Retire los dos tornillos (4) que fijan la carcasa superior (1) a la carcasa inferior (2). Tras retirar los tornillos, desenganche las carcasas. Para ello, ejerza presión con las manos sobre las uniones laterales de las carcasas y retire la carcasa superior.
15. Retire el tornillo (3) que fija la cubierta inferior (2) a la columna de dirección (6). Retire la carcasa inferior.

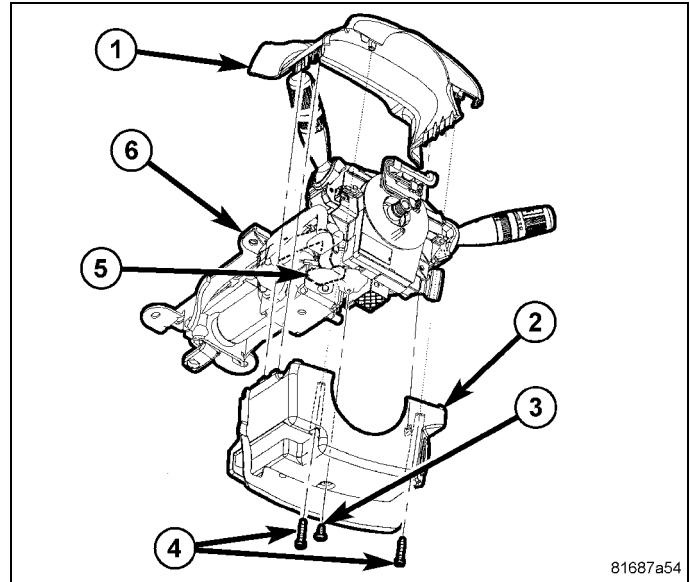

16. Con cuidado, retire el collarín (1) del conector del mazo de cables de la antena de arranque remoto.

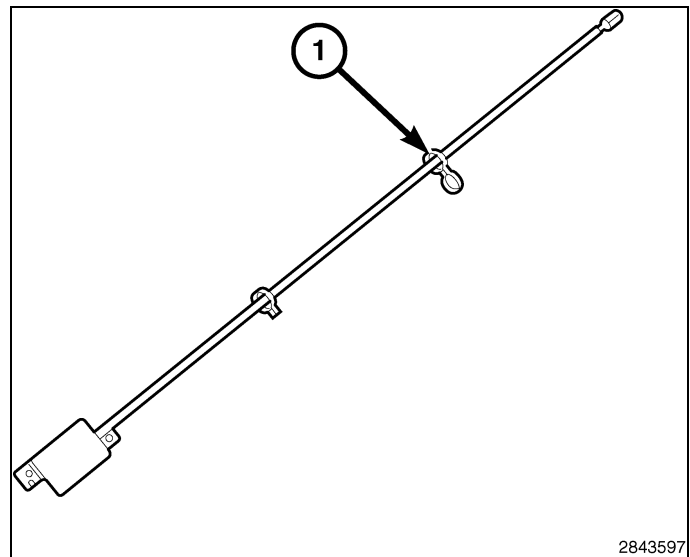

17. En los vehículos Caliber, abra la cubierta del compartimento de almacenamiento (1) en la parte superior del P/I y retire el tornillo (2).
18. En los vehículos Caliber, tire hacia arriba de la parte delantera del compartimento y retírelo del panel de instrumentos.

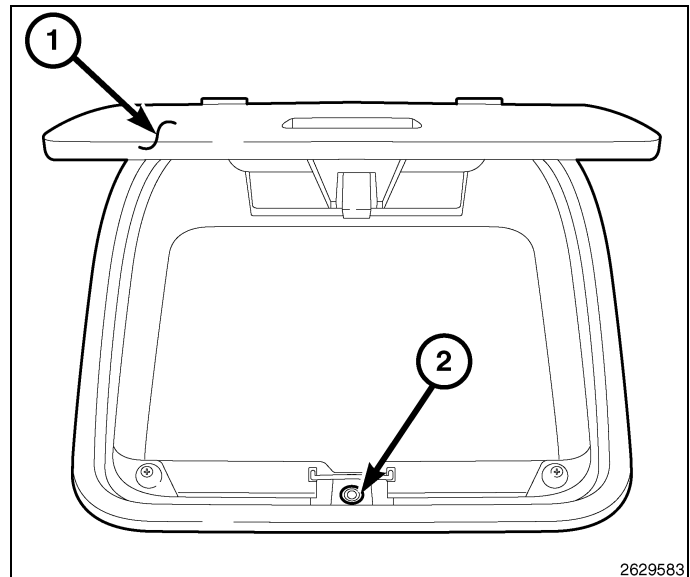

**CAUTION:** Use caution when pulling out the center bezel, damage may occur to the plastic clips or gear posts.

19. En los vehículos Compass/Patriot, utilizando una varilla C-4755 o equivalente, haga palanca con cuidado en el embellecedor central (2) para extraerlo del panel de instrumentos.

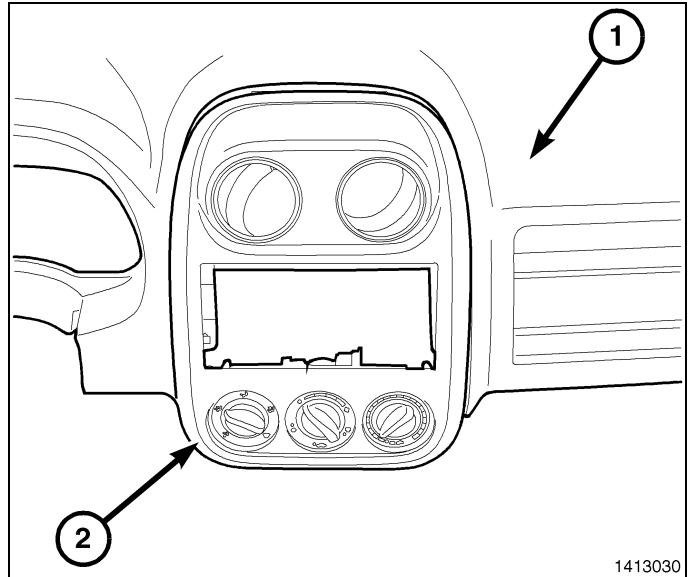

20. En los vehículos Compass/Patriot, desenchufe las conexiones eléctricas y mecánicas de los controles del HVAC.

21. En los vehículos Compass/Patriot, retire el embellecedor central del vehículo.

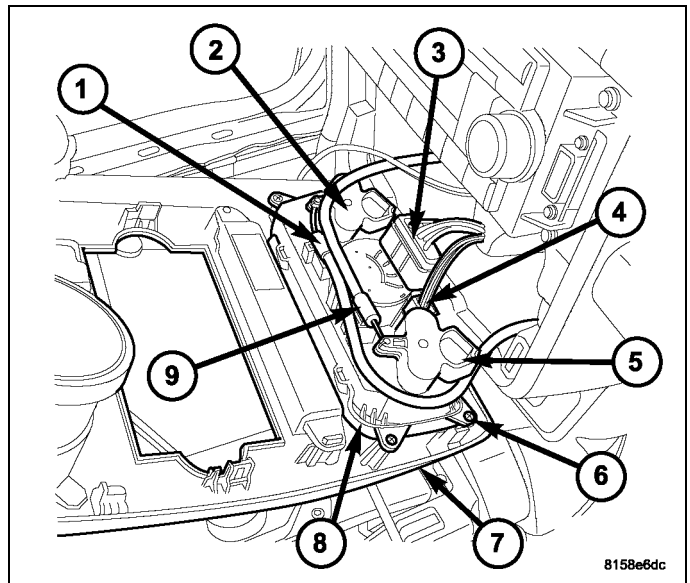

22. En los vehículos Compass/Patriot, retire y desconecte la radio.

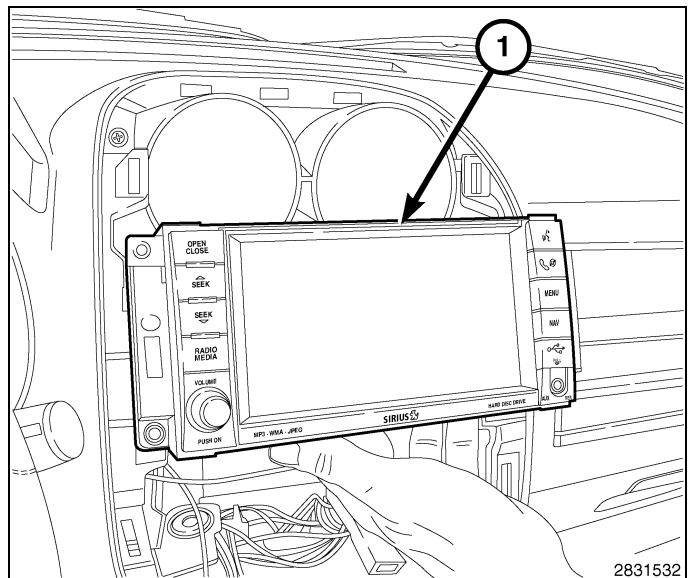

23. Retire el reverso del adhesivo de una de las partes de la banda adhesiva (1) suministrado en el kit y aplíquela a la parte inferior del módulo de antena de arranque a distancia (1).
24. Presione la cinta (2) firmemente durante 30 segundos para asegurar que se fija correctamente.

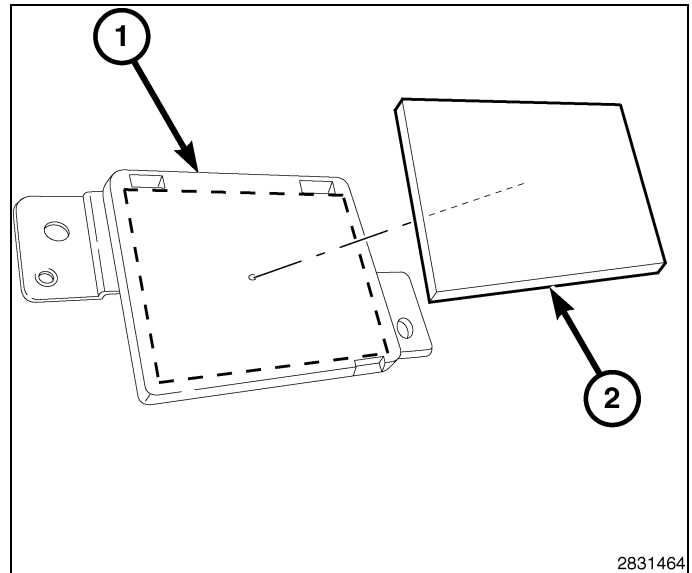

25. En los vehículos Caliber, utilizando una guía o equivalente, pase el conector del mazo de la antena desde el compartimento de almacenamiento hacia el volante de la dirección/apertura del área de protector de rodillas.

**NOTE: Compruebe que la antena y el mazo de cables están colocados hacia adelante lo suficiente para permitir la instalación del compartimento de almacenamiento y que funcione sin restricciones.**

26. En los vehículos Caliber, retire el resto del reverso del adhesivo de la banda adhesiva y coloque la antena de arranque remoto en la superficie plana bajo el P/I.
27. En los vehículos Caliber, presione hacia abajo con firmeza en la parte superior del módulo de la antena durante 30 segundos para asegurar que se fija correctamente.

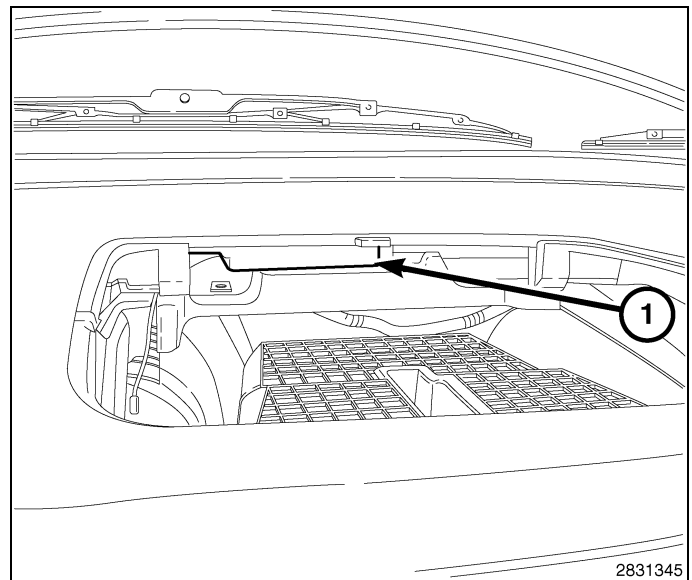

28. En los vehículos Compass/Patriot, utilizando una guía o equivalente, pase el conector del mazo de cables de la antena desde el interior de la zona del grupo central, hasta la apertura (1) cerca del lado izquierdo del soporte de la radio, justo detrás del soporte de apoyo del P/I. Pase el conector del mazo de cables hacia el volante/apertura del área de protector de rodillas.

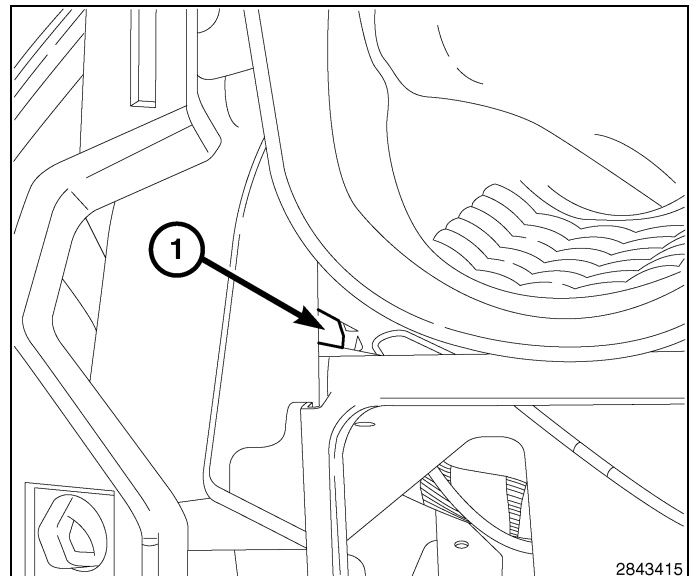

29. En los vehículos Compass/Patriot, limpie y prepare la superficie plana del soporte de apoyo del P/I (1) con alcohol isopropílico.
30. En los vehículos Compass/Patriot, retire el resto del adhesivo de la banda adhesiva y coloque la antena de arranque remoto (2) en la superficie plana del soporte de apoyo del PI (1). **El módulo de la antena de arranque a distancia debe estar colocado en la superficie plana únicamente. Compruebe que el módulo no tiene piezas metálicas.**
31. En los vehículos Compass/Patriot, presione hacia abajo con firmeza en la parte superior del módulo de la antena durante 2 segundos para asegurar que se fija correctamente.

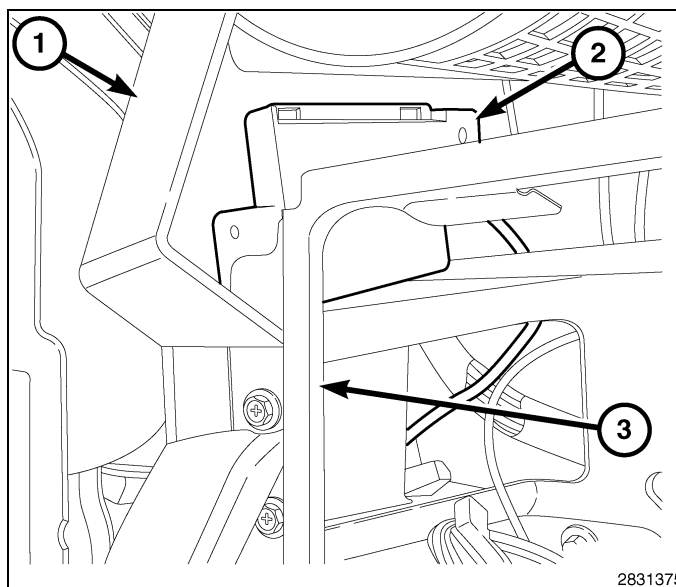

32. Termine de pasar el conector del mazo de cables de la antena (2) por el área de la columna de la dirección cerca del módulo de control inalámbrico (WCM) (1).

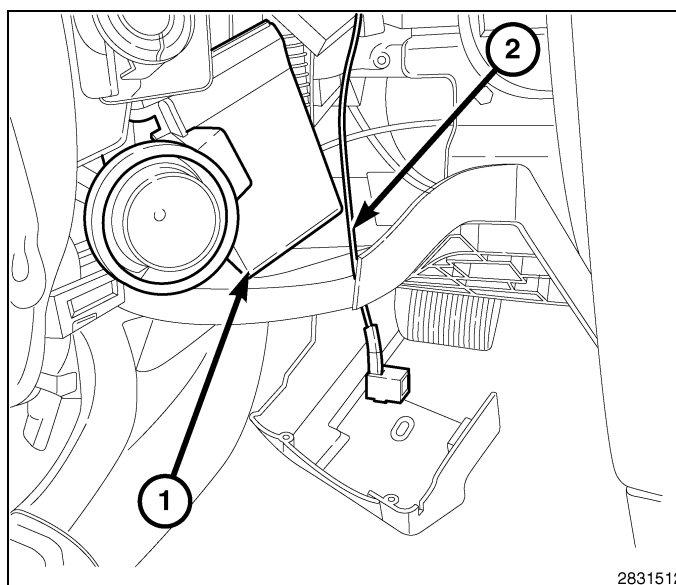

33. Retire un tornillo de retención del conmutador multifunción derecho (3) del módulo de control de la columna de la dirección (SCCM) (1).
34. Extraiga el conmutador (2) del SCCM.

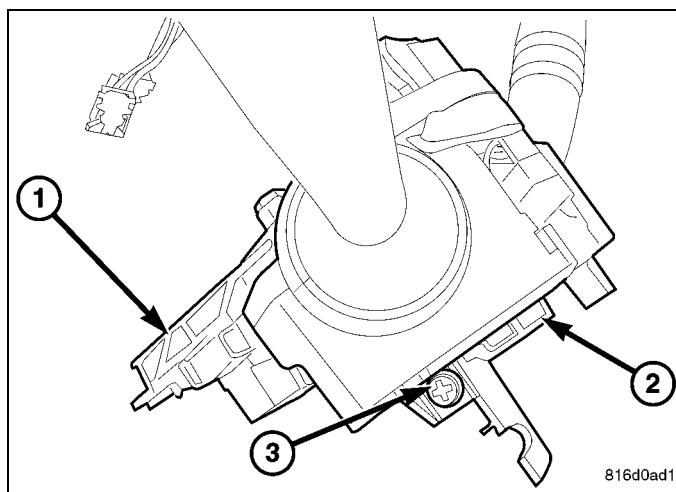

35. Desenchufe el conector eléctrico del conmutador derecho (1) del SCCM (2).

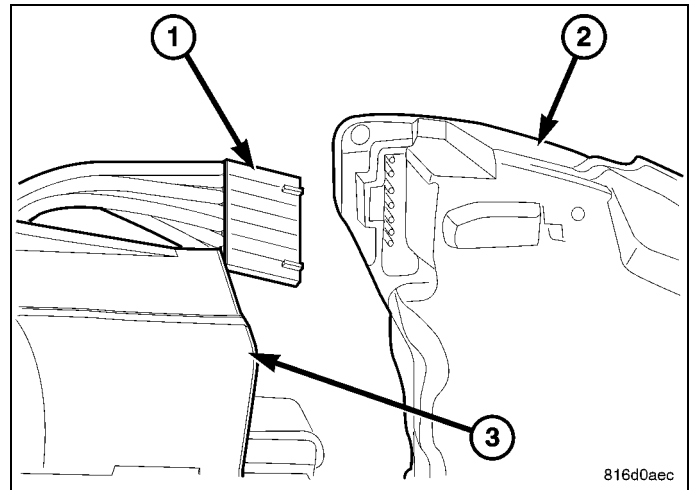

816d0aec

36. Retire el tornillo de instalación del WCM (1) en el conjunto de cerradura del encendido y separe el WCM (1 y 3) del conjunto de cerradura del encendido (5).

37. Desenchufe el conector eléctrico WCM (4).

38. Retire el WCM (1 y 3) de la columna (2) y deséchelo.

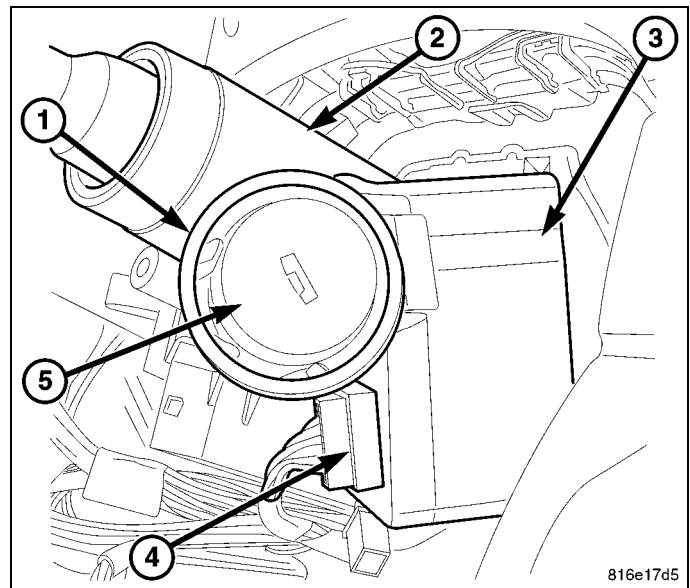

816e17d5

39. Utilice el WCM proporcionado (1 y 3) del kit y conecte la antena de arranque remoto al WCM (1 y 3).

40. Coloque el WCM (1 y 3) en el alojamiento de la cerradura de encendido (5) e instale el tornillo de montaje en la parte superior del el alojamiento de la cerradura de encendido (5).

41. Enchufe el WCM al conector eléctrico (4).

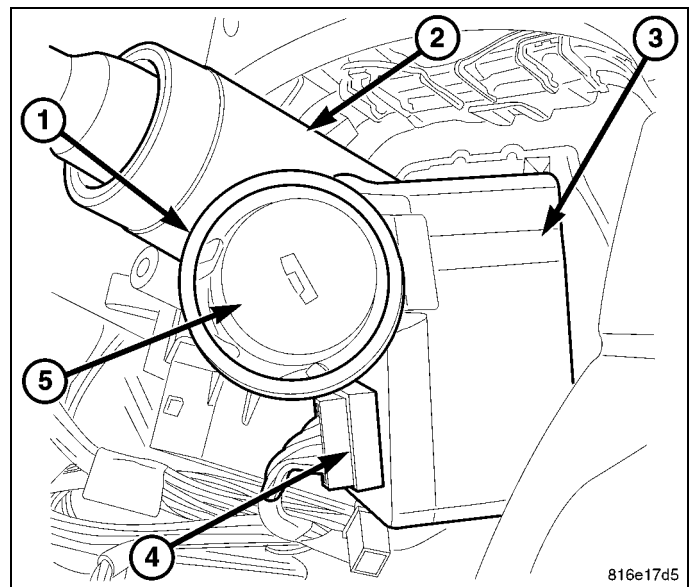

816e17d5

42. Enchufe el conector eléctrico del conmutador derecho (1) al SCCM (2).

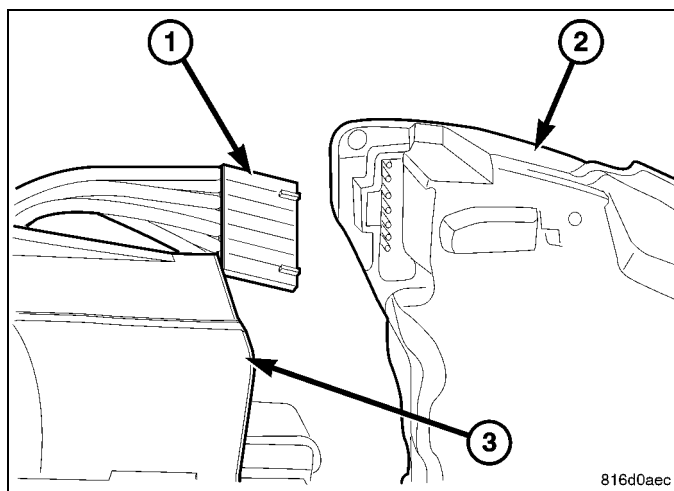

43. Deslice la palanquilla derecha (2) en la ranura del SCCM (1) e instale el tornillo de fijación (3).

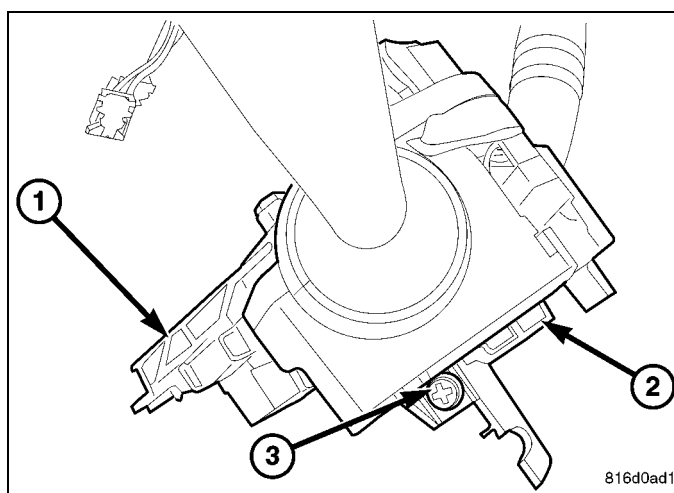

**NOTE: Volante de la dirección retirado para mayor claridad.**

44. Empuje la palanca de inclinación (5) hacia abajo.
45. Instale la cubierta inferior (2) sobre la palanca de inclinación y en la columna.
46. Coloque la inclinación de la columna (5) en la posición máxima de altura.
47. Empuje la palanca de inclinación (5) hacia arriba, bloqueándola en su lugar.
48. Coloque el tornillo (3) que fija la cubierta inferior (2) a la columna de dirección (6).
49. Coloque la inclinación de la columna en la posición mínima de altura y bloqueéla en su lugar.
50. Coloque la cubierta superior sobre la cubierta inferior, sujetando las cubiertas una a la otra.
51. Coloque los dos tornillos (4) que fijan la cubierta superior (1) a la cubierta inferior (2).

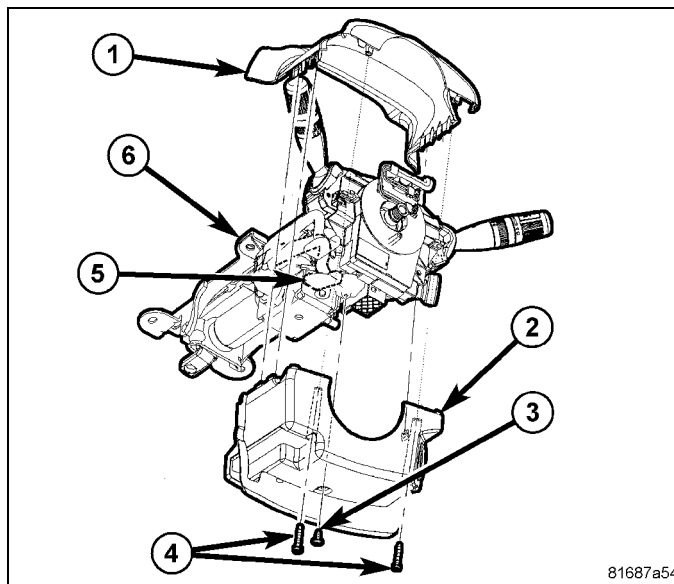

52. Fije el conector del mazo de cables de arranque remoto al P/I utilizando las bridas de amarre en el kit.

53. En los vehículos Compass/Patriot, coloque la cubierta de apertura de la columna de dirección (1) en su lugar y asiente los collarines por completo.
54. En los vehículos Compass/Patriot, instale los dos pernos (2) y apriete hasta fijarlos.

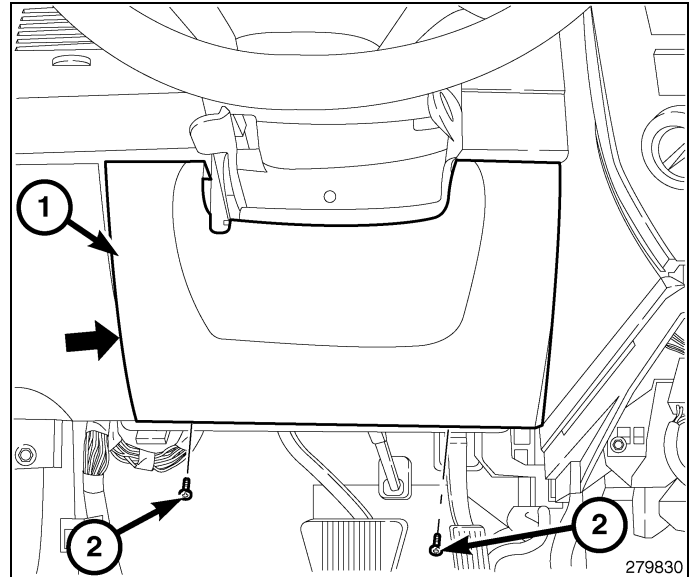

55. En los vehículos Compass/Patriot, coloque la cubierta de apertura de la columna de dirección en su lugar y fije los tres collarines (1) por completo.

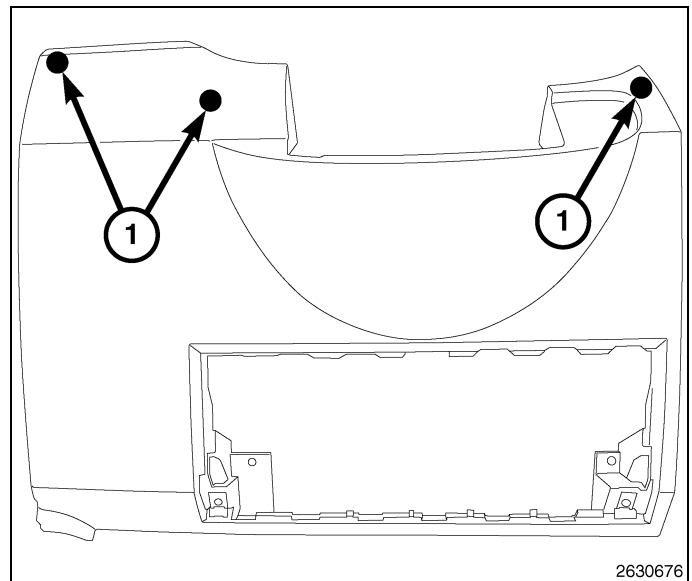

56. En los vehículos Caliber, instale los pernos laterales (1).

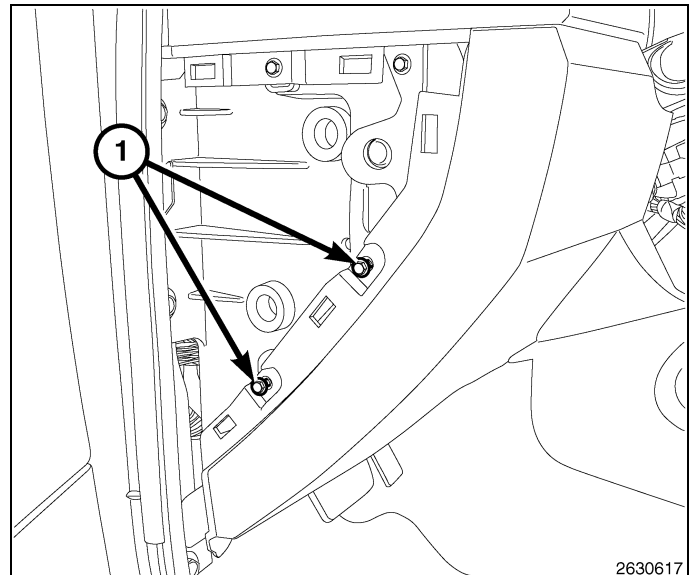

57. En los vehículos Caliber, instale la tapa en el panel de instrumentos (1).
58. En los vehículos Caliber, retire la parte inferior del burlete de la puerta del conductor.

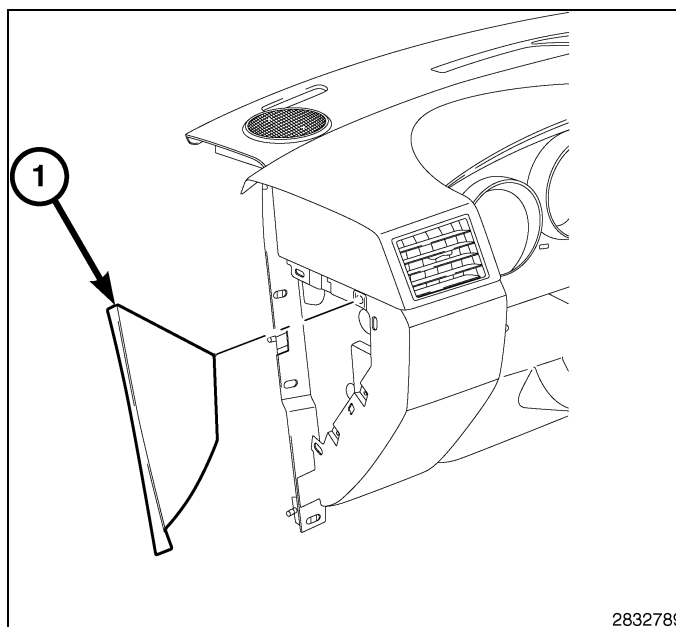

59. En los vehículos Caliber, instale los pernos inferiores (1).

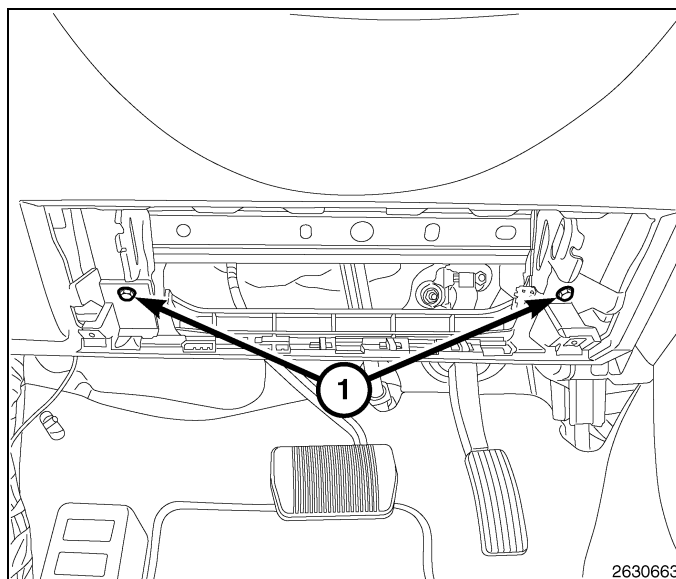

60. En los vehículos Caliber, coloque el airbag de la rodillera inflable (IKB) y la cubierta en la apertura bajo la cubierta de la columna de dirección del panel de instrumentos.
61. En los vehículos Caliber, vuelva a enchufar el aislante del conector de la toma del airbag de IKB del mazo de cables del panel de instrumentos al receptáculo del conector al inflador de airbag de iniciador en el extremo derecho del alojamiento del airbag presionándolo en el conector. Para asegurarse de que cada conector está encajado por completo en su receptáculo, preste atención a si se oye un "clic" cuando las lengüetas de los conectores se coloquen en su lugar.

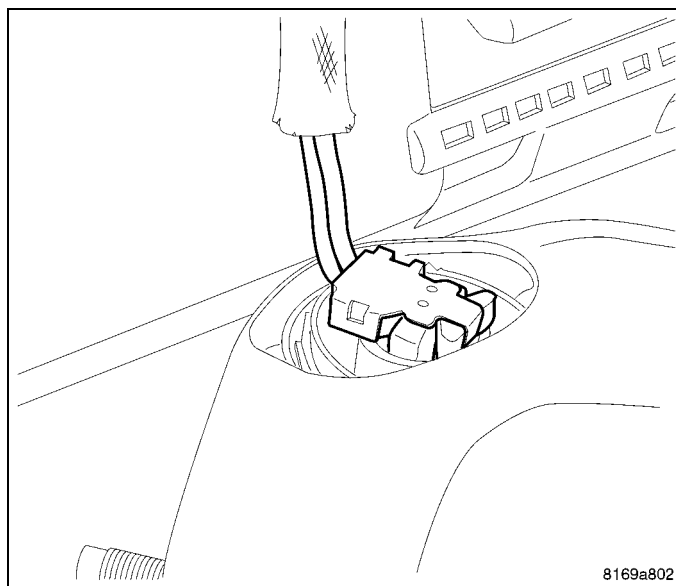

62. En los vehículos Caliber, coloque con cuidado el alojamiento del airbag de IKB (1) por la cubierta de la apertura de la columna de la dirección del panel de instrumentos lo suficiente para acoplar los dos vástagos exteriores (3) en el alojamiento del airbag por los orificios de la estructura de soporte del panel de instrumentos (2).

63. En los vehículos Caliber, alcance por detrás y debajo del alojamiento del airbag de IKB y la estructura de soporte del panel de instrumentos para instalar y apretar las dos tuercas que fijan los vástagos exteriores del alojamiento del airbag al panel de instrumentos y retirarlas. Apriete las tuercas a 10.5 N·m (93 libras pulg.). **No es necesario desmontar la tuerca más pequeña del espárrago central.** Esta tuerca asegura el retén del cojín del airbag y el inflador dentro del alojamiento del airbag. Si la ha retirado sin percatarse, se trata de una tuerca enfaldillada de menor tamaño que las presentes en los espárragos exteriores, lo que le permite atravesar el orificio central de la estructura de soporte del panel de instrumentos sin interferencias.

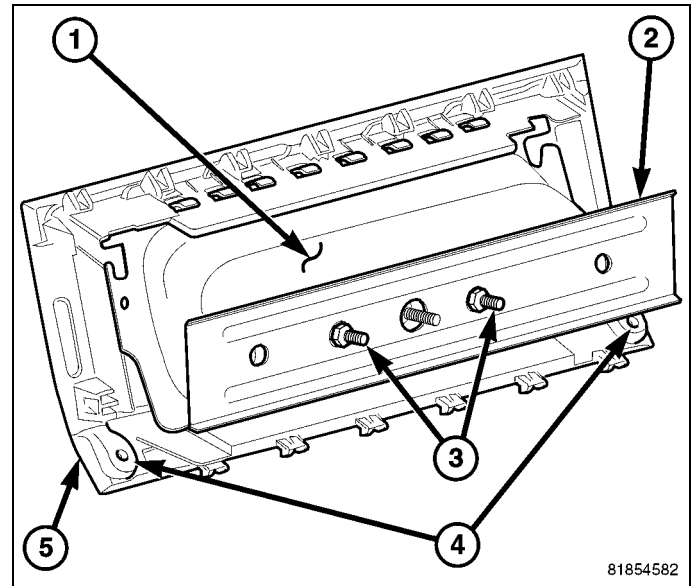

64. En los vehículos Caliber, haga presión con la mano en la cubierta del revestimiento del airbag de IKB en cada cierre integral de la parte posterior de los bordes superior e inferior de la cubierta hasta que se acople tras la cubierta de apertura de la columna de dirección.

65. En los vehículos Caliber, instale los dos pernos (4) que fijan la cubierta de revestimiento del airbag de IKB a la estructura de de soporte del panel de instrumentos. Apriete los tornillos con firmeza.

66. En los vehículos Caliber, instale la parte trasera del compartimento de almacenamiento en el panel de instrumentos y fíjela completamente.

67. En los vehículos Caliber, instale el perno (2) y cierre la cubierta (1).

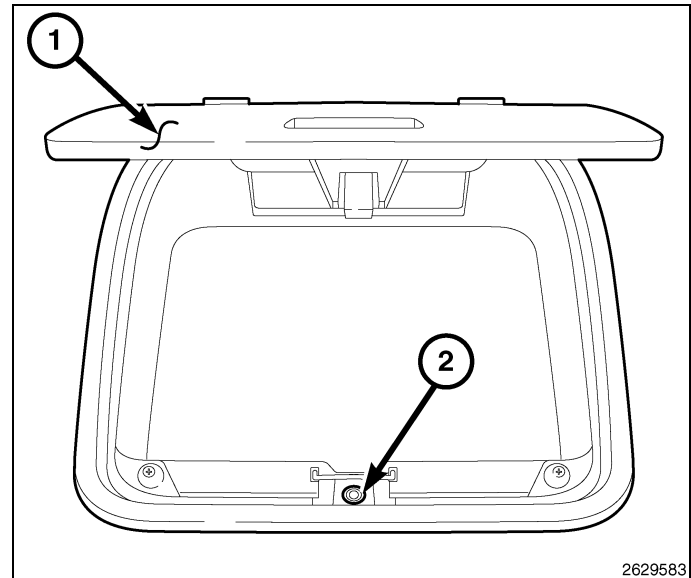

68. En los vehículos Compass/Patriot, conecte e instale la radio (1).

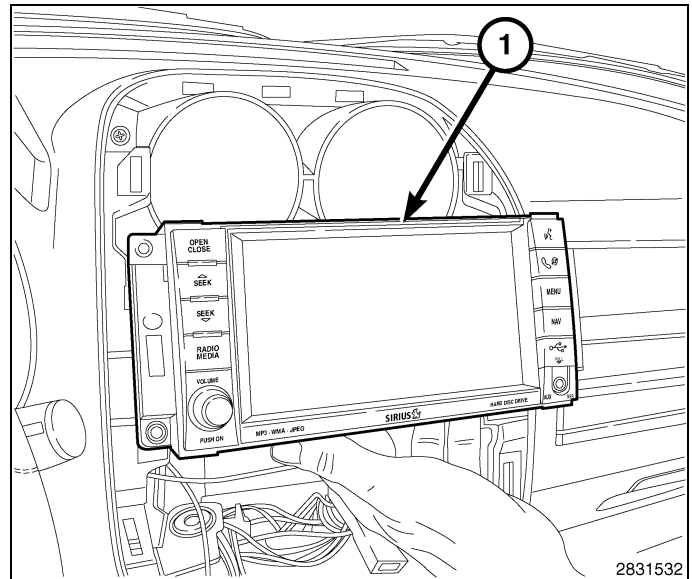

69. En los vehículos Compass/Patriot, enchufe las conexiones eléctricas y mecánicas de los controles del HVAC.

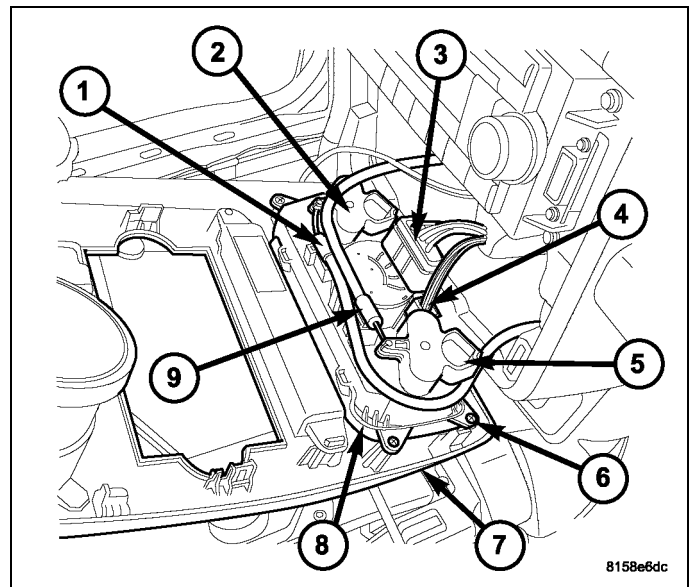

70. En los vehículos Compass/Patriot, encaje firmemente el embellecedor central (2) en el panel de instrumentos (1) y acople los elementos de fijación.

71. Conecte el cable negativo de la batería.

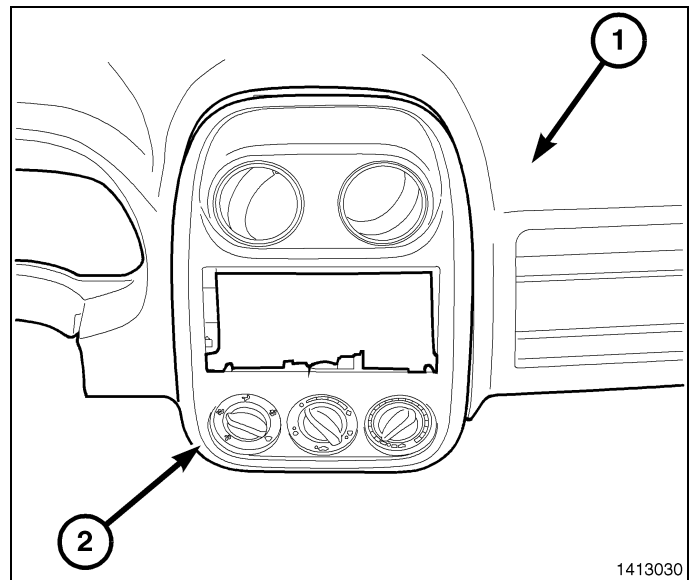

## RESTABLECIMIENTO DE LA CONFIGURACIÓN DEL VEHÍCULO

**NOTE:** El técnico debe cortar los espacios en blanco del FOBK usando la llave FOBK original del vehículo como plantilla. Compruebe que se han cortado los espacios en blanco del FOBK antes de la programación. Si aún no lo ha hecho, hágalo ahora.

**CAUTION:** Lea todas las notas y precauciones relativas al procedimiento de programación.

**NOTE:** Antes de iniciar la programación, tenga preparado el PIN del vehículo antes de empezar con la rutina. Si fuera necesario, obtenga el código PIN de cuatro dígitos del departamento de piezas del distribuidor.

**CAUTION:** Si se reemplazan al mismo tiempo el PCM y el WCM, el PCM DEBE programarse antes que el WCM.

1. Cuando se le solicite, introduzca el código PIN de cuatro dígitos que ha obtenido del departamento de piezas del distribuidor.
2. Conecte un cargador de batería al vehículo.
3. Con la herramienta de diagnóstico wiTECH, lleve a cabo los pasos siguientes incluidos en la pantalla de inicio:
  - Seleccione la pestaña "DIAGNOSTIC PROCEDURES" (Procedimientos de diagnóstico).
  - Resalte "RESTORE VEHICLE CONFIGURATION" (Restablecer configuración del vehículo).
  - Seleccione el botón "Run Diagnostic" (Ejecutar diagnóstico).
  - Seleccione "CONTINUE" (Continuar).
  - Compruebe que el número VIN del vehículo es correcto.
  - Una vez comprobado, seleccione el botón "Correct VIN" (VIN correcto).
  - Anote las instrucciones que aparecen en pantalla y seleccione el botón "Close" (Cerrar).

## PROGRAMACIÓN DEL WCM

**CAUTION:** Lea todas las notas y precauciones relativas al procedimiento de programación.

**NOTE:** Tenga preparado el PIN del vehículo para introducirlos cuando se le solicite antes de empezar con la rutina.

**CAUTION:** Si se reemplazan al mismo tiempo el PCM y el WCM, el PCM DEBE programarse antes que el WCM.

1. Conecte un cargador de batería al vehículo.
2. Con la herramienta de diagnóstico wiTECH, lleve a cabo los pasos siguientes:
  - Seleccione "WIRELESS CONTROL MODULE (WCM)" (Módulo de control inalámbrico [WCM]).
  - Seleccione la pestaña "MISCELLANEOUS FUNCTIONS" (Funciones varias).
  - Resalte "WCM REPLACED" (WCM reemplazado)
  - Seleccione el botón "Start Misc Function" (Iniciar funciones varias).
  - Seleccione "SIGUIENTE"
  - Introduzca el PIN cuando se le solicite.
  - Seleccione "SIGUIENTE"
  - Compruebe que el número PIN es correcto.
  - Una vez comprobado, seleccione "NEXT" (Siguiente).
  - Seleccione "SIGUIENTE"
  - Anote las instrucciones que aparecen en pantalla y seleccione el botón "FINISH" (Finalizar).
  - Desconecte y conecte la llave de encendido dos veces tras completar correctamente la rutina.

## PROGRAMACION DE LLAVES DE ENCENDIDO EN EL WCM

**CAUTION:** Lea todas las notas y precauciones relativas al procedimiento de programación.

**NOTE:** Antes de ejecutar la rutina, asegúrese de que tiene el PIN del vehículo disponible

1. Conecte un cargador de batería al vehículo.
2. Con la herramienta de diagnóstico wiTECH, lleve a cabo los pasos siguientes:
  - Seleccione "WIRELESS CONTROL MODULE (WCM)" (Módulo de control inalámbrico [WCM]).
  - Seleccione la pestaña "MISCELLANEOUS FUNCTIONS" (Funciones varias).
  - Resalte "PROGRAMMING IGNITION KEYS OR KEY FOBS" (Programación de llaves de encendido o llaves).
  - Seleccione "SIGUIENTE"
  - Introduzca el PIN cuando se le solicite.

- Seleccione "SIGUIENTE"
- Compruebe que el número PIN es correcto.
- Una vez comprobado, seleccione "NEXT" (Siguiente).
- Anote las instrucciones que aparecen en pantalla y seleccione el botón "FINISH" (Finalizar).
- Desconecte y conecte la llave de encendido dos veces tras completar correctamente la rutina.

**NOTE: Si las llaves originales no se han programado correctamente con el WCM nuevo tras llevar a cabo los procedimientos adecuados, será necesario programar unas llaves nuevas.**

**NOTE: El WIN puede programar un máximo de ocho llaves. Una vez programada la llave en el WIN, ésta recibe una clave secreta para el WIN y no puede transferirse a ningún otro vehículo.**

## RESTABLECIMIENTO DE LA ECU

**NOTE: El nivel del software de wiTECH debe ser el de la última versión para realizar este procedimiento.**

**CAUTION: Lea todas las notas y precauciones relativas al procedimiento de programación.**

1. Conecte un cargador de batería al vehículo.
2. Con la herramienta de diagnóstico wiTECH, lleve a cabo los pasos siguientes:
  - Seleccione "WIRELESS CONTROL MODULE (WCM)" (Módulo de control inalámbrico [WCM]).
  - Seleccione la pestaña "MISCELLANEOUS FUNCTIONS" (Funciones varias).
  - Resalte "RESET ECU" (Restablecimiento de ECU).
  - Anote las instrucciones que aparecen en pantalla y seleccione el botón "NEXT" (Siguiente).
  - Seleccione "FINALIZAR"

## CALIBRACIÓN DE VENTANILLAS

**NOTE: En vehículos provistos de la función de subida automática de ventanillas, es necesario calibrar las ventanillas tras una desconexión de la batería.**

**NOTE: La puerta debe estar completamente cerrada al iniciar este paso.**

1. Siéntese en el asiento del conductor y cierre la puerta.
2. Baje la ventanilla.
3. Suba la ventanilla por completo y mantenga pulsado el conmutador durante unos dos segundos más.
4. Baje por completo la ventanilla y mantenga pulsado el conmutador durante dos segundos más.
5. Eleve la ventanilla por completo.
6. Repita estos pasos para las demás ventanillas.

## ACTUALIZACIÓN DE LOS UMBRALES DE PRESIÓN

**NOTE: El nivel del software de wiTECH debe ser el de la última versión para realizar este procedimiento.**

**NOTE: El vehículo debe ponerse en marcha antes de que la luz del TPMS se apague.**

**CAUTION: Lea todas las notas y precauciones relativas al procedimiento de programación.**

**NOTE: Antes de ejecutar la rutina, asegúrese de que tiene el PIN del vehículo disponible**

1. Conecte un cargador de batería al vehículo.
2. Con la herramienta de diagnóstico wiTECH, lleve a cabo los pasos siguientes:
  - Seleccione "WIRELESS CONTROL MODULE (WCM)" (Módulo de control inalámbrico [WCM]).
  - Seleccione la pestaña "MISCELLANEOUS FUNCTIONS" (Funciones varias).
  - Resalte y seleccione "UPDATE PRESSURE THRESHOLDS" (Actualización de umbrales de presión).
  - Anote las instrucciones que aparecen en pantalla y seleccione el botón "NEXT" (Siguiente).
  - Compruebe la configuración actual; seleccione el botón "NEXT" (Siguiente) para cambiar la configuración.
  - Seleccione "SIGUIENTE"
  - Introduzca el PIN cuando se le solicite.
  - Seleccione "SIGUIENTE"
  - Compruebe que el número PIN es correcto.
  - Una vez comprobado, seleccione "NEXT" (Siguiente).
  - Seleccione "SIGUIENTE"

• Espere a que el WCM actualice su configuración

- Una vez se haya completado la configuración WCM, seleccione "NEXT" (Siguiente)
- Anote las instrucciones que aparecen en pantalla y seleccione el botón "FINISH" (Finalizar).

### **DESACTIVACIÓN TEMPORAL DEL ARRANQUE A DISTANCIA**

**NOTE:** El nivel del software de wiTECH debe ser el de la última versión para realizar este procedimiento.

**CAUTION:** Lea todas las notas y precauciones relativas al procedimiento de programación.

1. Conecte un cargador de batería al vehículo.
2. Con la herramienta de diagnóstico wiTECH, lleve a cabo los pasos siguientes:
  - Seleccione "WIRELESS CONTROL MODULE (WCM)" (Módulo de control inalámbrico [WCM]).
  - Seleccione la pestaña "MISCELLANEOUS FUNCTIONS" (Funciones varias).
  - Resalte y seleccione "TEMPORARY REMOTE START DISABLE" (Desactivación temporal del arranque a distancia).
  - Anote las instrucciones que aparecen en pantalla y seleccione el botón "NEXT" (Siguiente).
  - Seleccione el botón "DISABLE" (Desactivar) para activar la función de arranque a distancia.
  - Seleccione "YES" (Sí) para restablecer el módulo y salir de la rutina; seleccione "NO" para volver a cambiar el valor.
  - Seleccione "FINALIZAR"

### **BORRADO DE TODOS LOS CÓDIGOS DE AVERÍA**

**NOTE:** La aplicación de diagnóstico wiTECH es el método preferido para el borrado de todos los códigos de avería.

**NOTE:** El nivel del software de wiTECH debe ser el de la última versión para realizar este procedimiento.

### **ACTIVACIÓN DEL ARRANQUE REMOTO**

Para activar el arranque remoto el vehículo se debe haber conducido al menos 35 MPH.

Con el vehículo apagado y las puertas cerradas y bloqueadas, compruebe que el arranque remoto funciona correctamente.



# DÉMARRAGE À DISTANCE

DODGE CALIBER / JEEP COMPASS / JEEP PATRIOT

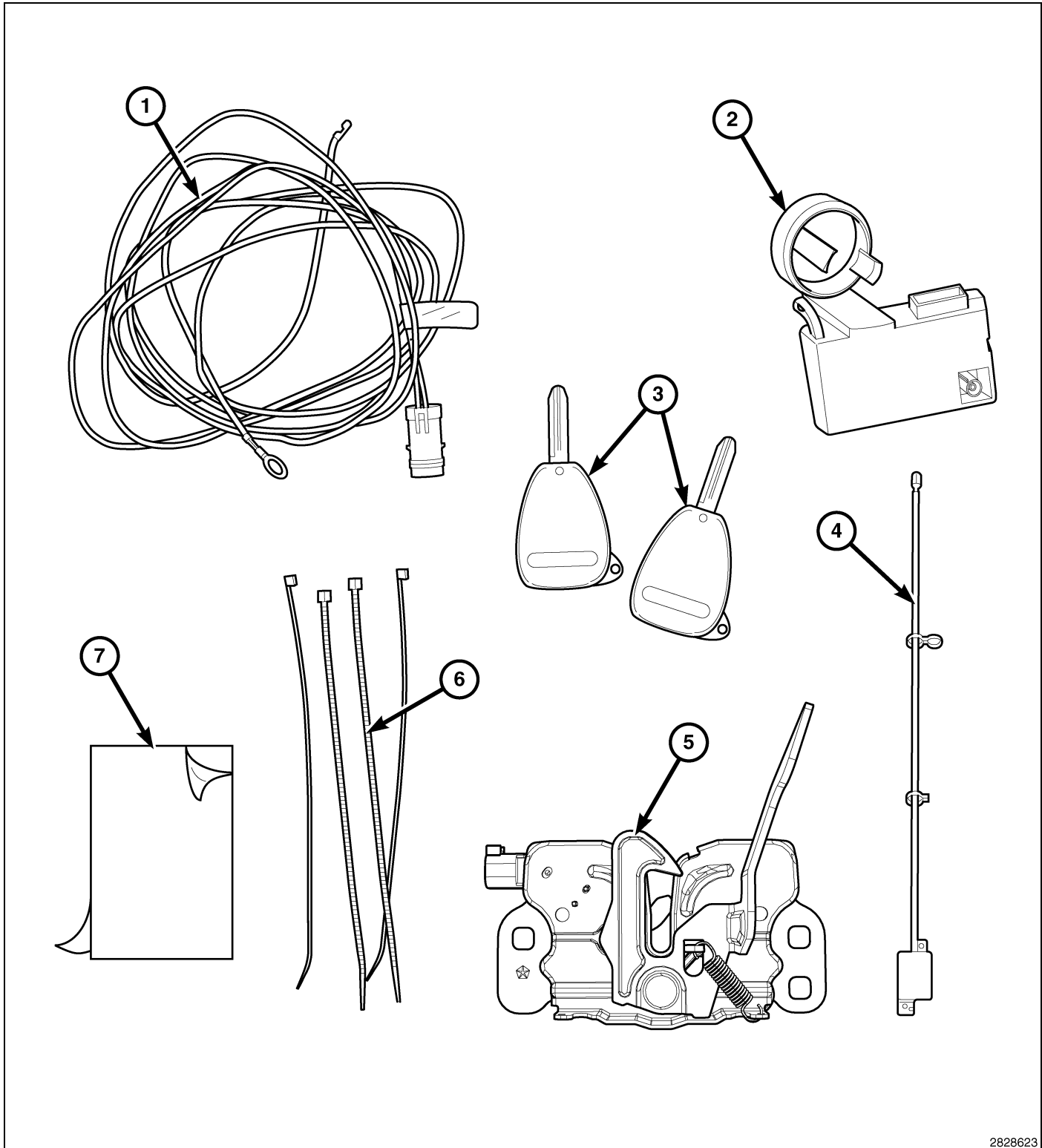

2828623

Numéro de légende	Description	Quantité
1	Faisceau de câblage de contacteur de capot	1

Numéro de légende	Description	Quantité
2	Module de commande dans fil (WCM)	1
3	FOBIK brutes	2
4	Antenne WIN	1
5	Ensemble de loquet du capot	1
6	Attaches mono-usage	10
7	Ruban (ruban adhésif double face)	1

**CAUTION:**

Le démarrage à distance XBM peut être installé **SEULEMENT** sur les véhicules qui sont dotés des options suivantes installées en usine : boîte automatique, télédéverrouillage et antidémarrreur.

Sur les véhicules munis de WinFobik, le code doit être ajouté à la base de données avant l'installation du nouveau module de commande sans fil (WCM). Le non respect de cette procédure peut faire en sorte que la fonction de mise en marche du WCM soit inopérative.

Le technicien devrait attendre 1/2 heure après l'ajout du code de vente XBM dans DealerConnect avant de poser le module WCM. Entretemps, le technicien peut poser les autres composants à l'exception du module WCM.

**NOTE:** Avant l'installation, obtenir le NIP à quatre chiffres du service des pièces du concessionnaire.

**NOTE:** Le niveau du logiciel wiTECH doit se situer à la plus récente édition pour exécuter cette procédure.

**NOTE:** Avant l'installation, le technicien doit tailler les clés brutes FOBIK en utilisant la clé FOBIK d'origine comme matrice.

1. Le NIV doit être mis à jour avec le code commercial de l'accessoire ajouté pour autoriser la fonctionnalité du système. À l'aide du site Web DealerCONNECT et de la fonction de diagnostic wiTECH, compléter la configuration du véhicule.
2. Vous connecter à <https://dealerconnect.chrysler.com>.
3. Sur la page d'accueil, sélectionner l'onglet "**Service**".
4. Sur la page d'accueil, trouver la zone « Global Claims System » et sélectionner «**Vehicle Option**».
5. Sur la page Vehicle Option, entrer les huit derniers chiffres du NIV puis sélectionner «**View**».
6. De la liste «Available Vehicle Option», dérouler la liste vers le bas et sélectionner «**XBM Remote Start System**».
7. Cliquer sur le bouton «**Add**» et s'assurer que «XBM Remote Start System» apparaît sur la liste «Selected Vehicle Option» à la droite.
8. Cliquer sur le bouton «**Save**» pour compléter l'ajout du code de vente à la base de données du véhicule.

**ÉTAPES DE LA PROCÉDURE :**

## INSTALLATION DU FAISCEAU DE CÂBLAGE ET DU CONTACTEUR DE CAPOT

1. Avant la pose, localiser le faisceau/connecteur du commutateur de capot (1) situé sous la traverse de radiateur supérieure (2) près la face intérieure de l'aile gauche avant où le câble de loquet de capot (3) est acheminé. Si le faisceau/connecteur est présent, il sera attaché au couvercle du ventilateur de refroidissement électrique. **Si le faisceau/connecteur n'est pas présent, utiliser le faisceau de câblage inclus à la trousse et se reporter à la prochaine section POSE DU FAISCEAU ET DU CONTACTEUR DE CAPOT (SI LE CONNECTEUR/FAISCEAU D'ORIGINE N'EST PAS PRÉSENT).**

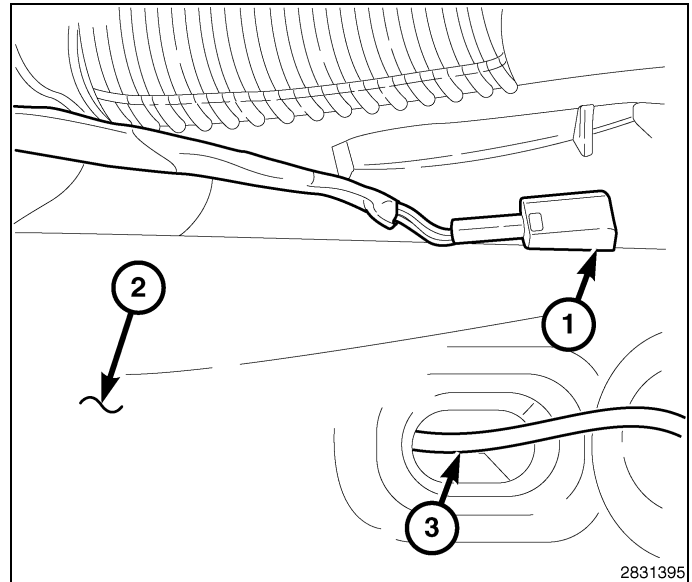

2. **Déconnecter et isoler le câble négatif de la batterie.** Attendre deux minutes pour permettre au condensateur du système de se décharger avant de poursuivre la réparation.
3. À l'aide d'un crayon gras ou l'équivalent, marquer la position du loquet de capot (1) sur la traverse de radiateur supérieure.
4. Déconnecter le câble de loquet du capot (2) du loquet du capot (2).
5. Déposer les deux boulons (3) qui maintiennent la traverse supérieure de radiateur et déposer le loquet du capot (1).

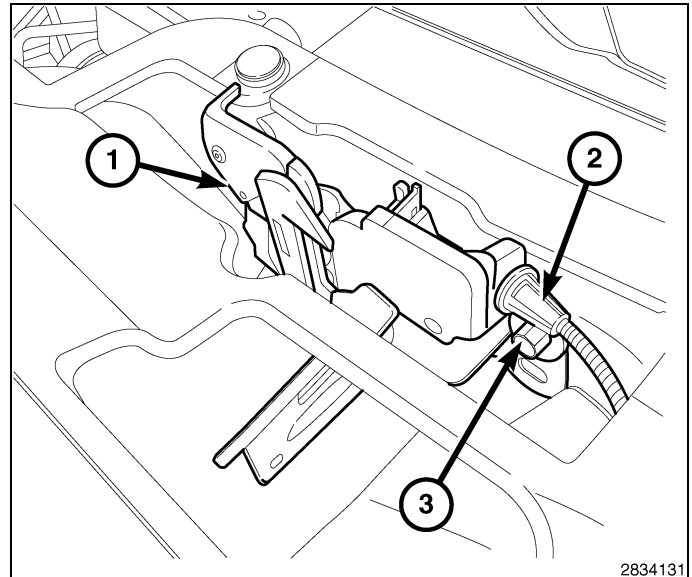

6. Détacher le connecteur/faisceau du contacteur de capot du couvercle de ventilateur de refroidissement et l'acheminer à la zone du loquet de capot.

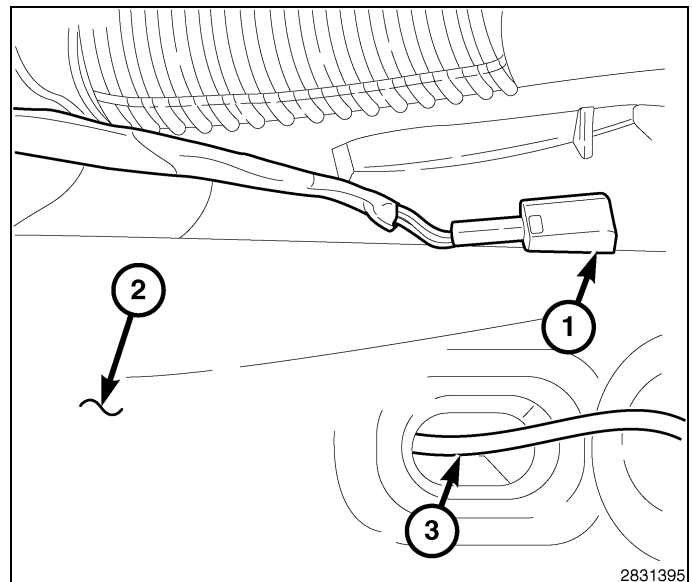

7. Connecter le câble de loquet du capot (3) à l'ensemble de loquet du capot (2).
8. Connecter le faisceau de contacteur de capot (1) à l'ensemble de loquet du capot (2).
9. Positionner l'ensemble de loquet du capot (2) à la traverse supérieure du radiateur et poser sans les serrer les deux boulons (4) qui maintiennent le loquet à la traverse.
10. Aligner l'ensemble de loquet du capot (2) à la traverse supérieure du radiateur à l'aide des repères de référence marqués durant la méthode de dépose et serrer les boulons (4) à 11 N·m (8 pi. lb).
11. À l'aide des attaches autobloquantes incluses à la trousse, assujettir le faisceau de retrait de connecteur de capot au faisceau déjà en place dans le véhicule situé sous la traverse supérieure du radiateur.

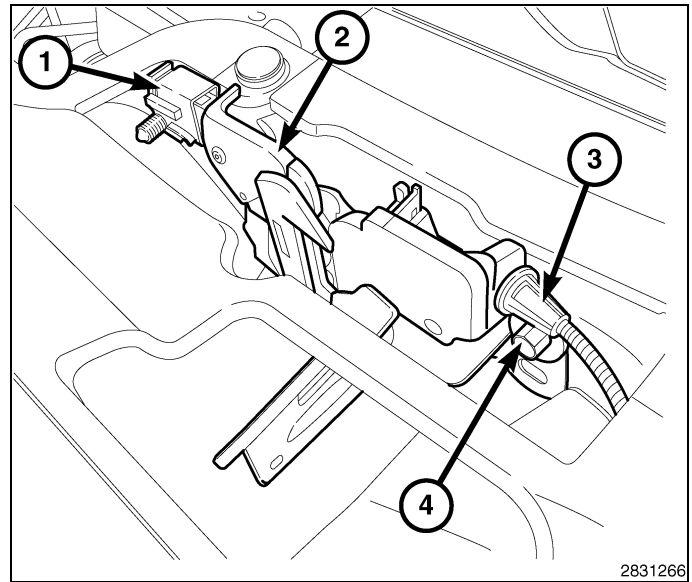

2831266

### POSE DU CONNECTEUR ET DU FAISCEAU DU CAPOT (SI LE CONNECTEUR/FAISCEAU D'ORIGINE N'EST PAS PRÉSENT)

1. **Déconnecter et isoler le câble négatif de la batterie.** Attendre deux minutes pour permettre au condensateur du système de se décharger avant de poursuivre la réparation.
2. À l'aide d'un crayon gras ou l'équivalent, marquer la position du loquet de capot (1) sur la traverse de radiateur supérieure.
3. Déconnecter le câble de loquet du capot (2) du loquet du capot (1).
4. Déposer les deux boulons (3) qui maintiennent la traverse supérieure de radiateur et déposer le loquet du capot (1).

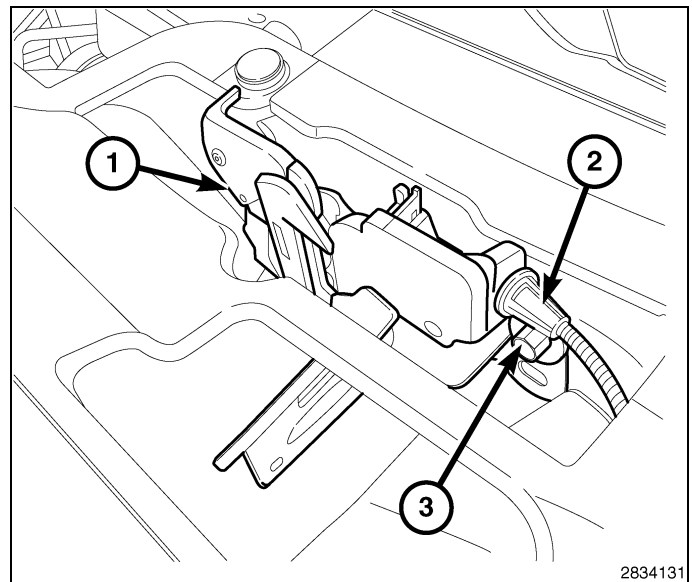

2834131

5. Déposer le couvercle du Remove the cover from the module d'alimentation totalement intégré (TIPM) (1).
6. À l'aide d'un outil à lame plate adéquat, désengager les onglets de retenu supérieurs du module d'alimentation électrique intégré (TIPM) (2) et soulever le TIPM (1) pour le déposer de son support.

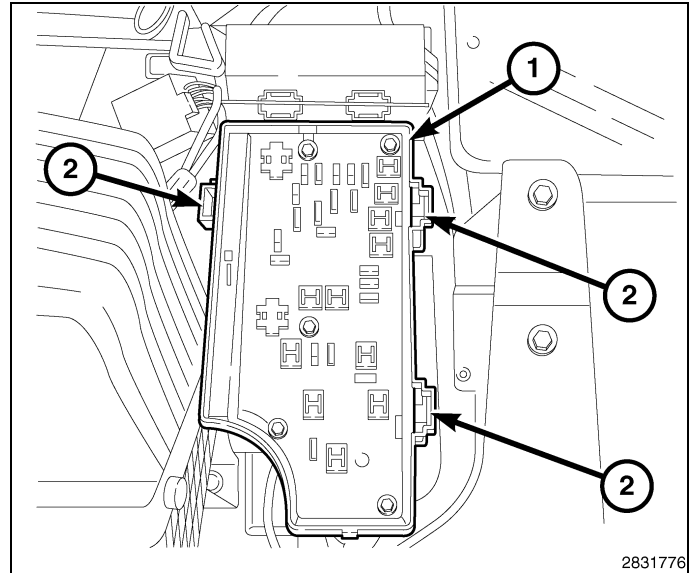

7. Saisir le TIPM et tourner l'ensemble vers le haut pour le dégager de son support de montage. Placer l'ensemble en position debout pour accéder aux connecteurs électriques situés à la partie inférieure de l'unité.
8. Déposer le connecteur gris marqué «B» (1).

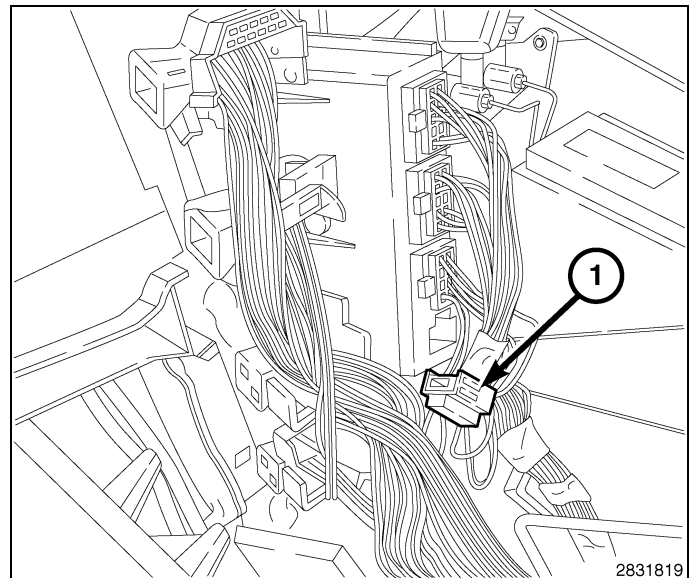

9. Déposer la serrure secondaire (1) du connecteur «B» (2).

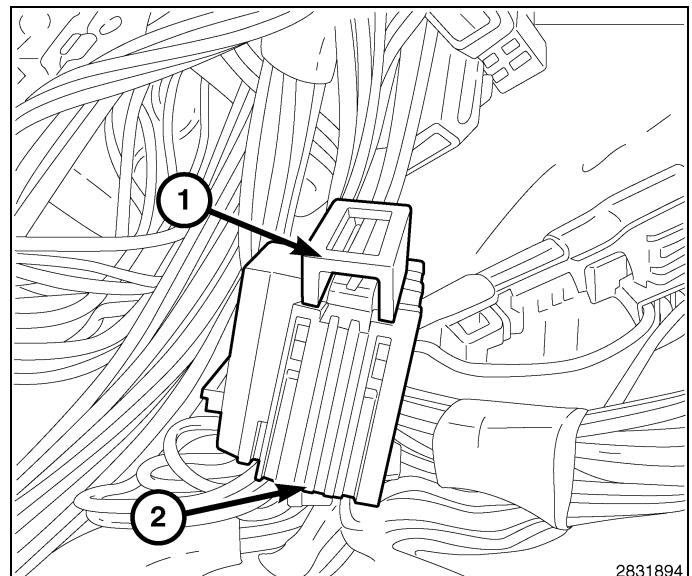

10. Localiser la cavité 11 (11) dans le connecteur «B».

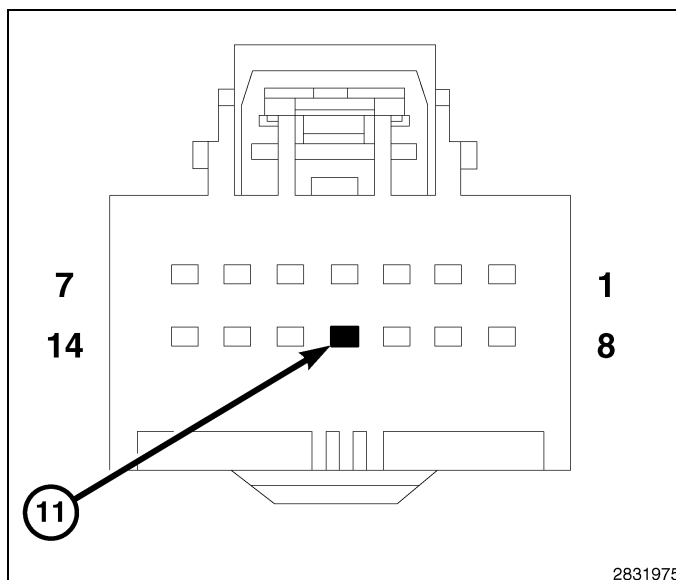

11. Insérer la broche du fil violet/blanc (1) du faisceau de contacteur de capot dans la cavité 11 (11) du connecteur «B». S'assurer que la broche est complètement engagée dans la cavité.

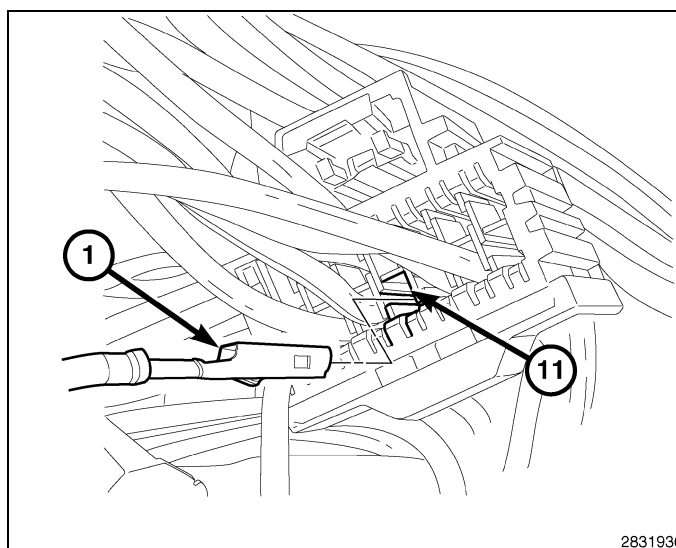

12. Poser la serrure secondaire (1) dans le connecteur «B» (2).

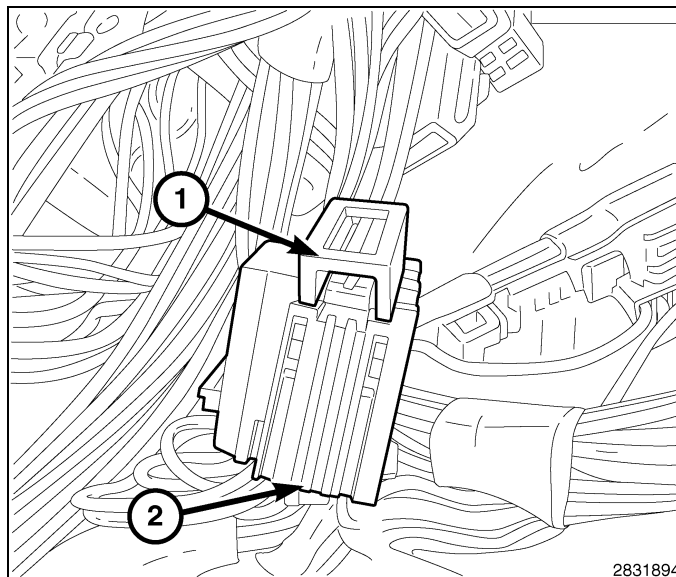

13. Connecter à nouveau le connecteur «B» dans le TIPM.

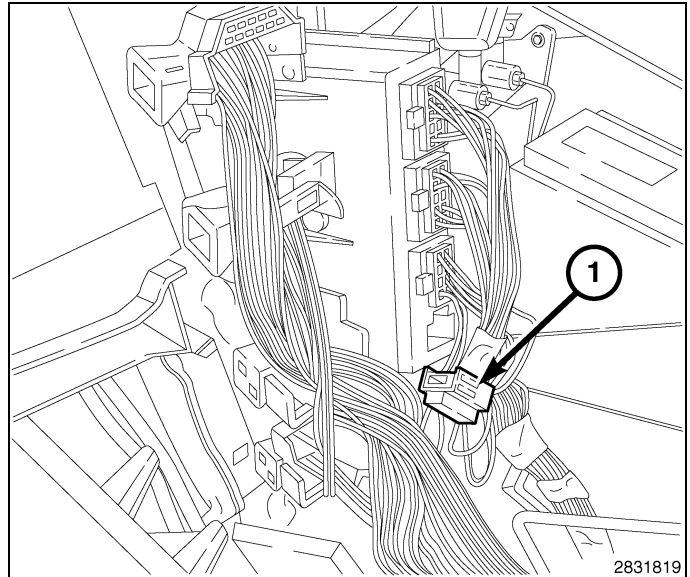

14. Poser le TIPM (1) sur son support. S'assurer que les onglets de retenue supérieurs du TIPM (2) sont complètement engagés.

15. Reposer le couvercle sur le TIPM (1).

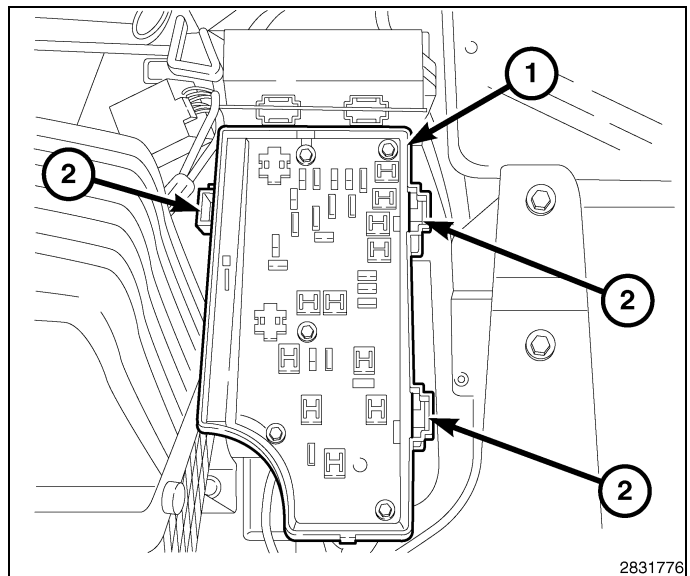

16. Déposer l'écrou de retenue (3) du goujon de masse (1) situé sur la traverse supérieure du radiateur (4) et poser la masse de faisceau de contacteur de capot (2).

17. Poser les écrous de retenue (3) au goujon de la masse (1).

18. Acheminer le faisceau de connecteur de capot à la zone du loquer de capot.

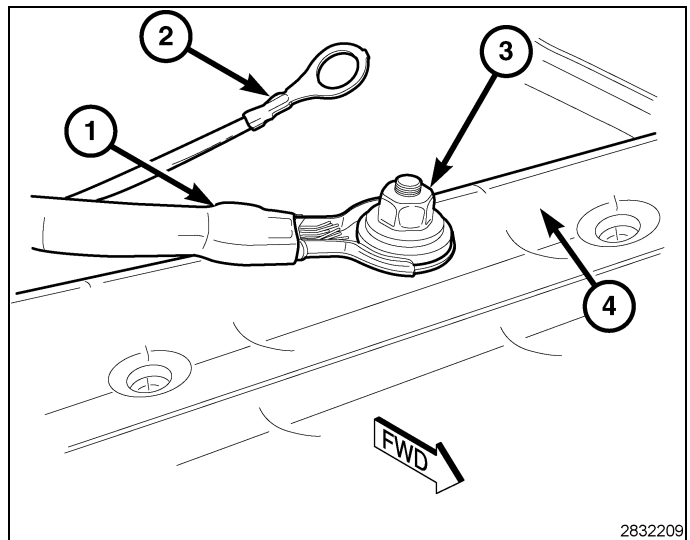

19. Connecter le câble de loquet du capot (3) à l'ensemble de loquet du capot (2).
20. Connecter le faisceau de contacteur de capot (1) à l'ensemble de loquet du capot (2).
21. Positionner l'ensemble de loquet du capot (2) à la traverse supérieure du radiateur et poser sans les serrer les deux boulons (4) qui maintiennent le loquet à la traverse.
22. Aligner l'ensemble de loquet du capot (2) à la traverse supérieure du radiateur à l'aide des repères de référence marqués durant la méthode de dépose et serrer les boulons (4) à 11 N·m (8 pi. lb).
23. À l'aide des attaches autobloquantes incluses à la trousse, assujettir le faisceau de retrait de connecteur de capot au faisceau déjà en place dans le véhicule situé sous la traverse supérieure du radiateur.

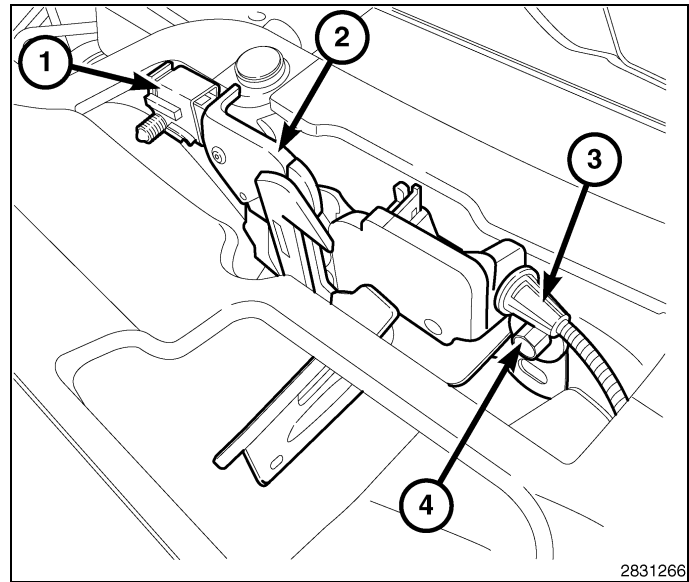

## POSE DU MODULE DE COMMANDE SANS FIL (WCM) ET DE L'ANTENNE DE DÉMARRAGE À DISTANCE

**WARNING:** Pour prévenir les blessures graves, voire mortelles sur un véhicule pourvu de sacs gonflables, neutraliser le système de retenue complémentaire avant d'effectuer tout diagnostic ou intervention sur un composant du volant, de la colonne de direction, du sac gonflable, du tendeur de ceinture de sécurité, du capteur d'impact ou du tableau de bord. Débrancher et isoler le câble négatif (masse) de batterie et attendre deux minutes pour laisser le condensateur du système se décharger avant de poursuivre. C'est la seule façon sûre de désactiver le système de retenue complémentaire. Si cette consigne n'est pas respectée, un déploiement accidentel pourrait se produire.

**NOTE:** À moins d'indications contraires, les étapes de pose et de dépose dans cette section sont suivies pour les plates-formes de véhicule Caliber et Compass/Patriot.

1. Pour les véhicules Caliber, déposer les deux vis (4) qui maintiennent le couvercle de garnissage de sac gonflable de protège-genoux (IKB) (5) à la structure de support du tableau de bord.
2. Pour les véhicules Caliber, atteindre la partie inférieure et la partie arrière du couvercle de sac gonflable de protège-genoux (1) et de la structure de support du tableau de bord (2) pour accéder aux deux écrous (3) qui maintiennent les goujons extérieurs du couvercle de sac gonflable au tableau de bord et les déposer. **Il n'est pas nécessaire de déposer le plus petit écrou du goujon central. Cet écrou maintient la retenue et le gonfleur du coussin de sac gonflable à l'intérieur du couvercle du sac gonflable. S'il est déposé par inadvertance, il s'agit d'un écrou à embase plus petit que ceux situés sur les goujons extérieurs qui permet de le faire passer à travers l'orifice central de la structure de support du tableau de bord sans interférence.**
3. Pour les véhicules Caliber, à l'aide d'une baguette de garnissage, dégager avec soin les parois supérieures et inférieures du couvercle de garnissage du sac gonflable de IKB de la colonne de direction du tableau de bord pour ouvrir le couvercle suffisamment pour désengager les dispositifs de verrouillage situés à l'arrière du couvercle de garnissage de l'ouverture.

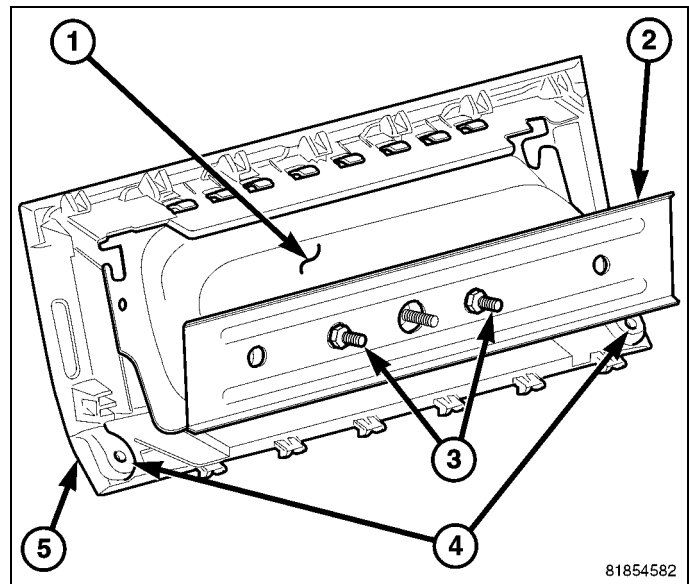

4. Pour les véhicules Caliber, tirer le sac gonflable du IKB vers l'arrière suffisamment pour accéder à et déconnecter la connexion électrique qui est maintenue par des loquets intégrés à la prise de déclencheur du gonfleur de sac gonflable située à l'extrémité droite du sac gonflable. Enfoncer les loquets situés de chaque côté de l'isolant du connecteur et sortir complètement l'isolant du gonfleur de sac gonflable pour le déconnecter de la prise de connecteur.
5. Pour les véhicules Calliber, déposer le sac gonflable du IKB du véhicule.

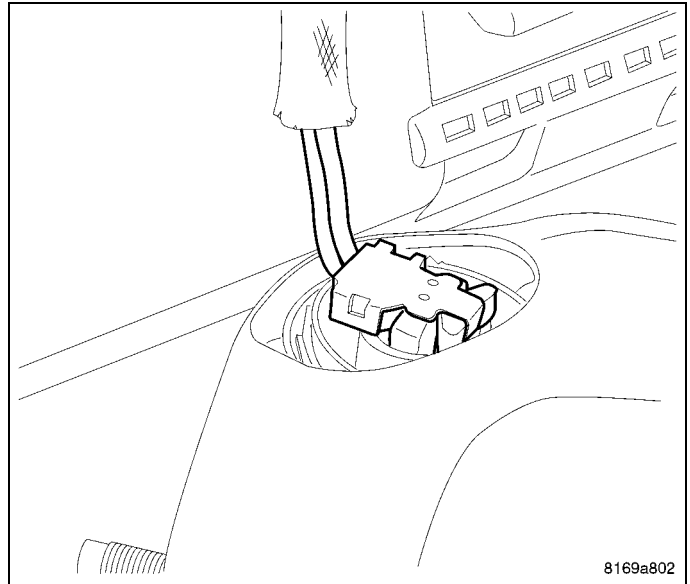

6. Pour les véhicules Caliber, déposer la partie inférieure du caoutchouc d'étanchéité de la porte du côté conducteur.
7. Pour les véhicules Caliber, à l'aide d'une baguette de garnissage C-4755 ou l'équivalent, déposer le couvercle d'extrémité du tableau de bord (1).

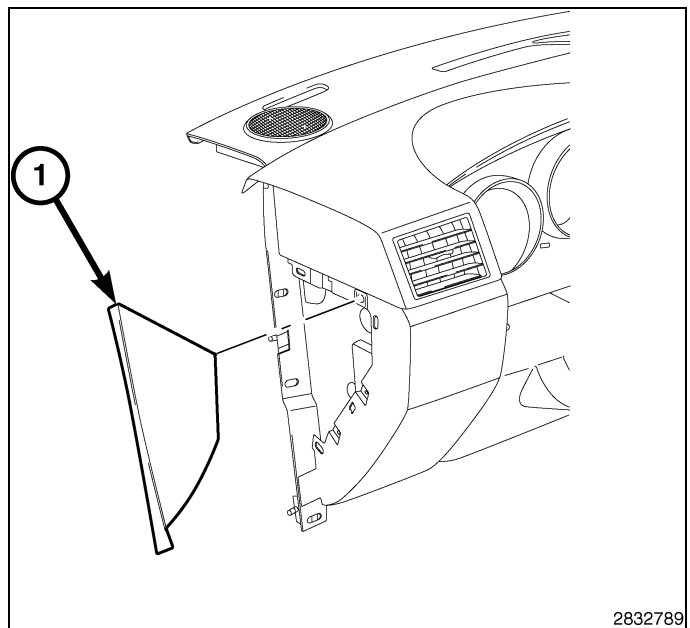

8. Pour les véhicules Caliber, déposer les vis latérales (1).

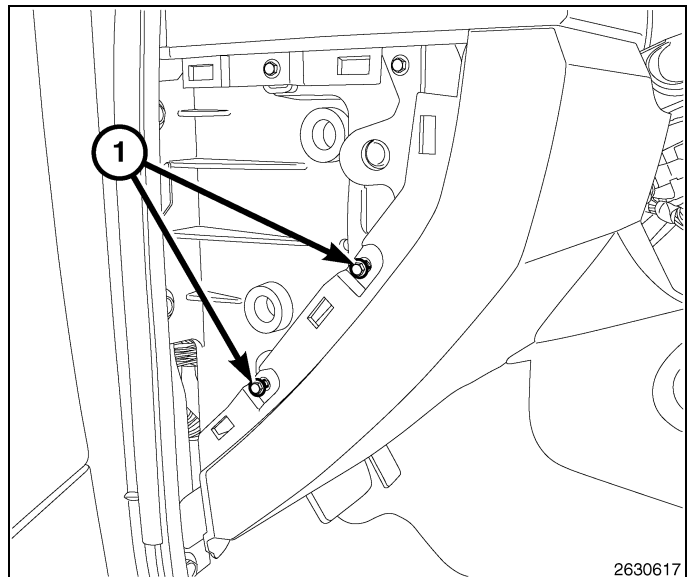

9. Pour les véhicules Caliber, déposer les vis inférieures (1).

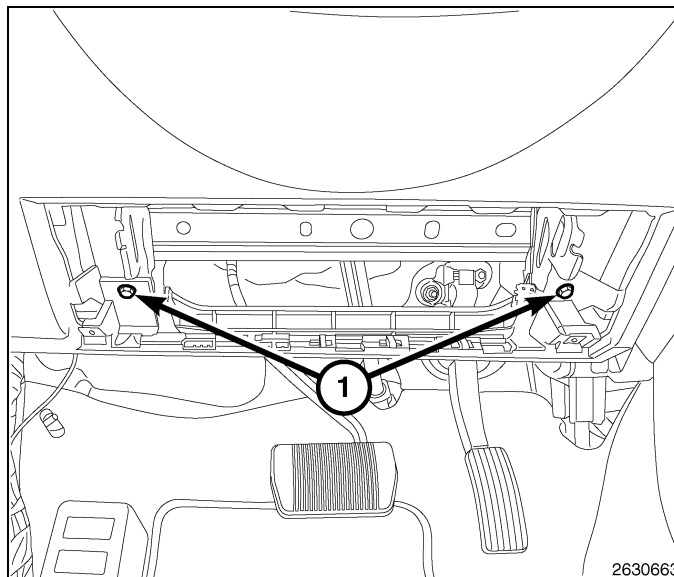

10. Pour les véhicules Caliber, à l'aide d'une baguette de garnissage C-4755 ou l'équivalent, relâcher les trois brides de fixation (1) et déposer le couvercle.

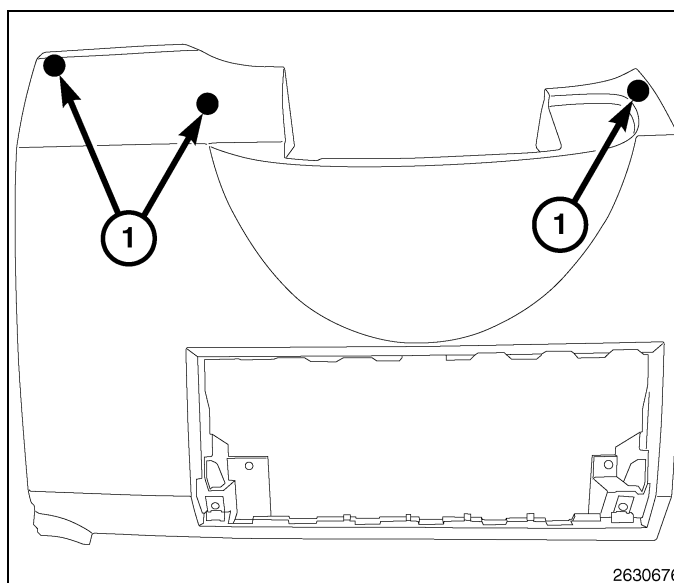

11. Pour les véhicules Compass/Patriot, déposer les vis (2) du fond du couvercle d'extrémité du tableau de bord (1).

12. Pour les véhicules Compass/Patriot, à l'aide d'une baguette de garnissage C-4755 ou l'équivalent, séparer le couvercle d'extrémité du tableau de bord (1) et le déposer.

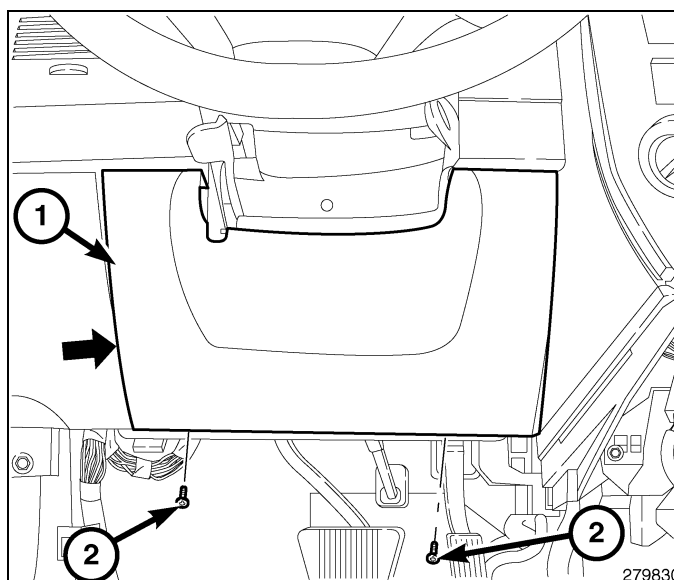

**NOTE: Le volant est déposé aux fins de meilleure vision.**

13. Positionner l'inclinaison de la colonne en position complètement baissée.
14. Retirer les deux vis (4) qui fixent le couvercle supérieur (1) au couvercle inférieur (2). Après avoir retiré les vis, dégrafer les couvercles l'un de l'autre en appliquant une pression manuelle le long des joints où les couvercles se raccordent sur les côtés, ensuite retirer le couvercle supérieur.
15. Retirer la vis (3) qui fixe le couvercle inférieur (2) à la colonne de direction (6). Retirer le couvercle inférieur.

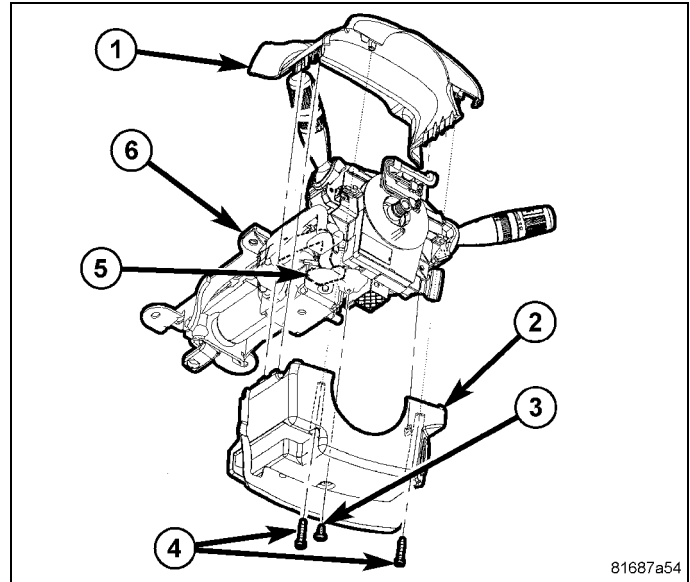

16. Déposer l'agrafe en U (1) du faisceau d'antenne de démarrage à distance.

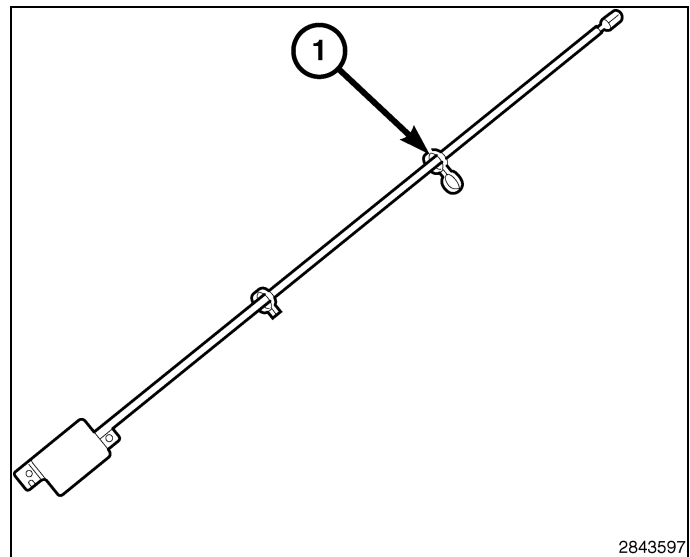

17. Pour les véhicule Caliber, ouvrir le couvercle du bac de rangement (1) situé sur le dessus du tableau de bord et déposer la vis (2).
18. Pour les véhicule Caliber, tirer l'avant du bac vers le haut et déposer le bac du tableau de bord.

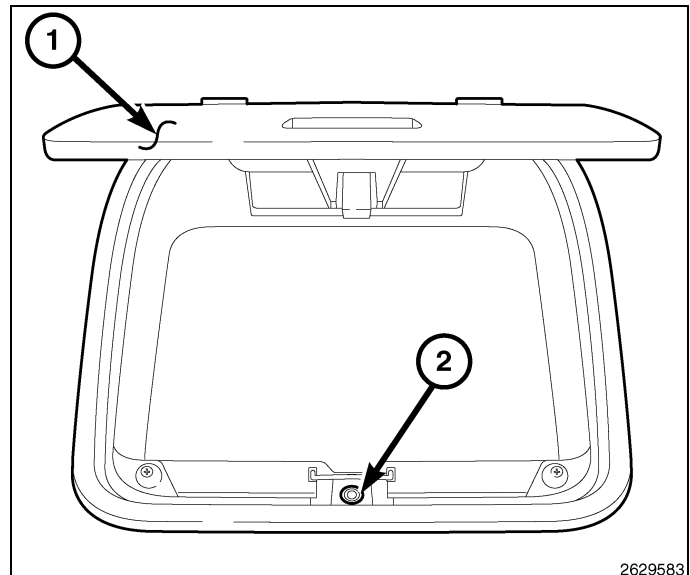

**CAUTION: Agir avec précaution au moment de sortir l'encadrement central; les agrafes de plastiques ou les montants de pignon pourraient être endommagés.**

19. Pour les véhicules Compass/Patriot, à l'aide d'une baguette de garnissage C-4755 ou l'équivalent, retirer avec soin l'encadrement central (2) du tableau de bord.

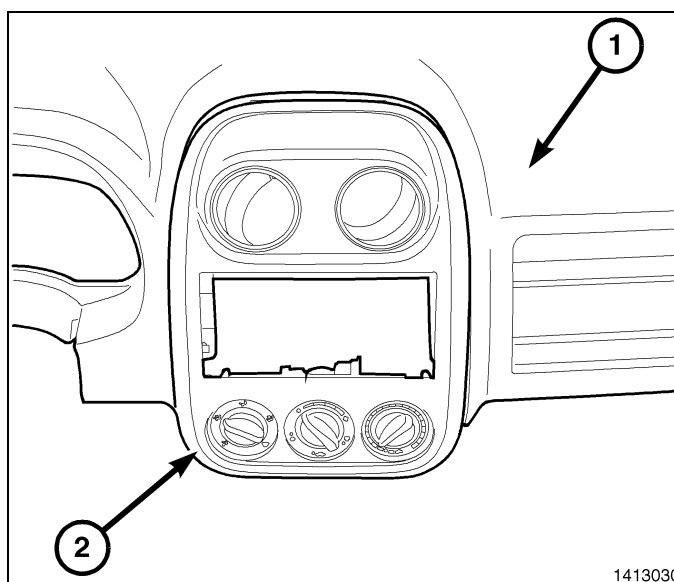

20. Pour les véhicules Compass/Patriot, déconnecter les connexions électriques et mécaniques des commandes de CVC.

21. Pour les véhicules Compass/Patriot, déposer l'encadrement central du véhicule.

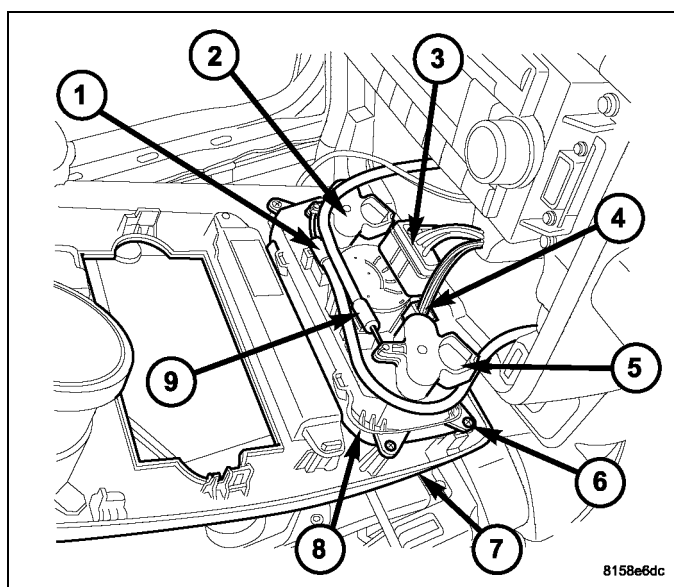

22. Pour les véhicules Compass/Patriot, déposer et déconnecter la radio.

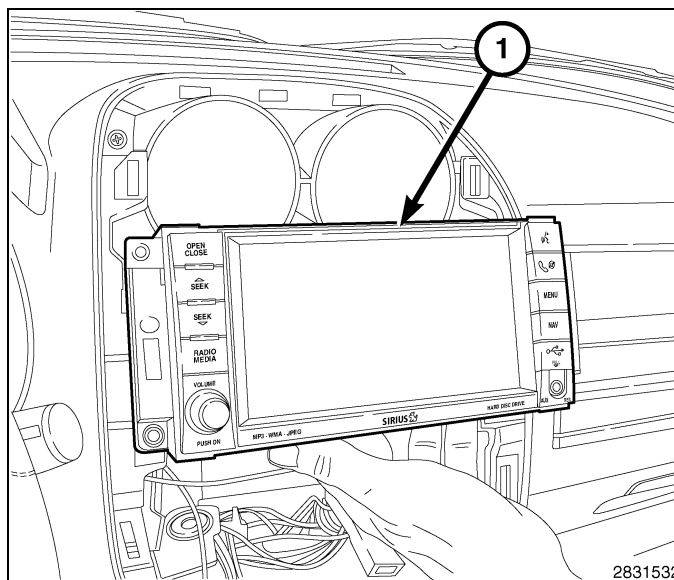

23. Enlever l'endos adhésif d'un côté du ruban à deux faces (1) inclus dans la trousse et l'appliquer à la face inférieure du module d'antenne de démarrage à distance (1).
24. Appuyer sur le ruban (2) fermement pendant 30 secondes pour assurer une adhésion adéquate.

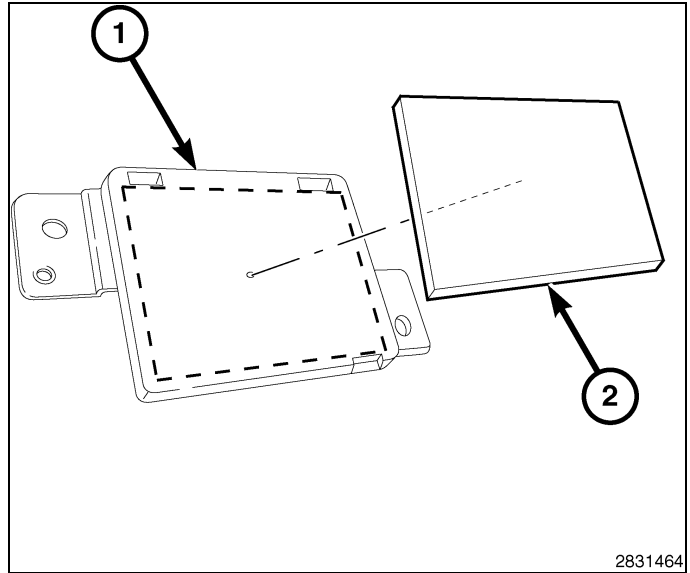

25. Pour les véhicules Caliber, à l'aide d'un ruban de tirage ou l'équivalent, acheminer le faisceau de l'antenne à partir du bac de rangement vers la zone du couvercle de protège-genoux inférieur/de volant.

**NOTE: S'assurer que l'antenne et le faisceau sont suffisamment positionnés vers l'avant pour permettre de poser le bac de rangement et fonctionner sans restrictions.**

26. Pour les véhicules Caliber, enlever l'endos adhésif restant du ruban à deux faces et placer l'antenne de démarrage à distance sur la surface plate sous le tableau de bord.
27. Pour les véhicules Caliber, appuyer fermement sur le dessus du module d'antenne pendant 30 secondes pour assurer une adhésion adéquate.

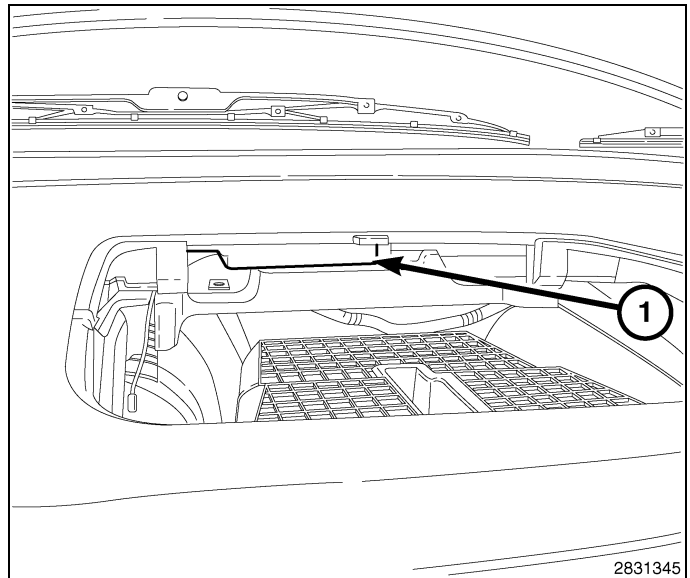

28. Pour les véhicules Compass/Patriot, à l'aide d'un ruban de tirage ou l'équivalent, acheminer le faisceau de l'antenne de l'intérieur de la zone de la colonne centrale vers l'ouverture (1) près du côté gauche du support de la radio, juste derrière le support de soutien du tableau de bord. Acheminer le faisceau vers la zone du couvercle de protège-genoux inférieur/de volant.

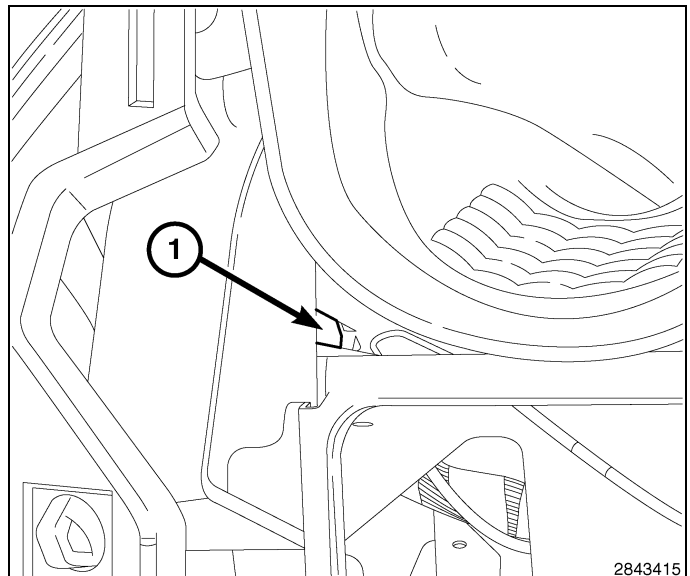

29. Pour les véhicules Compass/Patriot, nettoyer et préparer la surface plate du support de soutien du tableau de bord de bord (1) à l'aide d'alcool isopropylique.
30. Pour les véhicules Compass/Patriot, enlever l'endos adhésif restant du ruban à deux faces et placer l'antenne de démarrage à distance (2) sur la surface plate du support de soutien du tableau de bord (1). **Le module de commande de l'antenne de démarrage à distance doit être placé sur une surface plate seulement; s'assurer que le module est exempt de pièces de métal.**
31. Pour les véhicules Compass/Patriot, presser fermement sur le dessus du module d'antenne (2) pendant 30 secondes pour assurer une adhésion adéquate.

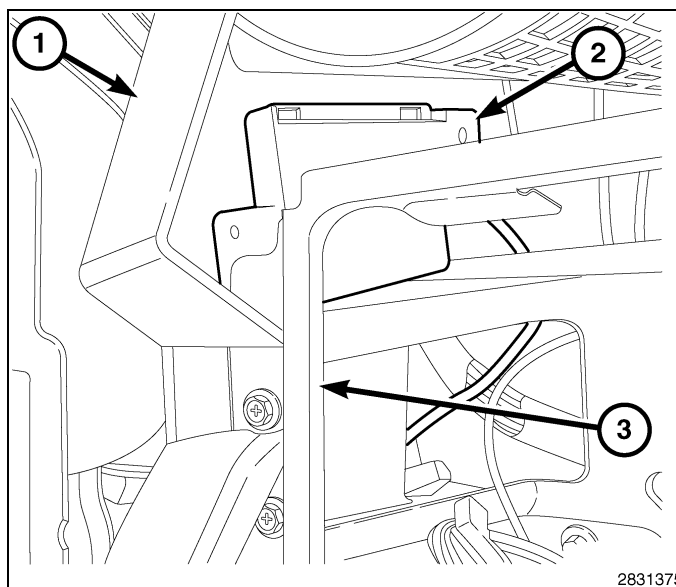

32. Terminer l'acheminement du faisceau d'antenne de démarrage à distance (2) à travers la zone du volant de direction près du module de commande sans fil (WCM) (1).

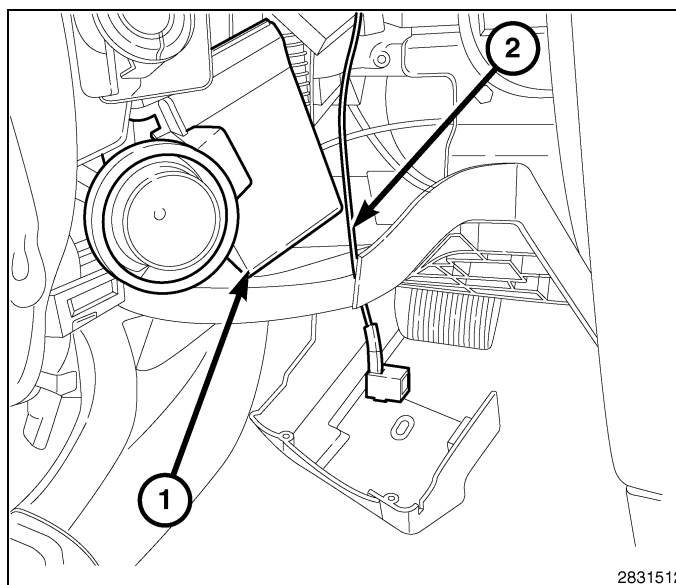

33. Déposer la seule vis de retenue droite de commutateur multi-fonctions (3) du module de commande de la colonne de direction (SCCM) (1).
34. Retirer le commutateur de droite (2) hors du SCCM.

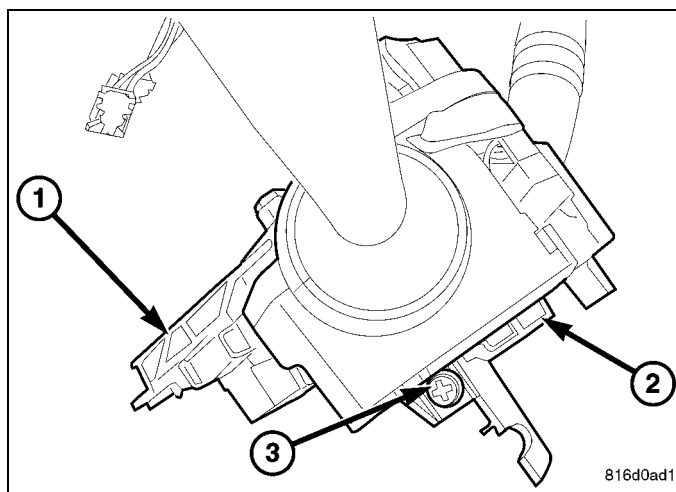

35. Déconnecter le connecteur électrique de commutateur droit (1) du SCCM (2).

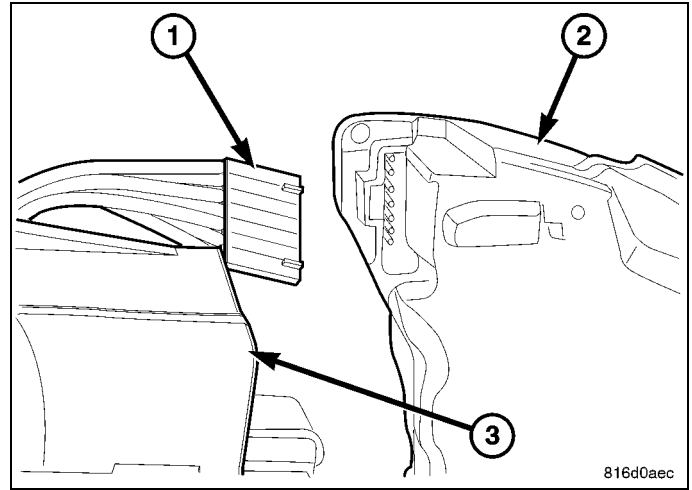

36. Déposer la vis de montage du module de commande sans fil (WCM) sur l'ensemble de verrouillage de l'allumage et séparer le WCM (1 et 3) de l'ensemble de verrouillage de l'allumage (5).

37. Déconnecter le connecteur électrique du WCM (4).

38. Déposer le WCM (1 et 3) de la colonne (2) et le mettre au rebut.

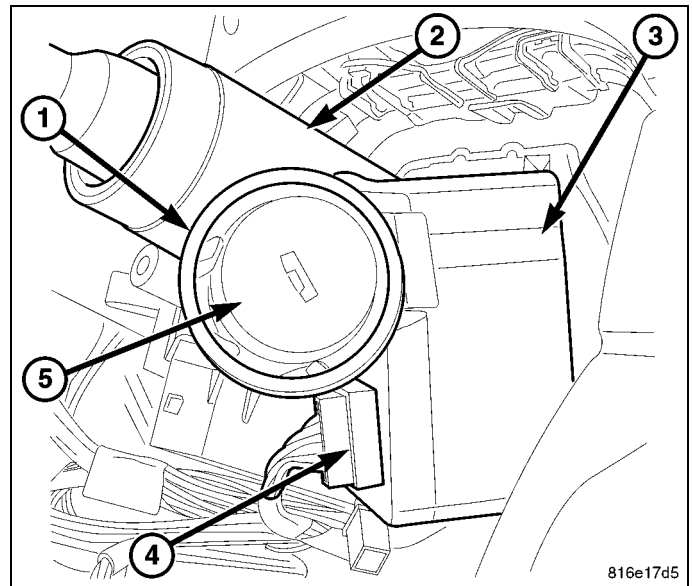

39. Obtenir le WCM (1 et 3) inclus dans la trousse et connecter l'antenne de démarrage à distance au WCM (1 et 3).

40. Positionner le WCM (1 et 3) sur le couvercle de verrouillage de l'allumage (5) et poser la vis de retenue sur le dessus du couvercle de verrouillage de l'allumage (5).

41. Connecter le connecteur électrique du WCM (4).

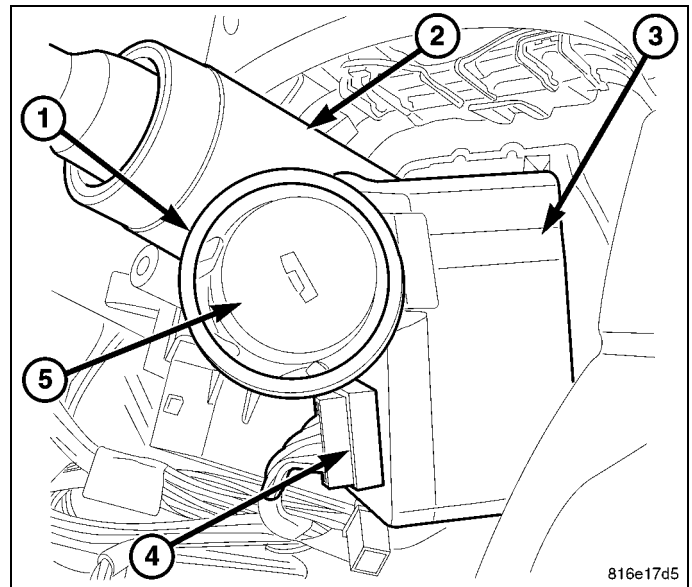

42. Connecter le connecteur électrique de manette droite (1) au SCCM (2).  
(1) au SCCM (2).

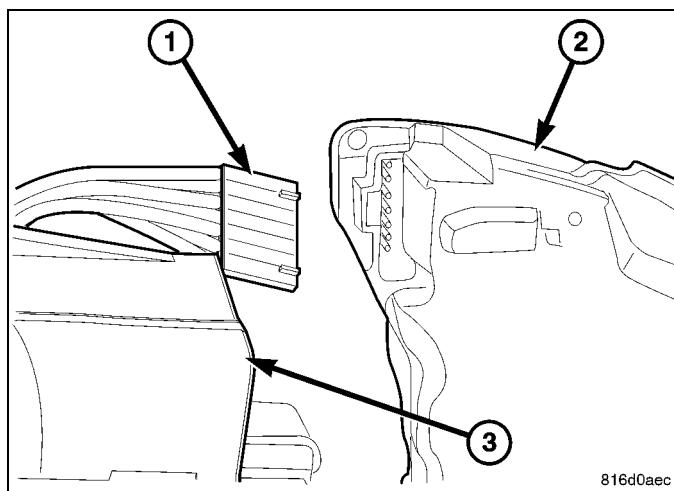

43. Glisser la manette droite (2) sur la rainure du SCCM (1) et poser la vis de retenue (3).

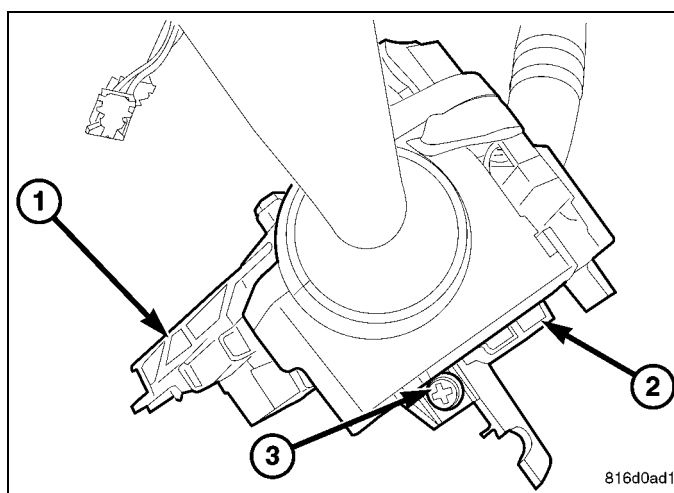

**NOTE: Le volant est déposé aux fins de meilleure vision.**

44. Pousser le levier d'inclinaison (5) vers le bas.  
45. Poser le couvercle inférieur (2) sur le levier de réglage d'inclinaison et sur la colonne.  
46. Positionner le levier de réglage d'inclinaison (5) complètement à la position vers le haut.  
47. Pousser le levier de réglage d'inclinaison (5) vers le haut et le verrouiller en place.  
48. Poser la vis (3) qui attache le couvercle inférieur (2) à la colonne de direction (6).  
49. Positionner le levier de réglage d'inclinaison complètement à la position vers le bas et le verrouiller en place.  
50. Poser le couvercle supérieur sur le couvercle inférieur en le enclenchant l'un dans l'autre.  
51. Poser les deux vis (4) qui attachent le couvercle supérieur (1) au couvercle inférieur (2).  
52. Assujettir le faisceau de commande à distance au tableau de bord à l'aide d'attaches autobloquantes incluses dans la trousse.

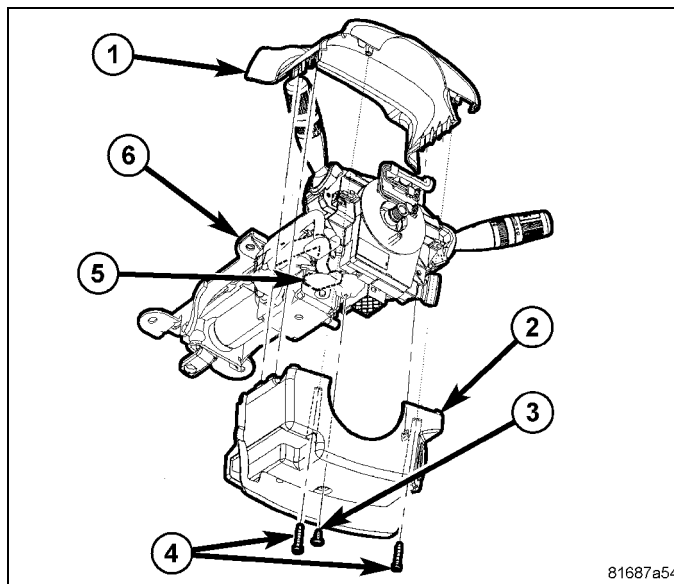

53. Pour les véhicules Compass/Patriot, positionner le couvercle d'ouverture de colonne de direction (1) en place et loger les agrafes complètement.
54. Pour les véhicules Compass/Patriot, poser les deux vis (2) et serrer jusqu'à ce qu'elles soient bien en place.

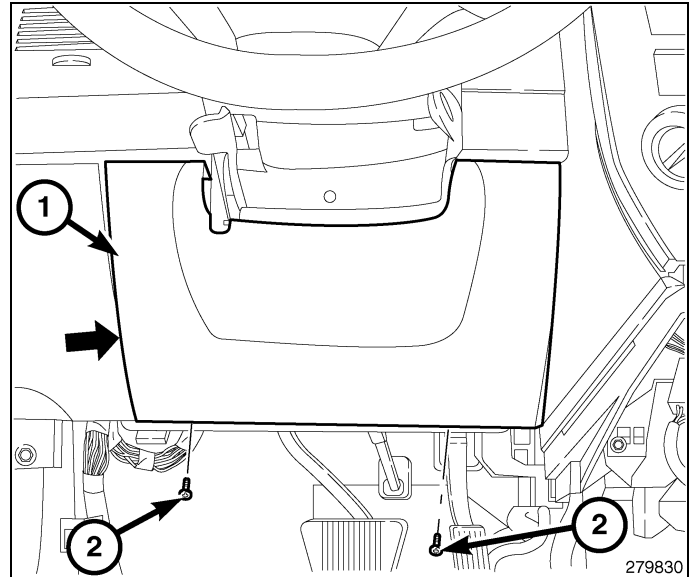

55. Pour les véhicules Caliber, positionner le couvercle d'ouverture de colonne de direction en place et loger les trois agrafes (1) complètement.

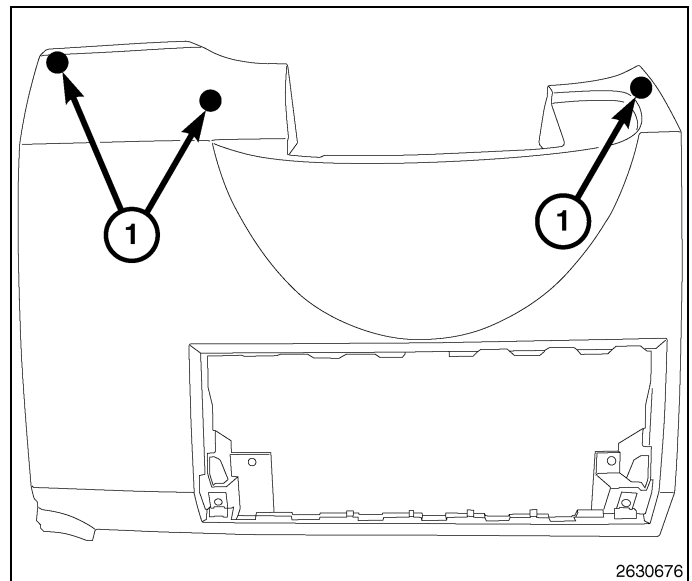

56. Pour les véhicules Caliber, poser les vis latérales (1).

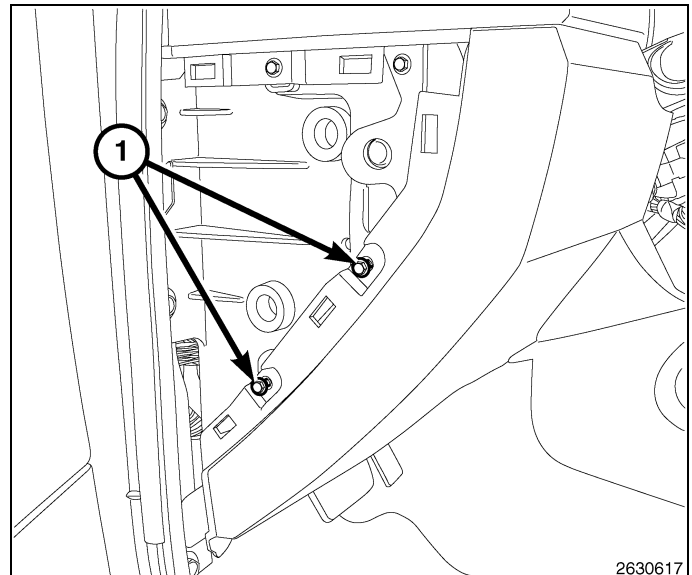

57. Pour les véhicules Caliber, poser le couvercle d'extrémité du tableau de bord (1).
58. Pour les véhicules Caliber, poser la partie inférieure de la bande de caoutchouc de la porte du côté conducteur.

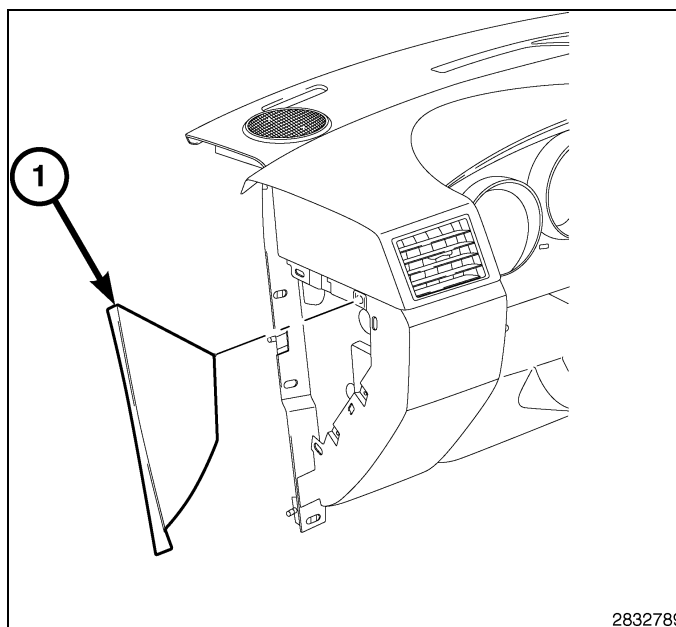

2832789

59. Pour les véhicules Caliber, poser les vis inférieures (1).

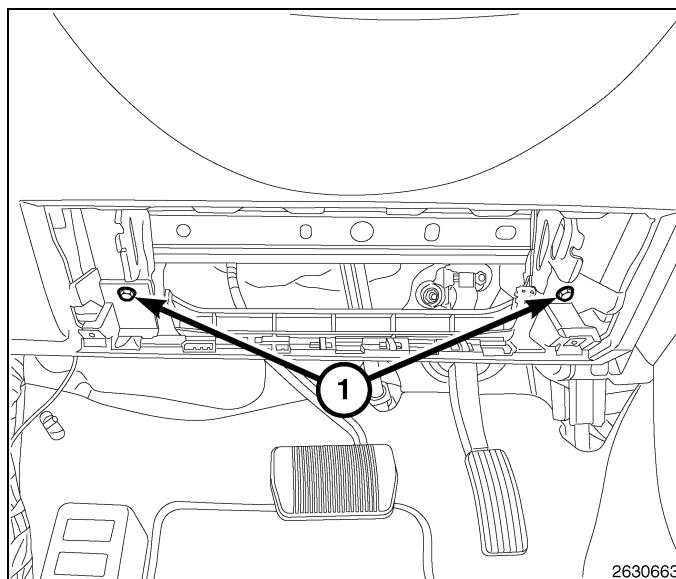

2630663

60. Pour les véhicules Caliber, positionner le sac gonflable de protège-genoux (IKB) et l'unité du couvercle d'ouverture de la colonne de direction au tableau de bord.
61. Pour les véhicules Caliber, connecter à nouveau l'isolant de connecteur du faisceau de câblage de retrait de sac gonflable du IKB du tableau de bord à la prise de déclencheur de gonfleur de sac gonflable à l'extrémité droite du couvercle de sac gonflable en appuyant directement sur le connecteur. Vous devez vous assurer que le connecteur est complètement logé dans la prise en écoutant bien pour détecter un déclic distinct alors que les loquets du connecteur s'enclenchent en place.

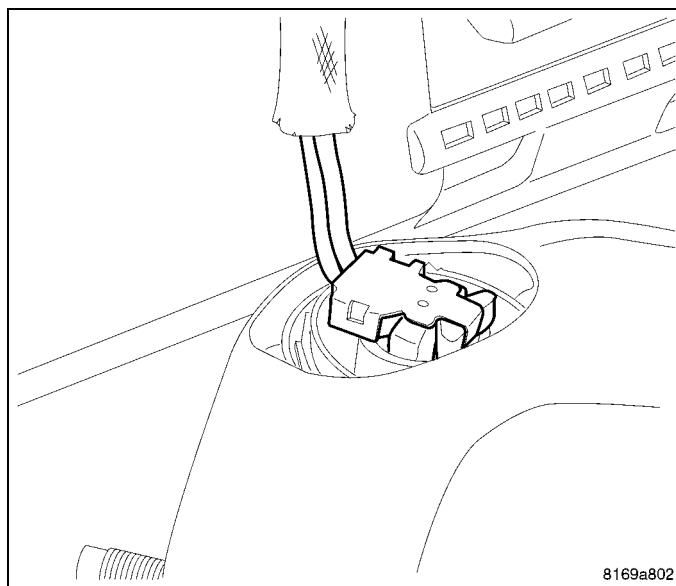

8169a802

62. Pour les véhicules Caliber, positionner avec soin le couvercle de sac gonflable du IKB (1) à travers l'ouverture sur le couvercle d'ouverture de la colonne de direction pour engager les deux goujons extérieurs (3) sur le couvercle de sac gonflable à travers les orifices dans la structure de soutien du tableau de bord (2).

63. Pour les véhicules Caliber, atteindre la partie inférieure et arrière du couvercle de sac gonflable du IKB et la structure de soutien du tableau de bord pour poser et serrer les deux écrous qui maintiennent les goujons extérieurs du couvercle de sac gonflable au tableau de bord. Serrer les écrous à 10.5 N·m (93 po lb). **Il n'est pas nécessaire de déposer le plus petit écrou du goujon central. Cet écrou maintient la retenue et le gonfleur du coussin de sac gonflable à l'intérieur du couvercle du sac gonflable. S'il a été déposé par inadvertance, il s'agit d'un écrou à embase plus petit que ceux situés sur les goujons extérieurs qui permet de le faire passer à travers l'orifice central de la structure de support du tableau de bord sans interférence.**

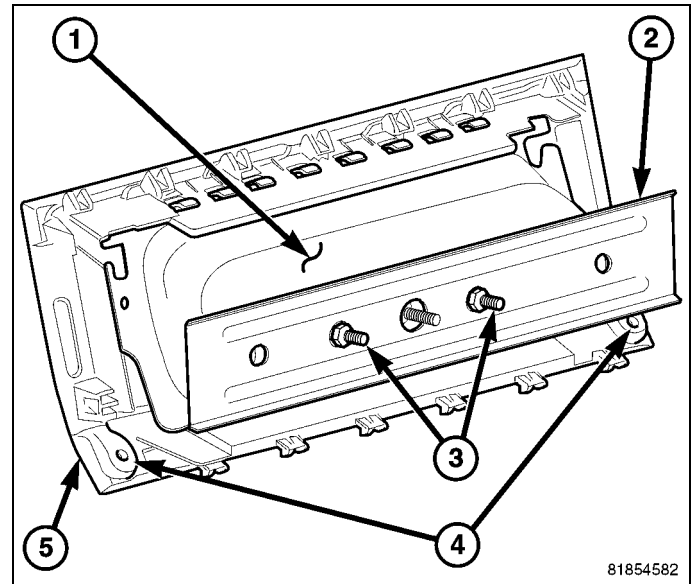

64. Pour les véhicules Caliber, avec les mains, presser sur le couvercle de garnissage de sac gonflable du IKB sur chacun des dispositifs de loquets intégrals sur l'arrière des bords supérieurs et inférieurs du couvercle jusqu'à ce qu'il s'engage derrière le couvercle d'ouverture de la colonne de direction.

65. Pour les véhicules Caliber, poser et serrer les deux vis (4) qui maintiennent le couvercle de garnissage de sac gonflable du IKB à la structure de soutien du tableau de bord. Serrer les vis solidement.

66. Pour les véhicules Caliber, poser l'arrière du bac vers le bas dans le tableau de bord et loger le bac complètement.

67. Pour les véhicules Caliber, poser la vis (2) et fermer le couvercle (1).

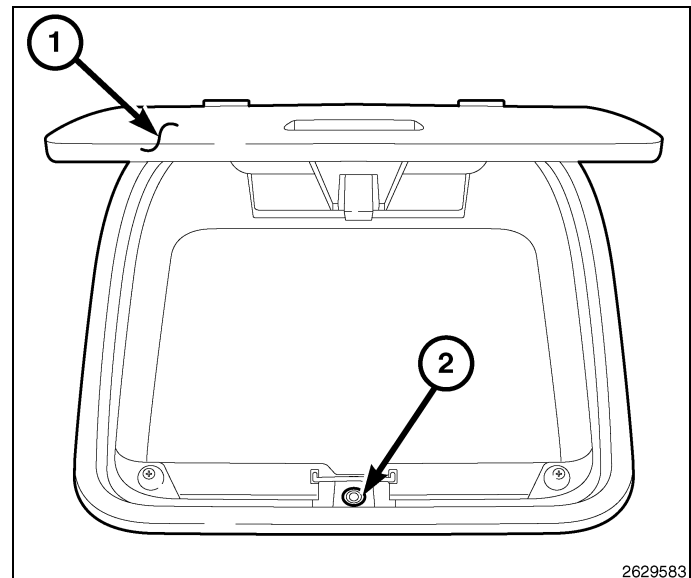

68. Pour les véhicules Compass/Patriot, connecter et poser la radio (1).

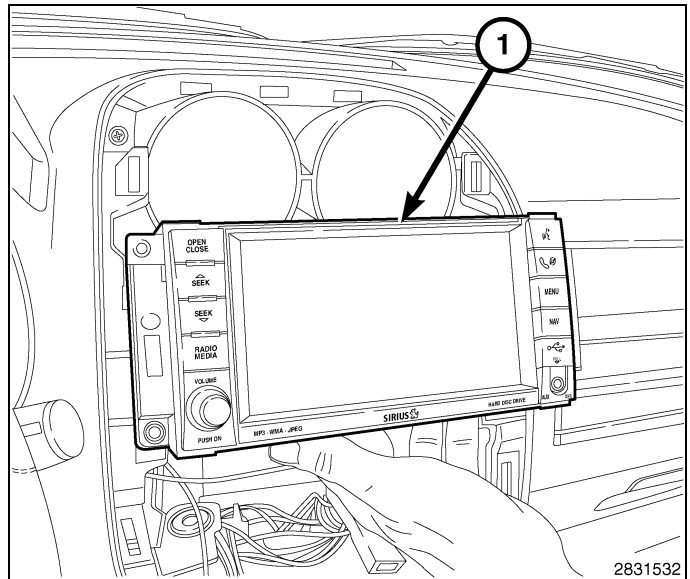

69. Pour les véhicules Compass/Patriot, connecter les connexions électriques et mécaniques à partir des commandes de CVC.

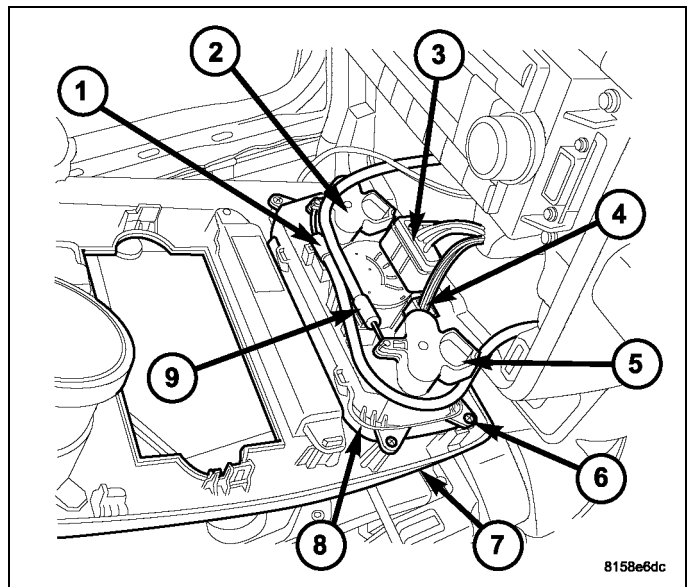

70. Pour les véhicules Compass/Patriot, loger fermement l'encadrement central (2) au tableau de bord (1), en engageant les retenues de bride de ressort.

71. Brancher le câble négatif de la batterie.

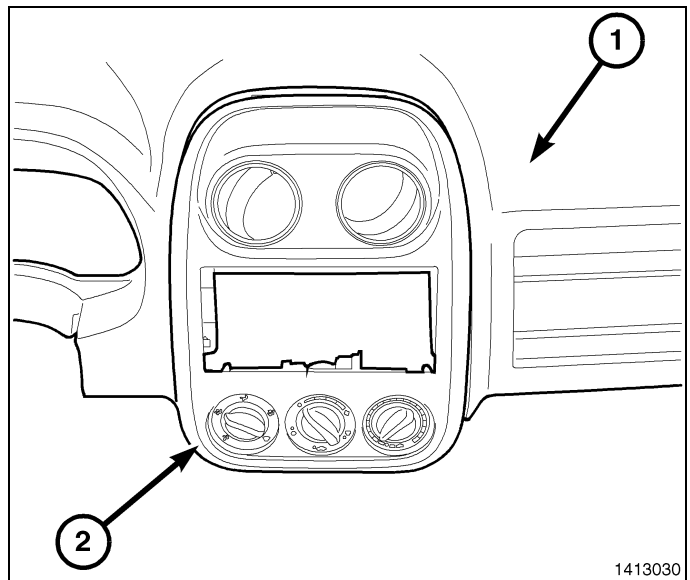

## RESTAURER LA CONFIGURATION DU VÉHICULE

**NOTE:** Le technicien doit avoir coupé les CLÉS FOBIK brutes à l'aide de la matrice de clé FOBIK d'origine du véhicule. Veuillez vous assurer que les CLÉS FOBIK brutes ont été taillées avant la programmation. Si cette étape a été omise, veuillez l'exécuter maintenant.

**CAUTION:** Lire toutes les notes et les mises en garde relatives aux procédures de programmation.

**NOTE:** Avant la programmation, avoir le NIV du véhicule en main avant d'exécuter la routine. Au besoin, obtenir les quatre chiffres du NIV du services des pièces du concessionnaire.

**CAUTION:** Si le module de commande du groupe motopropulseur (PCM) et le module de commande sans fil (WCM) ont été remplacés à ce moment, le PCM DOIT être reprogrammé avant le WCM.

1. À l'invite, entrer les quatre chiffres du NIV obtenus du service des pièces du concessionnaire.
2. Brancher un chargeur de batterie au véhicule.
3. À l'aide de la fonction de diagnostic wiTECH, exécuter les étapes suivantes à partir de l'écran de démarrage initial (Initial Start Up Screen) :
  - Sélectionner l'onglet « DIAGNOSTIC PROCEDURES ».
  - Mettre en surbrillance « RESTORE VEHICLE CONFIGURATION »
  - Sélectionner le bouton « Run Diagnostic »
  - Sélectionner « CONTINUE»
  - S'assurer que le NIV du véhicule est correct.
  - Une fois la vérification faite, sélectionner le bouton « Correct VIN »
  - Noter les instructions qui apparaissent à l'écran et sélectionner le bouton « Close »

## PROGRAMMATION DU WCM

**CAUTION:** Lire toutes les notes et les mises en garde relatives aux procédures de programmation.

**NOTE:** Avoir le NIV en main pour l'entrer à l'invite avant d'exécuter la routine.

**CAUTION:** Si le module de commande du groupe motopropulseur (PCM) et le module de commande sans fil (WCM) ont été remplacés à ce moment, le PCM DOIT être reprogrammé avant le WCM.

1. Brancher un chargeur de batterie au véhicule.
2. À l'aide de la fonction de diagnostic wiTECH, exécuter les étapes suivantes :
  - Sélectionner « WIRELESS CONTROL MODULE (WCM) »
  - Sélectionne l'onglet « MISCELLANEOUS FUNCTIONS »
  - Illumination de « WCM REPLACED »
  - Sélectionne le bouton « Start Misc Function »
  - Sélectionner "SUIVANT"
  - Entrer le NIP à l'invite.
  - Sélectionner "SUIVANT"
  - S'assurer que le numéro de NIP est correct.
  - Une fois la vérification faite, sélectionner « NEXT »
  - Sélectionner "SUIVANT"
  - Noter les instructions qui apparaissent à l'écran et sélectionner le bouton « FINISH »
  - Faire un cycle de la clé d'allumage deux fois après avoir complété la routine avec succès.

## PROGRAMMATION DES CLÉS D'ALLUMAGE AU WCM

**CAUTION:** Lire toutes les notes et les mises en garde relatives aux procédures de programmation.

**NOTE:** Avoir le NIP du véhicule à portée de la main avant de lancer la routine.

1. Brancher un chargeur de batterie au véhicule.
2. À l'aide de la fonction de diagnostic wiTECH, exécuter les étapes suivantes :
  - Sélectionner « WIRELESS CONTROL MODULE (WCM) »
  - Sélectionne l'onglet « MISCELLANEOUS FUNCTIONS »
  - Mettre en surbrillance « PROGRAMMING IGNITION KEYS OR KEY FOBS » (programmation des clés de contact ou des breloques)
  - Sélectionner "SUIVANT"

- Entrer le NIP à l'invite.
- Sélectionner "SUIVANT"
- S'assurer que le numéro de NIP est correct.
- Une fois la vérification faite, sélectionner « NEXT »
- Noter les instructions qui apparaissent à l'écran et sélectionner le bouton « FINISH »
- Faire un cycle de la clé d'allumage deux fois après avoir complété la routine avec succès.

**NOTE: Si les clés d'origine ne programment pas le nouveau WCM avec succès après que les procédures d'invite ont été suivies correctement, il sera nécessaire de programmer les nouvelles clés.**

**NOTE: Un maximum de huit clés peuvent être programmées dans le WIN. Une fois qu'une clé est programmée dans le WIN, cette clé possède le code secret pour ce WIN et ne peut être transférée à un autre véhicule.**

## RÉINITIALISATION DE L'ECU

**NOTE: Le niveau du logiciel wiTECH doit se situer à la plus récente édition pour exécuter cette procédure.**

**CAUTION: Lire toutes les notes et les mises en garde relatives aux procédures de programmation.**

1. Brancher un chargeur de batterie au véhicule.
2. À l'aide de la fonction de diagnostic wiTECH, exécuter les étapes suivantes :
  - Sélectionner « WIRELESS CONTROL MODULE (WCM) »
  - Sélectionner l'onglet « MISCELLANEOUS FUNCTIONS »
  - Mettre en surbrillance « RESET ECU »
  - Noter les instructions qui apparaissent à l'écran et sélectionner le bouton « NEXT »
  - Sélectionner "FINISH" (terminé).

## ÉTALONNAGE DE LA GLACE

**NOTE: Les glaces des véhicules dotés de la fonction de fermeture rapide doivent être étalonnées après un débranchement de la batterie.**

**NOTE: La porte doit être complètement fermée en exécutant cette étape.**

1. S'asseoir dans le siège du conducteur et fermer la porte.
2. Abaisser légèrement la glace.
3. Fermer la glace complètement et laisser la commande enfoncée deux secondes additionnelles.
4. Ouvrir complètement la glace et garder la commande enfoncée deux secondes additionnelles.
5. Fermer la glace en position complètement fermée.
6. Répéter ces étapes pour les autres glaces.

## MISE À JOUR DES VALEURS DE SEUILS DE PRESSION

**NOTE: Le niveau du logiciel wiTECH doit se situer à la plus récente édition pour exécuter cette procédure.**

**NOTE: Le véhicule doit être conduit avant que le témoin du système de surveillance de la pression des pneus (TPMS) s'éteigne.**

**CAUTION: Lire toutes les notes et les mises en garde relatives aux procédures de programmation.**

**NOTE: Avoir le NIP du véhicule à portée de la main avant de lancer la routine.**

1. Brancher un chargeur de batterie au véhicule.
2. À l'aide de la fonction de diagnostic wiTECH, exécuter les étapes suivantes :
  - Sélectionner « WIRELESS CONTROL MODULE (WCM) »
  - Sélectionner l'onglet « MISCELLANEOUS FUNCTIONS »
  - Mettre en surbrillance et sélectionner « UPDATE PRESSURE THRESHOLDS »
  - Noter les instructions qui apparaissent à l'écran et sélectionner le bouton « NEXT »
  - Vérifier les réglages courants, sélectionner le bouton « NEXT » pour modifier les réglages.
  - Sélectionner "SUIVANT"
  - Entrer le NIP à l'invite.
  - Sélectionner "SUIVANT"
  - S'assurer que le numéro de NIP est correct.
  - Une fois la vérification terminée, sélectionner « NEXT »

- Sélectionner "SUIVANT"
- Attendre que le WCM mette sa configuration à jour.
- Une fois la configuration du WCM terminée, sélectionner «NEXT»
- Noter les instructions qui apparaissent à l'écran et sélectionner le bouton « FINISH »

### **TEMPORARY REMOTE START DISABLE (DÉSACTIVATION TEMPORAIRE DU DÉMARRAGE À DISTANCE)**

**NOTE:** Le niveau du logiciel wiTECH doit se situer à la plus récente édition pour exécuter cette procédure.

**CAUTION:** Lire toutes les notes et les mises en garde relatives aux procédures de programmation.

1. Brancher un chargeur de batterie au véhicule.
2. À l'aide de la fonction de diagnostic wiTECH, exécuter les étapes suivantes :
  - Sélectionner «WIRELESS CONTROL MODULE (WCM) »
  - Sélectionner l'onglet « MISCELLANEOUS FUNCTIONS »
  - Mettre en surbrillance et sélectionner « TEMPORARY REMOTE START DISABLE »
  - Noter les instructions qui apparaissent à l'écran et sélectionner le bouton « NEXT »
  - Sélectionner le bouton « DISABLE » pour actionner la fonction de démarrage à distance
  - Sélectionner « YES » pour remettre le module à zéro et quitter la routine, sélectionner « NO » pour basculer la valeur au point de départ.
  - Sélectionner "FINISH" (terminé).

### **SUPPRIMER TOUS LES CODES D'ANOMALIE**

**NOTE:** La fonction de diagnostic wiTECH est la méthode préconisée pour effacer tous les codes d'anomalie.

**NOTE:** Le niveau du logiciel wiTECH doit se situer à la plus récente édition pour exécuter cette procédure.

### **ACTIVER LE DÉMARRAGE À DISTANCE**

Pour activer le démarrage à distance, faire démarrer le véhicule, et le conduire à une vitesse minimale de 35 mi/h.

Lorsque le moteur est couplé, les portes fermées et verrouillées, vérifier si le démarrage à distance fonctionne correctement.