

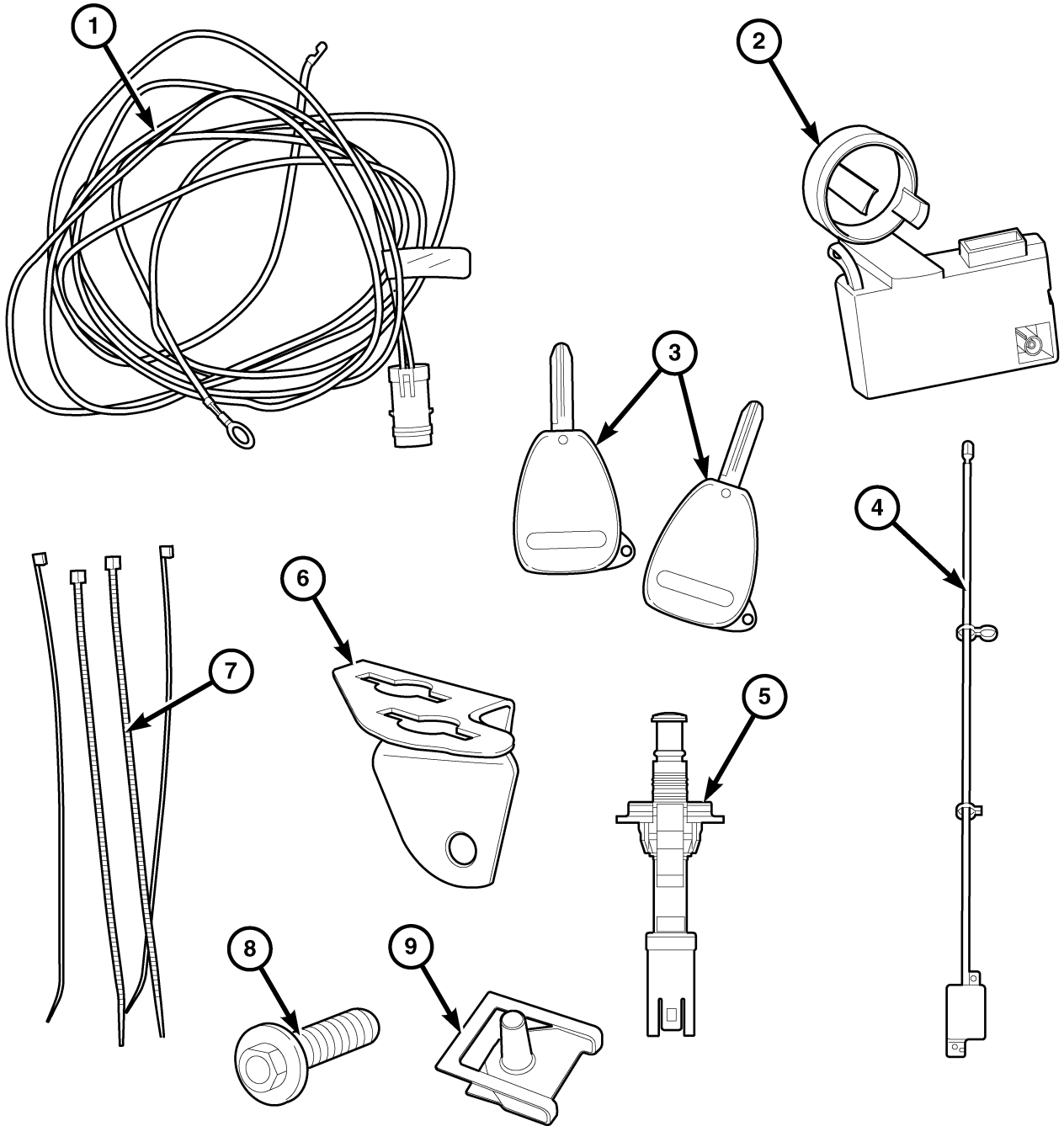

REMOTE START

JEEP WRANGLER



2983780

CALL OUT	DESCRIPTION	QUANTITY
1	Hood Switch Harness	1
2	Wireless Control Module (WCM)	1
3	FOBIK Blanks	2
4	Remote Start Antenna	1
5	Hood Ajar Switch	1
6	Hood Ajar Switch Bracket	1
7	Zip Ties	10
8	Bolt	1
9	J-Clip	1

CAUTION:

XBM remote start can **ONLY** be installed on vehicles that have the following factory options: Automatic Transmission, Remote Keyless Entry and Immobilizer.

WinFobik based vehicles, the sales code must be added to the database prior to installing the new WCM module. Failure to do so will render the WCM module's remote start function inoperative.

The technician should wait 1/2 hour between adding XBM sales code in DealerConnect before installing the WCM module. In the interim, the technician can install all other components except the WCM module.

NOTE: Prior to installation, obtain the four digit PIN from the dealership's parts department.

NOTE: The wiTECH software level must be at the latest release to perform this procedure.

NOTE: Prior to installation, the technician should cut the KEY FOBIK Blanks using the original vehicle's Key FOBIK as a template.

- VIN must be updated with the sales code of the added accessory in order to enable system functionality. Using the DealerCONNECT website and the wiTECH diagnostic application, complete the vehicle configuration.
- Log on to <https://dealerconnect.chrysler.com>.
- On the Home page, select the **"Service"** tab.
- On the Service page, look for the Global Claims System area and select **"Vehicle Option"**.
- On the Vehicle Option page, enter the last eight digits of the VIN, then select **"View"**.
- On the "Available Vehicle Option" list, scroll down the list and select **"XBM Remote Start System"**.
- Click the **"Add"** button and make sure "XBM Remote Start System" appears in the "Selected Vehicle Option" list on the right.
- Click the **"Save"** button to complete adding the sales code to the vehicle database.

PROCEDURE STEPS:

HOOD SWITCH AND HARNESS INSTALLATION

1. Open the vehicle's hood.
2. Prior to installation, locate the hood switch connector/harness (1) located just in front of the windshield washer reservoir. If the connector/harness is present it will be attached to the vehicle harness. **If the hood switch connector/harness is not present, use the supplied wiring harness in the kit and refer to the next section titled HOOD SWITCH AND HARNESS INSTALLATION (IF FACTORY HOOD SWITCH CONNECTOR/HARNESS IS NOT PRESENT).**

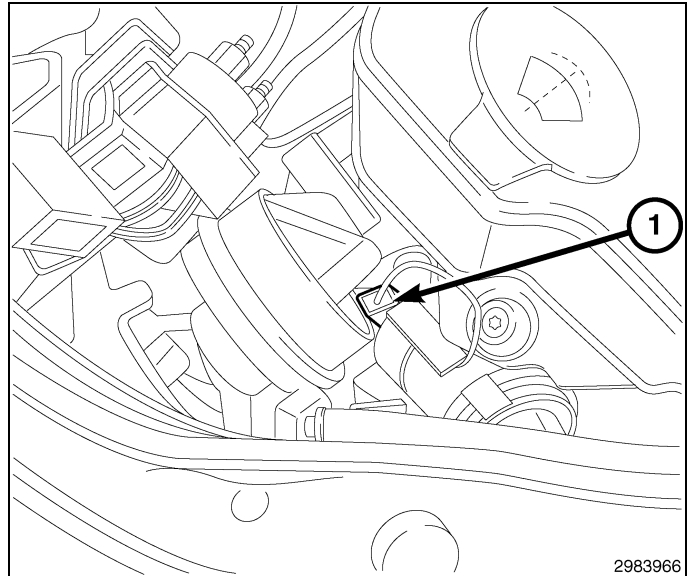

3. **Disconnect and isolate the battery negative cable.** Wait two minutes for the system capacitor to discharge before further service.
4. Install the kit supplied J-clip (1) to the inner portion of the radiator support just in from the windshield washer reservoir.

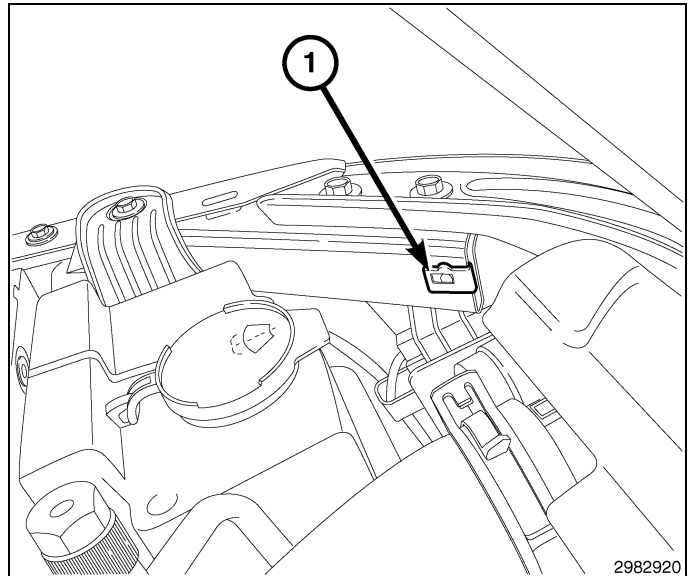

5. Install the kit supplied hood ajar switch bracket (1) using the kit supplied bolt (2) to the inner portion of the radiator support. Tighten the bolt to 8 N-m (71 in-lbs.).

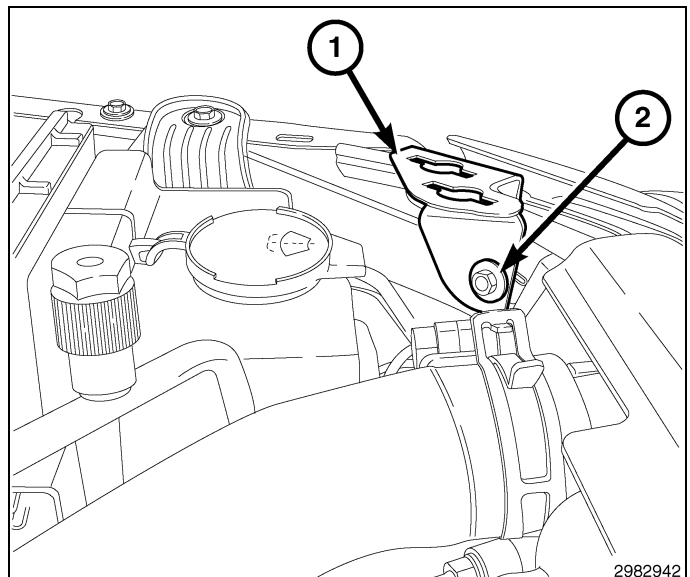

6. Detach the factory installed hood ajar switch harness and pull through the hole marked "TIPM" on the bracket.
7. Plug the kit supplied hood ajar switch into the harness and seat the hood ajar switch into the hole marked "TIPM".

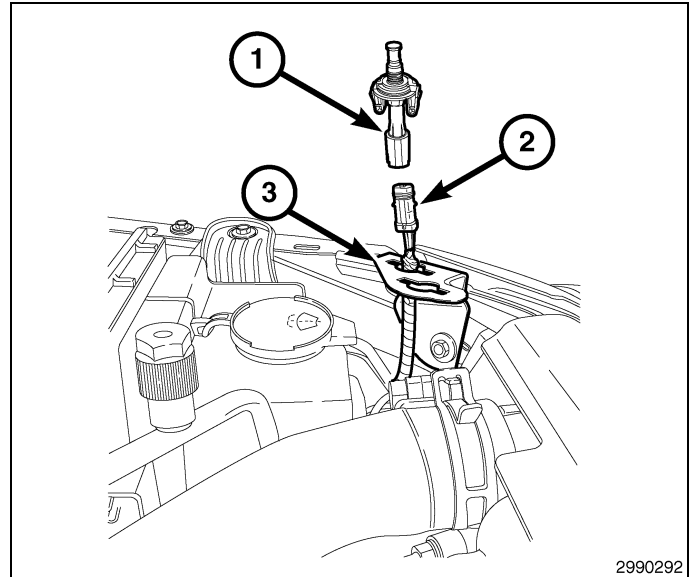

HOOD SWITCH AND HARNESS INSTALLATION (IF FACTORY HOOD SWITCH CONNECTOR/HARNESS IS NOT PRESENT)

1. **Disconnect and isolate the battery negative cable.**
Wait two minutes for the system capacitor to discharge before further service.
2. Install the kit supplied J-clip (1) to the inner portion of the radiator support just in from the windshield washer reservoir.

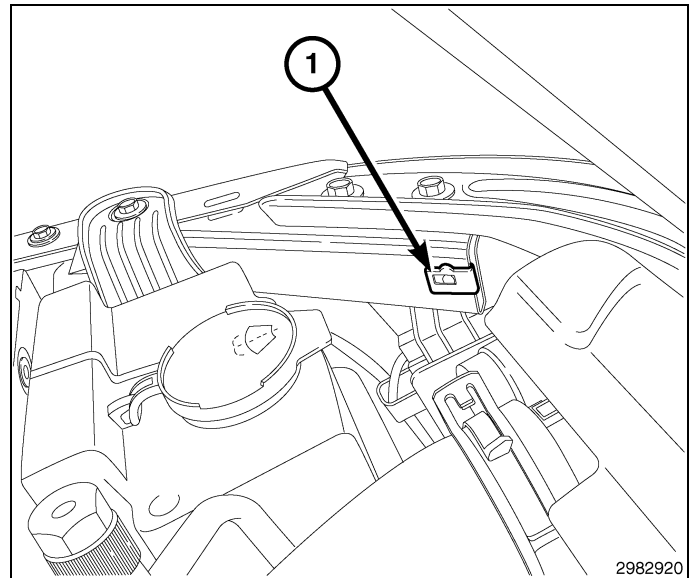

4. Install the kit supplied hood ajar switch bracket (1) using the kit supplied bolt (2) to the inner portion of the radiator support. Tighten the bolt to 8 N-m (71 in-lbs.).

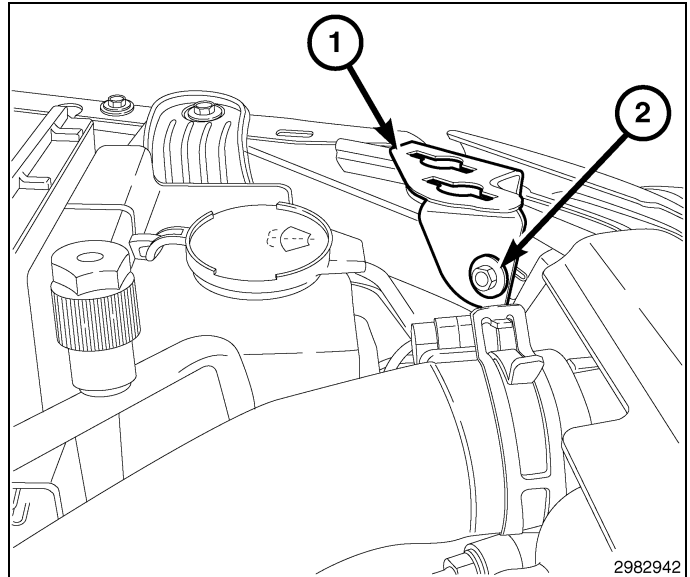

5. Feed the connector of the kit supplied hood ajar switch harness (2) and pull through the hole marked "TIPM" on the bracket (3).
6. Plug the kit supplied hood ajar switch (1) into the harness (2) and seat the hood ajar switch into the hole marked "TIPM".

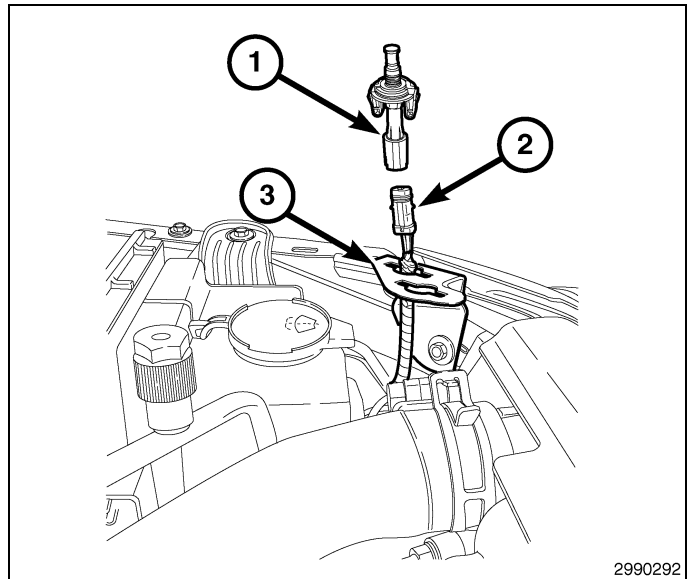

7. Using fish tape or equivalent, pull the kit supplied harness under the bracket (3) located on the driver side fender.
8. Remove the ground bolt (2) located on the inner driver side fender.
9. Install the ground bolt eyelet (1) from the kit supplied harness and reinstall the ground bolt. Tighten the bolt to 11 N-m (97 in-lbs.).

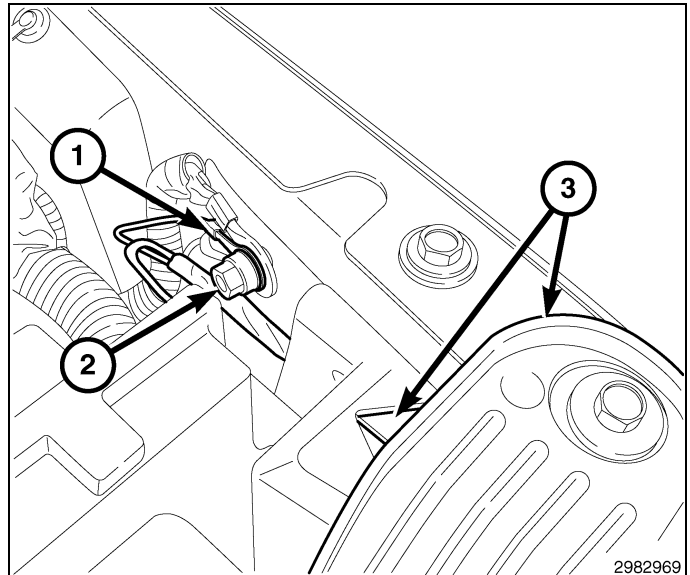

10. Route the kit supplied violet/white harness (1) along the fender towards the rear of the engine compartment.
11. Use the kit supplied tie wraps (2) to secure the harness to the existing vehicle harness.

NOTE: Harness routing may vary slightly by model year.

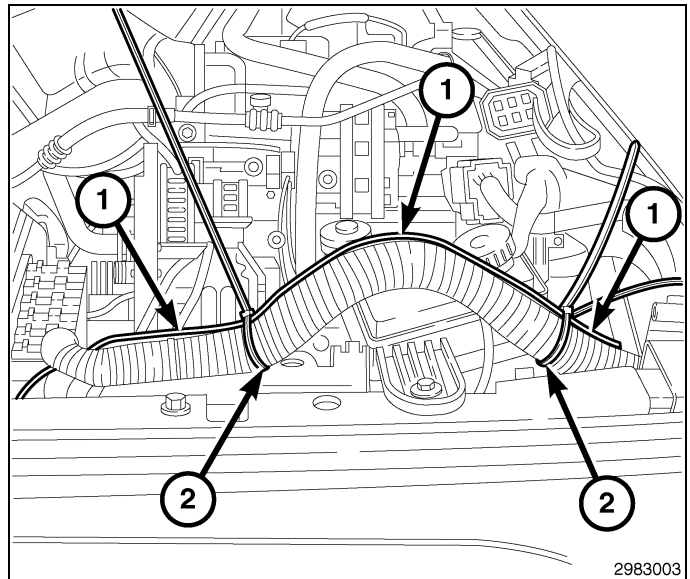

12. Continue routing the kit supplied harness (1) along the back of the back of the engine compartment towards the passenger side. Secure the harness with the kit supplied tie wraps (2) every 100mm.

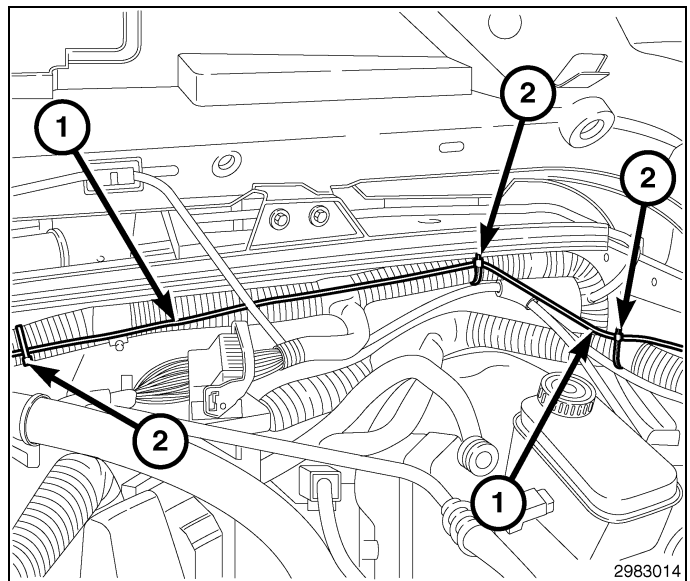

13. Route the kit supplied harness (1) around the battery towards the TIPM. Secure the harness with the kit supplied tie wraps (2).

NOTE: Harness routing may vary slightly by model year.

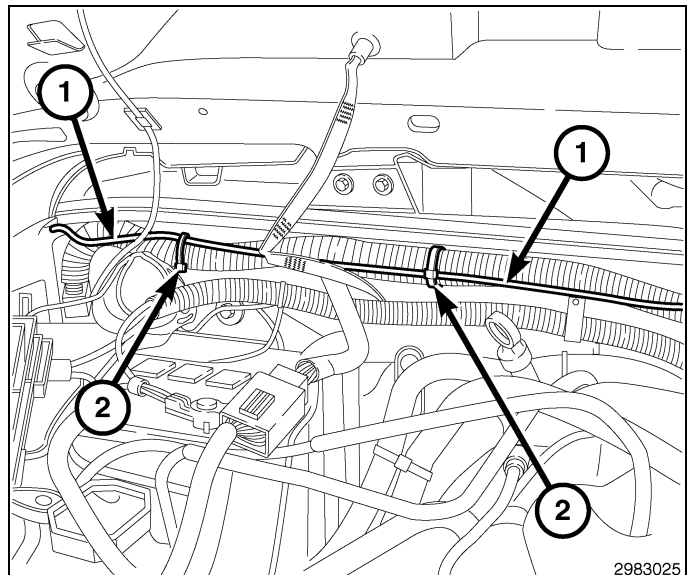

14. Remove the cover from the Totally Integrated Power Module (TIPM).
15. Remove the B+ cable and nut (1) from the terminal located on the TIPM.
16. Using a suitable flat blade tool, disengage the TIPM's upper retaining tabs (2) and lift up to remove the TIPM (1) from its bracket.

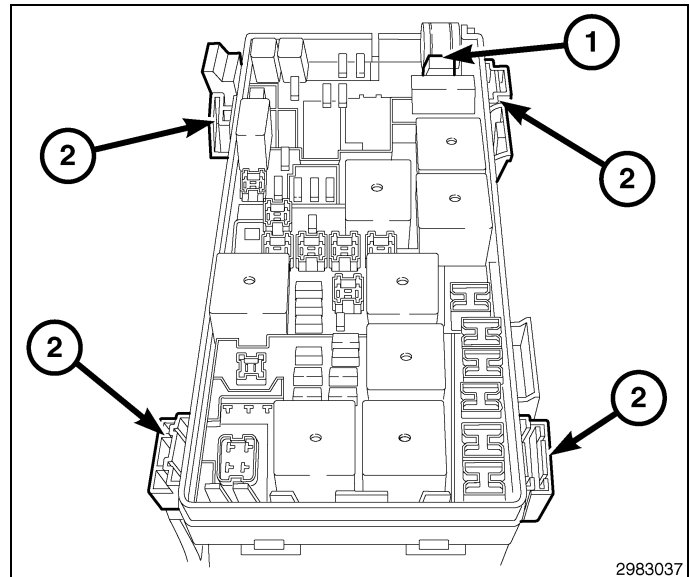

17. Grasp the TIPM and rotate the assembly up to free it from its mounting bracket. Position the assembly up-right to access the electrical connectors located on the bottom of the unit.
18. Remove the connector marked "D" (1).

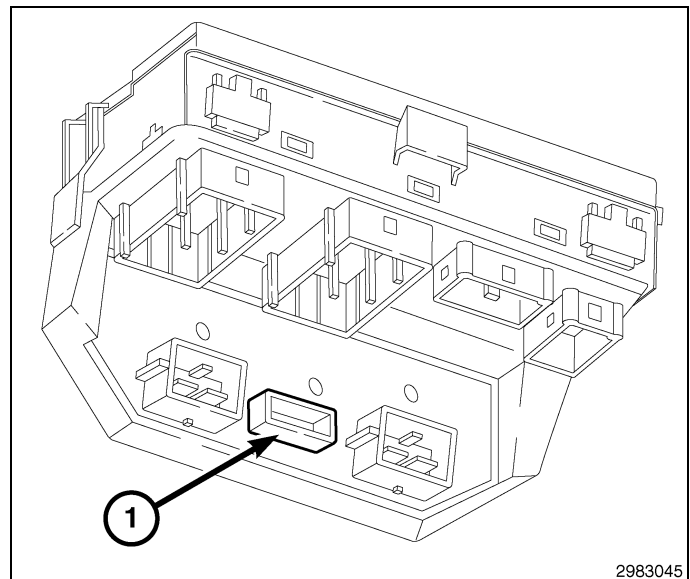

19. Locate cavity 3 (3) in the **wire end view** of the "D" connector.

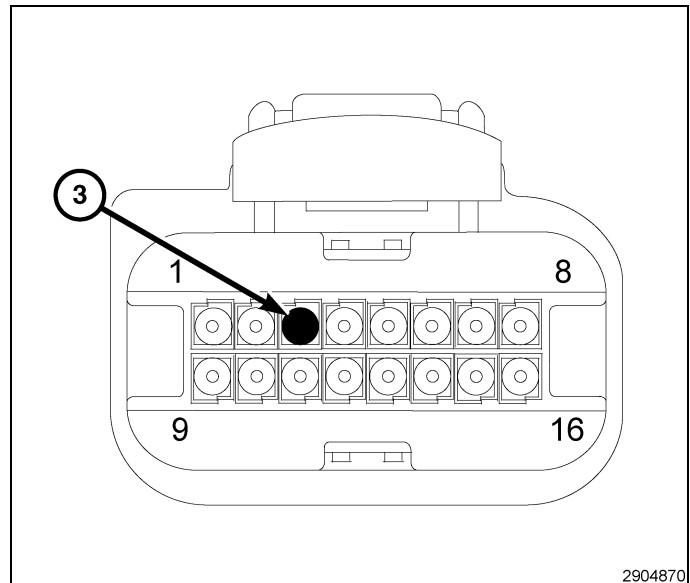

20. Remove the secondary lock (2) and weather seal (1) from the connector.
21. If present, detach the tab (3) located in the wire end view of cavity 3.

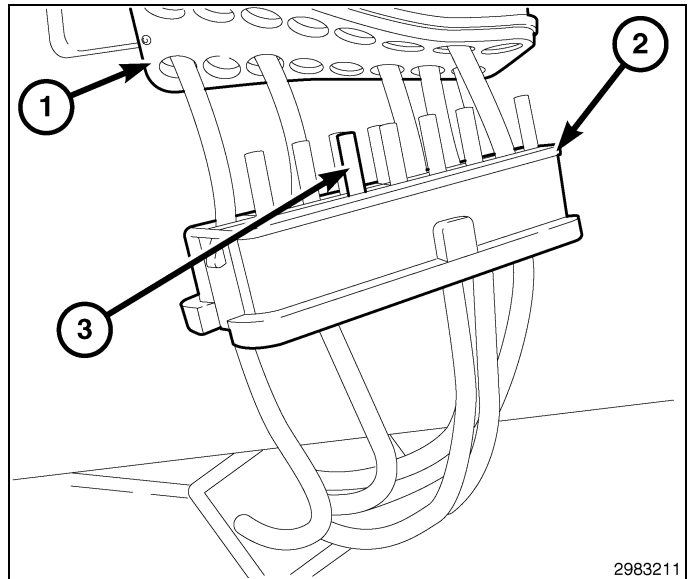

22. Remove the primary lock (1) from the connector.

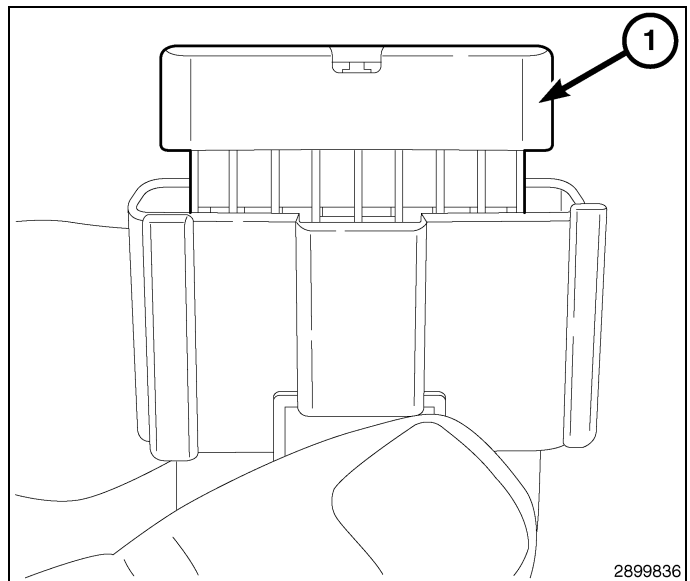

23. Insert the violet/white wire pin (1) from the hood switch harness into cavity 3 of the "D" connector. Make sure that the pin is thoroughly engaged into the cavity.
24. Re-install the primary lock into the "D" connector.
25. Re-install the secondary lock and weather seal into the "D" connector.
26. Re-connect the "D" connector into the TIPM.

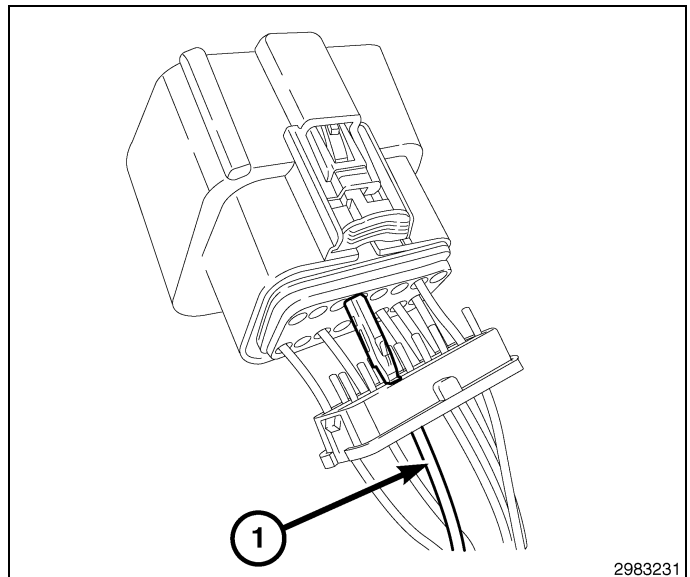

27. Reinstall the TIPM (1) to its mounting bracket. Make sure all retaining tabs (2) are fully engaged.
28. Install the B+ cable and nut (1) to the terminal located on the TIPM. Tighten nut to 25 N-m (221 in-lbs.).
29. Re-install the TIPM cover.

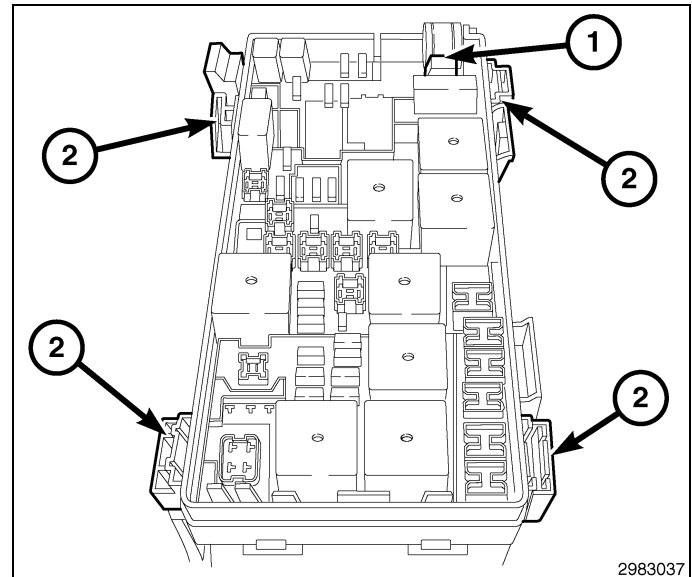

WIRELESS CONTROL MODULE (WCM) AND REMOTE START ANTENNA INSTALLATION

WARNING: To avoid serious or fatal injury on vehicles equipped with airbags, disable the Supplemental Restraint System (SRS) before attempting any steering wheel, steering column, airbag, seat belt tensioner, impact sensor or instrument panel component diagnosis or service. Disconnect and isolate the battery negative (ground) cable, then wait two minutes for the system capacitor to discharge before performing further diagnosis or service. This is the only sure way to disable the SRS. Failure to take the proper precautions could result in accidental airbag deployment.

1. Using a C-4755 trim stick or another equivalent, gently pry the edges of the instrument panel end cap trim panel (1) to remove. Repeat for the opposite side.

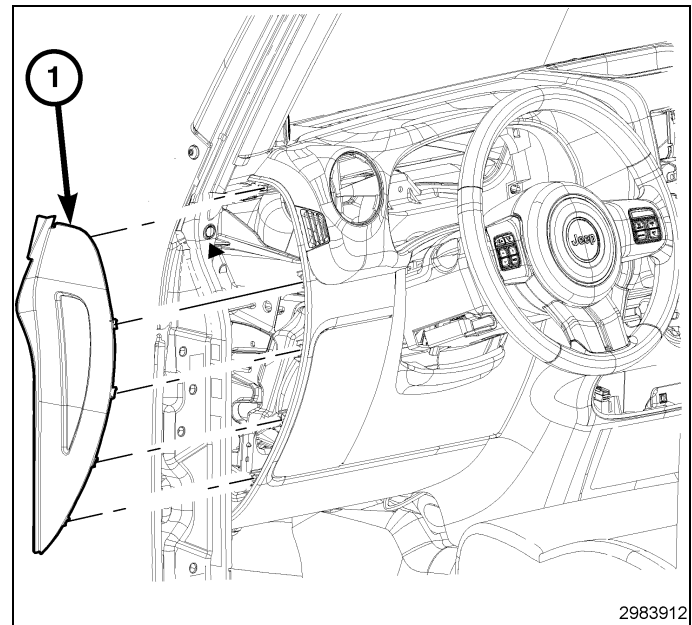

2. Using a C-4755 trim stick or another equivalent.
 - A. Gently pry the upper edge of the knee blocker panel (1) outward.
 - B. Gently lift upward to remove the knee blocker panel (1) from the hinged bottom.

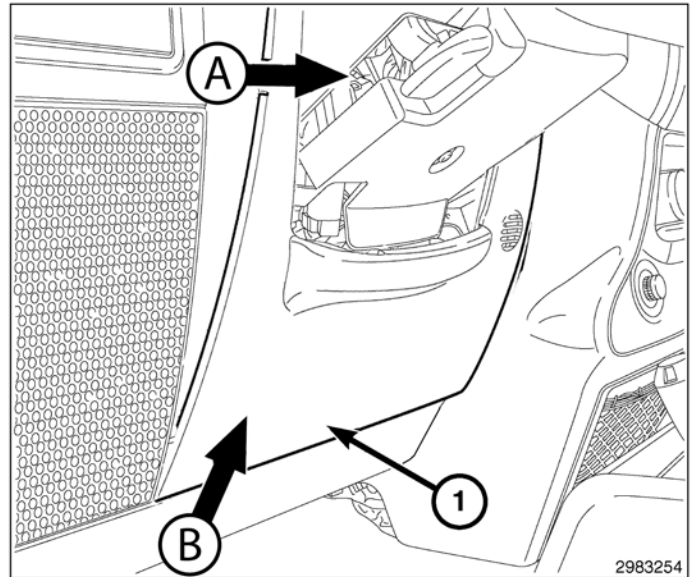

3. Remove the lower instrument cluster to I/P fastener (1) on the left hand side of the steering column.

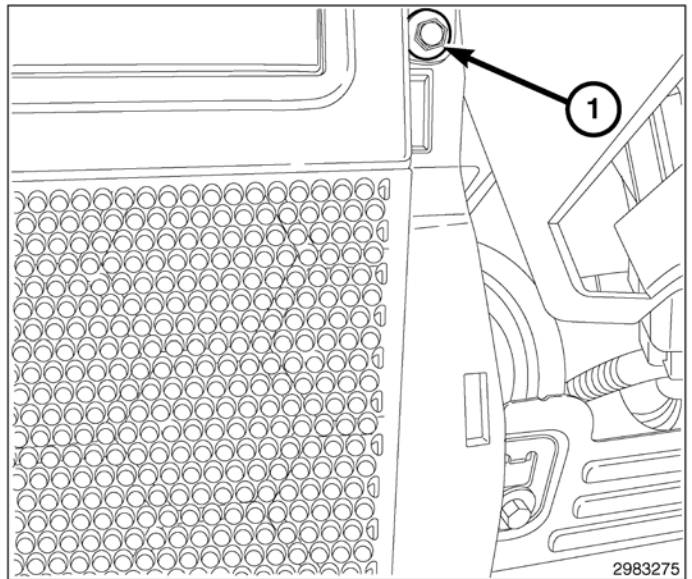

4. Remove the lower instrument cluster to I/P fastener (1) on the right hand side of the steering column.

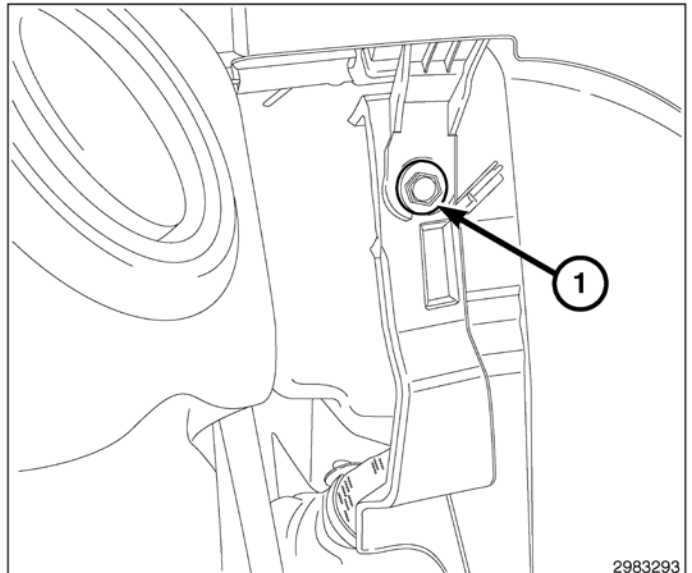

5. Remove the storage bin liner (1) located in the top center of the I/P.

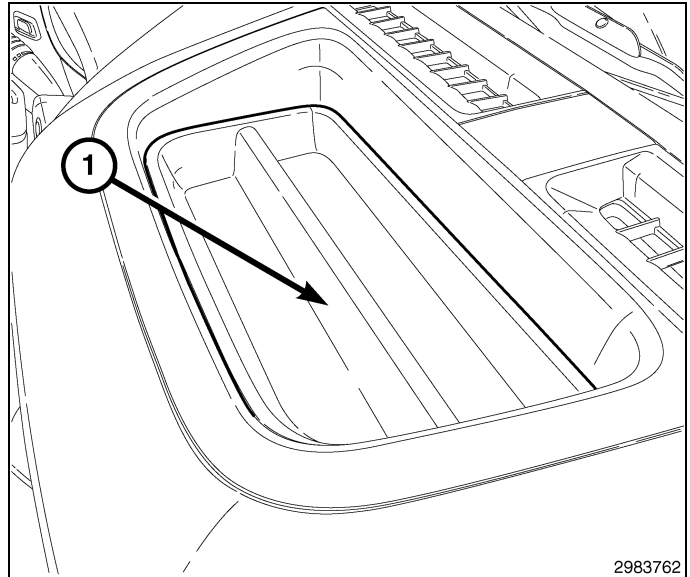

6. Remove the storage bin screw (1) from the top center of the I/P.

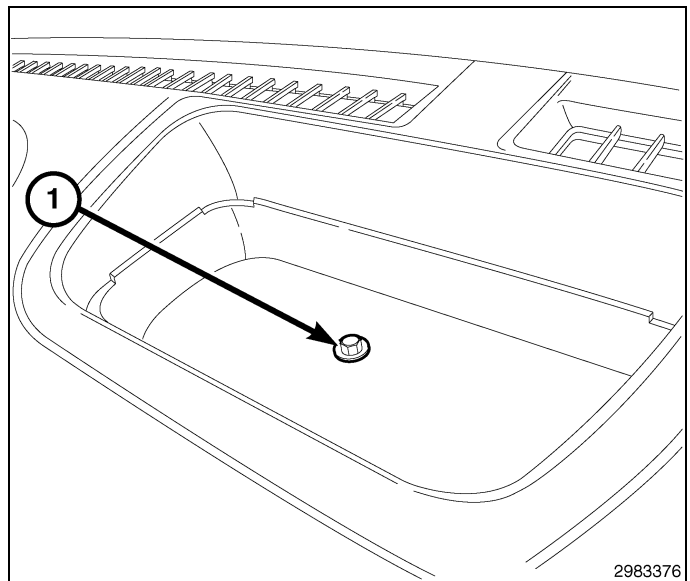

7. Using trim stick C-4755 or equivalent, gently pry the window switch assembly (1) away from the instrument cluster bezel.
8. Unlock the connector, disconnect the window switch assembly (1) and remove.

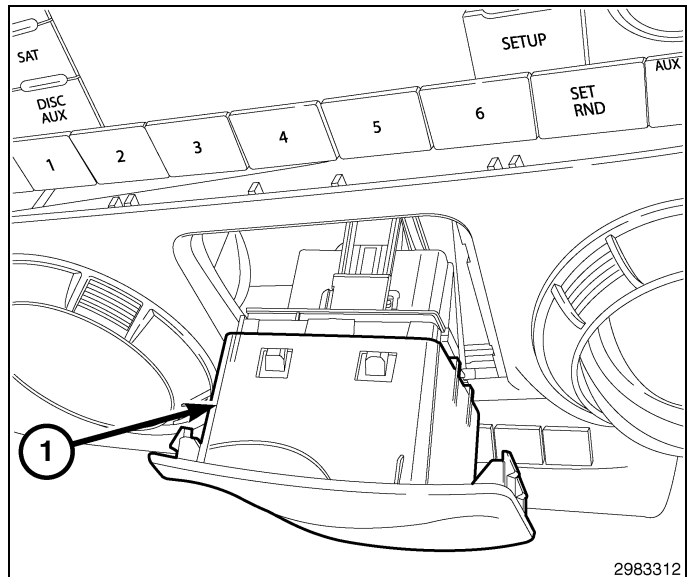

9. Remove the instrument cluster to I/P screw (1) located in the window switch cavity.

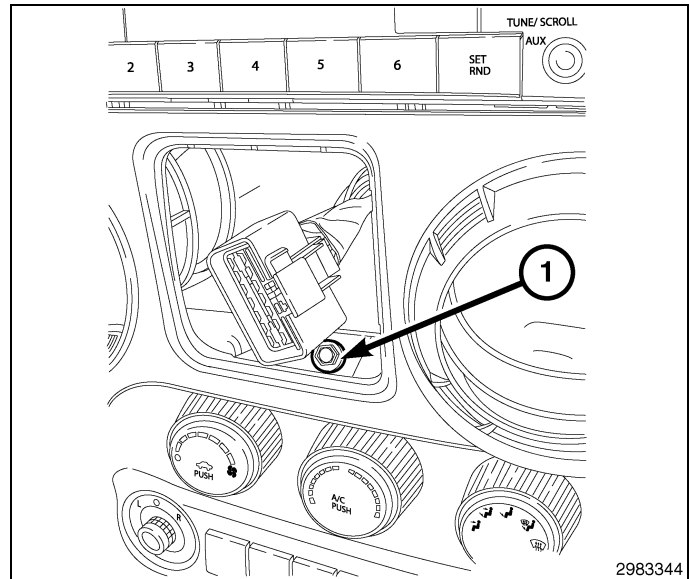

10. Using trim stick C-4755 or equivalent, gently pry the edges of instrument cluster bezel (1) away from the I/P to disengage the snap retainers.

11. Remove the instrument cluster bezel (1) from the I/P.

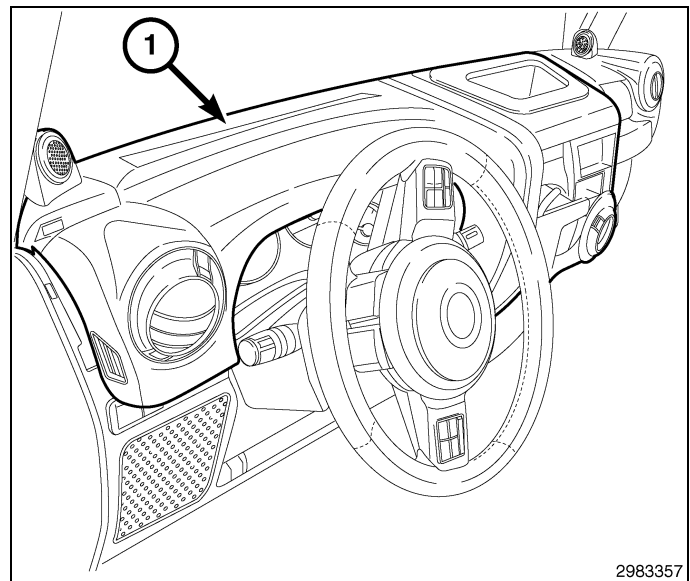

NOTE: Steering wheel removed for clarity.

12. Position the column tilt at the full-downward position.
13. Remove the two screws (4) attaching the upper shroud (1) to the lower shroud (2). After removing the screws, unclip the shrouds from each other by applying hand pressure along the seams where the shrouds connect on the sides, then remove the upper shroud.
14. Remove the screw (3) attaching the lower shroud (2) to the steering column (6). Remove the lower shroud (2).

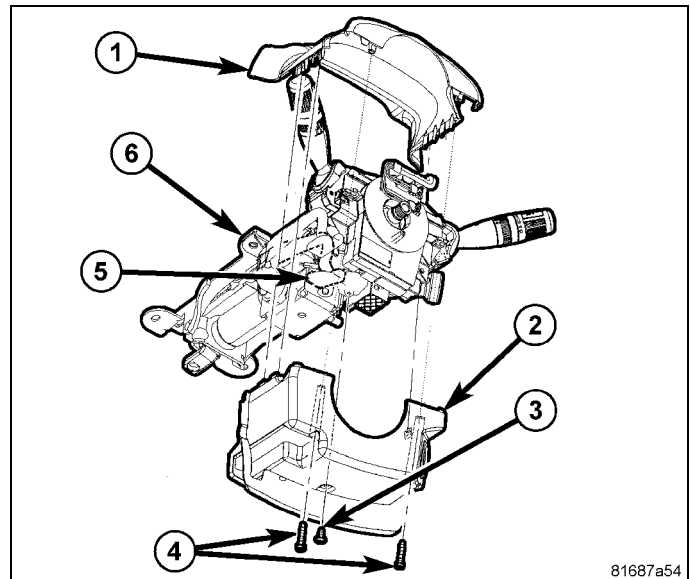

15. Remove the four screws (3) that secure the instrument cluster (1) to the instrument panel armature (2).
16. Pull the top of the instrument cluster rearward far enough to access and disconnect the instrument panel wire harness connectors from the connector receptacles on the back of the cluster housing.
17. Remove the instrument cluster from the instrument panel.

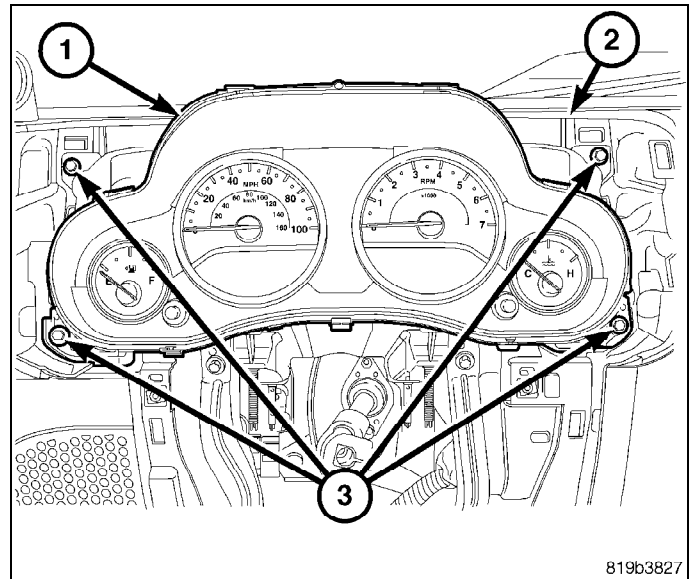

18. Remove the glove box (1).

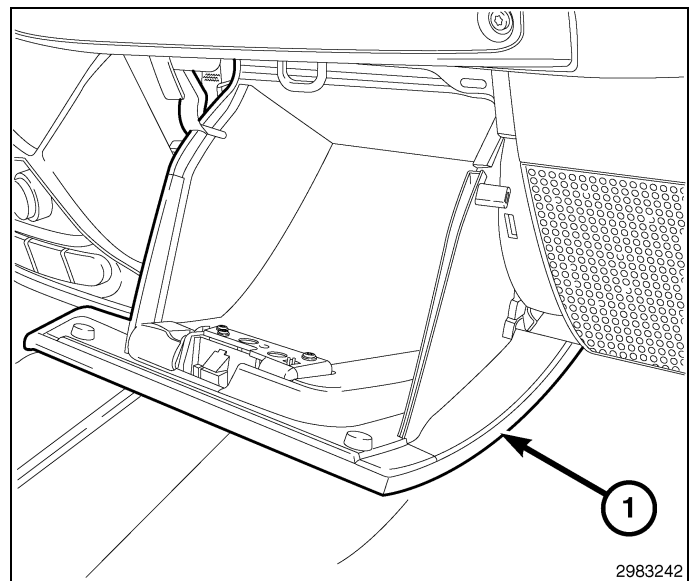

19. Remove the trim plug (1) from the access hole in the top of the defroster grill between the windshield and the I/P.
20. Working through the access hole, loosen the nut that secures the passenger airbag upper bracket and the instrument panel armature to the stud near the windshield fence line.

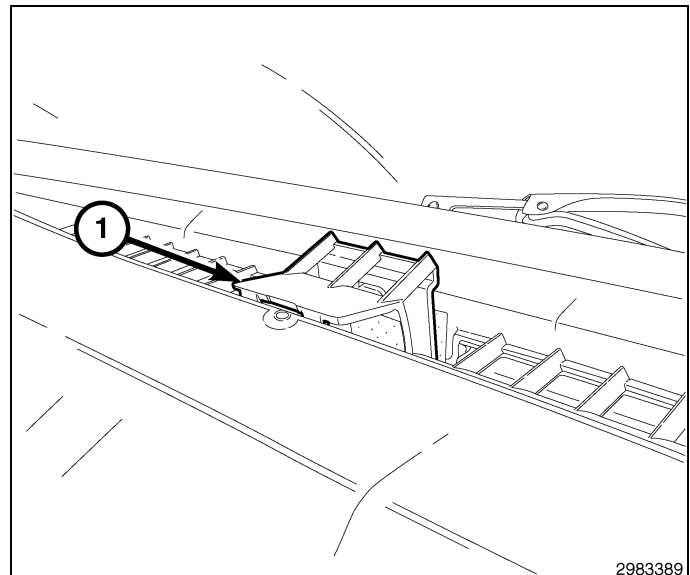

21. Reach up into the instrument panel glove box opening to access and remove the two nuts (3) that secure the passenger airbag lower studs to the instrument panel armature (2) on each side of the glove box latch striker (1).

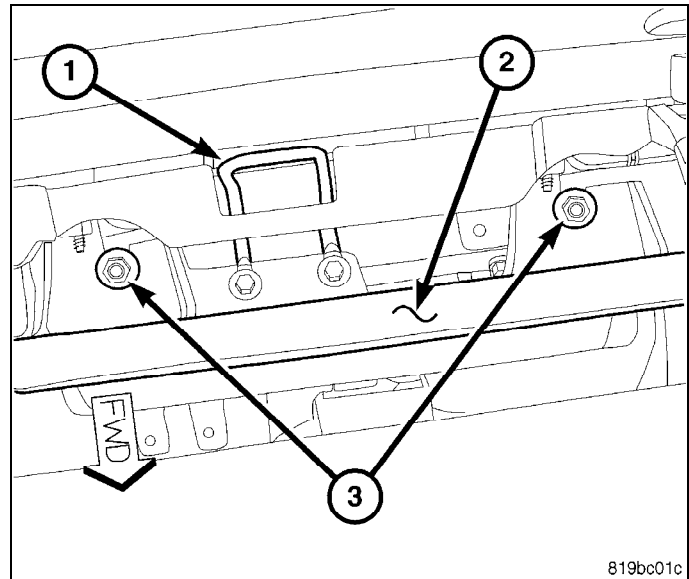

22. Remove the two bolts from the grab handle applique (1).
23. Using trim stick C-4755 or equivalent, remove the applique by gently prying the edges of the grab handle applique (1) away from the grab handle (3) to disengage the retainers.
24. Remove the two grab handle to I/P bolts.
25. Remove the grab handle (3) .
26. Using trim stick C-4755 or equivalent, gently pry the edges of passenger side I/P cover (1) away from the I/P to disengage the snap retainers.
27. Slightly reposition the passenger side I/P cover (1). **Do not remove at this time.**

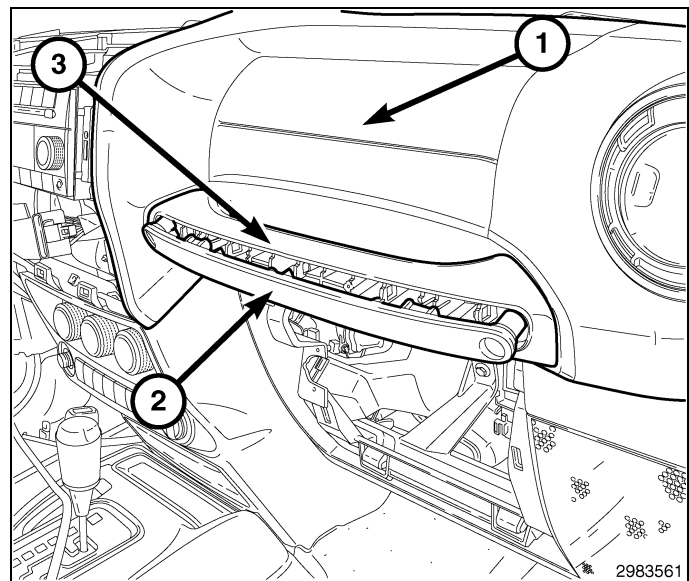

CAUTION: Do not pull on the instrument panel wire harness take outs or pry on the connector insulators to disengage the connectors from the passenger airbag inflator connector receptacles. Improper removal of these take outs and their connector insulators can result in damage to the airbag circuits or the connector insulators.

28. Disconnect the instrument panel wire harness connectors from the airbag inflators. Firmly grasp and pull the lock straight out from the connector insulator, then pull the insulators straight out from the airbag inflator to disconnect them from the connector receptacles.
29. Remove the passenger airbag and I/P cover (1) from the instrument panel as a unit.

30. If equipped, remove the compass module (1) from the mounting tabs located near the top center of the I/P. **Do not disconnect the compass module.**

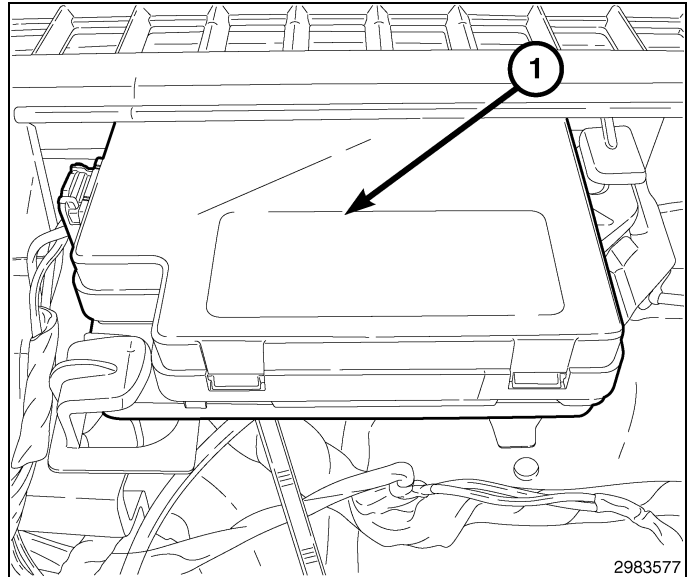

31. Install the remote start antenna (1) into the mounting tabs located near the passenger side door. **The remote start antenna must be installed with its label facing up and the harness facing towards the driver side of the vehicle.**
32. Begin routing the remote start antenna harness towards the driver side of the vehicle.

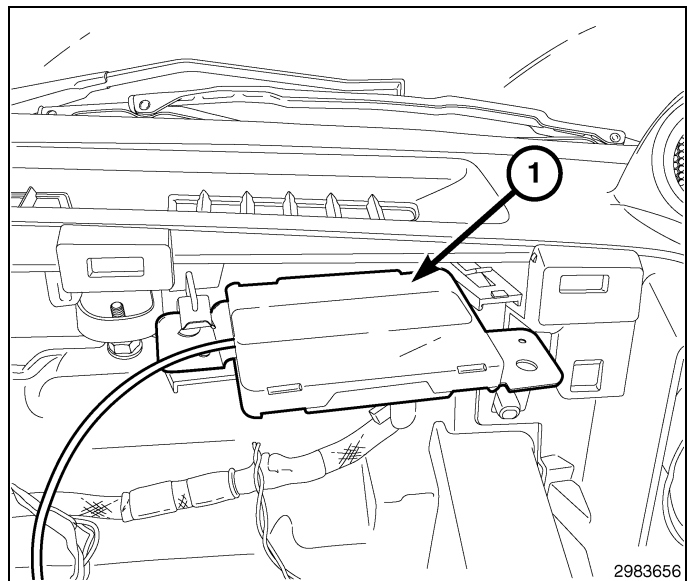

33. Attach the PIA edge biter clip (1) to the I/P just under the compass module tab.
34. Attach the tie wrap (2) to the compass module mounting location. Clip the excess off the end of the tie wrap.

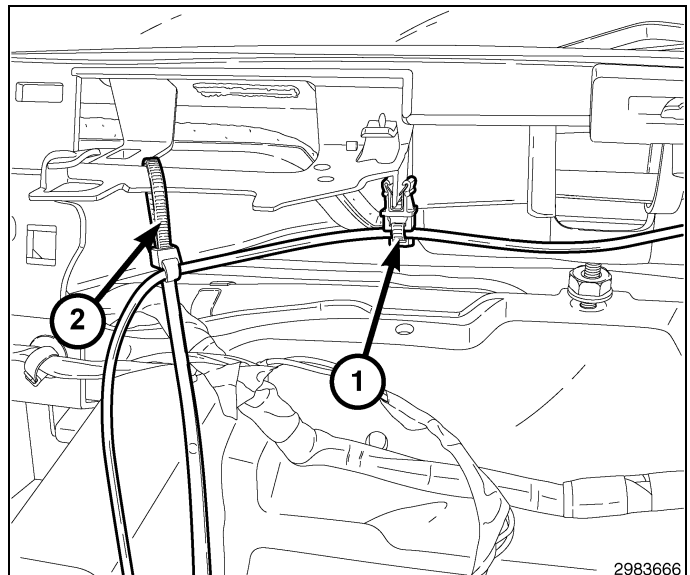

35. Continue routing the harness towards the driver side.
36. Remove the I/P to structure screw (1) located in the top center of the I/P, pull gently on the center bracket and push the harness behind it.
37. Install the I/P to structure screw (1). Tighten the screw securely.
38. Attach tie strap (2) to I/P structure.

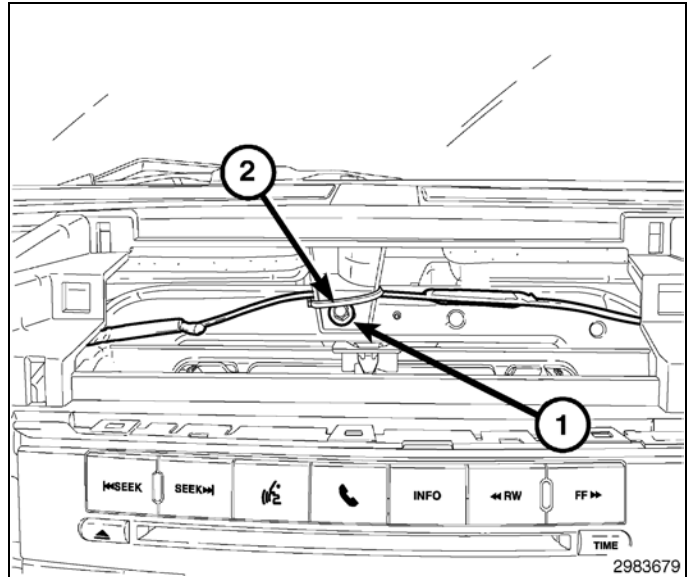

39. Route the harness (2) through to the instrument cluster area.
40. Attach a tie strap (2) to the instrument cluster harnesses (1). Clip the excess off the end of the tie wrap.

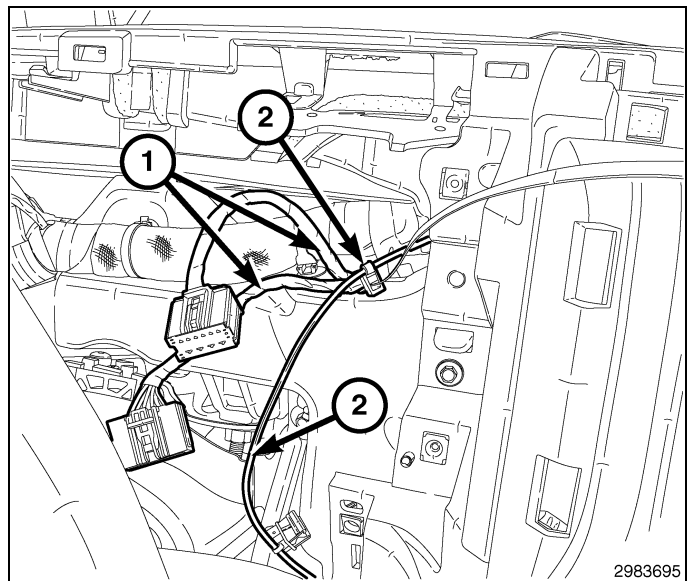

41. Finish routing the remote start antenna harness (2) through to the steering column area near the wireless control module (WCM) (1).

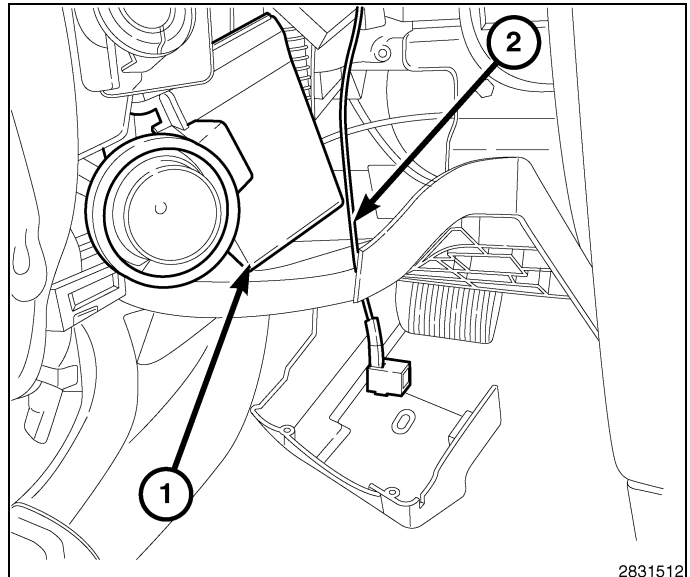

42. Remove the one right multi-function switch retaining screw (3) from the steering column control module (SCCM) (1).
43. Pull right switch (2) out of SCCM.

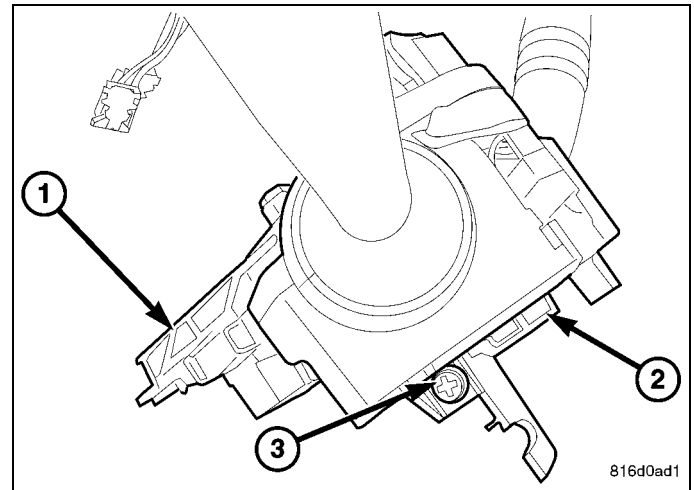

44. Disconnect the right switch electrical connector (1) from the SCCM (2).

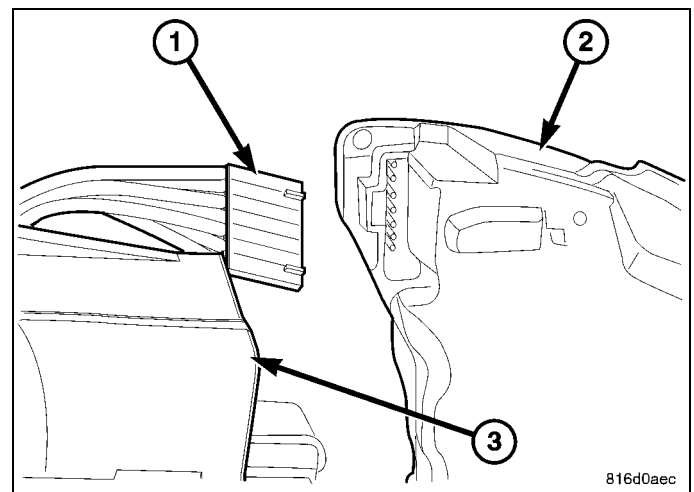

45. Remove the WCM mounting screw on the ignition lock assembly and separate the WCM (1 and 3) from the ignition lock assembly (5).
46. Disconnect the WCM electrical connector (4).
47. Remove the WCM (1 and 3) from the column (2) and discard.

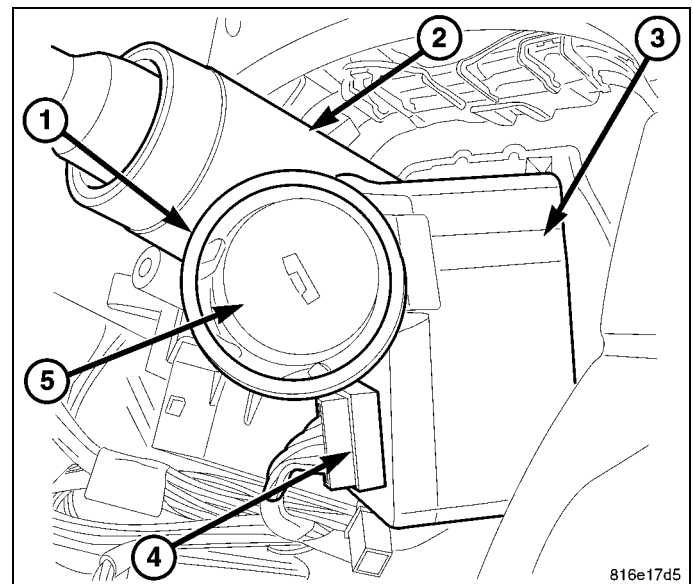

48. Obtain the supplied WCM (1 and 3) from the kit and connect the remote start antenna to the WCM (1 and 3).
49. Position the WCM (1 and 3) on the ignition lock housing (5) and install the retaining screw on the top of the ignition lock housing (5).
50. Connect the WCM electrical connector (4).

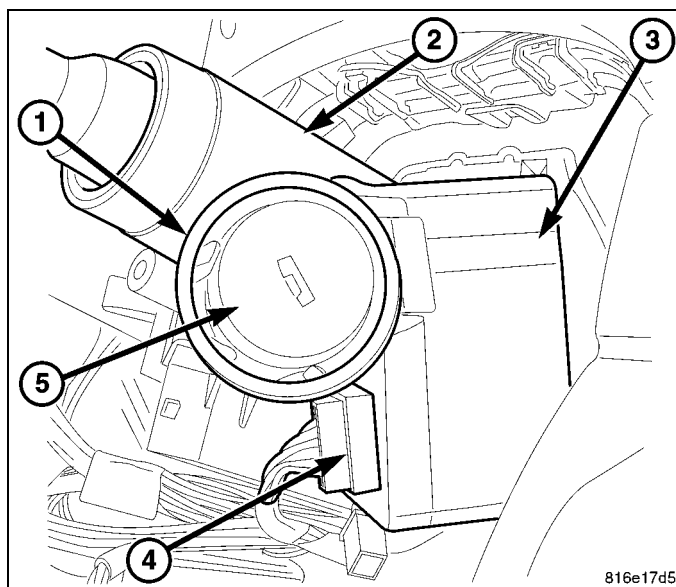

51. Connect the right stalk electrical connector (1) to the SCCM (2).

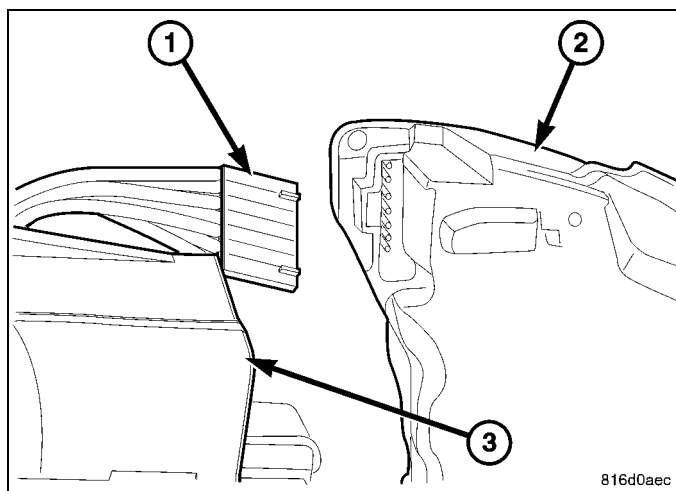

52. Slide the right stalk (2) into the groove of the SCCM (1) and install the one retaining screw (3).

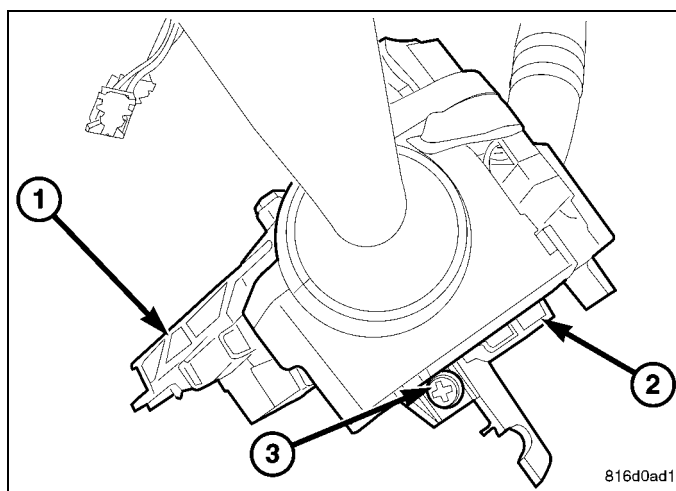

NOTE: Steering wheel removed for clarity.

53. Push the tilt lever (5) downward.
54. Install the lower shroud (2) over the tilt lever and onto the column.
55. Position the column tilt (5) at the full-upward position.
56. Push the tilt lever (5) upward, locking it in place.
57. Install the screw (3) attaching the lower shroud (2) to the steering column (6).

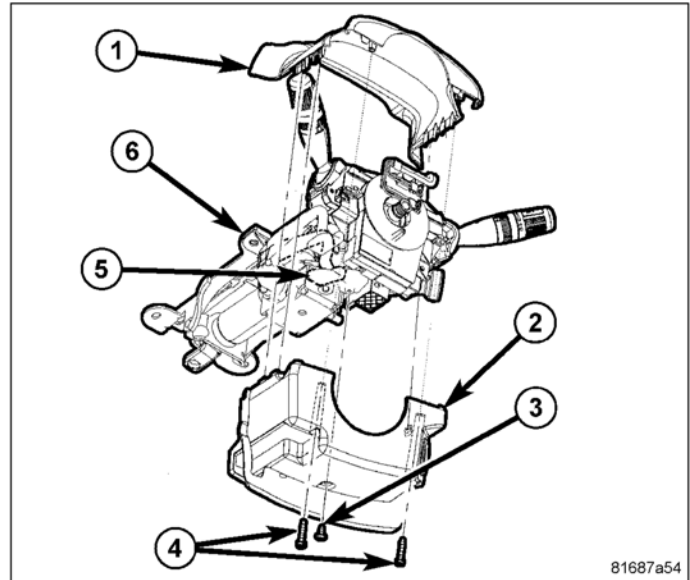

58. Position the column tilt at the full-downward position and lock it in place.
59. Install the upper shroud over the lower shroud, clipping the shrouds to one another.
60. Install the two screws attaching the upper shroud to the lower shroud.

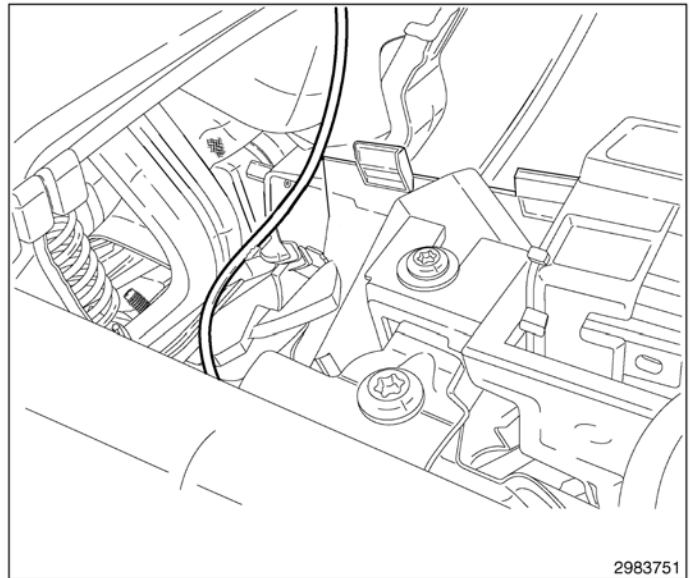

61. Position the instrument cluster (1) close enough to the instrument panel to reconnect the instrument panel wire harness connectors to the connector receptacles on the back of the cluster housing.
62. Position the instrument cluster mounting tabs to the mounting holes in the instrument panel armature (2).
63. Install and tighten the four screws (3) that secure the mounting tabs of the instrument cluster. Tighten the screws to 2 N·m (17 in. lbs.).

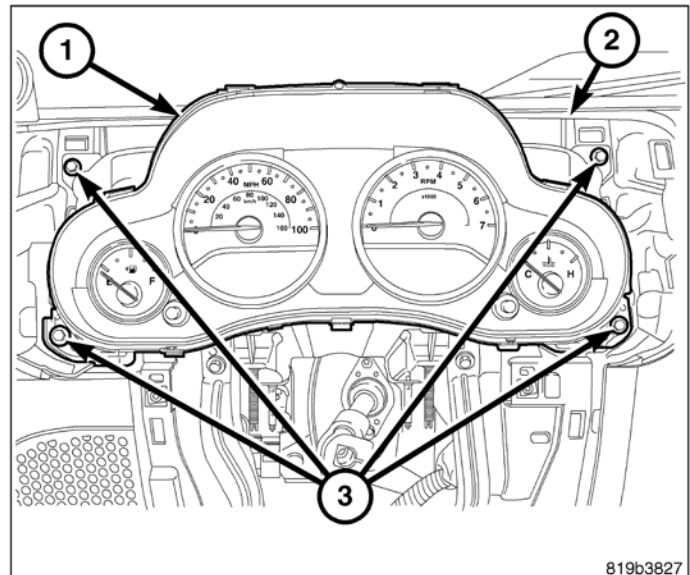

64. If equipped, install the compass module (1) using the mounting tabs located near the top center of the I/P.

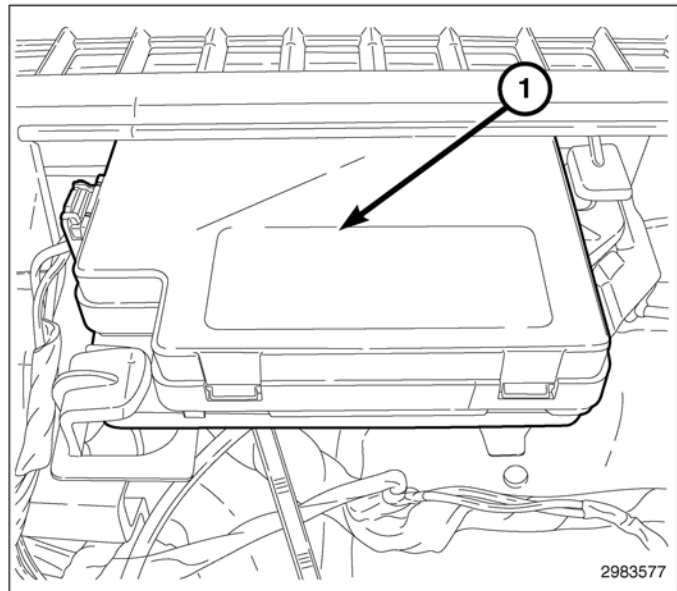

65. Reconnect the two connector insulators of the instrument panel wire harness take outs to the airbag inflator connector receptacles on each side of the airbag housing by pressing straight in on the connectors, then pushing the locks straight into the connectors. Be certain to engage each keyed and color-coded connector to the matching connector receptacle.

66. Position the passenger side I/P cover (1) to the I/P. Make certain that the upper passenger airbag bracket is engaged with the stud and under the nut on the windshield fence line and that the two lower studs of the airbag are engaged in the holes of the instrument panel armature.

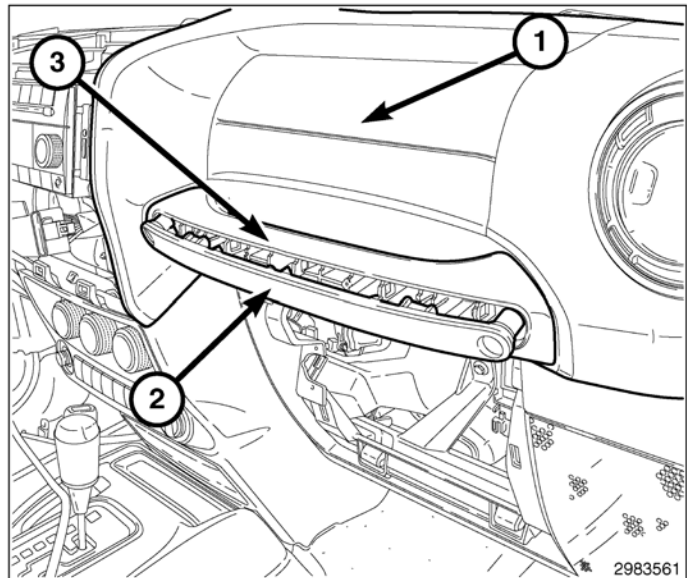

67. Push the edges of passenger side I/P cover (1) to the I/P to engage the snap retainers.

68. Install the two grab handle to I/P bolts. Tighten the bolts securely.

69. Install the grab handle applique by pushing the edges of the grab handle applique (1) into the grab handle to engage the retainers.

70. Install the two bolts to the grab handle applique (1). Install and tighten the two nuts (3) that secure the passenger airbag lower studs to the instrument panel armature. Tighten the nuts to 6 N·m (55 in. lbs.).

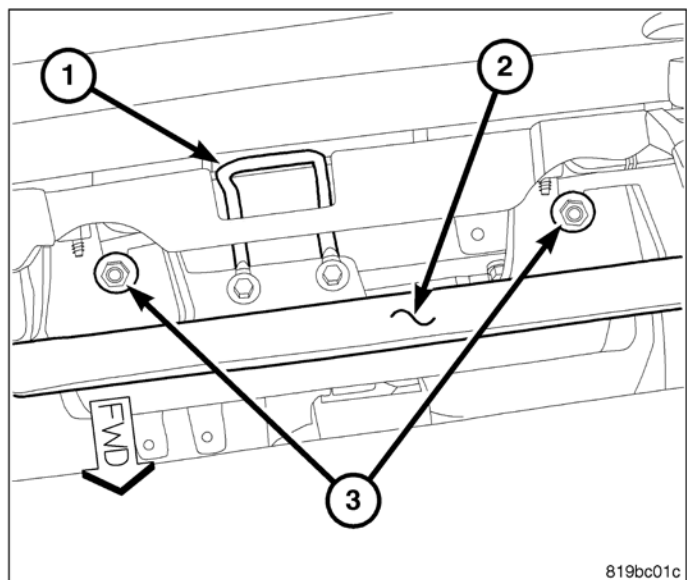

71. Working through the access hole in the top of the instrument panel between the windshield and the forward edge of the passenger airbag door (3), tighten the nut that secures the passenger airbag upper bracket and the instrument panel armature to the stud near the windshield fence line. Tighten the nut to 6 N·m (55 in. lbs.).
72. Reinstall the trim plug (1) into the access hole in the top of the instrument panel.

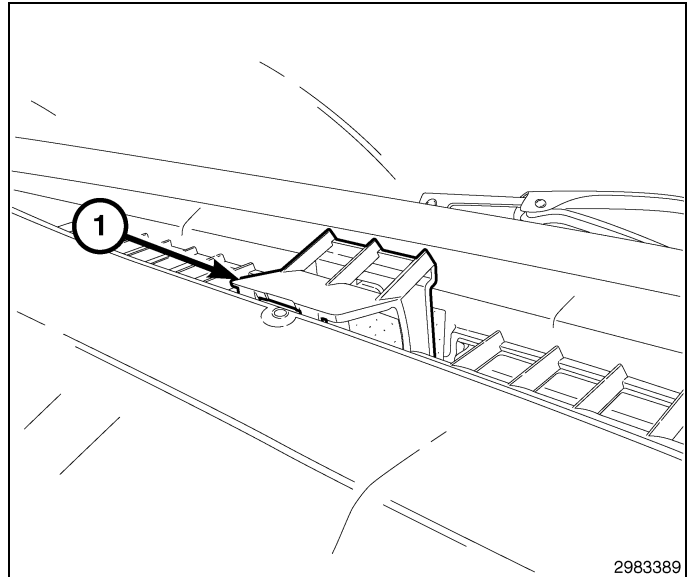

73. Position the instrument cluster bezel (1) to the I/P. Once aligned, apply pressure to engage the snap retainers.

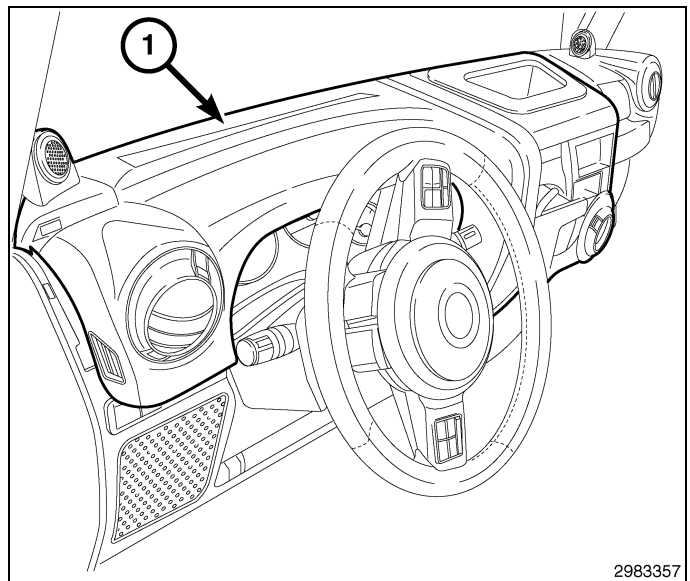

74. Install the instrument cluster to I/P screw (1) located in the window switch cavity. Tighten the screw securely.

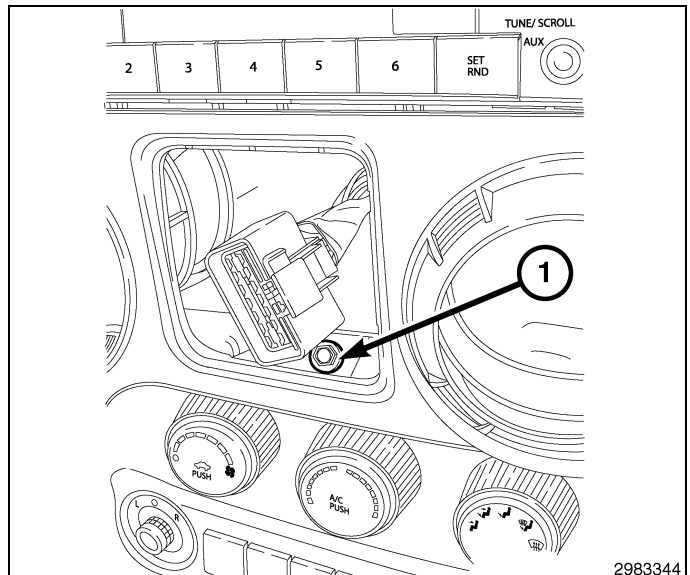

75. Connect the window switch (1) to the harness and lock the connector.
76. Push the window switch bezel into place. Make sure that all the retainers are fully engaged.

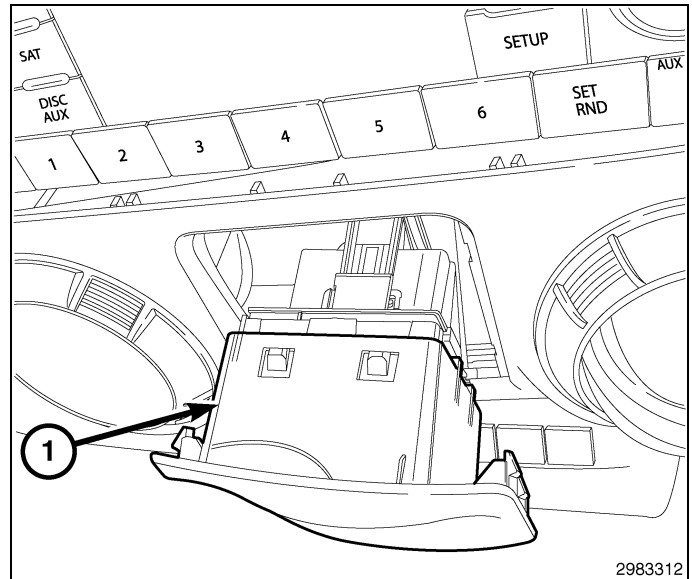

77. Install the storage bin screw (1) from the top center of the I/P. Tighten the screw securely.

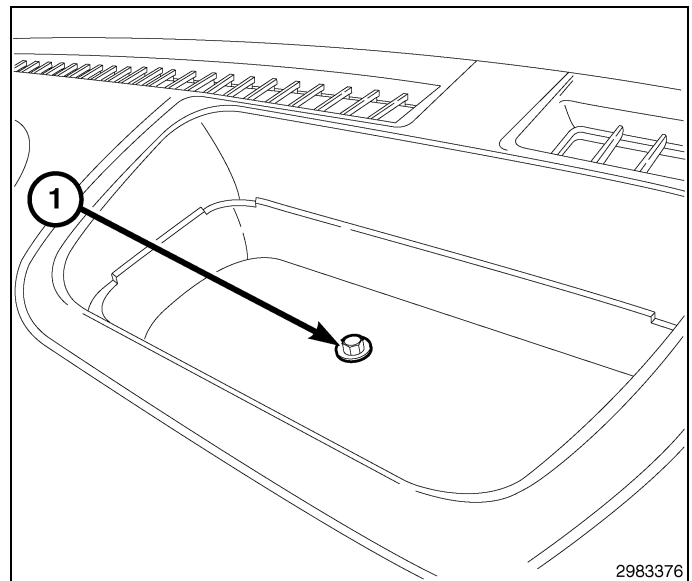

78. Install the storage bin liner (1) located in the top center of the I/P.

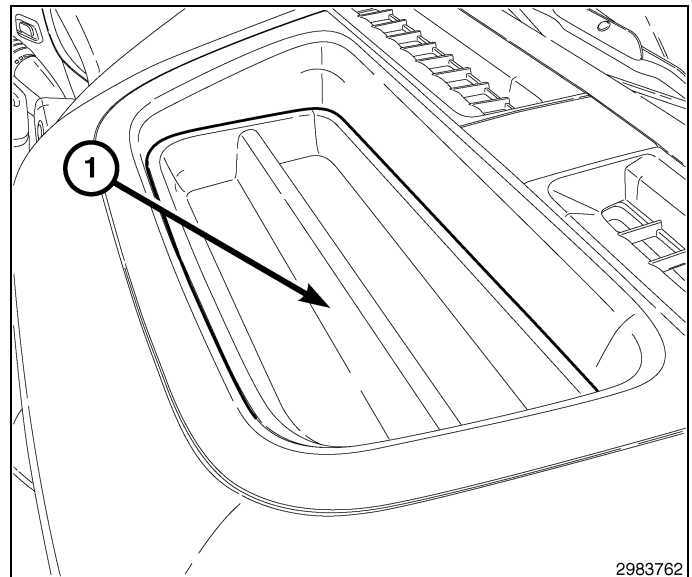

79. Install the lower instrument cluster to I/P fastener (1) on the right hand side of the steering column. Tighten the screw securely.

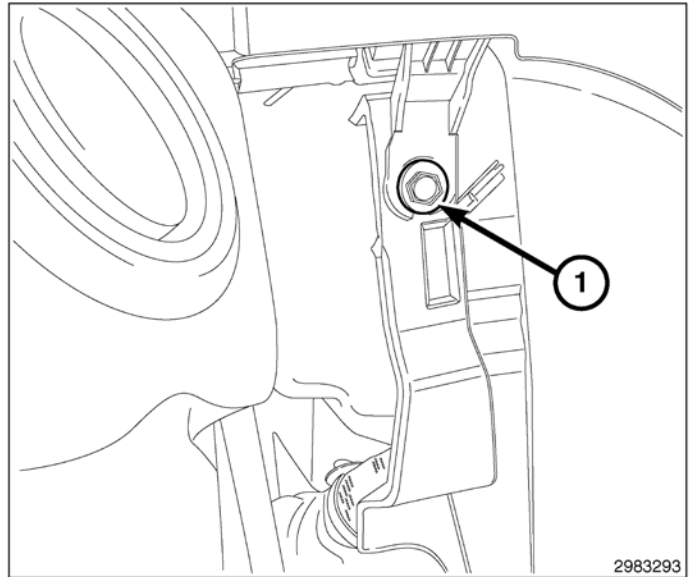

80. Install the lower instrument cluster to I/P fastener (1) on the left hand side of the steering column. Tighten the screw securely.

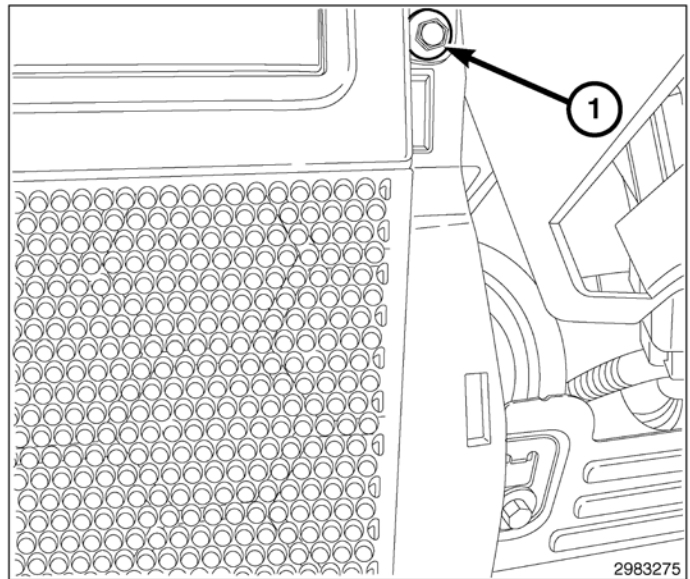

81. Install the knee blocker.
- Install the bottom hinged portion of the knee blocker by pushing down.
 - Push the upper portion of the knee blocker toward the I/P and engage the snap retainers.

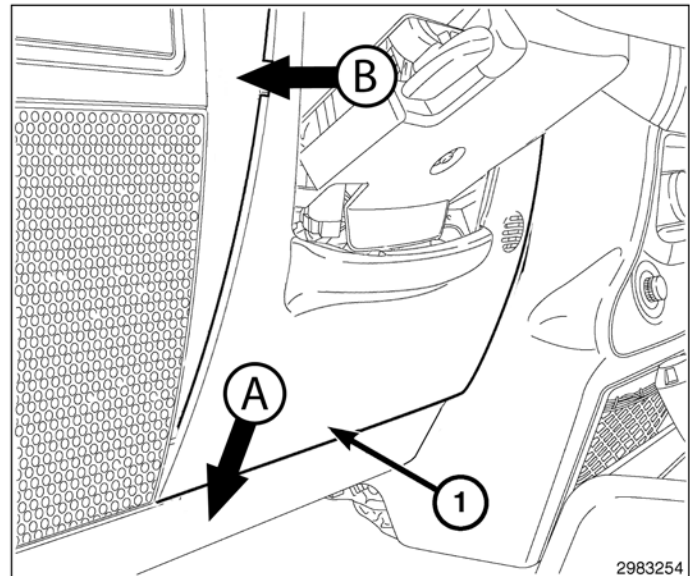

82. Push the edges of the instrument panel end cap trim panel (1) to install. Make sure the snap retainers are fully engaged. Repeat for the opposite side.

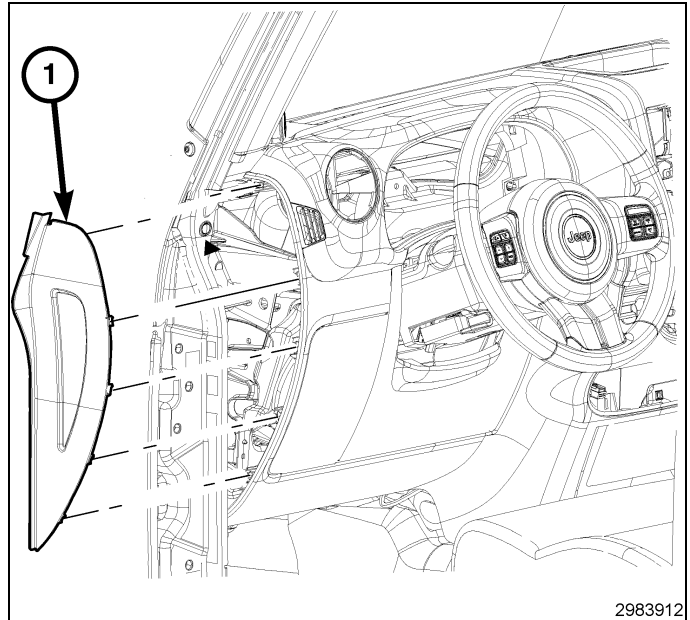

83. Install the glove box (1).

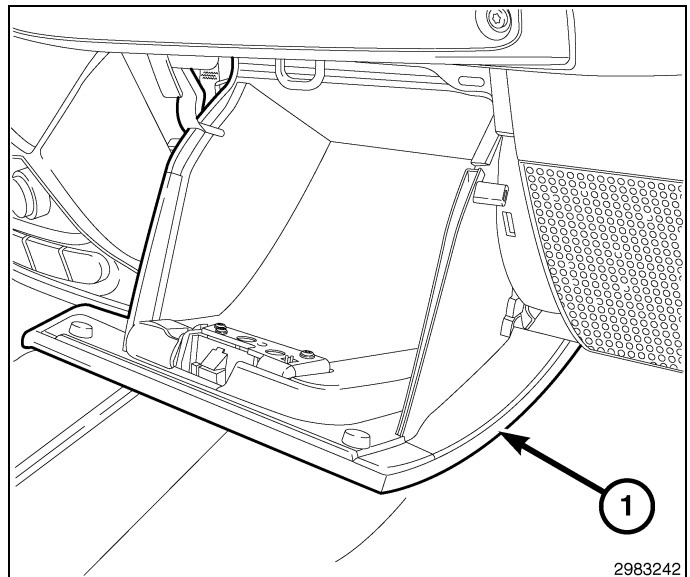

RESTORE VEHICLE CONFIGURATION

NOTE: The technician should have cut the **KEY FOB/IK Blanks** using the original vehicle's Key FOB/IK as a template. Please make sure the **KEY FOB/IK Blanks** have been cut prior to programming. If this step has not been performed, please perform at this time.

CAUTION: Read all notes and cautions for programming procedures.

NOTE: Prior to programming, have the vehicle PIN readily available before running the routine. If necessary, obtain the four digit PIN from the dealership's parts department.

CAUTION: If the PCM and WCM are replaced at the same time, the **PCM MUST** be programmed before the **WCM**.

1. When prompted, enter the four digit pin number obtained from the dealership parts department.
2. Connect a battery charger to the vehicle.
3. With the wiTECH diagnostic application, perform the following steps from the Initial Start Up Screen:
 - Select the "DIAGNOSTIC PROCEDURES" tab
 - Highlight "RESTORE VEHICLE CONFIGURATION"
 - Select the "Run Diagnostic" button
 - Select "CONTINUE"

- Verify that the vehicle VIN number is correct
- Once verified, select the "Correct VIN" button
- Note On-Screen instructions and select the "Close" button

PROGRAMMING THE WCM

CAUTION: Read all notes and cautions for programming procedures.

NOTE: Have the vehicle PIN readily available to enter whenever prompted before running the routine.

CAUTION: If the PCM and WCM are replaced at the same time, the PCM MUST be programmed before the WCM.

1. Connect a battery charger to the vehicle.
2. With the wiTECH diagnostic application, perform the following steps:
 - Select "WIRELESS CONTROL MODULE (WCM)"
 - Select the "MISCELLANEOUS FUNCTIONS" tab
 - Highlight "WCM REPLACED"
 - Select the "Start Misc Function" button
 - Select "NEXT"
 - Enter the PIN when prompted.
 - Select "NEXT"
 - Verify that the PIN number is correct
 - Once verified select "NEXT"
 - Select "NEXT"
 - Note On-Screen instructions and select the "FINISH" button

PROGRAMMING IGNITION KEYS TO THE WCM

CAUTION: Read all notes and cautions for programming procedures.

NOTE: Have the vehicle PIN readily available before running the routine

1. Connect a battery charger to the vehicle.
2. With the wiTECH diagnostic application, perform the following steps:
 - Select "WIRELESS CONTROL MODULE (WCM)"
 - Select the "MISCELLANEOUS FUNCTIONS" tab
 - Highlight "PROGRAMMING IGNITION KEYS OR KEY FOBS"
 - Select "NEXT"
 - Enter the PIN when prompted.
 - Select "NEXT"
 - Verify that the PIN number is correct
 - Once verified select "NEXT"
 - Note On-Screen instructions and select the "FINISH" button
 - Turn ignition off for 45 seconds

NOTE: A maximum of eight keys can be learned by the WIN. Once a key is learned by a WIN, that key has acquired the Secret Key for that WIN and cannot be transferred to any other vehicle.

ECU RESET

NOTE: The wiTECH software level must be at the latest release to perform this procedure.

NOTE: Failure to perform this step could result in one or more FOBs not functioning correctly.

CAUTION: Read all notes and cautions for programming procedures.

1. Connect a battery charger to the vehicle.
2. With the wiTECH diagnostic application, perform the following steps:
 - From the main wiTECH screen, select the "Diagnostic Procedures" tab.

- Highlight "RESET ECU"
- The ignition key should be in the RUN position, with the engine off.
- Press "Continue".
- Highlight "WCM" and press "Continue".
- On the next screen press "Continue" one more time to reset the ECU.
- Press "Close" to exit procedure.

WINDOW CALIBRATION

NOTE: Vehicles equipped with the auto up feature must have the windows calibrated after a battery disconnect.

NOTE: The door must be completely closed when starting this step.

1. Sit in the driver seat and close the door.
2. Lower the window part of the way down.
3. Run the window to the full up position and continue to hold the switch for an additional two seconds.
4. Run the window to the full down position and continue to hold the switch for an additional two seconds.
5. Raise the window to the full up position.
6. Repeat the steps for the remaining windows.

TEMPORARY REMOTE START DISABLE

NOTE: The wiTECH software level must be at the latest release to perform this procedure.

CAUTION: Read all notes and cautions for programming procedures.

1. Connect a battery charger to the vehicle.
2. With the wiTECH diagnostic application, perform the following steps:
 - Select "Totally integrated power module (TIPM)"
 - Select the "MISCELLANEOUS FUNCTIONS" tab
 - Highlight and select "TEMPORARY REMOTE START DISABLE"
 - Note On-Screen instructions and select the "NEXT" button
 - Select the "DISABLE" button to activate the remote start function
 - Select "YES" to reset the module and exit the routine, select "NO" to toggle the value back
 - Select "FINISH"

CLEAR ALL DTC'S

NOTE: The wiTECH diagnostic application is the preferred method for clearing all DTC's.

NOTE: The wiTECH software level must be at the latest release to perform this procedure.

ACTIVATE THE REMOTE START

To activate the remote start the vehicle must have been driven at least 35 MPH.

With the vehicle off, and the doors closed and locked, verify the remote start is functioning properly.



DÉMARRAGE À DISTANCE

JEEP WRANGLER

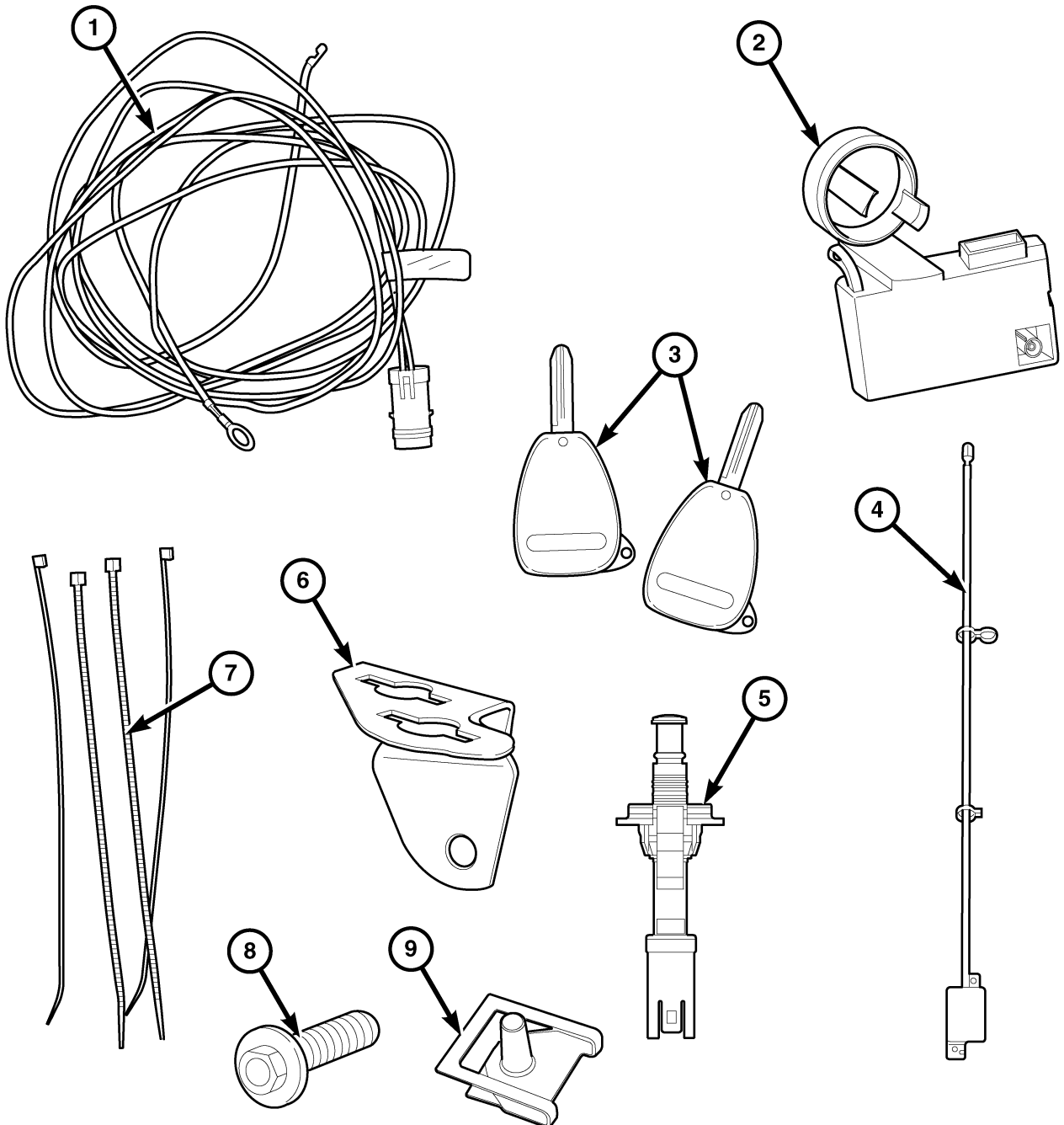

2983780

Numéro de légende	Description	Quantité
1	Faisceau de câblage de contacteur de capot	1

Numéro de légende	Description	Quantité
2	Module de commande dans fil (WCM)	1
3	FOBIK brutes	2
4	Antenne de démarreur à distance	1
5	Contacteur de capot entrouvert	1
6	Support de contacteur de capot entrouvert	1
7	Attaches mono-usage	10
8	Boulon	1
9	Attache en J	1

CAUTION:

Le démarrage à distance XBM peut être installé **SEULEMENT** sur les véhicules qui sont dotés des options suivantes installées en usine : boîte automatique, télédéverrouillage et antidémarrreur.

Sur les véhicules munis de WinFobik, le code doit être ajouté à la base de données avant l'installation du nouveau module de commande sans fil (WCM). Le non respect de cette procédure peut faire en sorte que la fonction de mise en marche du WCM soit inopérative.

Le technicien devrait attendre 1/2 heure après l'ajout du code de vente XBM dans DealerConnect avant de poser le module WCM. Entretemps, le technicien peut poser les autres composants à l'exception du module WCM.

NOTE: Avant l'installation, obtenir le NIP à quatre chiffres du service des pièces du concessionnaire.

NOTE: Le niveau du logiciel wiTECH doit se situer à la plus récente édition pour exécuter cette procédure.

NOTE: Avant l'installation, le technicien doit tailler les clés brutes FOBIK en utilisant la clé FOBIK d'origine comme matrice.

1. Le NIV doit être mis à jour avec le code commercial de l'accessoire ajouté pour autoriser la fonctionnalité du système. À l'aide du site Web DealerCONNECT et de la fonction de diagnostic wiTECH, compléter la configuration du véhicule.
2. Vous connecter à <https://dealerconnect.chrysler.com>.
3. Sur la page d'accueil, sélectionner l'onglet "**Service**".
4. Sur la page d'accueil, trouver la zone « Global Claims System » et sélectionner «**Vehicle Option**».
5. Sur la page Vehicle Option, entrer les huit derniers chiffres du NIV puis sélectionner «**View**».
6. De la liste «Available Vehicle Option», dérouler la liste vers le bas et sélectionner «**XBM Remote Start System**».
7. Cliquer sur le bouton «**Add**» et s'assurer que «XBM Remote Start System» apparaît sur la liste «Selected Vehicle Option» à la droite.
8. Cliquer sur le bouton «**Save**» pour compléter l'ajout du code de vente à la base de données du véhicule.

ÉTAPES DE LA PROCÉDURE :

INSTALLATION DU FAISCEAU DE CÂBLAGE ET DU CONTACTEUR DE CAPOT

1. Ouvrez le capot du véhicule.
2. Avant l'installation, repérer le faisceau de câblage/connecteur du contacteur de capot (1) situé à l'avant du réservoir de lave-glaces. Si le faisceau de câblage/connecteur est présent, il sera fixé au faisceau du véhicule. **Si le faisceau de câblage/connecteur du contacteur de capot n'est pas présent, utiliser le faisceau de câblage fourni avec l'ensemble et se reporter à la section suivante intitulée INSTALLATION DU CONTACTEUR DE CAPOT ET DU FAISCEAU DE CÂBLAGE (SI LE CONNECTEUR/FAISCEAU DE CÂBLAGE DEVANT ÊTRE INSTALLÉ EN USINE N'EST PAS PRÉSENT).**

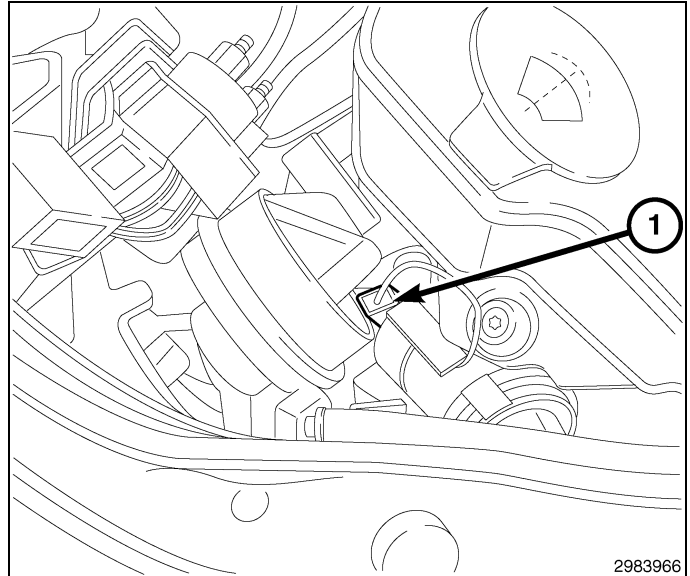

3. **Déconnecter et isoler le câble négatif de la batterie.** Attendre deux minutes pour permettre au condensateur du système de se décharger avant de poursuivre la réparation.
4. Installer l'attache en J fournie avec l'ensemble (1) sur la partie intérieure du support de radiateur juste à côté du réservoir de lave-glaces.

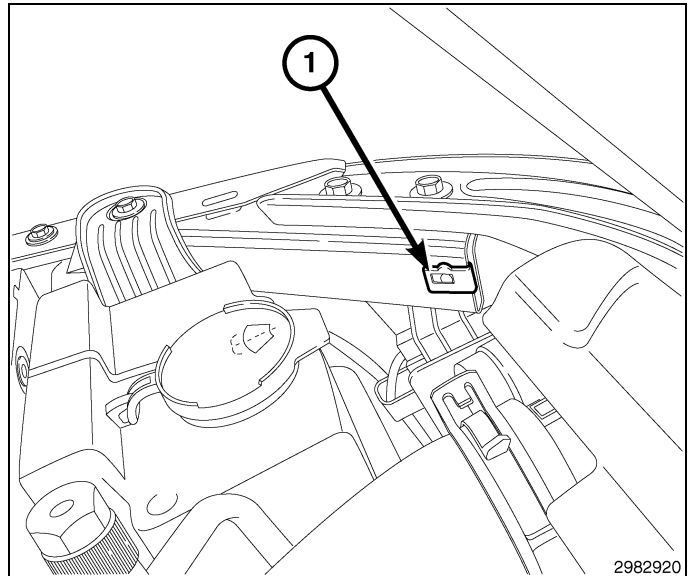

5. Installer le support du contacteur de capot entrouvert fourni avec l'ensemble (1) au moyen du boulon fourni avec l'ensemble (2) à la partie intérieure du support de radiateur. Serrer le boulon à 8 N-m (71 cm. kgs.).

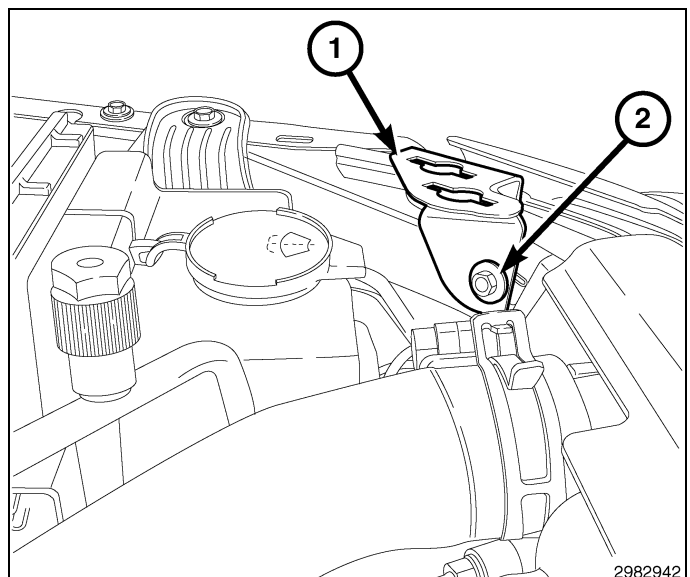

6. Détacher le faisceau de câblage du contacteur de capot entrouvert et le faire passer à travers l'ouverture marquée TIPM (module d'alimentation électrique intégré) sur le support.
7. Brancher le contacteur de capot entrouvert fourni avec l'ensemble dans le faisceau de câblage et asseoir le contacteur de capot entrouvert dans l'ouverture marquée TIPM (module d'alimentation électrique intégré).

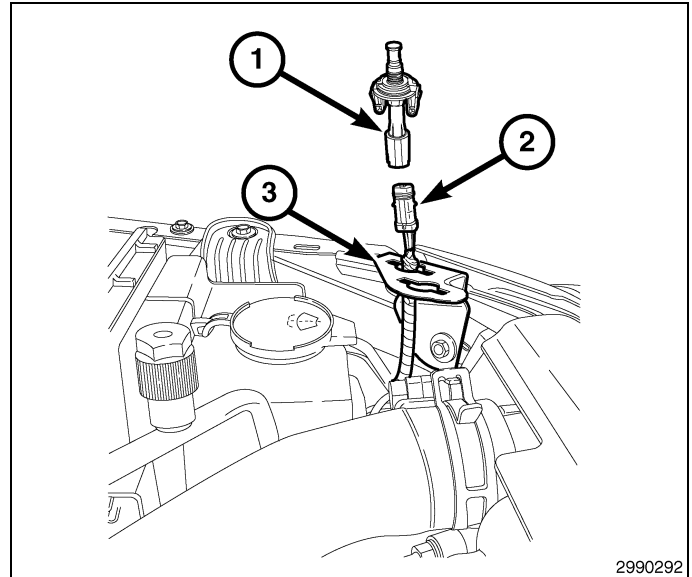

INSTALLATION DE CONTACTEUR DE CAPOT ET DE FAISCEAU DE CÂBLAGE (SI LE FAISCEAU DE CÂBLAGE/CONNECTEUR DU CONTACTEUR DE CAPOT N'EST PAS PRÉSENT)

1. **Déconnecter et isoler le câble négatif de la batterie.** Attendre deux minutes pour permettre au condensateur du système de se décharger avant de poursuivre la réparation.
2. Installer l'attache en J fournie avec l'ensemble (1) sur la partie intérieure du support, juste à côté du réservoir de lave-glaces.

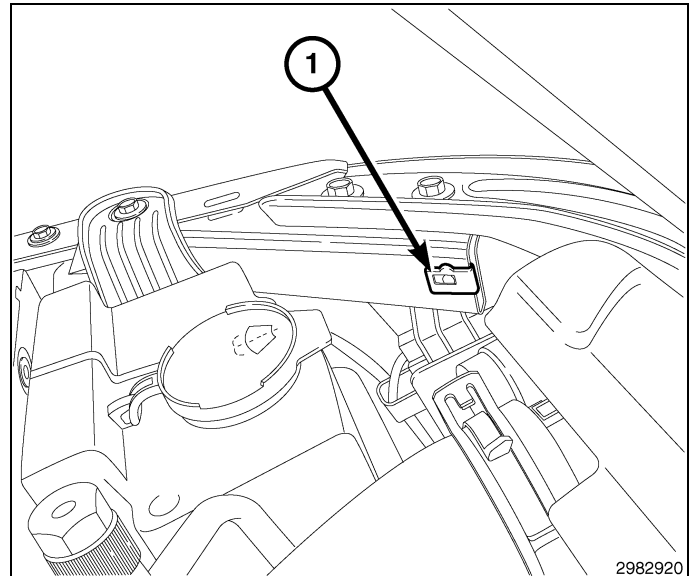

4. Installer le support du contacteur de capot entrouvert fourni avec l'ensemble (1) au moyen du boulon fourni avec l'ensemble (2) à la partie intérieure du support de radiateur. Serrer le boulon à 8 N-m (71 cm. kgs.).

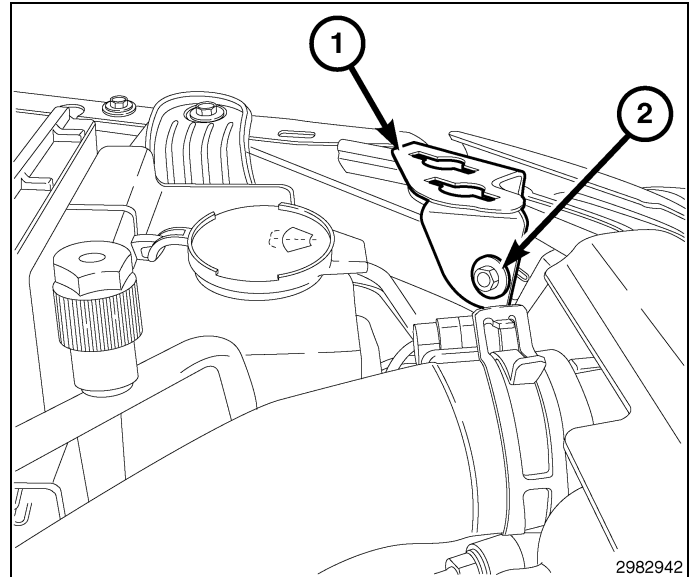

5. Acheminer le faisceau de câblage du contacteur de capot entrouvert fourni avec l'ensemble (2) et faire passer à travers l'ouverture marquée TIPM (module d'alimentation électrique intégré) sur le support (3) .
6. Brancher le contacteur de capot ouvert fourni avec l'ensemble (1) dans le faisceau de câblage (2) et asseoir le contacteur de capot entrouvert dans l'ouverture marquée TIPM (module d'alimentation électrique intégré).

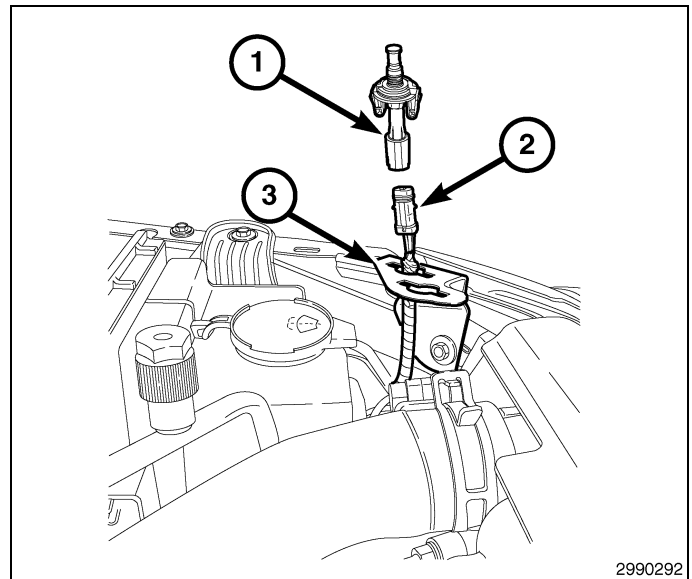

7. À l'aide d'un ruban de tirage ou d'un produit équivalent, tirer le faisceau de câblage fourni avec l'ensemble sous le support (3) situé sur l'aile du côté du conducteur,
8. Retirer le boulon de masse (2) situé sur l'aile intérieure du côté du conducteur.
9. Poser l'oeillet du boulon de masse (1) du faisceau de câblage fourni avec l'ensemble et réinstaller le boulon de masse. Serrer la vis à 11 N-m (97 in-lbs).

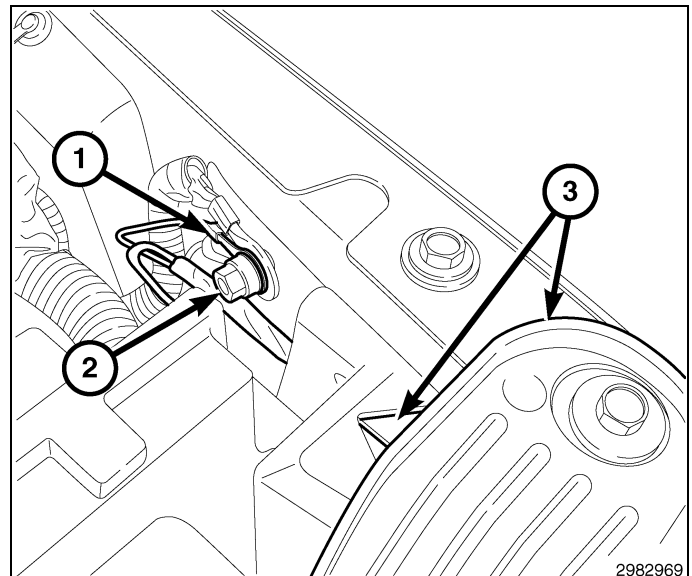

10. Acheminer le faisceau de câblage violet et blanc fourni avec l'ensemble (1) le long de l'aile vers l'arrière du compartiment moteur.
11. Utiliser les attaches antibloquantes fournies avec l'ensemble (2) pour fixer le faisceau de câblage au faisceau de câblage déjà présent sur le véhicule.

NOTE: Le harnais de routage peut varier légèrement par année de modèle.

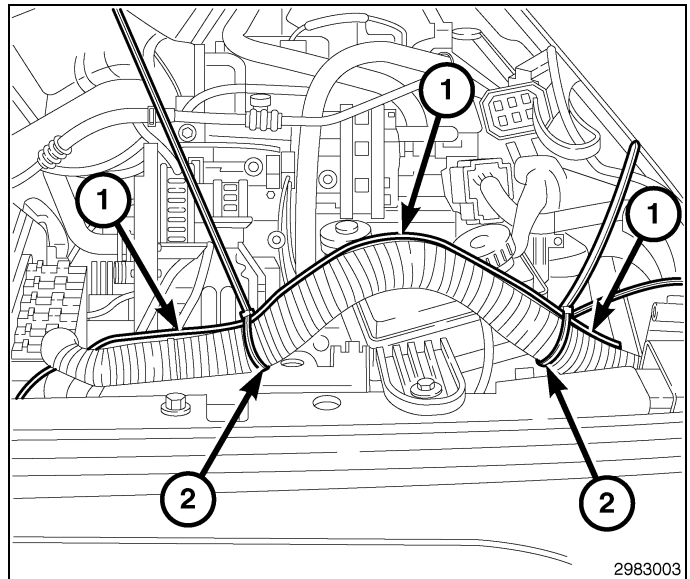

12. Continuer d'acheminer le faisceau de câblage fourni avec l'ensemble (1) le long de l'arrière du compartiment moteur vers le côté du passager. Fixer le faisceau de câblage avec les attaches antibloquantes fournies avec l'ensemble (2) chaque 100mm.

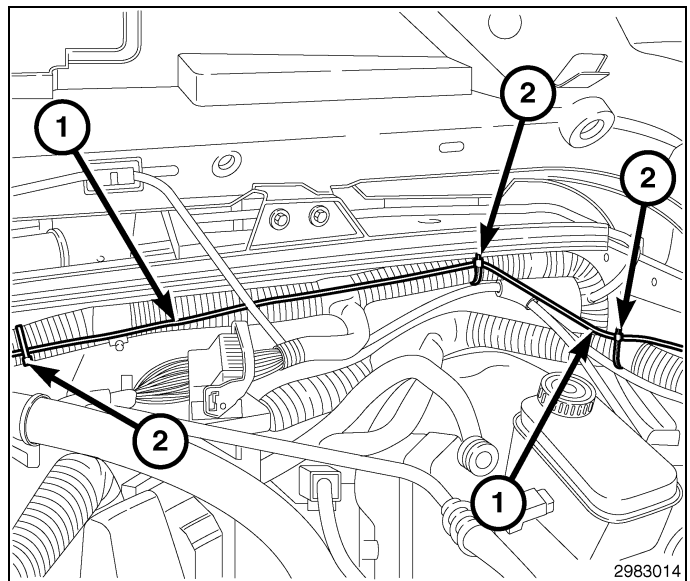

13. Acheminer le faisceau de câblage fourni avec l'ensemble (1) autour de la batterie vers le module d'alimentation électrique intégré (TIPM). Fixer le faisceau de câblage avec les attaches antibloquantes fournies avec l'ensemble (2).

NOTE: Le harnais de routage peut varier légèrement par année de modèle.

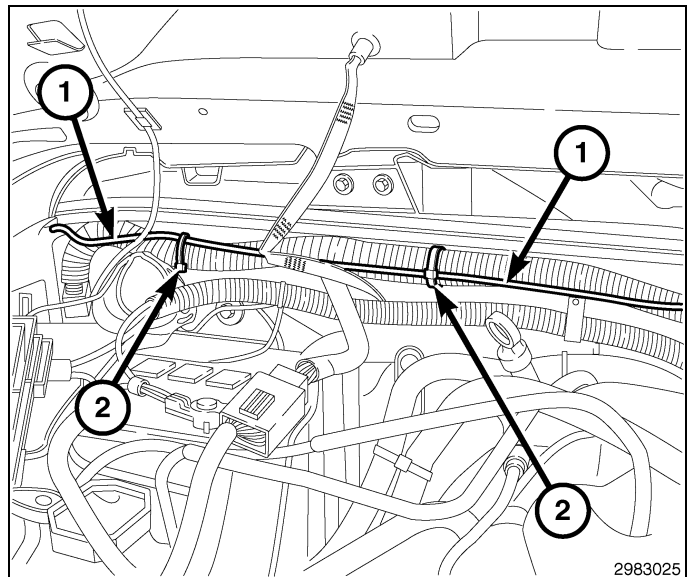

14. Retirer le couvercle du module d'alimentation électrique intégré (TIPM).
15. Retirer le câble (B+) de tension positive de la batterie et l'écrou (1) de la borne située sur le module d'alimentation électrique intégré (TIPM).
16. À l'aide d'un outil à lame plate adéquat, désengager les onglets de retenu supérieurs du module d'alimentation électrique intégré (TIPM) (2) et soulever le TIPM (1) pour le déposer de son support.

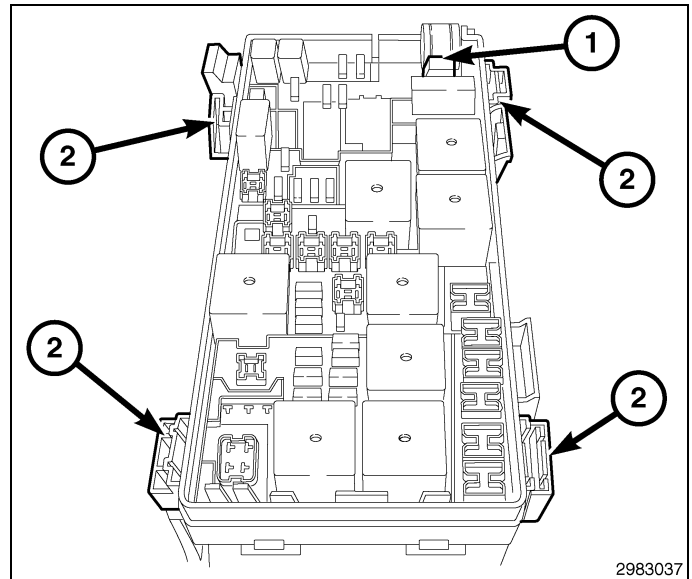

17. Saisir le TIPM et tourner l'ensemble vers le haut pour le dégager de son support de montage. Placer l'ensemble en position debout pour accéder aux connecteurs électriques situés à la partie inférieure de l'unité.
18. Retirer le connecteur sur lequel est inscrite la lettre "D" (1).

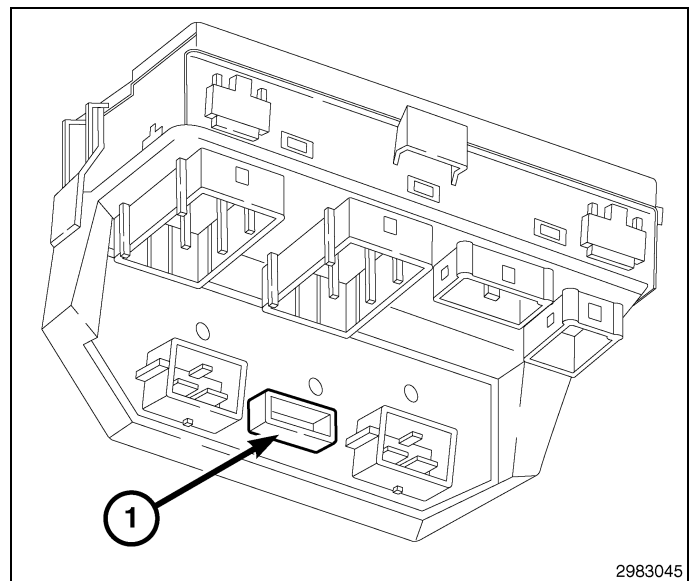

19. Repérer la cavité 3 (3) à l'extrémité **du câble** du connecteur "D".

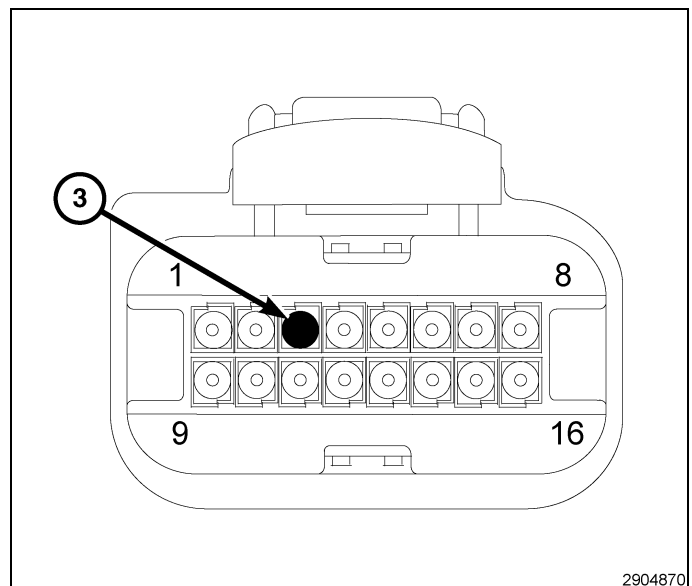

20. Retirer le verrouillage secondaire(2) et le caoutchouc d'étanchéité (1) du connecteur.
21. Si le véhicule en est équipé, détacher la patte (3) située à l'extrémité du câble de la cavité3.

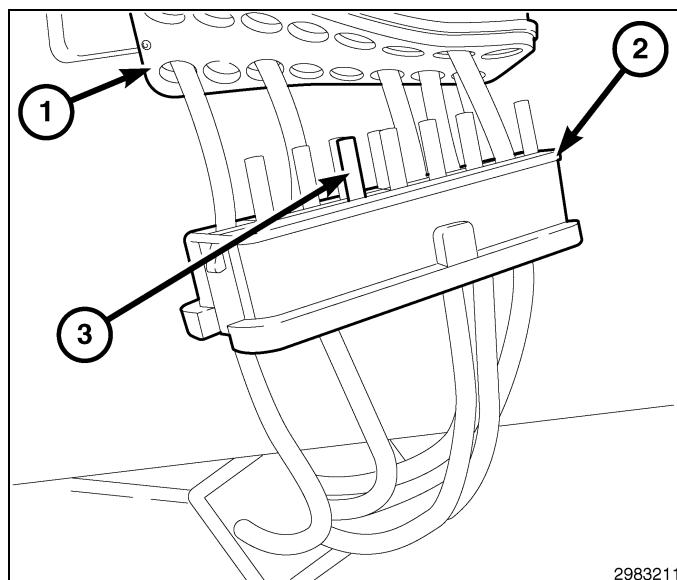

22. Retirer le verrouillage primaire (1) du connecteur.

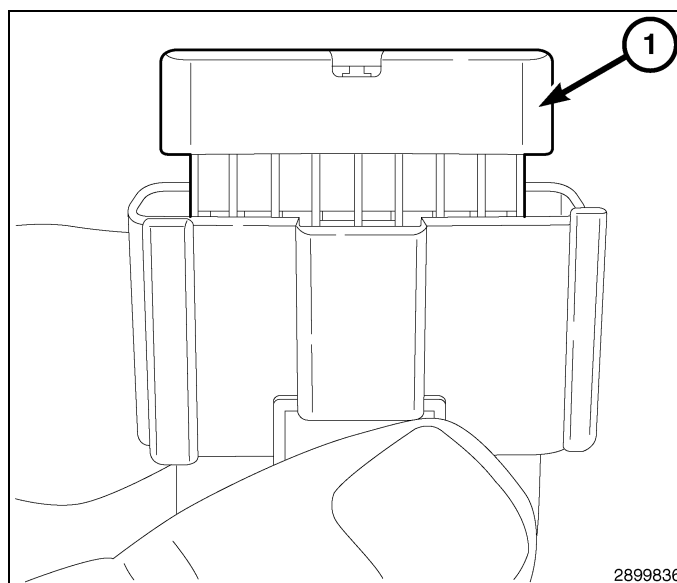

23. Insérer la goupille de câble violette/blanche (1) du faisceau du contacteur de capot dans la cavité3du connecteur D. S'assurer que la goupille est entièrement engagée dans la cavité.
24. Réinstaller le verrouillage primaire dans le connecteur D.
25. Réinstaller le verrouillage secondaire et le caoutchouc d'étanchéité dans le connecteur D.
26. Rebrancher le connecteur "D" dans le module d'alimentation électrique intégré (TIPM).

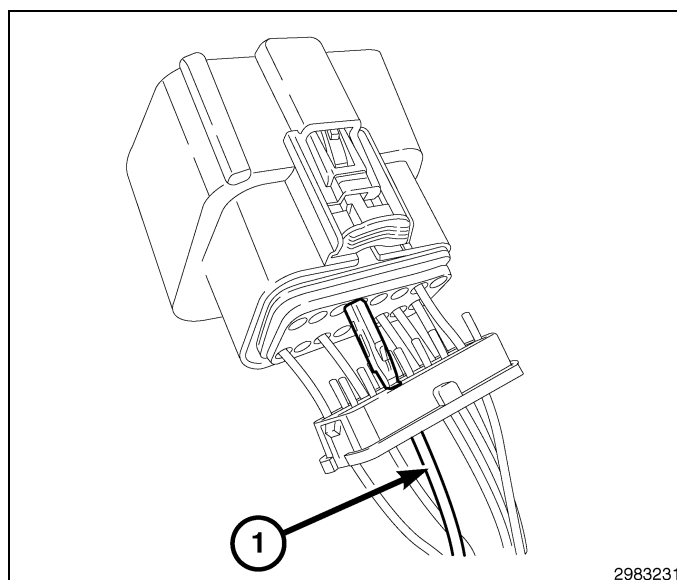

27. Réinstaller le module de d'alimentation électrique intégré (TIPM) (1) sur son support de montage. S'assurer que les pattes de retenue (2) sont entièrement engagées.
28. Poser le câble (B+) de tension positive de la batterie et l'écrou (1) à la borne située sur le module d'alimentation électrique intégré (TIPM). serrer l'écrou à 25 N-m (221 in-lbs).
29. Réinstaller le couvercle du module d'alimentation électrique intégré (TIPM).

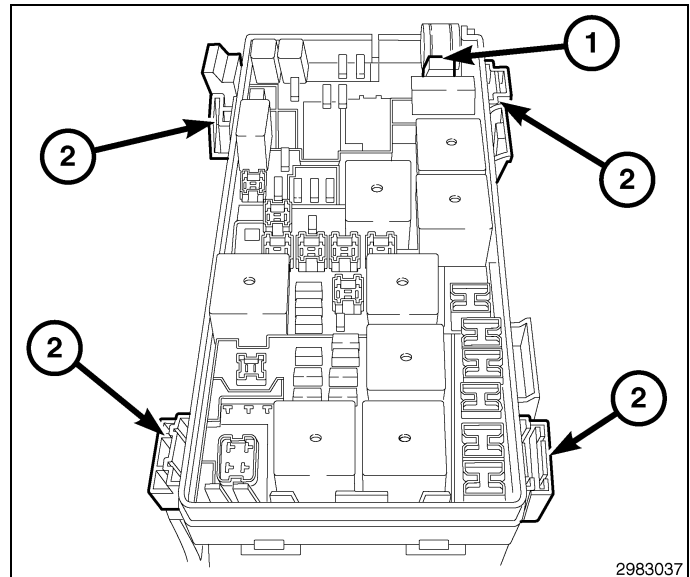

POSE DU MODULE DE COMMANDE SANS FIL (WCM) ET DE L'ANTENNE DE DÉMARRAGE À DISTANCE

WARNING: Pour éviter les blessures graves, voire mortelles sur un véhicule pourvu de sacs gonflables, désactiver le système de retenue complémentaire avant d'effectuer tout diagnostic ou intervention sur un composant du volant, de la colonne de direction, du sac gonflable, du tendeur de ceinture de sécurité, du capteur d'impact ou du tableau de bord. Débranchez et isolez le câble (masse) de tension négative de la batterie, puis attendez deux minutes pour que le condensateur de système se décharge avant d'effectuer un diagnostic plus approfondi ou une autre réparation. C'est le seul moyen efficace et sécuritaire de désactiver le système de retenue supplémentaire. Le non respect des précautions appropriées pourrait entraîner le déploiement accidentel du sac gonflable.

1. À l'aide d'une baguette de garnissage C-4755 ou d'un outil équivalent, soulever délicatement les bords du panneau de garnissage du bouchon d'extrémité du tableau de bord (1) afin de le retirer. Répéter le processus du côté opposé.

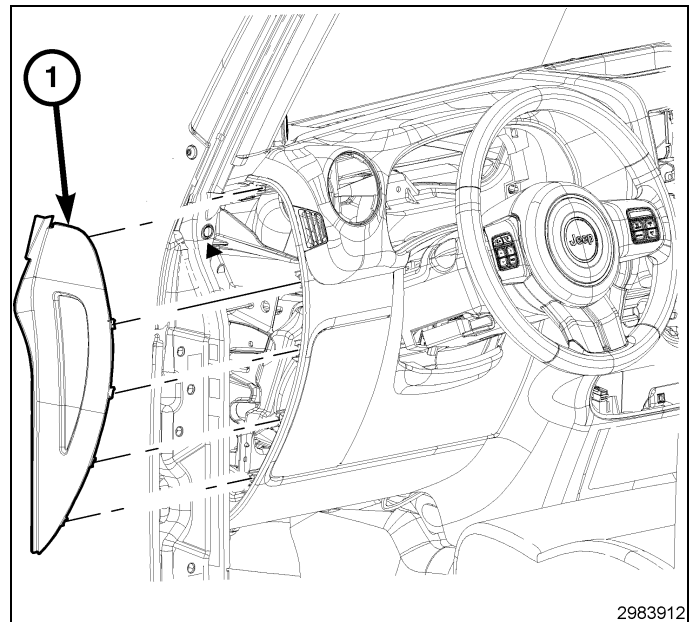

2. À l'aide d'une baguette de garnissage C-4755 ou d'un outil équivalent.
- A. Soulevez doucement le bord supérieur du panneau de blocage du genou (1) vers l'extérieur.
 - B. Soulevez doucement vers le haut pour enlever le panneau de blocage du genou (1) du fond à charnière.

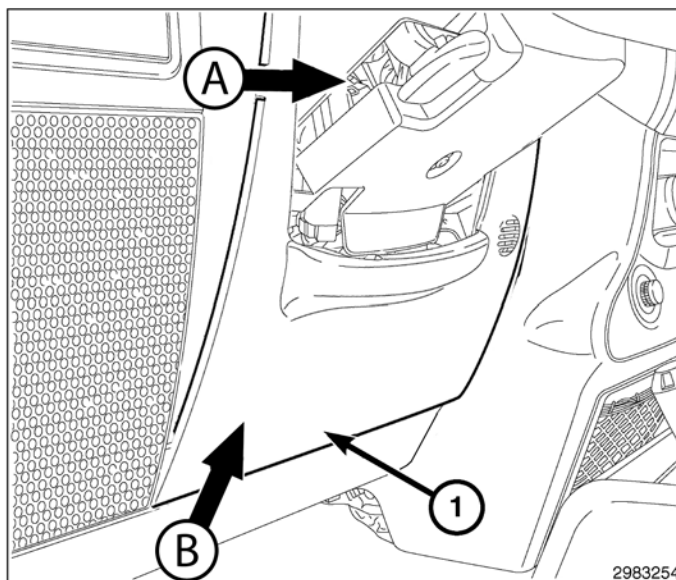

3. Retirer la pièce de fixation de la partie inférieure de l'ensemble d'instruments au tableau de bord (1) du côté gauche de la colonne de direction.

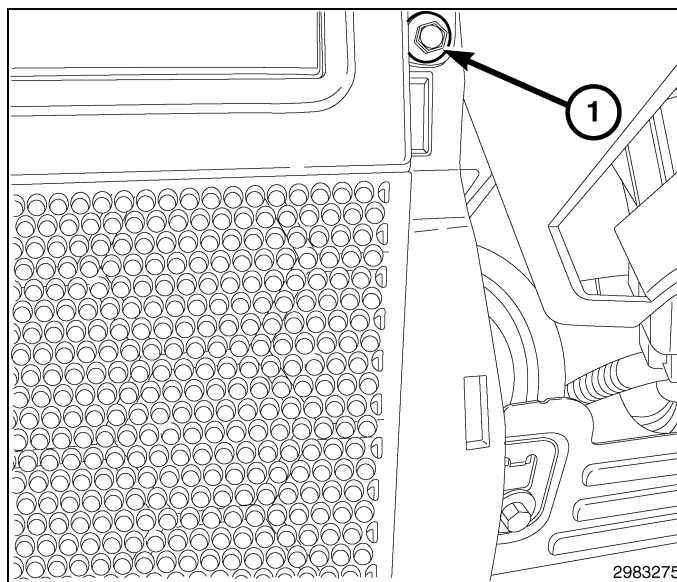

4. Retirer la pièce de fixation de la partie inférieure de l'ensemble d'instruments au tableau de bord (1) du côté droit de la colonne de direction.

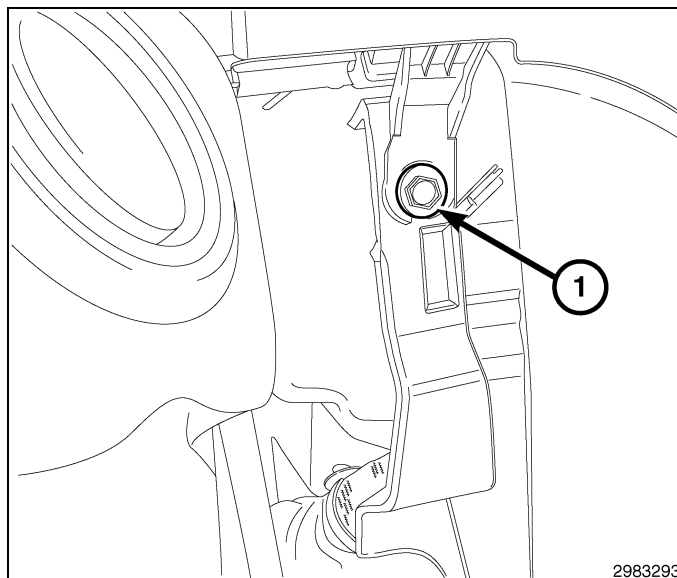

5. Retirer la doublure du vide-poches (1) située dans la partie centrale supérieure du tableau de bord.

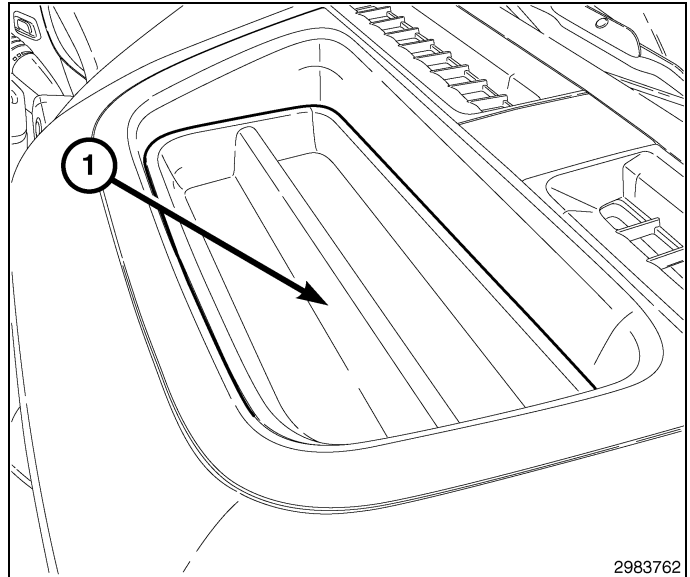

6. Retirer la vis du vide-poches (1) de la partie centrale supérieure du tableau de bord.

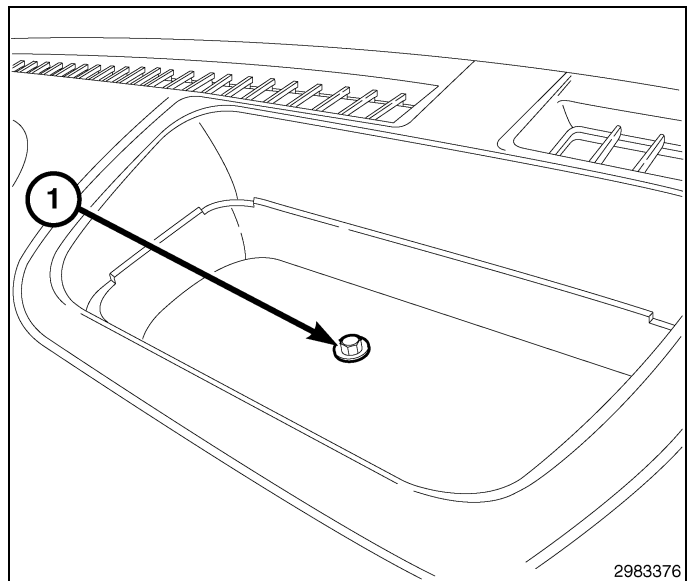

7. À l'aide d'un bâton de garnissage C-4755 ou d'un outil équivalent, soulever délicatement l'ensemble d'interrupteur de lève-glaces (1) pour l'éloigner de l'encadrement de l'ensemble d'instruments.
8. Déverrouiller le connecteur, débrancher l'ensemble d'interrupteur de lève-glaces (1) et retirer.

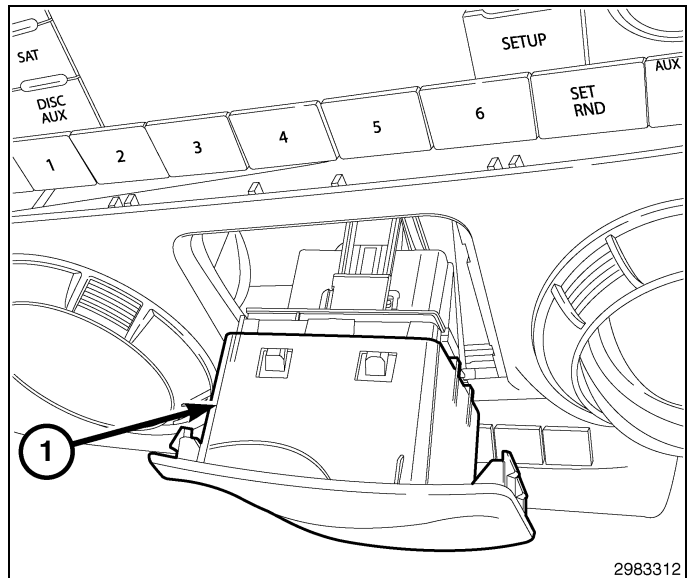

9. Reinsérer la vis de fixation de l'ensemble d'instruments au tableau de bord (1) située dans la cavité de l'interrupteur de lave-glaces.

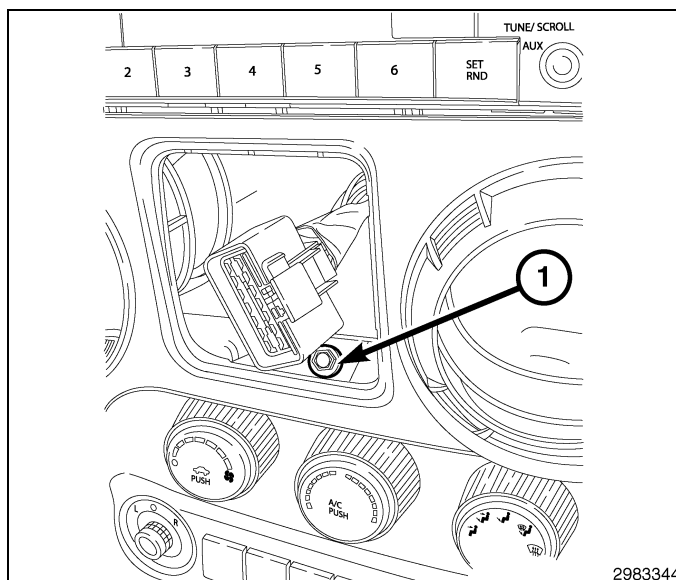

10. À l'aide d'un bâton de garnissage C-4755 ou un outil équivalent, soulever délicatement les bords de l'encadrement de l'ensemble d'instruments (1) pour l'éloigner du tableau de bord afin de dégager les agrafes.
11. Retirer l'encadrement de l'ensemble d'instruments (1) du tableau de bord.

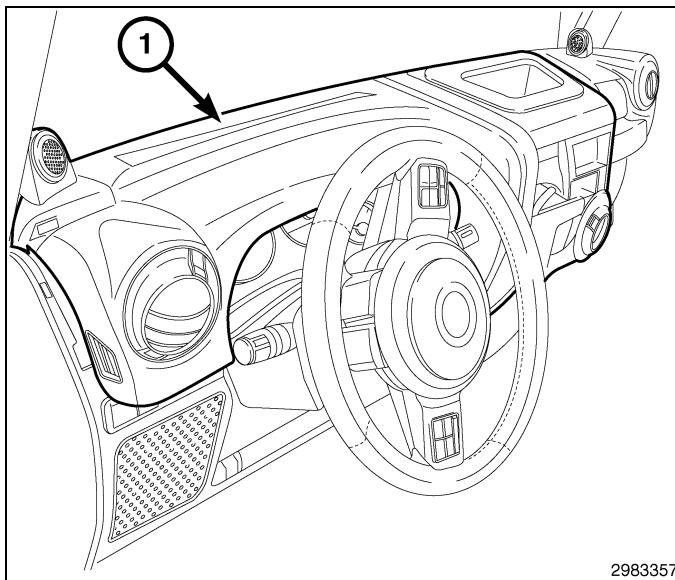

NOTE: Le volant est déposé aux fins de meilleure vision.

12. Positionner l'inclinaison de la colonne en position complètement baissée.
13. Retirer les deux vis (4) qui fixent le couvercle supérieur (1) au couvercle inférieur (2). Après avoir retiré les vis, dégrafer les couvercles l'un de l'autre en appliquant une pression manuelle le long des joints où les couvercles se raccordent sur les côtés, ensuite retirer le couvercle supérieur.
14. Retirer la vis (3) qui fixe le couvercle inférieur (2) à la colonne de direction (6). Retirer le couvercle inférieur (2).

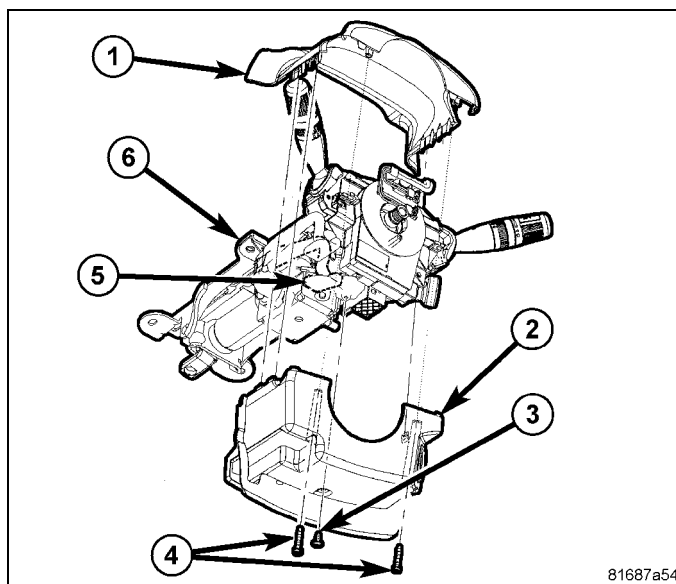

15. Retirer les quatre vis (3) de fixation de l'ensemble d'instruments (1) à l'armature du tableau de bord (2).

16. Tirer la partie supérieure de l'ensemble d'instruments suffisamment loin vers l'arrière pour accéder et débrancher les connecteurs du faisceau de câblage du panneau de bord des réceptacles du connecteur à l'arrière du carter de l'ensemble d'instruments.

17. Retirer l'ensemble d'instruments du tableau de bord.

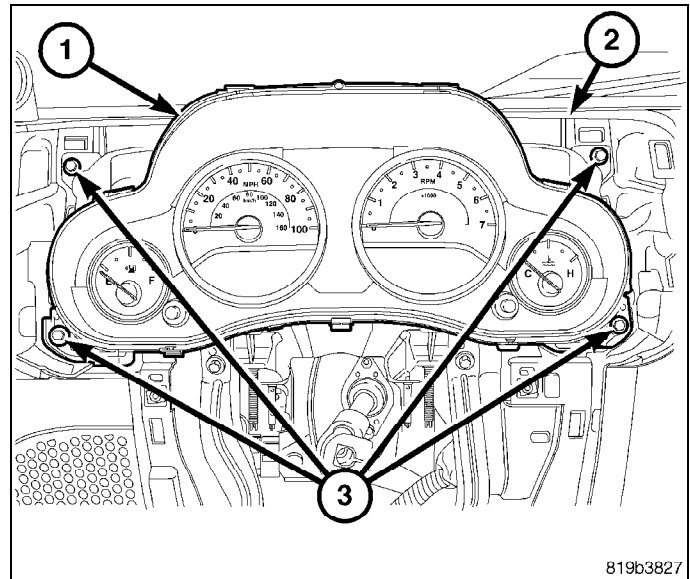

18. Retirer la boîte à gants (1).

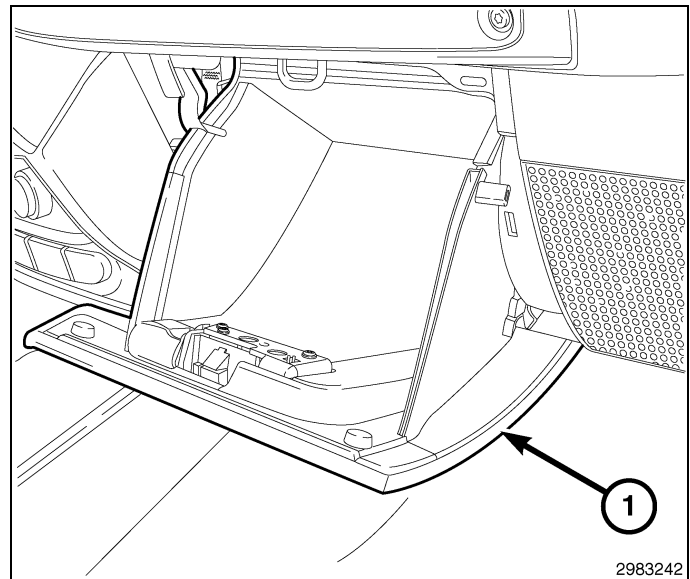

19. Retirer le bouchon de garnissage (1) du trou d'accès dans la partie supérieure de la grille du dégivreur entre le pare-brise et le tableau de bord.

20. En passant par le trou d'accès, desserrer l'écrou de fixation du support supérieur de sac gonflable du côté passager et l'armature du tableau de bord au goujon situé à proximité du périmètre du pare-brise.

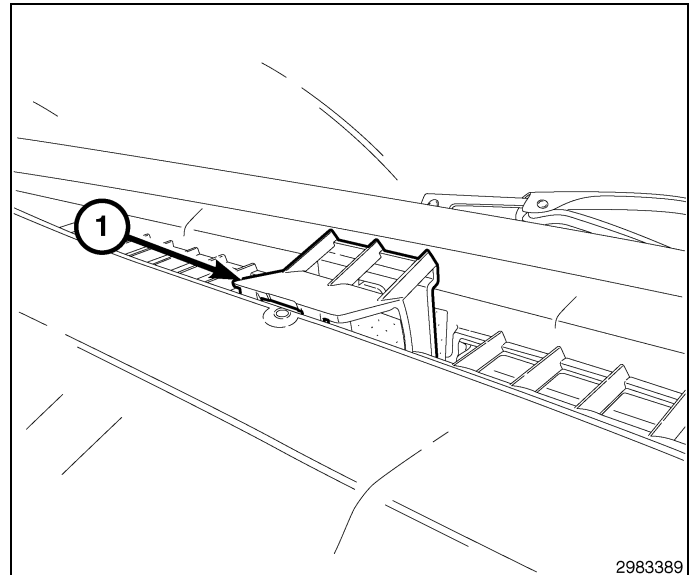

21. Accéder à l'ouverture de la boîte à gants sur le tableau de bord afin d'atteindre et de retirer les deux écrous (3) de fixation des goujons inférieurs du sac gonflable côté passager à l'armature du tableau de bord (2) de chaque côté du pêne de verrouillage de la boîte à gants (1).

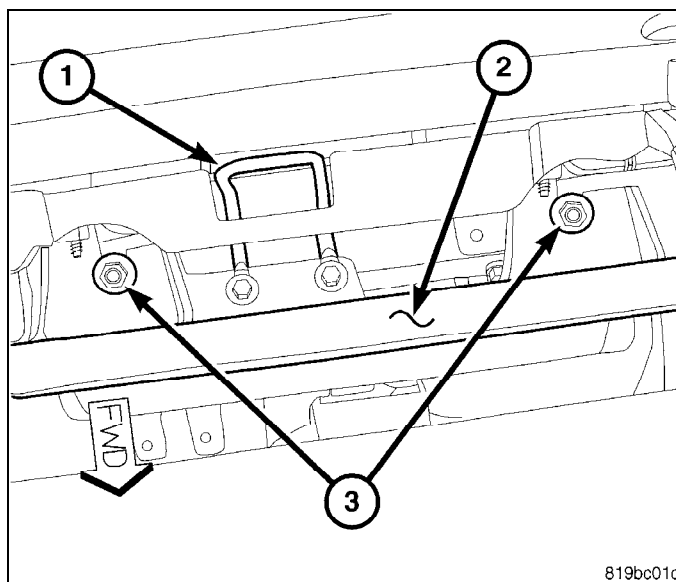

22. Retirer les deux boulons de la garniture de la poignée de maintien (1).
23. À l'aide d'un bâton de garnissage C-4755 ou d'un outil équivalent, retirer la garniture en soulevant délicatement les bords de la garniture de la poignée de maintien (1) à l'écart de la poignée de maintien (3) pour dégager les pièces de retenue.
24. Retirer les deux boulons de fixation de la poignée de maintien au tableau de bord.
25. Retirer la poignée de maintien (3) .
26. À l'aide d'un bâton de garnissage C-4755 ou d'un outil équivalent, soulever délicatement les bords du couvercle du tableau de bord du côté du passager (1) à l'écart du tableau de bord afin de dégager les agrafes.
27. Remettre délicatement en position le couvercle latéral du tableau de bord du côté du passager (1). **Ne pas retirer à cette étape.**

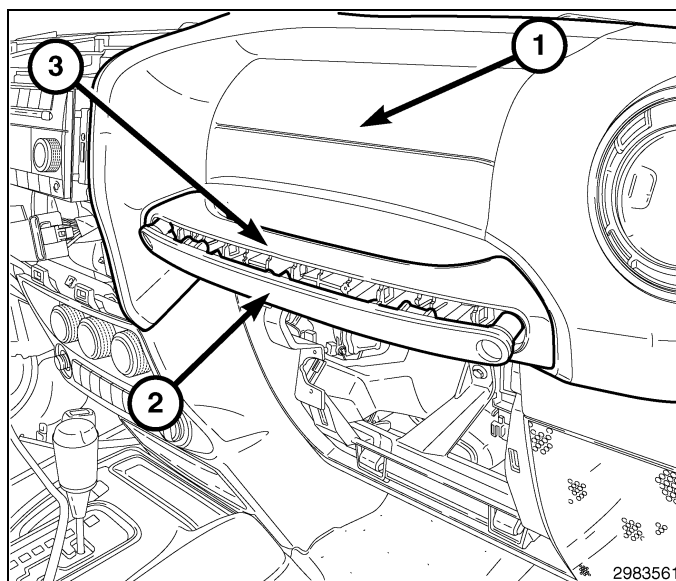

CAUTION: Ne pas tirer sur les points de branchement du faisceau de câblage du tableau de bord ni forcer les isolateurs des connecteurs pour dégager les connecteurs des embases de connecteur du gonfleur du sac gonflable du passager. Toute dépose inappropriée de ces points de branchement et de leurs isolateurs de connecteur peut endommager les circuits de sac gonflable ou les isolateurs de connecteur.

28. Débrancher les connecteurs du faisceau de câblage du tableau de bord du dispositif de gonflage du sac gonflable (générateur de gaz). Saisissez fermement et tirez le verrou en ligne droite hors de l'isolant de connecteur, puis tirez les isolants en ligne droite pour les retirer du dispositif de gonflage afin de les débrancher des socles de connecteur.
29. Retirer le sac gonflable du côté du conducteur et le couvercle du tableau de bord (1) de l'ensemble d'instruments en tant qu'unité.

30. Si le véhicule en est équipé, retirer le module de boussole (1) des pattes de montage situées près de la partie centrale supérieure du tableau de bord. **Ne pas débrancher le module de boussole.**

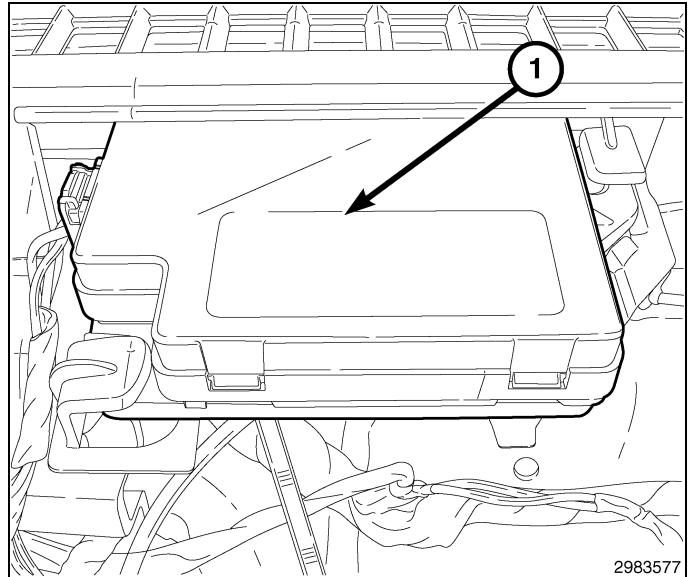

31. Installer l'antenne du démarreur à distance (1) à l'intérieur des pattes de montage situées près de la porte du côté passager. **L'antenne doit être installée avec l'étiquette vers le haut et le faisceau de câblage en direction du côté du conducteur du véhicule.**
32. Commencer à acheminer le faisceau de câblage de l'antenne du démarreur à distance vers le côté du conducteur du véhicule.

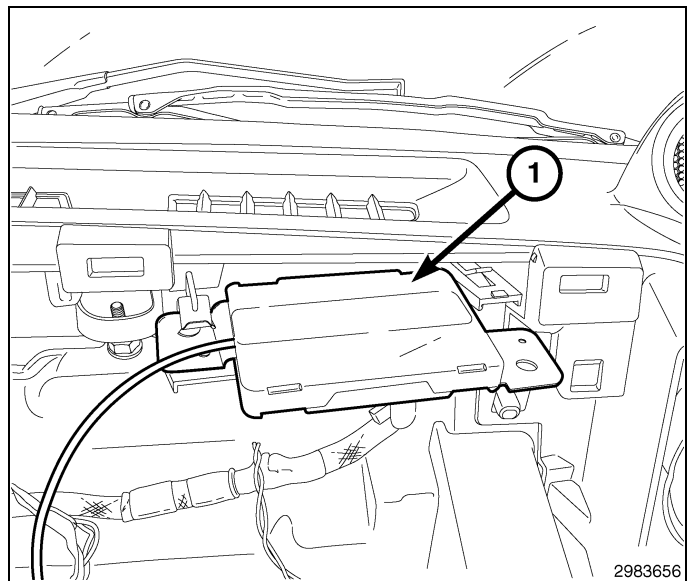

33. Fixer l'attache à ailettes PIA (1) au tableau de bord, just sous la patte du module de boussole.
34. Fixez l'attache au module emplacement de montage de la boussole. Sectionner la partie excédentaire à l'extrémité de l'attache autobloquante.

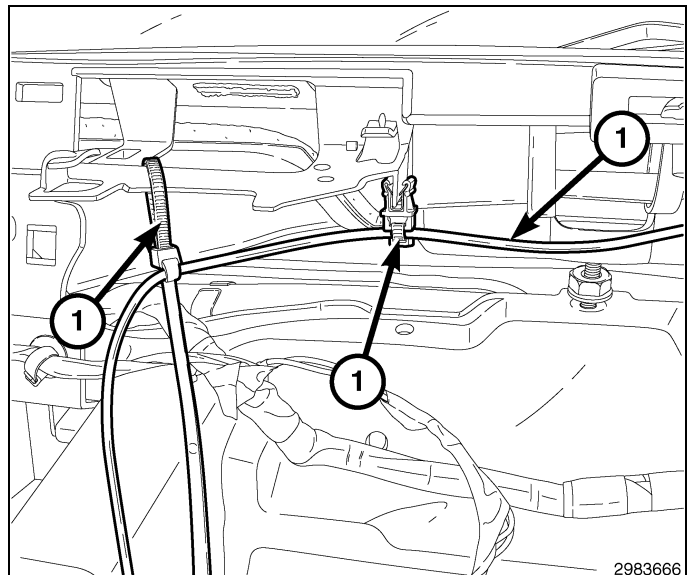

35. Continuer d'acheminer le faisceau de câblage vers le côté du conducteur.
36. Retirer la vis de fixation du tableau de bord à la structure (1) située dans le centre supérieur du tableau de bord, tirer délicatement sur le support central et pousser le faisceau de câblage derrière.
37. Poser la vis de fixation du tableau de bord à la structure (1). Serrer la vis de façon sécuritaire.
38. Fixez la courroie cravate à la structure I/P.

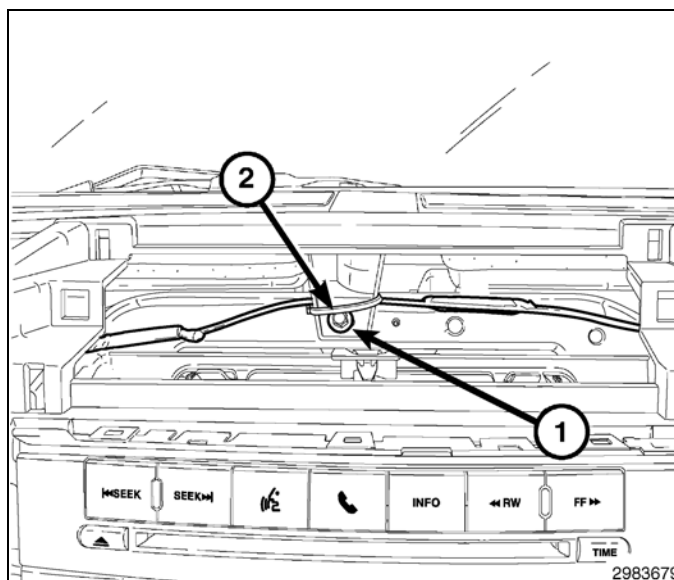

39. Acheminer le faisceau de câblage (2) à travers la zone de l'ensemble d'instruments.
40. Fixez la dragonne lien avec le faisceau de tableau de bord (1). Sectionner la partie excédentaire à l'extrémité de l'attache autobloquante.

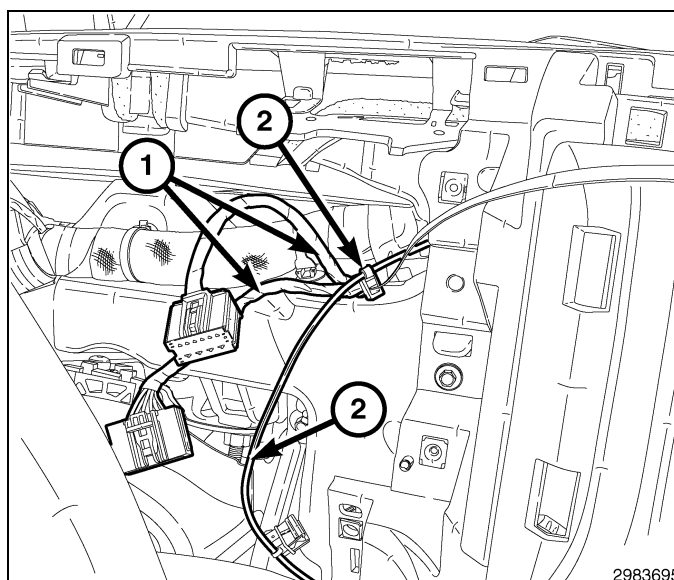

41. Terminer l'acheminement du du faisceau d'antenne de démarrage à distance (2) à travers la zone du volant de direction près du module de commande sans fil (WCM) (1).

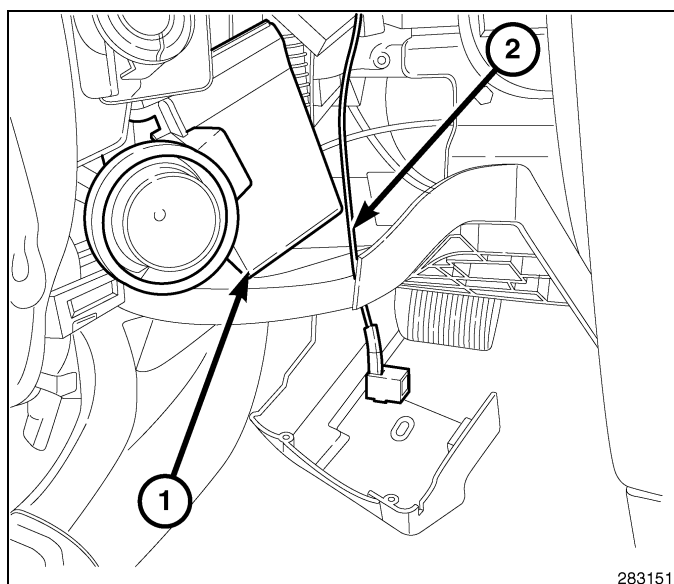

42. Déposer la seule vis de retenue droite de commutateur multi-fonctions (3) du module de commande de la colonne de direction (SCCM) (1).
43. Retirer le commutateur de droite (2) hors du SCCM.

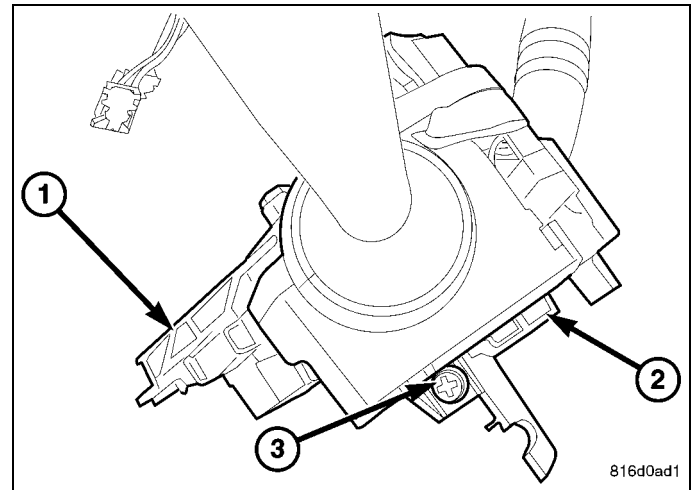

44. Déconnecter le connecteur électrique de commutateur droit (1) du SCCM (2).

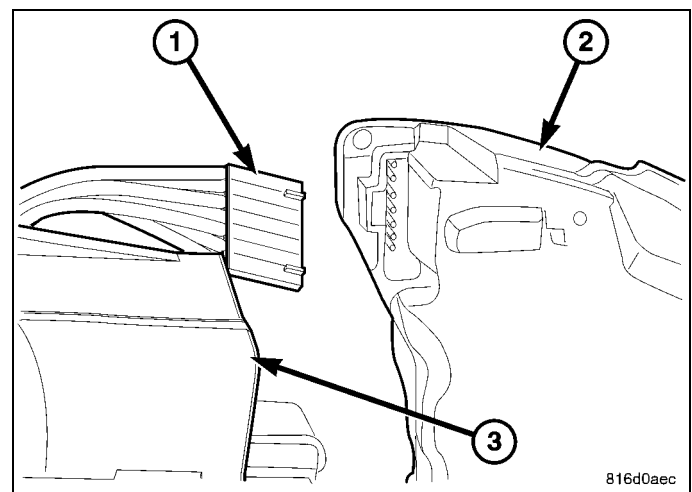

45. Déposer la vis de montage du module de commande sans fil (WCM) sur l'ensemble de verrouillage de l'allumage et séparer le WCM (1 et 3) de l'ensemble de verrouillage de l'allumage (5).
46. Déconnecter le connecteur électrique du WCM (4).
47. Déposer le WCM (1 et 3) de la colonne (2) et le mettre au rebut.

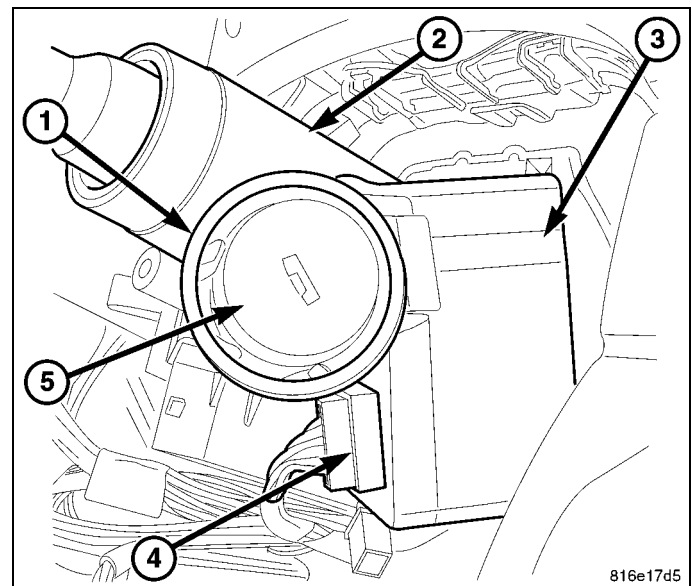

48. Obtenir le WCM (1 et 3) inclus dans la trousse et connecter l'antenne de démarrage à distance au WCM (1 et 3).

49. Positionner le WCM (1 et 3) sur le couvercle de verrouillage de l'allumage (5) et poser la vis de retenue sur le dessus du couvercle de verrouillage de l'allumage (5).

50. Connecter le connecteur électrique du WCM (4).

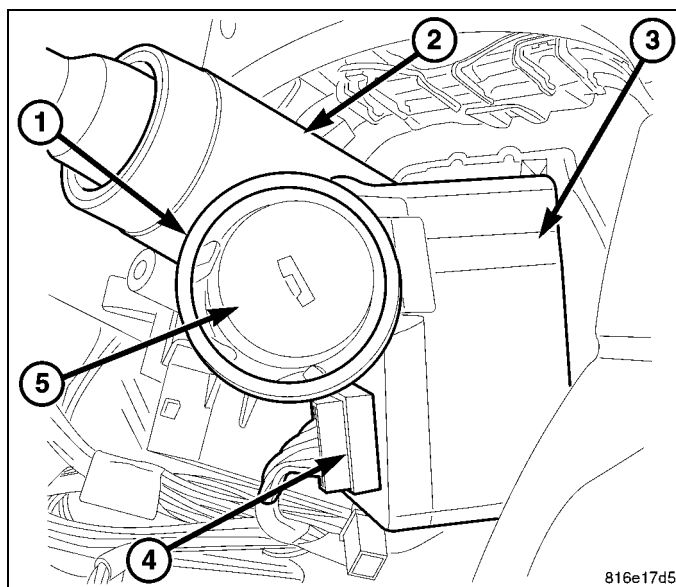

51. Connecter le connecteur électrique de manette droite (1) au SCCM (2).

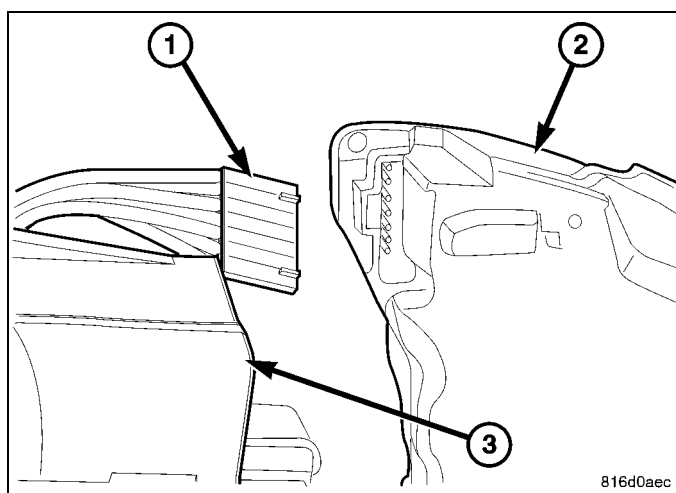

52. Glisser la manette droite (2) sur la rainure du SCCM (1) et poser la vis de retenue (3).

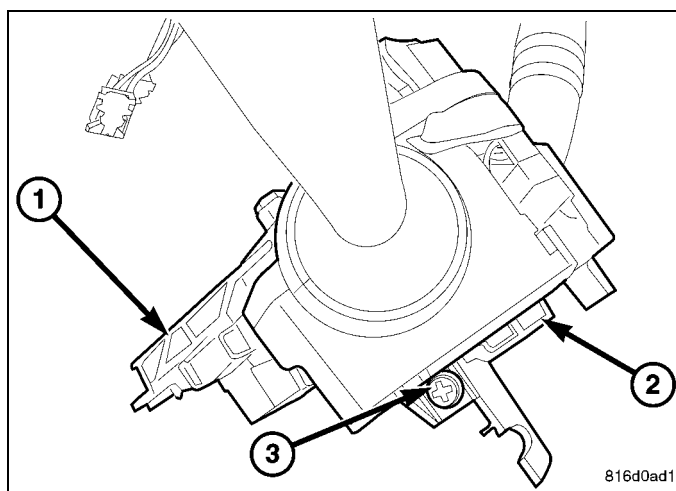

NOTE: Le volant est déposé aux fins de meilleure vision.

53. Pousser le levier d'inclinaison (5) vers le bas.
54. Poser le couvercle inférieur (2) sur le levier de réglage d'inclinaison et sur la colonne.
55. Positionner le levier de réglage d'inclinaison (5) complètement à la position vers le haut.
56. Pousser le levier de réglage d'inclinaison (5) vers le haut et le verrouiller en place.
57. Poser la vis (3) fixant le couvercle inférieur (2) à la colonne de direction (6).

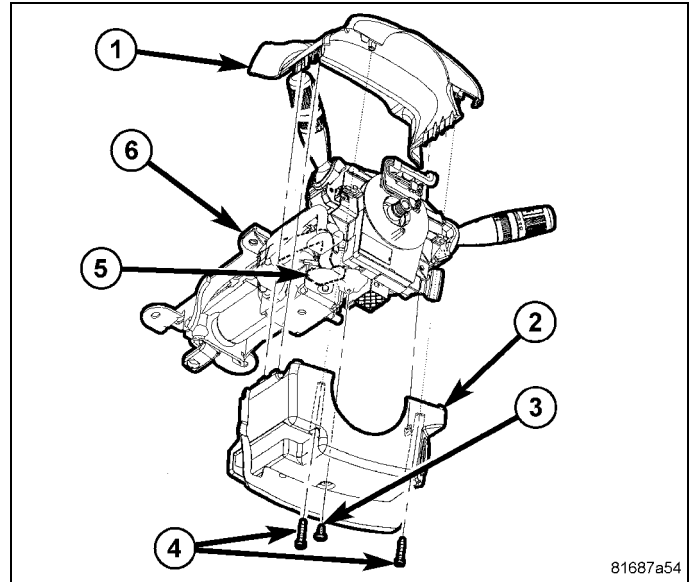

58. Positionner le levier de réglage d'inclinaison complètement à la position vers le bas et le verrouiller en place.
59. Poser le couvercle supérieur sur le couvercle inférieur en le enclenchant l'un dans l'autre.
60. Installer les deux vis de fixation du couvercle supérieur au couvercle inférieur.

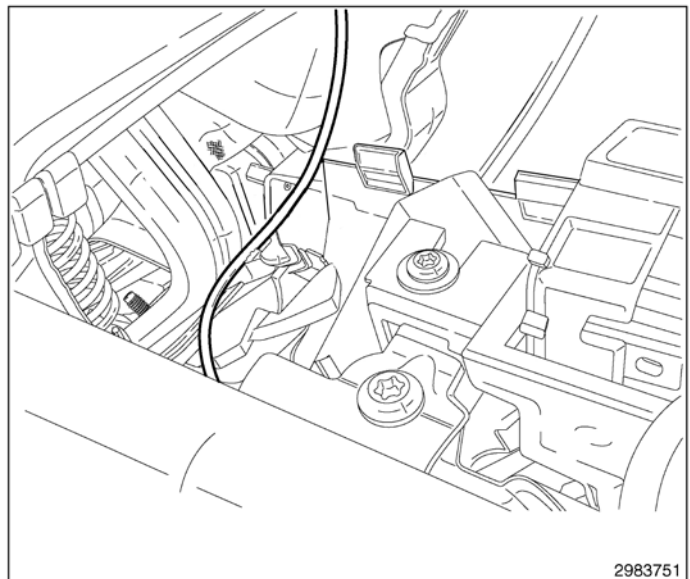

61. Positionner l'ensemble d'instruments (1) suffisamment près du tableau de bord pour rebrancher les connecteurs du faisceau de câblage du tableau de bord aux réceptacles du connecteur à l'arrière du carter de l'ensemble d'instruments.
62. Positionner les pattes de montage de l'ensemble d'instruments aux ouvertures de montage dans l'armature du tableau de bord (2).
63. Poser et serrer les quatre vis (3) de fixation des pattes de montage de l'ensemble d'instruments. Serrer les vis à 2 N·m (17 cm. kg.(po. lbs).

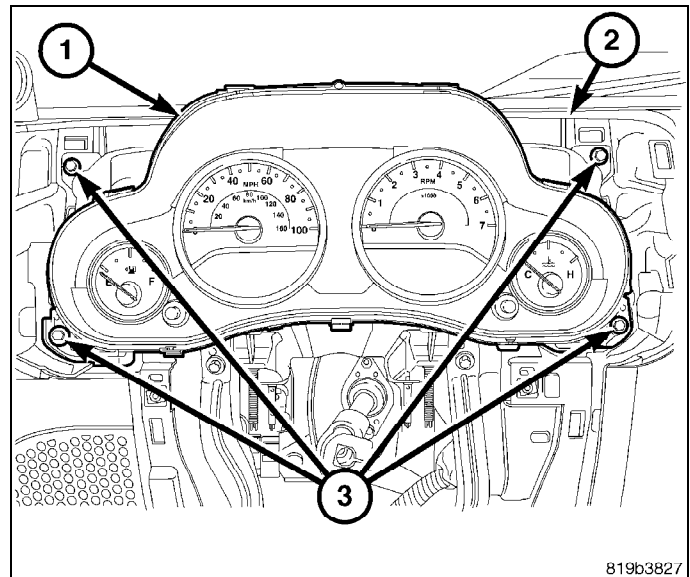

64. Le cas échéant, installer le module de boussole (1) en utilisant les languettes de montage situés près du centre haut de la I / P.

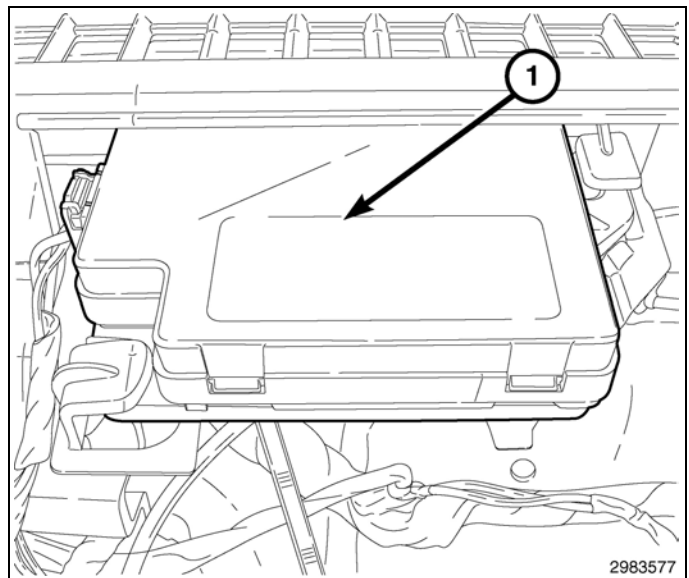

65. Rebrancher les deux isolants de connecteurs du faisceau de câblage des sorties du tableau de bord aux réceptacles du connecteur du dispositif de gonflage du sac gonflable de chaque côté du carter de sac gonflable en appuyant directement sur les connecteurs, puis en poussant les verrouillages directement dans les connecteurs. Veillez à bien enclencher chaque connecteur monté à clavette et à code de couleurs sur le socle de connecteur correspondant.

66. Installer le couvercle du tableau de bord du côté passager (1) sur le tableau de bord. S'assurer que le support supérieur du sac gonflable du côté du passager est engagé avec le goujon et sous l'écrou sur le périmètre du parebrise et que les deux goujons inférieurs du sac gonflable sont engagés dans les ouvertures de l'armature du tableau de bord.

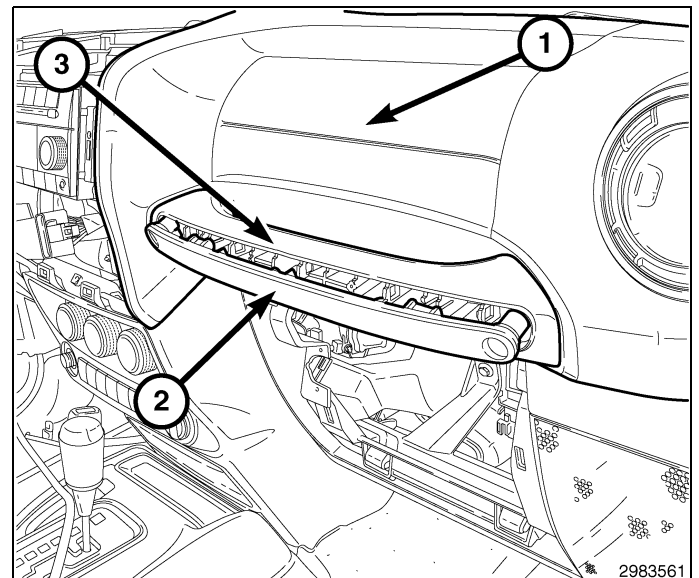

67. Pousser les extrémités du couvercle du tableau de bord du côté du passager (1) sur le tableau de bord pour engager les agrafes.

68. Installer les deux poignées de maintien aux boulons du tableau de bord. Serrer les boulons de façon sécuritaire.

69. Poser la garniture de la poignée de maintien en poussant les bords de la garniture de la poignée de maintien (1) à l'intérieur de la poignée de maintien pour engager les pièces de retenue.

70. Poser les deux boulons sur la garniture de la poignée demaintien(1). Installer et serrer les deux écrous (3) de fixation des goujons inférieurs du sac gonflable du côté du passager à l'armature du tableau de bord. Serrer les écrous à 6 N·m (55 cm. kgs.).

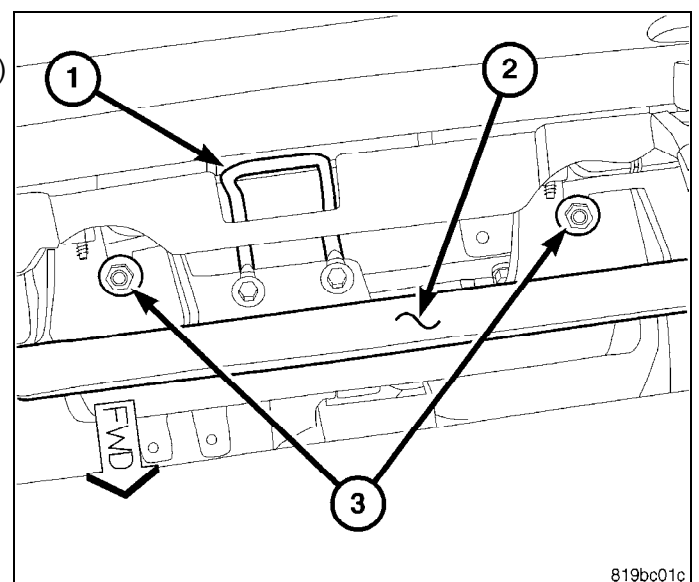

7F. En passant à travers le trou d'accès situé dans la partie supérieure du tableau de bord entre le pare-brise et le bord avant de la porte du sac gonflable du côté passager (3), serrer l'écrou de fixation du support supérieur de sac gonflable du côté passager et de l'armature du tableau de bord au goujon à proximité du périmètre du pare-brise. Serrer l'écrou à 6 N·m (55 cm. kgs.).

7G Réinstaller le bouchon de garnissage (1) dans le trou d'accès dans la partie supérieure du tableau de bord.

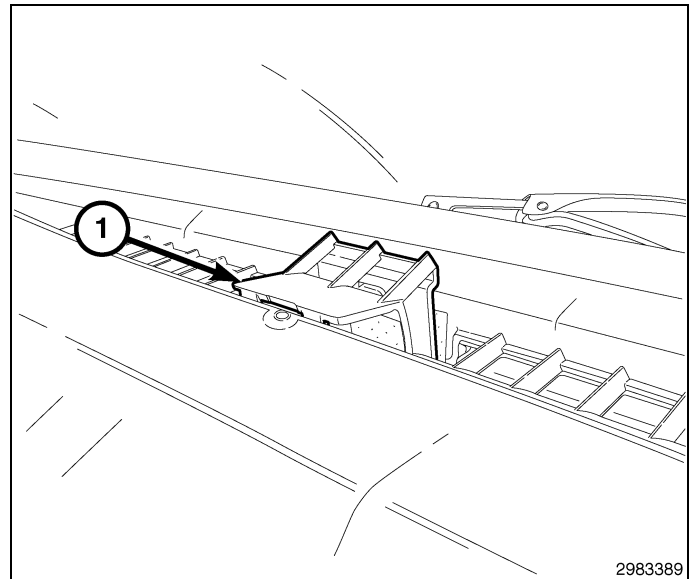

7H Positionner l'encadrement de l'ensemble d'instruments (1) sur le tableau de bord. Une fois aligné, exercer une pression pour engager les agrafes.

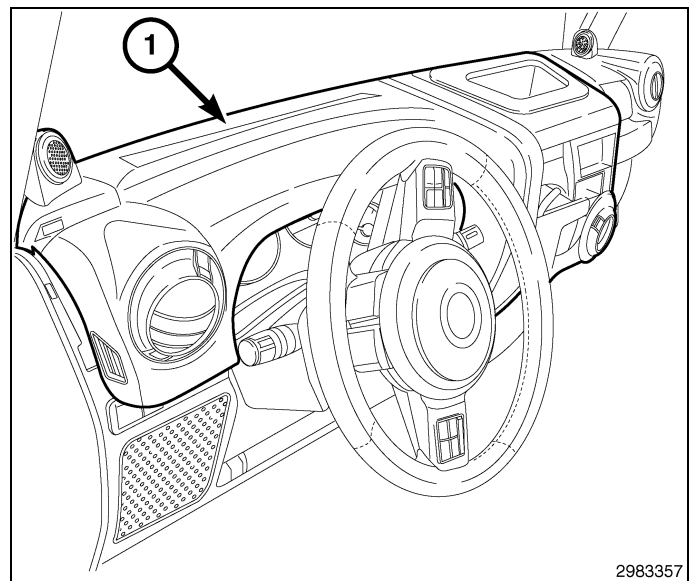

7I . Poser la vis de fixation de l'ensemble d'instruments au tableau de bord (1) située dans la cavité de l'interrupteur de lève-glaces. Serrer la vis de façon sécuritaire.

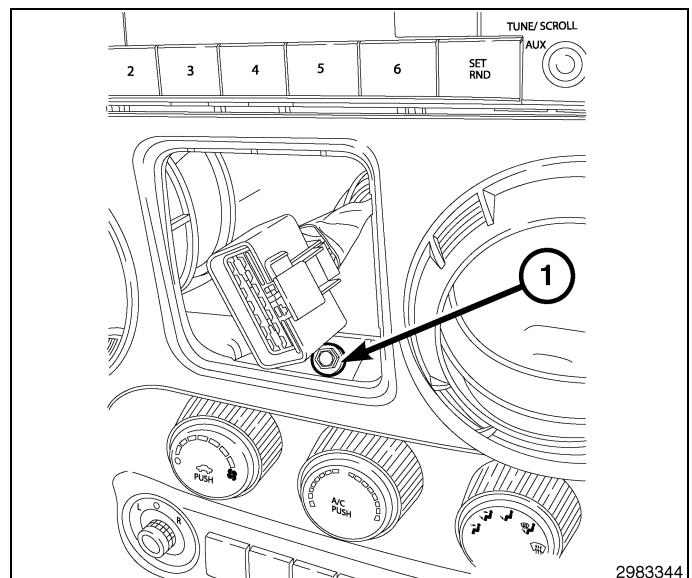

- 7ĭ . Brancher l'interrupteur de commande de lève-glaces (1) au faisceau de câblage et verrouiller le connecteur.
- 7ĭ . Pousser l'encadrement de l'interrupteur de lève-glaces en place. S'assurer que toutes les pièces de retenue sont solidement engagées.

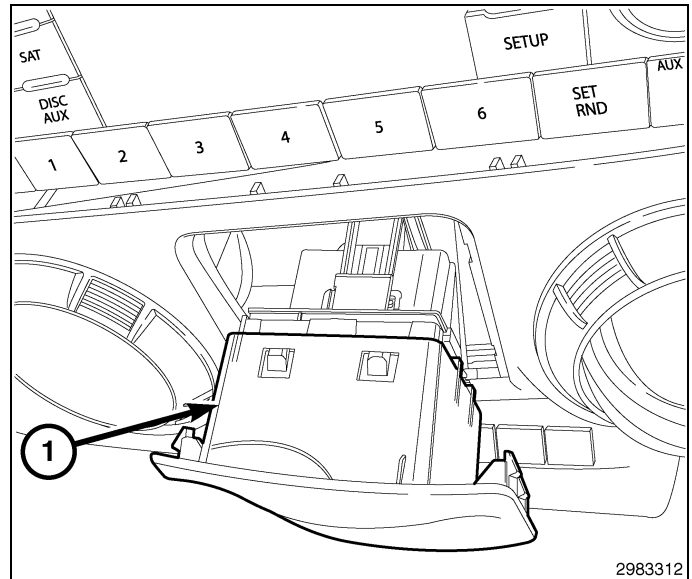

- 7ĭ . Poser la vis du vide-poches (1) à partir de la partie centrale supérieure du tableau de bord. Serrer la vis de façon sécuritaire.

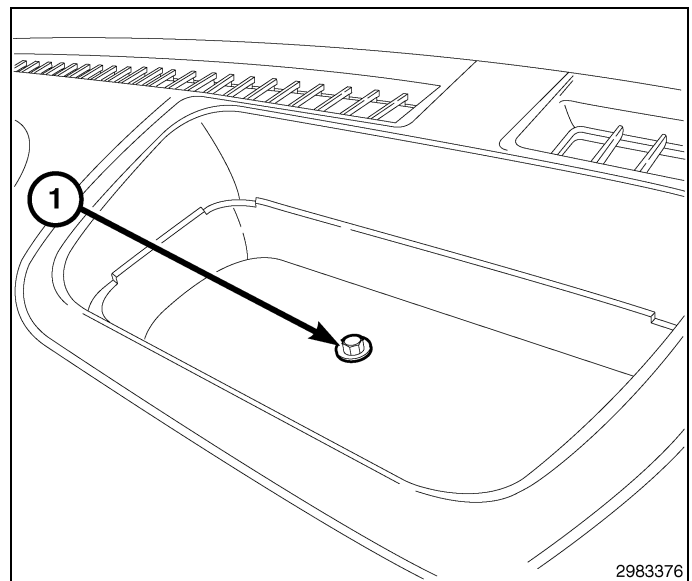

- 7ĭ . Installer la doublure du vide-poches (1) situé dans la partie centrale supérieure du tableau de bord.

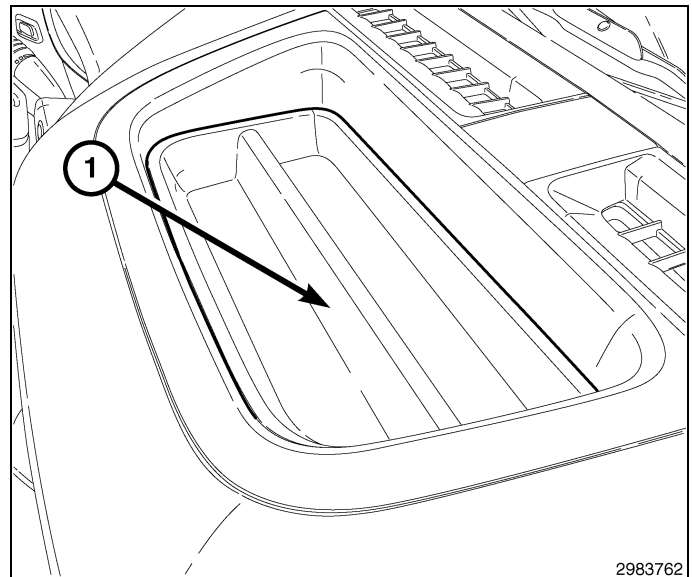

79. Poser la partie inférieure de l'ensemble d'instruments à la fixation du tableau de bord (1) sur le côté droit de la colonne de direction. Serrer la vis de façon sécuritaire.

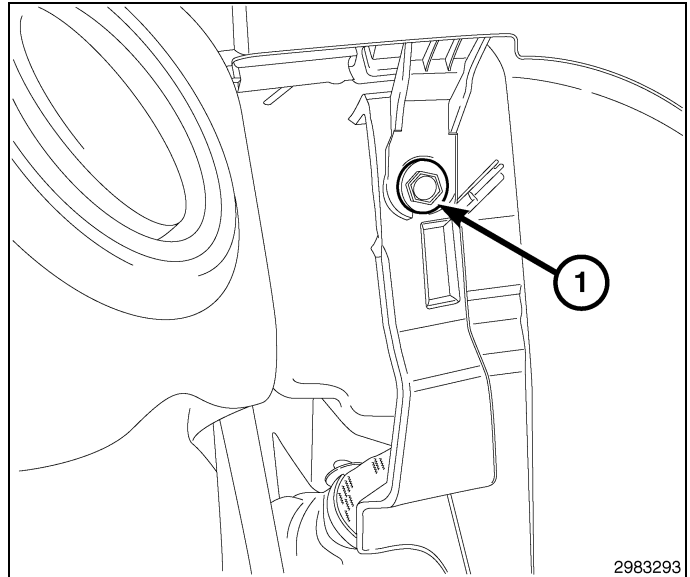

80. Poser la partie inférieure de l'ensemble d'instruments à la fixation du tableau de bord (1) sur le côté gauche de la colonne de direction. Serrer la vis de façon sécuritaire.

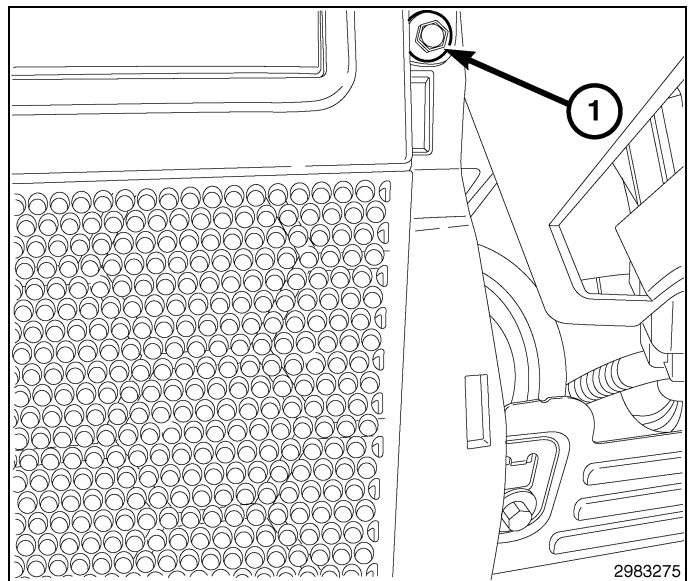

81. Installez le bloqueur du genou (1).
- Installez le fond partie du bloqueur du genou articulé en poussant vers le bas.
 - Poussez la partie supérieure du bloqueur de genou vers l'I / P et engager les dispositifs de retenue de pression.

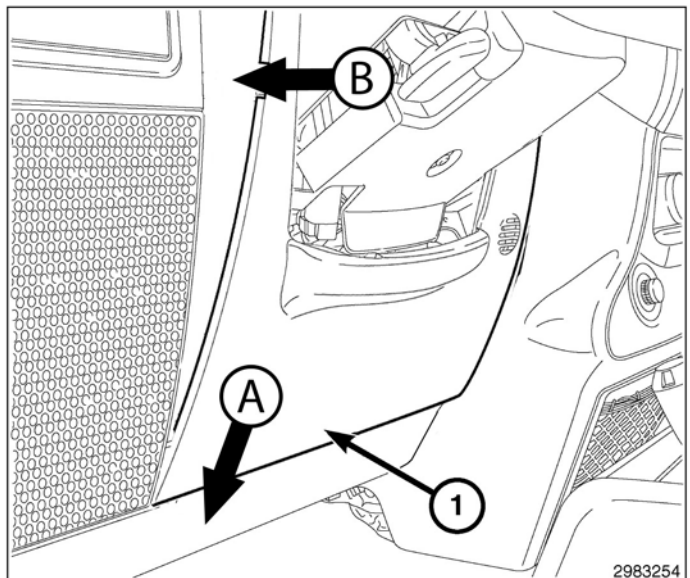

82. Pousser les bords du panneau de garnissage de bouchon du tableau de bord (1) pour faire l'installation. S'assurer que les agrafes sont entièrement engagées. Répéter le processus du côté opposé.

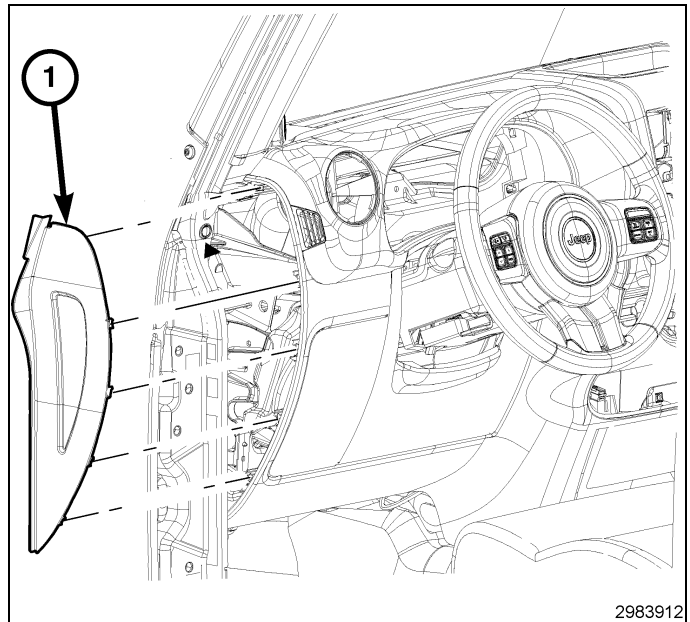

83. Poser la boîte à gants (1).

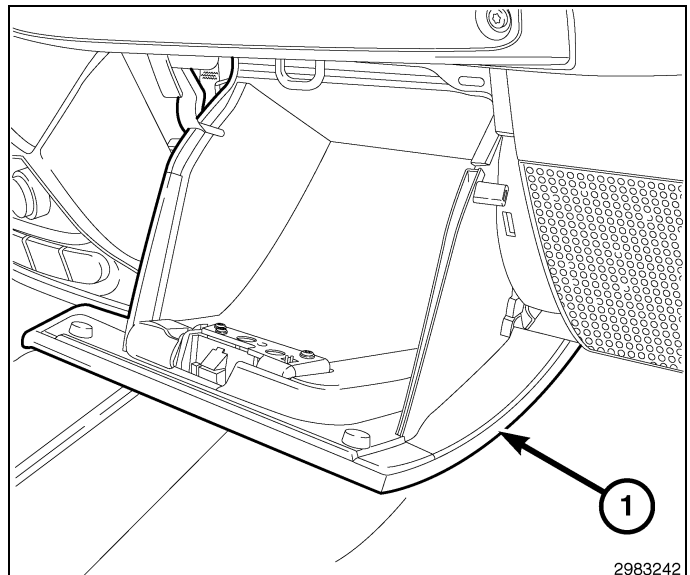

RESTAURER LA CONFIGURATION DU VÉHICULE

NOTE: Le technicien doit avoir coupé les CLÉS FOBIK brutes à l'aide de la matrice de clé FOBIK d'origine du véhicule. Veuillez vous assurer que les CLÉS FOBIK brutes ont été taillées avant la programmation. Si cette étape a été omise, veuillez l'exécuter maintenant.

CAUTION: Lire toutes les notes et les mises en garde relatives aux procédures de programmation.

NOTE: Avant la programmation, avoir le NIV du véhicule en main avant d'exécuter la routine. Au besoin, obtenir les quatre chiffres du NIV du services des pièces du concessionnaire.

CAUTION: Si le module de commande du groupe motopropulseur (PCM) et le module de commande sans fil (WCM) ont été remplacés à ce moment, le PCM DOIT être reprogrammé avant le WCM.

1. À l'invite, entrer les quatre chiffres du NIV obtenus du service des pièces du concessionnaire.
2. Brancher un chargeur de batterie au véhicule.
3. À l'aide de la fonction de diagnostic wiTECH, exécuter les étapes suivantes à partir de l'écran de démarrage initial (Initial Start Up Screen) :
 - Sélectionner l'onglet « DIAGNOSTIC PROCEDURES ».
 - Mettre en surbrillance « RESTORE VEHICLE CONFIGURATION »
 - Sélectionner le bouton « Run Diagnostic »

- Sélectionner « CONTINUE»
- S'assurer que le NIV du véhicule est correct.
- Une fois la vérification faite, sélectionner le bouton « Correct VIN »
- Noter les instructions qui apparaissent à l'écran et sélectionner le bouton « Close »

PROGRAMMATION DU WCM

CAUTION: Lire toutes les notes et les mises en garde relatives aux procédures de programmation.

NOTE: Avoir le NIV en main pour l'entrer à l'invite avant d'exécuter la routine.

CAUTION: Si le module de commande du groupe motopropulseur (PCM) et le module de commande sans fil (WCM) ont été remplacés à ce moment, le PCM DOIT être reprogrammé avant le WCM.

1. Brancher un chargeur de batterie au véhicule.
2. À l'aide de la fonction de diagnostic wiTECH, exécuter les étapes suivantes :
 - Sélectionner « WIRELESS CONTROL MODULE (WCM) »
 - Sélectionne l'onglet « MISCELLANEOUS FUNCTIONS »
 - Illumination de « WCM REPLACED »
 - Sélectionne le bouton « Start Misc Function »
 - Sélectionner "SUIVANT"
 - Entrer le NIP à l'invite.
 - Sélectionner "SUIVANT"
 - S'assurer que le numéro de NIP est correct.
 - Une fois la vérification faite, sélectionner « NEXT »
 - Sélectionner "SUIVANT"
 - Noter les instructions qui apparaissent à l'écran et sélectionner le bouton « FINISH »
 - Faire un cycle de la clé d'allumage deux fois après avoir complété la routine avec succès.

PROGRAMMATION DES CLÉS D'ALLUMAGE AU WCM

CAUTION: Lire toutes les notes et les mises en garde relatives aux procédures de programmation.

NOTE: Avoir le NIP du véhicule à portée de la main avant de lancer la routine.

1. Brancher un chargeur de batterie au véhicule.
2. À l'aide de la fonction de diagnostic wiTECH, exécuter les étapes suivantes :
 - Sélectionner « WIRELESS CONTROL MODULE (WCM) »
 - Sélectionne l'onglet « MISCELLANEOUS FUNCTIONS »
 - Mettre en surbrillance « PROGRAMMING IGNITION KEYS OR KEY FOBS » (programmation des clés de contact ou des breloques)
 - Sélectionner "SUIVANT"
 - Entrer le NIP à l'invite.
 - Sélectionner "SUIVANT"
 - S'assurer que le numéro de NIP est correct.
 - Une fois la vérification faite, sélectionner « NEXT »
 - Noter les instructions qui apparaissent à l'écran et sélectionner le bouton « FINISH »
 - Couper le contact pendant 45 secondes.

NOTE: Un maximum de huit clés peuvent être programmées dans le WIN. Une fois qu'une clé est programmée dans le WIN, cette clé possède le code secret pour ce WIN et ne peut être transférée à un autre véhicule.

RÉINITIALISATION DE L'ECU

NOTE: Ne pas effectuer cette étape pourrait se traduire par un ou plusieurs BOA ne fonctionnent pas correctement.

NOTE: Le niveau du logiciel wiTECH doit se situer à la plus récente édition pour exécuter cette procédure.

CAUTION: Lire toutes les notes et les mises en garde relatives aux procédures de programmation.

1. Brancher un chargeur de batterie au véhicule.

2. À l'aide de la fonction de diagnostic wiTECH, exécuter les étapes suivantes :
 - De l'écran principal wiTECH, sélectionnez l'onglet "diagnostic des procédures".
 - Mettre en surbrillance « RESET ECU »
 - La clé d'ignition doit être en position RUN, avec le moteur coupé.
 - Appuyez sur "Continuer".
 - Mettez en surbrillance "WCM" et appuyez sur "Continuer".
 - Sur l'écran suivant, appuyez sur «Continuer» une fois de plus pour réinitialiser l'ECU.
 - Appuyez sur "Close" pour sortir de la procédure.

ÉTALONNAGE DE LA GLACE

NOTE: Les glaces des véhicules dotés de la fonction de fermeture rapide doivent être étalonnées après un débranchement de la batterie.

NOTE: La porte doit être complètement fermée en exécutant cette étape.

1. S'asseoir dans le siège du conducteur et fermer la porte.
2. Abaisser légèrement la glace.
3. Fermer la glace complètement et laisser la commande enfoncée deux secondes additionnelles.
4. Ouvrir complètement la glace et garder la commande enfoncée deux secondes additionnelles.
5. Fermer la glace en position complètement fermée.
6. Répéter ces étapes pour les autres glaces.

TEMPORARY REMOTE START DISABLE (DÉSACTIVATION TEMPORAIRE DU DÉMARRAGE À DISTANCE)

NOTE: Le niveau du logiciel wiTECH doit se situer à la plus récente édition pour exécuter cette procédure.

CAUTION: Lire toutes les notes et les mises en garde relatives aux procédures de programmation.

1. Brancher un chargeur de batterie au véhicule.
2. À l'aide de la fonction de diagnostic wiTECH, exécuter les étapes suivantes :
 - Sélectionner «module d'alimentation électrique totalement intégré TIPM »
 - Sélectionner l'onglet « MISCELLANEOUS FUNCTIONS »
 - Mettre en surbrillance et sélectionner « TEMPORARY REMOTE START DISABLE »

- Noter les instructions qui apparaissent à l'écran et sélectionner le bouton « NEXT »
- Sélectionner le bouton « DISABLE » pour actionner la fonction de démarrage à distance
- Sélectionner « YES » pour remettre le module à zéro et quitter la routine, sélectionner « NO » pour basculer la valeur au point de départ.
- Sélectionner "FINISH" (terminé).

SUPPRIMER TOUS LES CODE D'ANOMALIE

NOTE: La fonction de diagnostic wiTECH est la méthode préconisée pour effacer tous les codes d'anomalie.

NOTE: Le niveau du logiciel wiTECH doit se situer à la plus récente édition pour exécuter cette procédure.

ACTIVER LE DÉMARRAGE À DISTANCE

Pour activer le démarrage à distance, faire démarrer le véhicule, et le conduire à une vitesse minimale de 35 mi/h.

Lorsque le moteur est couplé, les portes fermées et verrouillées, vérifier si le démarrage à distance fonctionne correctement.



ARRANQUE REMOTO

JEEP WRANGLER

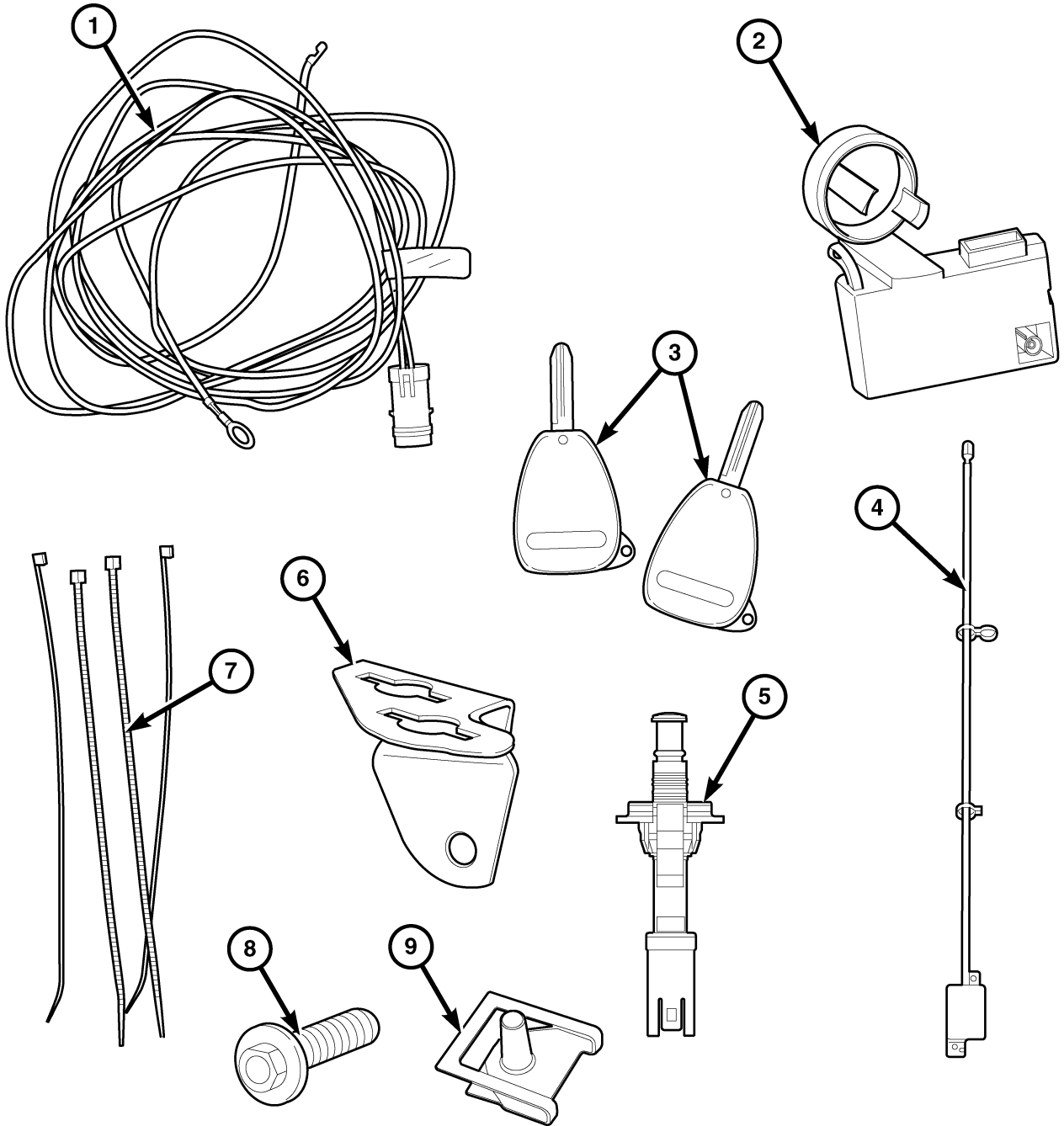

2983780

Elemento	DESCRIPCION	Cantidad
Relación nominal de aspecto de ancho de pantalla 1	Mazo de cables del conmutador del capó	Relación nominal de aspecto de ancho de pantalla 1
Relación nominal de aspecto de ancho de pantalla 2	MODULO DE CONTROL INALAMBRICO (WCM)	Relación nominal de aspecto de ancho de pantalla 1
Relación nominal de aspecto de ancho de pantalla 3	Espacios en blanco del FOBIK	Relación nominal de aspecto de ancho de pantalla 2
Relación nominal de aspecto de ancho de pantalla 4	ANTENA DE ARRANQUE REMOTO	Relación nominal de aspecto de ancho de pantalla 1
Relación nominal de aspecto de ancho de pantalla 5	CONMUTADOR DE CAPO ENTREABIERTO	Relación nominal de aspecto de ancho de pantalla 1
Relación nominal de aspecto de ancho de pantalla 6	Soporte del conmutador de capó entreabierto	Relación nominal de aspecto de ancho de pantalla 1
Relación nominal de aspecto de ancho de pantalla 7	Bridas	Relación nominal de aspecto de ancho de pantalla 10
Relación nominal de aspecto de ancho de pantalla 8	PERNO	Relación nominal de aspecto de ancho de pantalla 1
Relación nominal de aspecto de ancho de pantalla 9	Clip en J	Relación nominal de aspecto de ancho de pantalla 1

CAUTION:

El sistema de arranque remoto XBM SÓLO puede montarse en vehículos que tengan las siguientes opciones de fábrica: transmisión automática, apertura a distancia e inmovilizador.

En los vehículos basados en WinFobik, debe añadirse el código de ventas a la base de datos antes de instalar el nuevo módulo WCM. De no hacerlo, la función de arranque a distancia del módulo WCM no funcionará.

El técnico debe esperar 1/2 hora desde que añada el código de venta del XBM en DealerConnect antes de montar el módulo de WCM. Mientras tanto, el técnico puede montar el resto de componentes excepto el módulo de WCM.

NOTE: Antes del montaje, obtenga el PIN de cuatro dígitos del departamento de piezas del distribuidor.

NOTE: El nivel del software de wiTECH debe ser el de la última versión para realizar este procedimiento.

NOTE: Antes de la instalación, el técnico debe cortar los espacios en blanco del FOBIK usando la llave FOBIK original del vehículo como plantilla.

1. Para activar la funcionalidad del sistema, el VIN debe actualizarse con el código de venta del accesorio añadido. Con la página web de DealerCONNECT y la aplicación de diagnóstico wiTECH, complete la configuración del vehículo.
2. Conéctese a <https://dealerconnect.chrysler.com>.
3. En la página de inicio, seleccione la ficha "**Service**" (Servicio).
4. En la página Service (Servicio), busque la zona Global Claims System (Sistema global de peticiones) y seleccione "**Vehicle Option**" (Opción del vehículo).
5. En la página Vehicle Option (Opción del vehículo), introduzca los últimos ocho dígitos del VIN y después seleccione "**View**" (Ver).
6. En la lista "Available Vehicle Option" (Opción disponible del vehículo), desplácese por la lista y seleccione "**XBM Remote Start System**" (Sistema de arranque a distancia XBM).
7. Haga clic en el botón "**Add**" (Agregar) y asegúrese de que "XBM Remote Start System" (Sistema de arranque a distancia XBM) aparece en la lista "Selected Vehicle Option" (Opción de vehículo seleccionada) de la derecha.
8. Haga clic en el botón "**Save**" (Guardar) para terminar de añadir el código de ventas a la base de datos del vehículo.

PASOS DEL PROCEDIMIENTO:

MONTAJE DEL MAZO DE CABLES Y DEL CONMUTADOR DEL CAPÓ

Á
 FÉWQ/8a 5Á/Á^Á @& || ÉÁ

- Á
 G. Antes de la instalación, encuentre el conector/mazo de cables del conmutador del capó (1) que se encuentra justo enfrente del depósito del lavaparabrisas. Si el conector/mazo de cables está presente, estará fijado al mazo de cables del vehículo. **Si el mazo de cables/conector del conmutador del capó no está presente, use el mazo de cables suministrado con el kit y consulte la siguiente sección titulada MONTAJE DEL MAZO DE CABLES Y CONMUTADOR DEL CAPÓ (SI EL MAZO DE CABLES/CONECTOR DE FÁBRICA DEL CONMUTADOR DEL CAPÓ NO ESTÁ PRESENTE).**

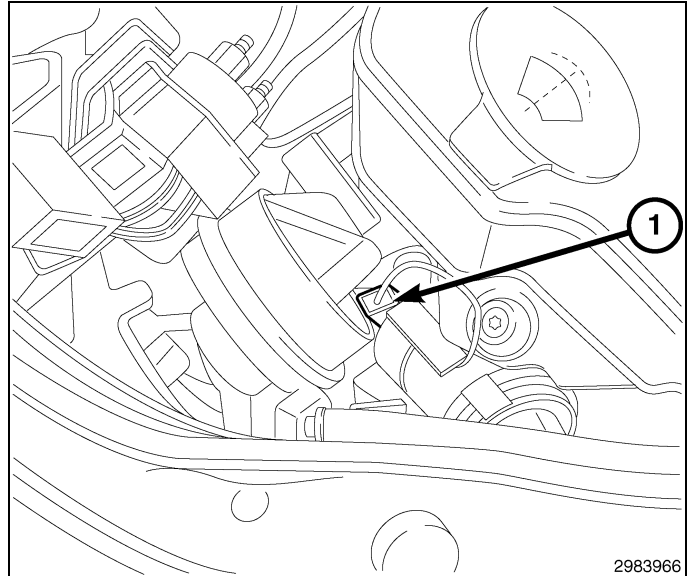

- H. **Desconecte y aisle el cable negativo de la batería.** Espere dos minutos para que el condensador del sistema se descargue antes de realizar una reparación.
4. Instale el clip en J suministrado con el kit (1) en la parte interior del soporte del radiador, justo en frente del depósito del lavaparabrisas.

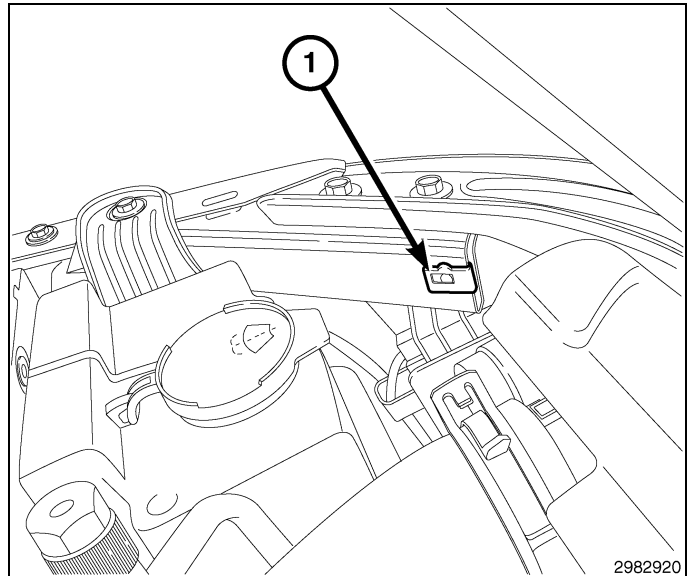

5. Monte el soporte del conmutador de capó entreabierto suministrado con el kit (1) usando el perno suministrado con el kit (2) en la parte interior del soporte del radiador. Apriete el perno a 8 N-m (71 in-lbs.).

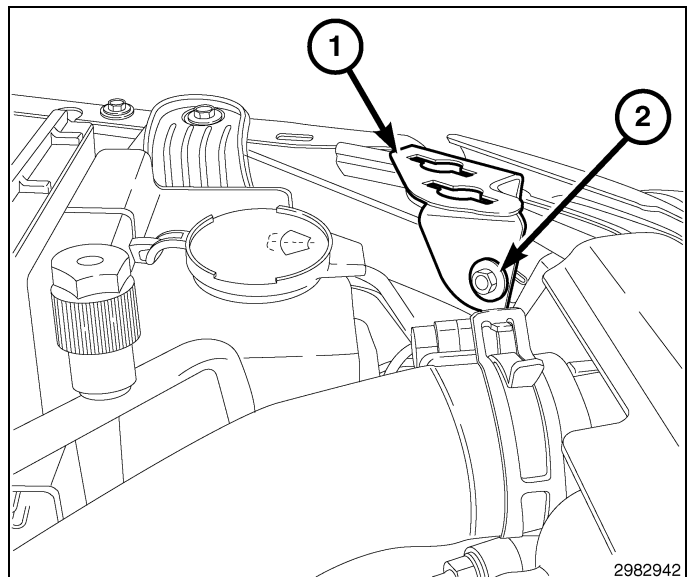

6. Suelte el mazo de cables del conmutador del capó entreabierto montado de fábrica y tire por el orificio con la marca "TIPM" del soporte.
7. Conecte el conmutador del capó entreabierto suministrado con el kit al mazo de cables y asiente el conmutador del capó entreabierto en el orificio con la marca "TIPM".

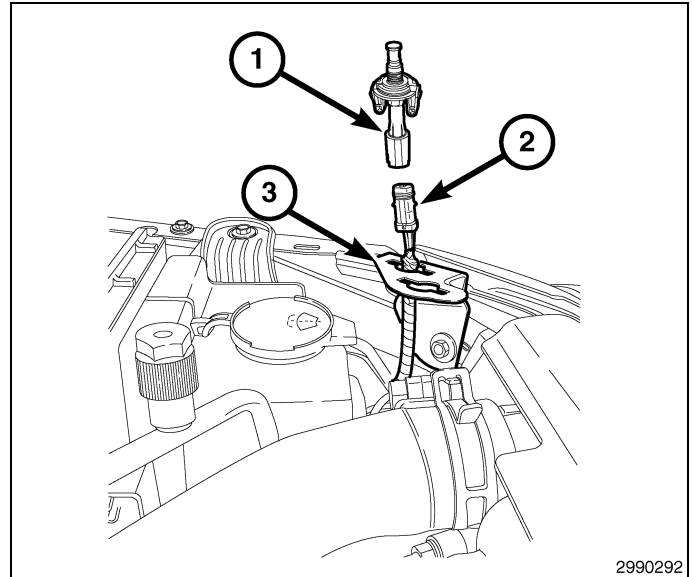

MONTAJE DEL MAZO DE CABLES Y CONMUTADOR DEL CAPÓ (SI EL MAZO DE CABLES/CONECTOR DE FÁBRICA DEL CONMUTADOR DEL CAPÓ NO ESTÁ PRESENTE)

1. **Desconecte y aisle el cable negativo de la batería.** Espere dos minutos para que el condensador del sistema se descargue antes de realizar una reparación.
- G. Instale el clip en J suministrado con el kit (1) en la parte interior del soporte del radiador, justo en frente del depósito del lavaparabrisas.

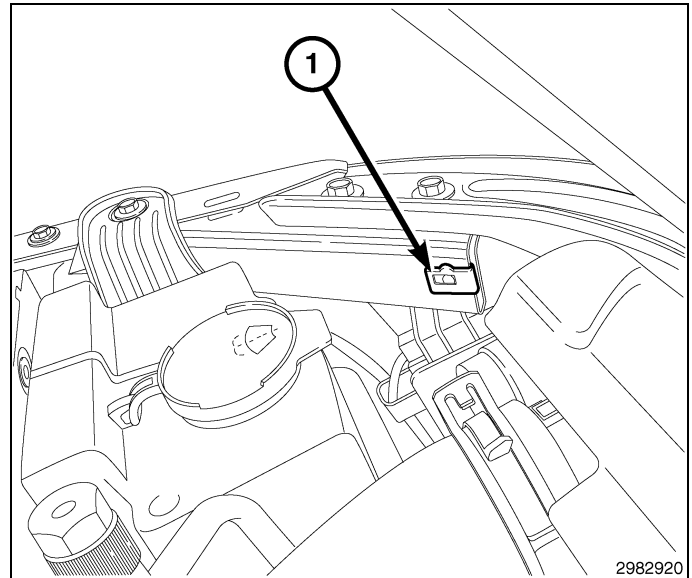

4. Monte el soporte del conmutador de capó entreabierto suministrado con el kit (1) usando el perno suministrado con el kit (2) en la parte interior del soporte del radiador. Apriete el perno a 8 N-m (71 in-lbs.).

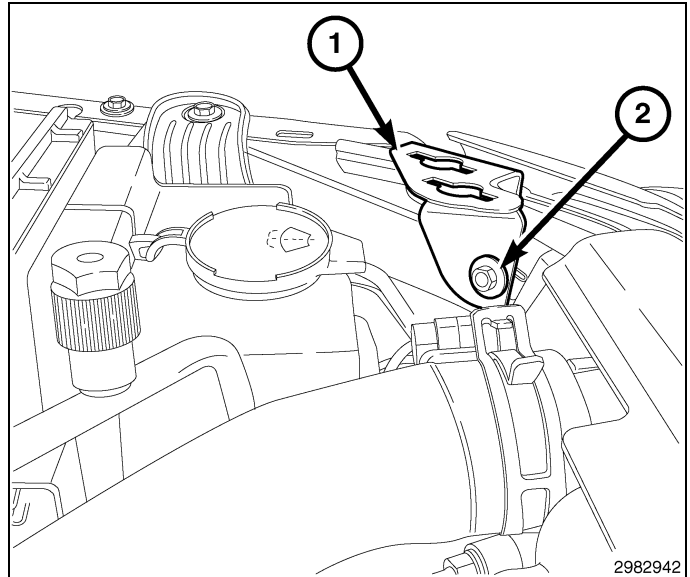

5. Enchufe el conector del mazo de cables del conmutador del capó entreabierto suministrado con el kit (2) y tire por el orificio con la marca "TIPM" del soporte (3).
6. Conecte el conmutador del capó entreabierto suministrado con el kit (1) al mazo de cables (2) y asiente el conmutador del capó entreabierto en el orificio con la marca "TIPM".

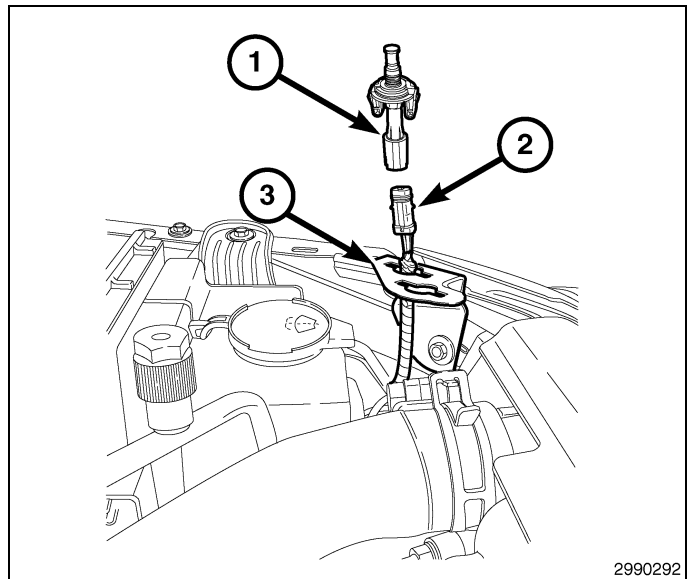

7. Use una guía o equivalente para pasar el mazo de cables suministrado con el kit bajo el soporte (3) ubicado en la aleta del lado del conductor.
8. Retire el perno de masa (2) ubicado en la aleta interior del lado del conductor.
9. Monte el ojal del perno de masa (1) del mazo de cables suministrado con el kit y vuelva a colocar el perno de masa. **DE**

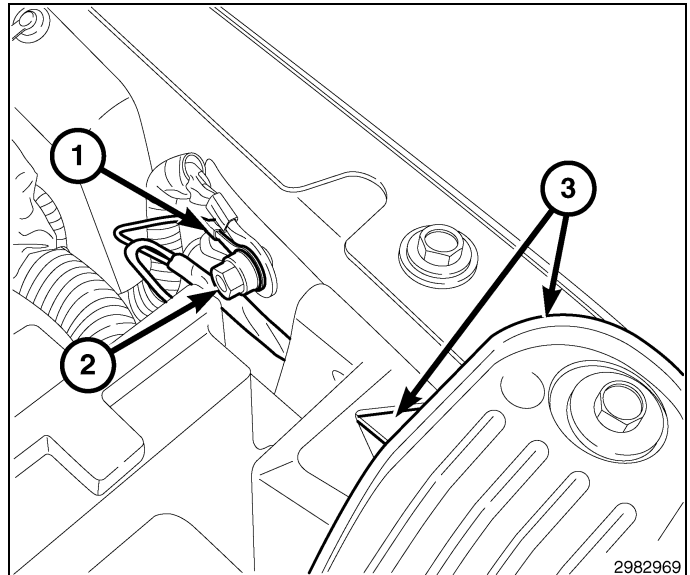

14. Retire la cubierta del módulo de alimentación integrada (TIPM).
15. Retire el cable B + y la tuerca (1) del terminal ubicado en el TIPM.
16. Con una herramienta de punta plana apropiada, suelte las lengüetas de retención superiores del TIPM (2) y eleve el TIPM (1) para retirarlo de su soporte.

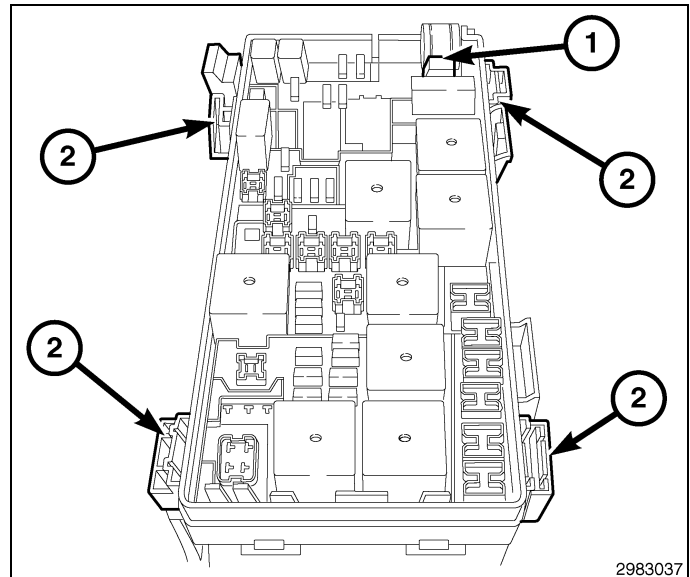

17. Sujete el TIPM y gire hacia arriba el conjunto para soltarlo de su soporte de montaje. Dé la vuelta al conjunto para acceder a los conectores eléctricos que se encuentran en la parte inferior de la unidad.
18. Retire el conector con la marca "D" (1).

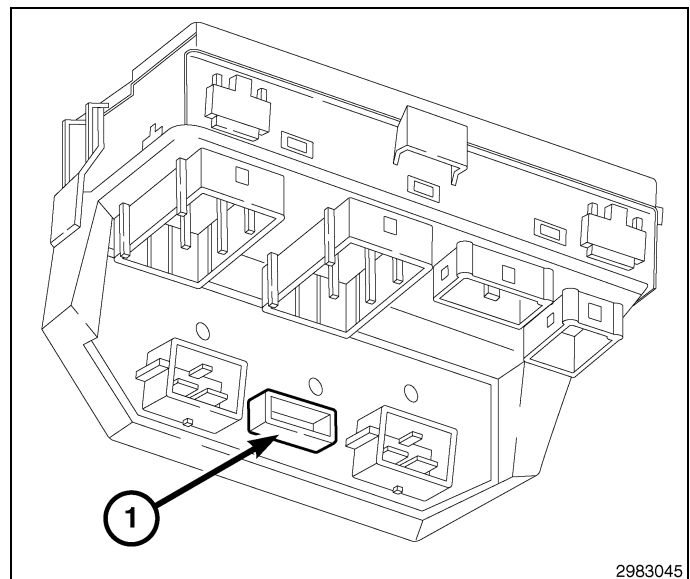

19. Encuentre la cavidad 3 (3) en el lado del extremo del cable del conector "D".

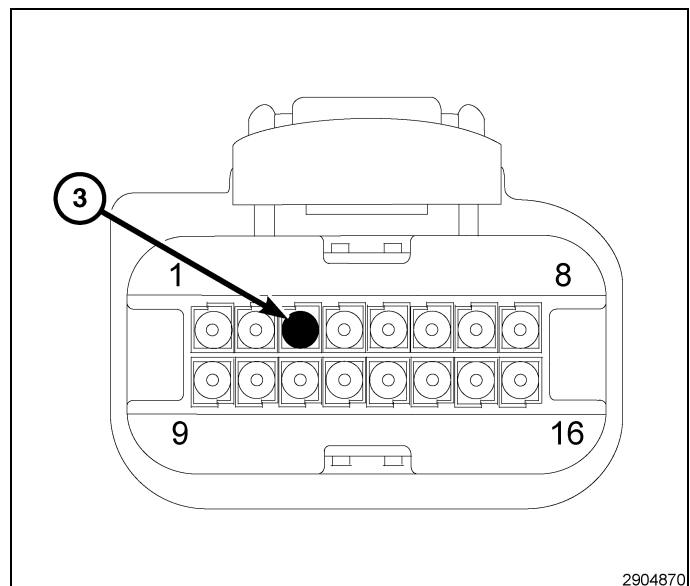

20. Retire el bloqueo secundario (2) y la junta térmica (1) desde el conector.
21. Si está presente, suelte la pestaña (3) ubicada en el lado del extremo del cable de la cavidad 3.

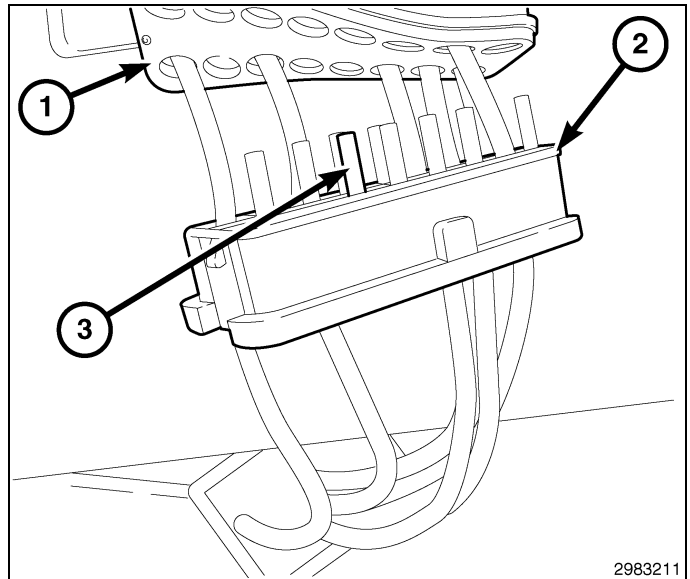

22. Retire el bloqueo primario (1) del conector.

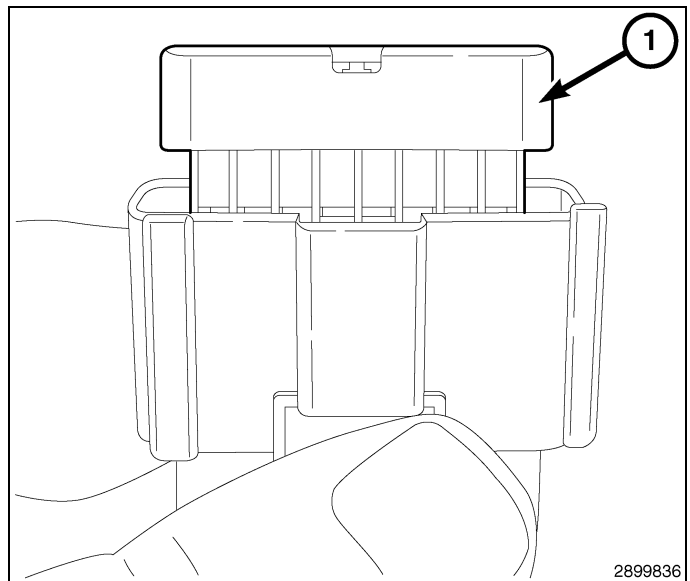

23. Inserte la clavija del cable violeta/blanco (1) del mazo de cables del conmutador del capó en la cavidad 3 del conector "D". Asegúrese de que la clavija está totalmente acoplada en la cavidad.
24. Vuelva a colocar el bloqueo primario en el conector "D".
25. Vuelva a colocar el bloqueo secundario y la junta térmica en el conector "D".
26. Vuelva a conectar el conector "D" en el TIPM.

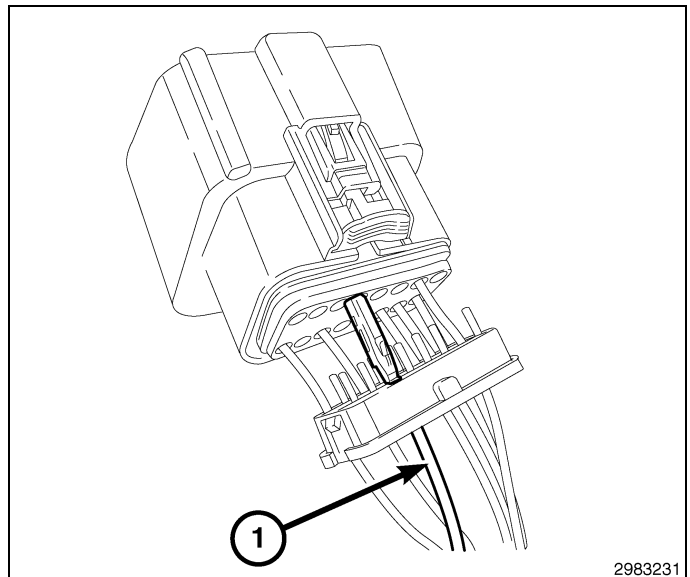

27. Vuelva a montar el TIPM (1) en su soporte de montaje. Asegúrese de que todas las lengüetas de retención (2) están completamente enganchadas.
28. Monte el cable B + y la tuerca (1) en el terminal ubicado en el TIPM.
29. Vuelva a colocar la cubierta de TIPM.

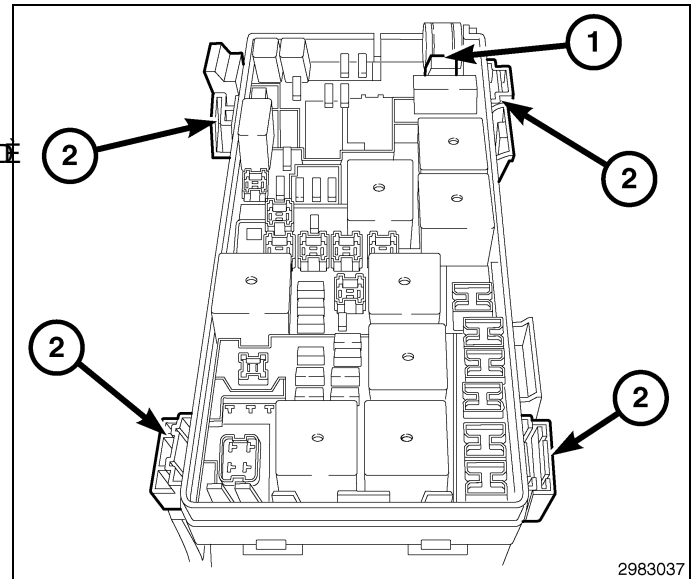

MONTAJE DEL MÓDULO DE CONTROL INALÁMBRICO (WCM) Y LA ANTENA DE ARRANQUE A DISTANCIA

WARNING: Para evitar lesiones graves o mortales, en los vehículos equipados con airbag, antes de intentar llevar a cabo cualquier diagnóstico o reparación de cualquier componente del volante de dirección, la columna de dirección, el airbag, el tensor del cinturón de seguridad, el sensor de impactos o el panel de instrumentos, desactive el sistema de seguridad suplementario (SRS). DESCONECTE Y AISLE EL CABLE NEGATIVO (MASA) DE LA BATERIA, A CONTINUACION ESPERE DOS MINUTOS HASTA QUE SE DESCARGUE EL CONDENSADOR DEL SISTEMA ANTES DE CONTINUAR CON LA DIAGNOSIS O EL SERVICIO. Esta es la única forma segura de inhabilitar el SRS. SI NO SE ADOPTAN LAS PRECAUCIONES NECESARIAS, PODRIA PRODUCIRSE UN DESPLIEGUE ACCIDENTAL DE AIRBAG.

1. Use una varilla C-4755 o equivalente, para hacer suavemente palanca en los bordes del panel de revestimiento del tapón del extremo del panel de instrumentos (1) para retirarlo. Repita la operación en el lado opuesto.

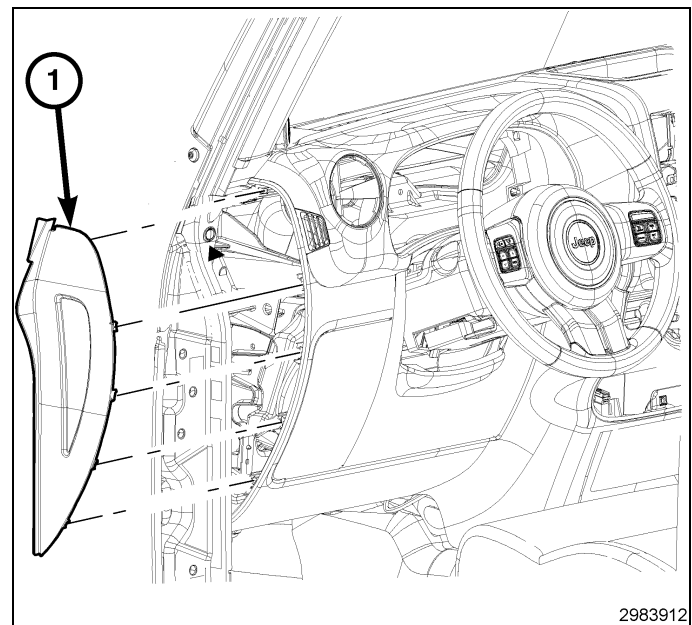

2. Use una varilla C4755 o equivalente .
 - A. Gire la palanca en el borde superior del panel bloqueador de rodilla (1) hacia fuera.
 - B. levante suavemente hacia arriba para retirar el panel protector de rodillas (1) de la parte inferior con bisagras.

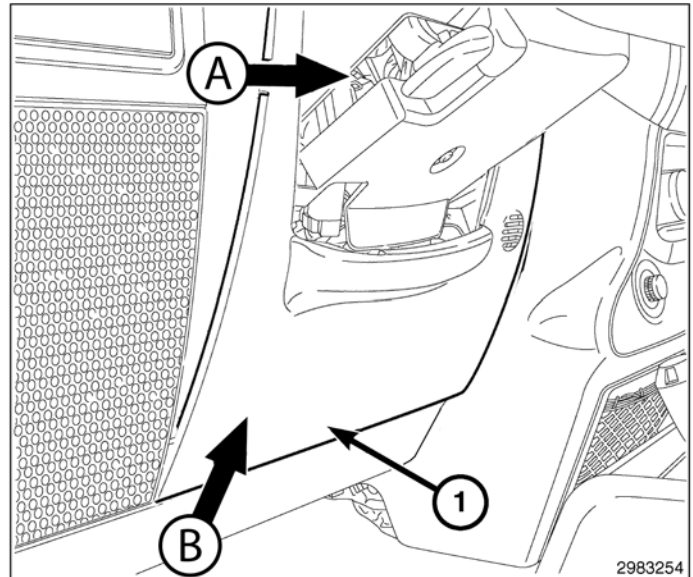

3. Retire el elemento que fija el cuadro de instrumentos inferior al panel de instrumentos (1) en la parte izquierda de la columna de la dirección.

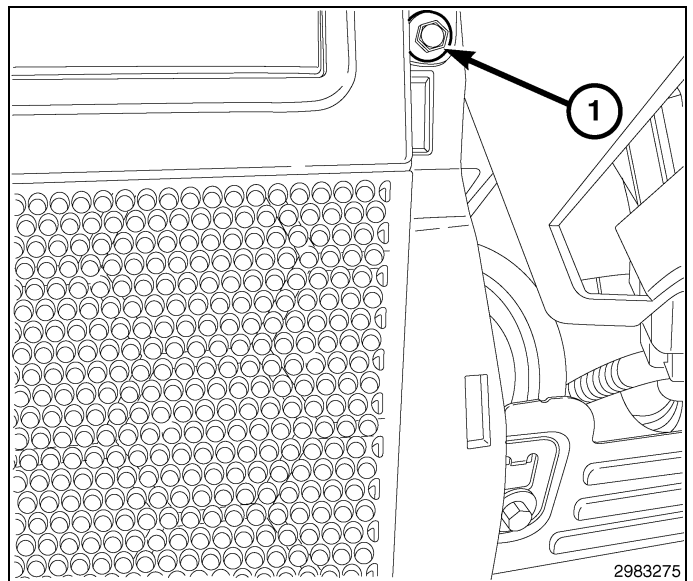

4. Retire el elemento que fija el cuadro de instrumentos inferior al panel de instrumentos (1) en la parte derecha de la columna de la dirección.

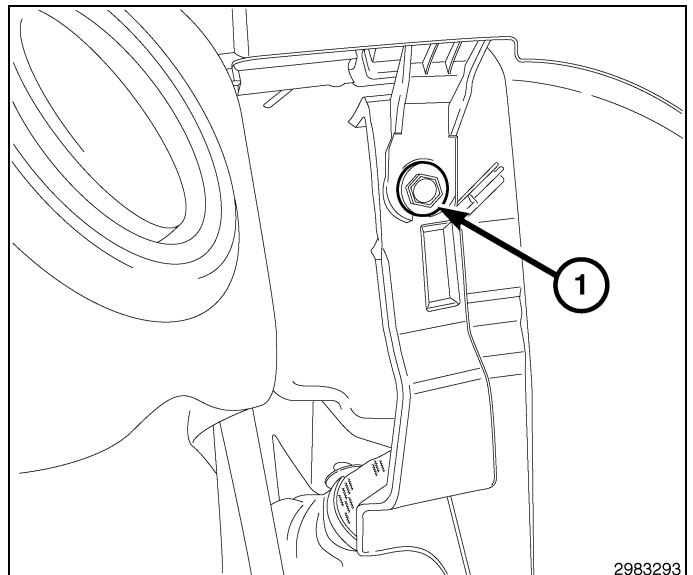

5. Retire el revestimiento del compartimento de almacenamiento (1) situado en la parte superior central del panel de instrumentos.

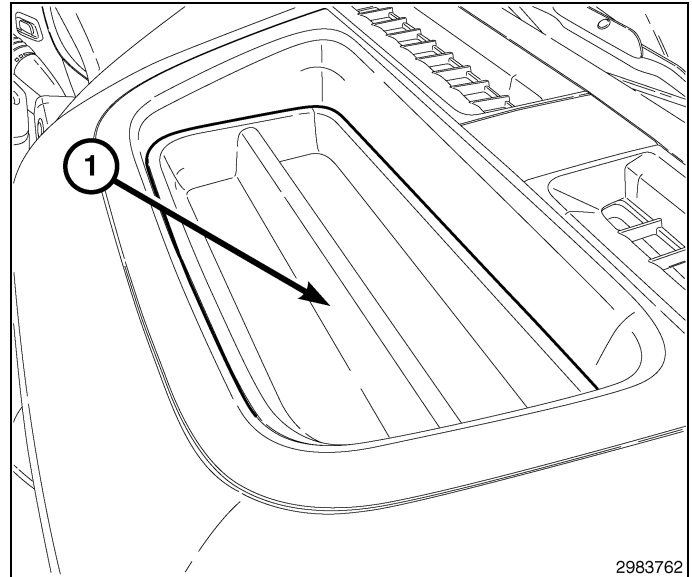

6. Retire el tornillo del compartimento de almacenamiento (1) de la parte superior central del panel de instrumentos.

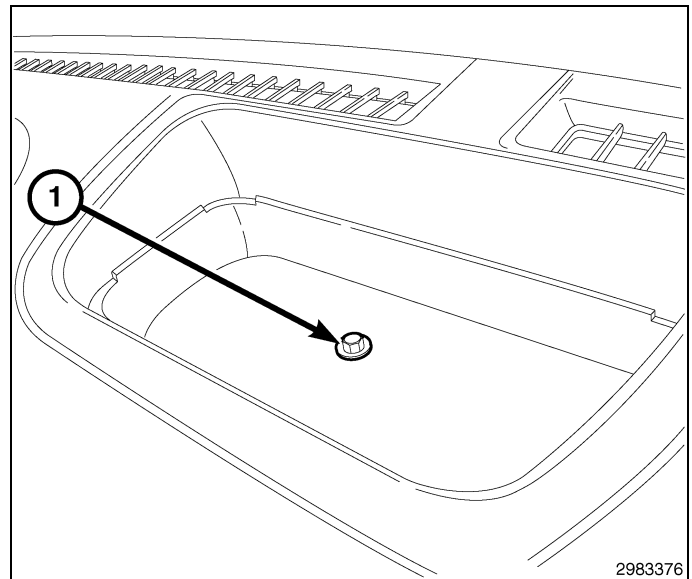

7. Use una varilla C-4755 o equivalente para hacer suavemente palanca en el conjunto del conmutador del elevavolante (1) del embellecedor del cuadro de instrumentos.
8. Desbloquee el conector, desconecte el conjunto del conmutador del elevavolante (1) y retírelos.

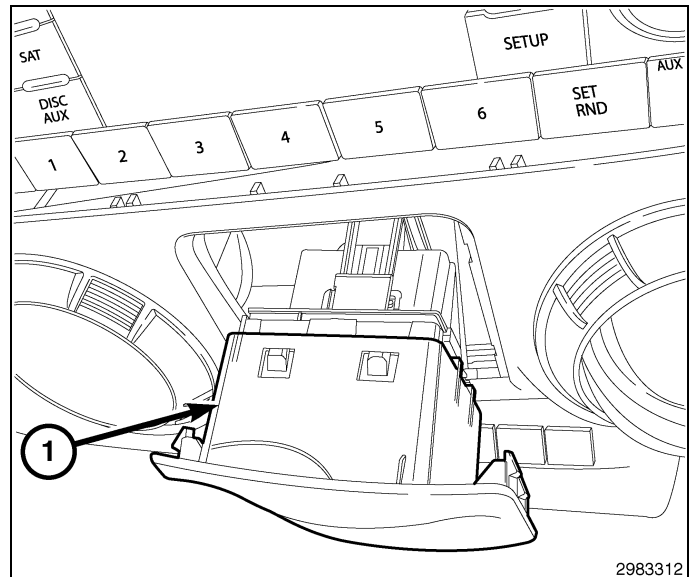

9. Retire el tornillo que une el cuadro de instrumentos al panel de instrumentos (1), situado en la cavidad del conmutador del elevallunas.

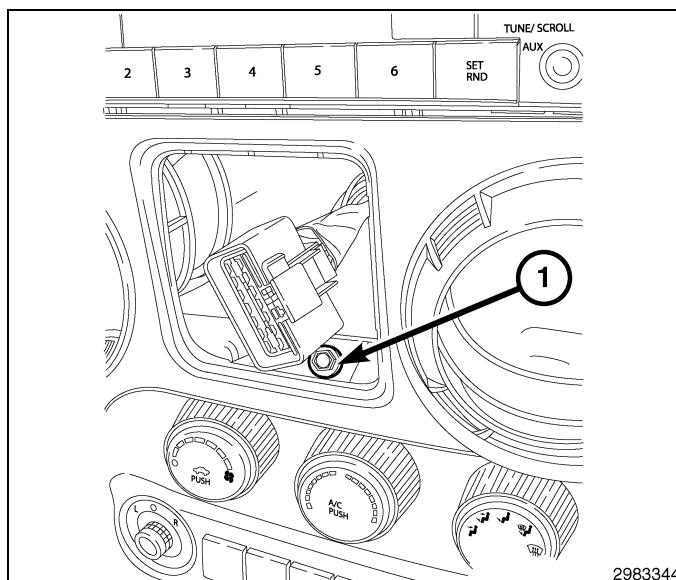

10. Utilice la varilla C-4755 o equivalente para hacer palanca con cuidado en los bordes del cuadro de instrumentos (1) y retirarlo del panel de instrumentos para soltar los retenes de gancho.
11. Retire el embellecedor del cuadro de instrumentos (1) del panel de instrumentos.

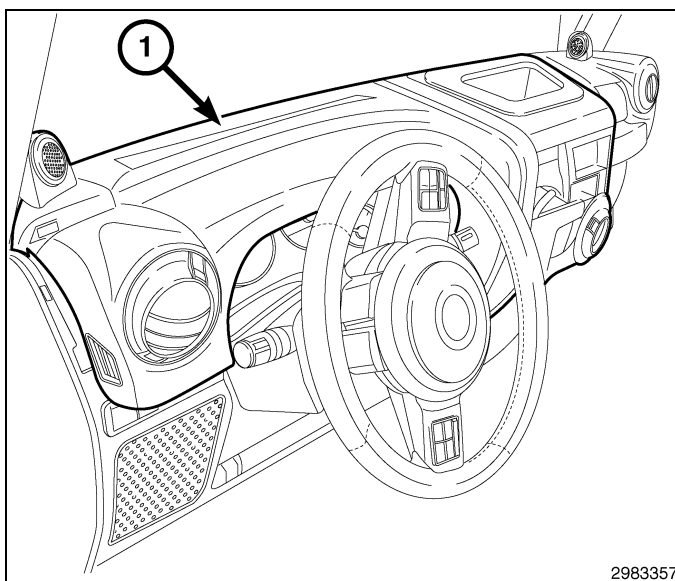

NOTE: Volante de la dirección retirado para mayor claridad.

12. Coloque la inclinación de la columna en la posición mínima de altura.
13. Retire los dos tornillos (4) que fijan la carcasa superior (1) a la carcasa inferior (2). Tras retirar los tornillos, desencaje las carcasas. Para ello, ejerza presión con las manos sobre las uniones laterales de las carcasas y retire la carcasa superior.
14. Retire el tornillo (3) que fija la cubierta inferior (2) a la columna de dirección (6). Retire la carcasa inferior (2).

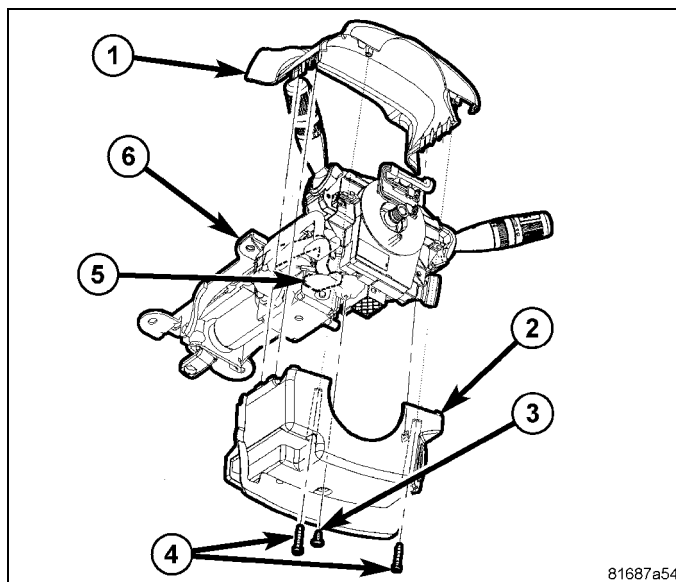

15. Retire los cuatro tornillos (3) que fijan el grupo de instrumentos (1) a la armadura del tablero de instrumentos (2).
16. Desplace la parte superior del grupo de instrumentos hacia atrás, lo suficiente para acceder a los conectores de mazo de cables del tablero de instrumentos y desconectarlos de los receptáculos de conector en la parte posterior del alojamiento del grupo de instrumentos.
17. Retire el cuadro de instrumentos del panel de instrumentos.

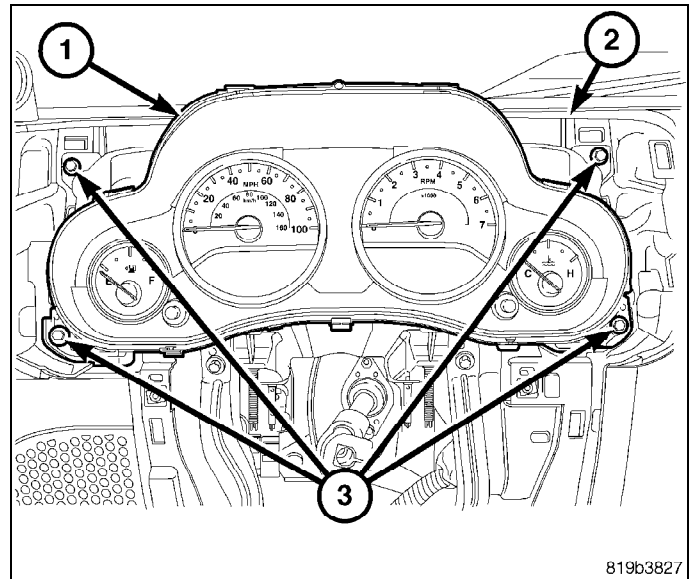

18. Retire la guantera (1).

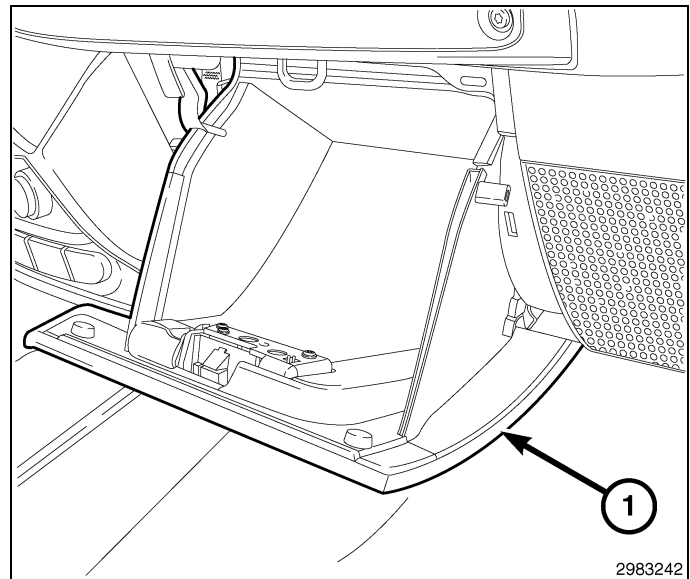

19. Retire el tapón tapizado (1) del orificio de acceso en la parte superior de la rejilla del desempañador, entre el parabrisas y el panel de instrumentos.
20. A través del orificio de acceso, afloje la tuerca que fija el soporte superior del airbag del acompañante y la armadura del panel de instrumentos al espárrago cerca de la guía del parabrisas inferior.

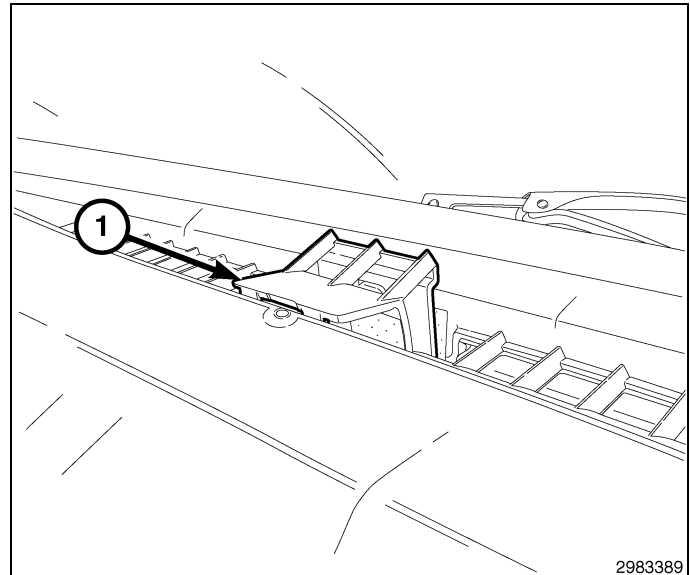

21. Por la abertura de la guantera en el panel de instrumentos y a través de los orificios de acceso retire las dos tuercas (3) que fijan los espárragos inferiores del airbag del acompañante a la armadura del panel de instrumentos (2) a cada lado de la placa de tope del pestillo de la guantera (1).

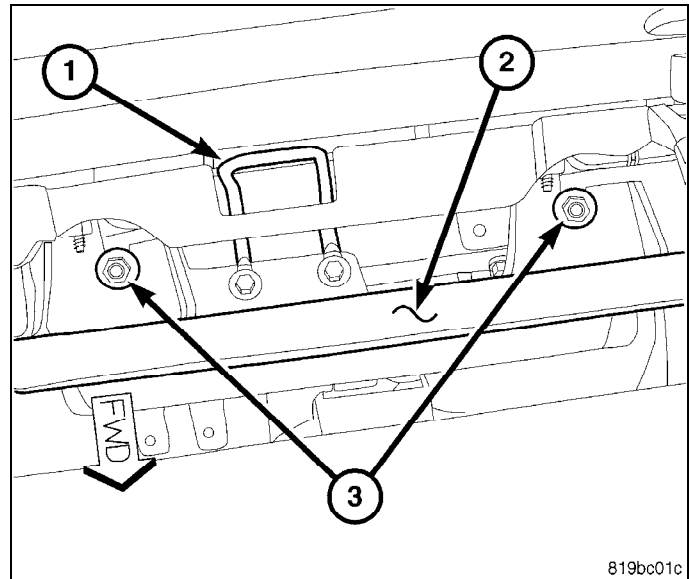

22. Retire los dos pernos y extraiga el aplique del asidero (1).
23. Utilice la varilla C-4755 o equivalente para retirar con cuidado el aplique del asidero haciendo palanca suavemente en los extremos del aplique (1) y retirarlo del asidero (3) para soltar los retenes de gancho.
24. Retire los dos pernos que unen el asidero al panel de instrumentos.
25. Retire el asidero (3).
26. Utilice la varilla C-4755 o equivalente para hacer palanca con cuidado en los bordes de la cubierta del panel de instrumentos en el lado del pasajero (1) y retirarlo del panel de instrumentos para soltar los retenes de gancho.
27. Recoloque ligeramente la cubierta del panel de instrumentos del lado del pasajero (1). **No la retire aún.**

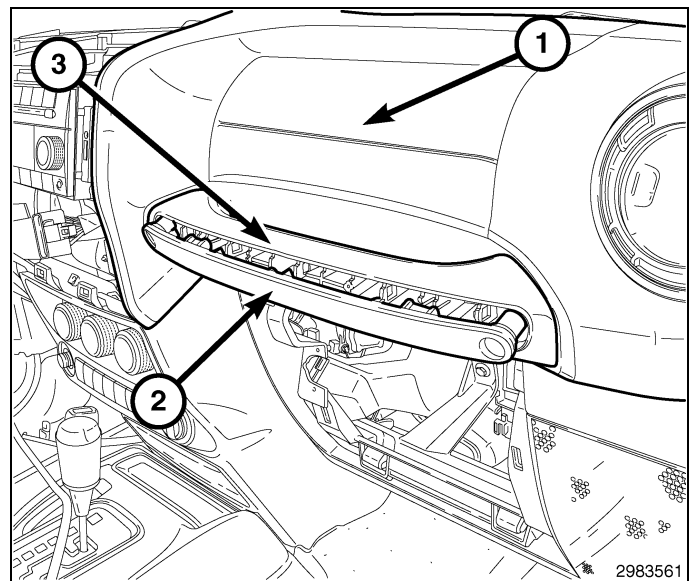

CAUTION: No estire de las ramificaciones del mazo de cables del tablero de instrumentos ni haga palanca en los aisladores de conector para desacoplar los conectores de los receptáculos de conector del inflador del airbag del acompañante. Si estas ramificaciones y sus aisladores de conector se extraen de forma incorrecta pueden producirse daños en los circuitos de los airbag o de los aisladores de conector.

28. Desconecte los conectores del mazo de cables del tablero de instrumentos de los infladores de airbag. Aferre firmemente y desplace el cierre recto hacia fuera del aislador del conector y, a continuación, saque los aisladores recto hacia fuera del inflador de airbag para desconectarlos de los receptáculos de conector.
29. Retire la cubierta del panel de instrumentos y el airbag del acompañante (1) del panel de instrumentos como si fuera un único bloque.

30. Retire el módulo de brújula (1) de las lengüetas de fijación ubicadas cerca de la parte superior central del panel de instrumentos. **No desconecte el módulo de brújula.**

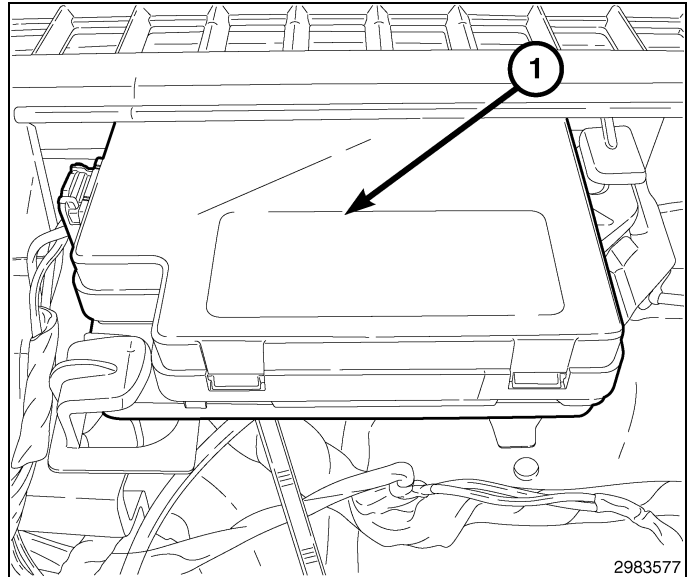

31. Monte la antena de arranque remoto (1) en las lengüetas de fijación ubicadas cerca de la puerta del lado del pasajero. **La antena de arranque remoto deberá montarse con la etiqueta hacia arriba y el arnés orientado hacia el lado del conductor del vehículo.**
32. Comience a tender el mazo de cables de la antena de arranque remoto hacia el lado del conductor del vehículo.

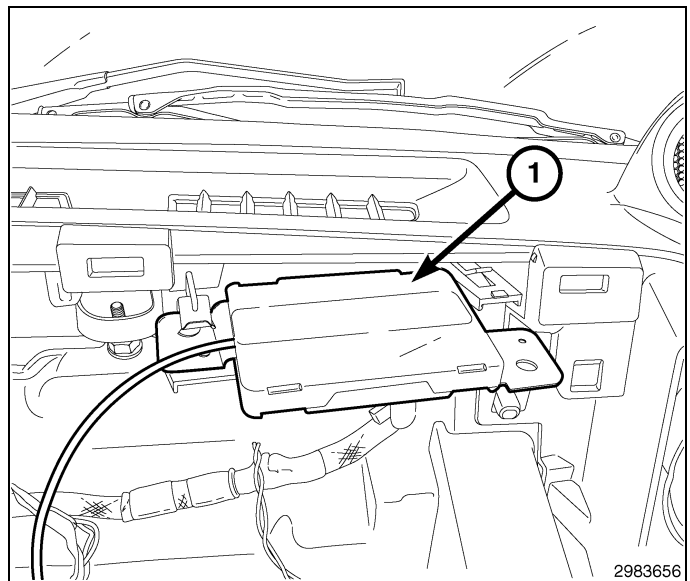

33. Fije la presilla del extremo de PIA (1) en el panel de instrumentos, justo debajo de la lengüeta del módulo de brújula.
34. Coloque la brida en el módulo de brújula lugar de montaje. Recorte el extremo de brida que sobre.

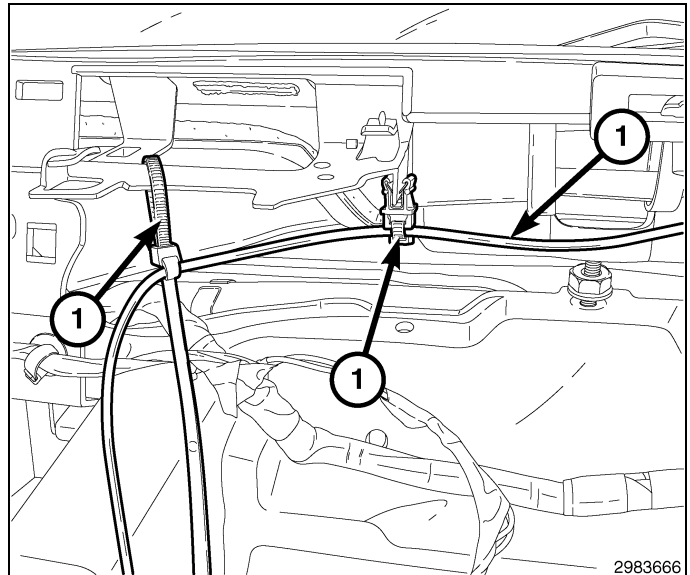

35. Siga tendiendo el mazo de cables hacia el lado del conductor.
36. Retire el tornillo que une el panel de instrumentos a la estructura (1) situado en la parte superior central del panel de instrumentos y empuje suavemente en el soporte central y coloque el mazo de cables tras él.
37. Monte el tornillo que une el panel de instrumentos a la estructura (1). Apriete el tornillo firmemente.
38. Coloque la correa de unión a la estructura I/P.

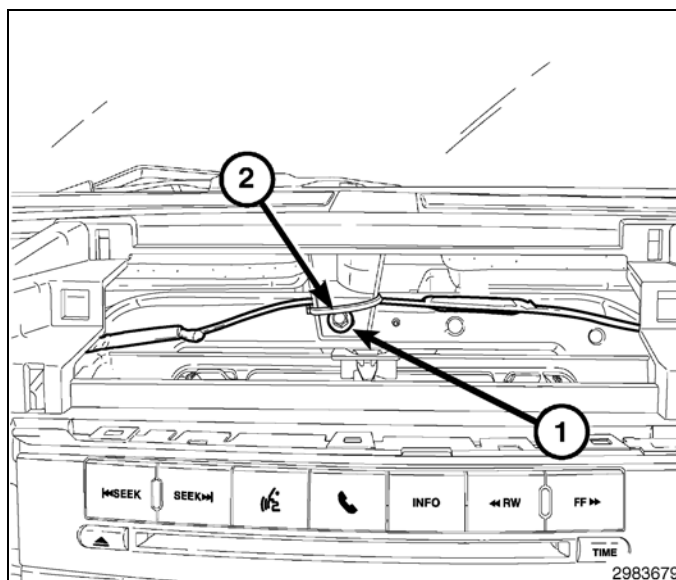

39. Tienda el mazo de cables (2) a lo largo del área del cuadro de instrumentos.
40. Coloque la correa de unión al arnés del cuadro de instrumentos (1). Recorte el extremo de brida que sobre.

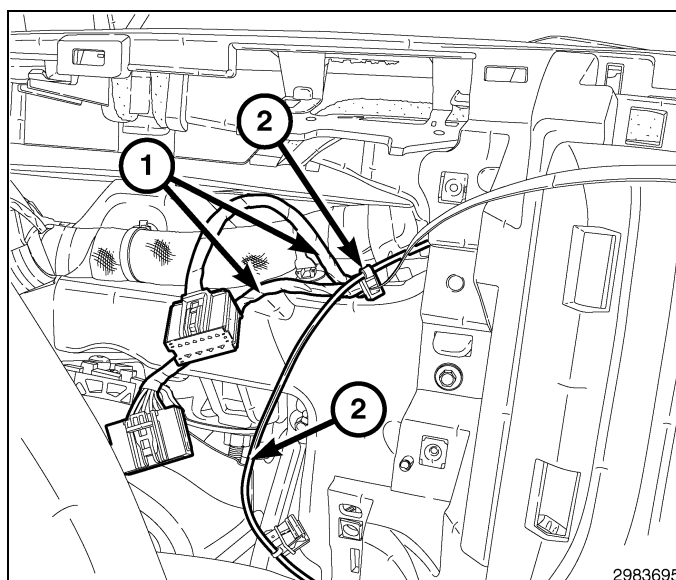

41. Termine de pasar el conector del mazo de cables de la antena (2) por el área de la columna de la dirección cerca del módulo de control inalámbrico (WCM) (1).

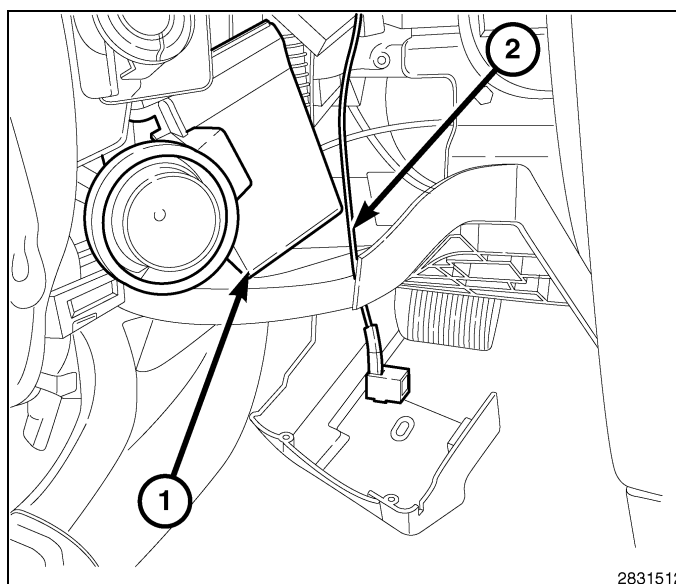

42. Retire un tornillo de retención del conmutador multifunción derecho (3) del módulo de control de la columna de la dirección (SCCM) (1).
43. Extraiga el conmutador (2) del SCCM.

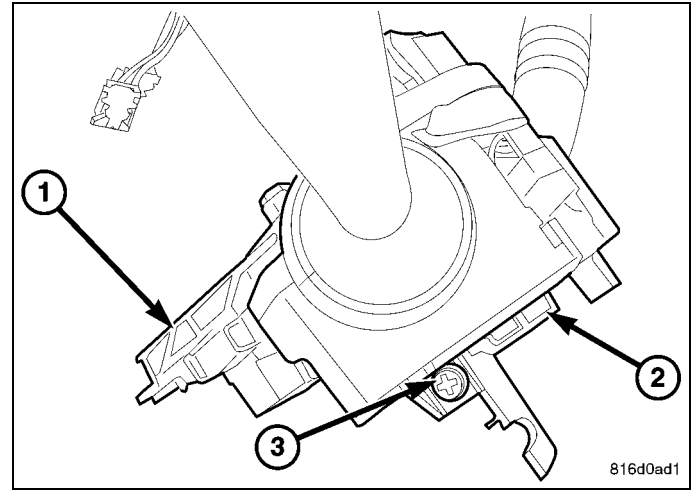

44. Desenchufe el conector eléctrico del conmutador derecho (1) del SCCM (2).

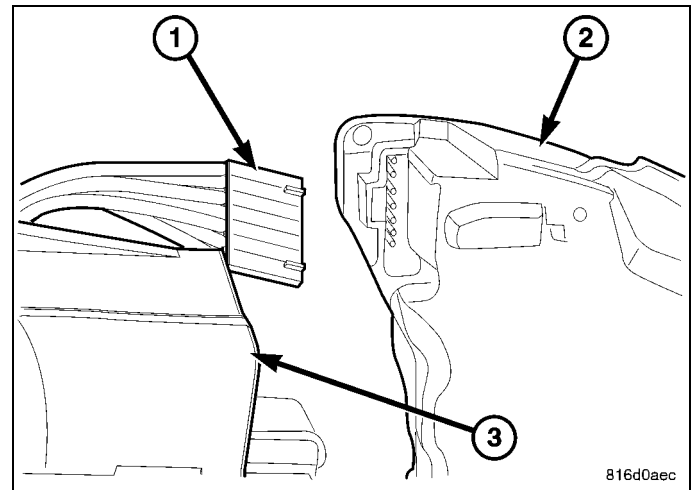

45. Retire el tornillo de instalación del WCM (1) en el conjunto de cerradura del encendido y separe el WCM (1 y 3) del conjunto de cerradura del encendido (5).
46. Desenchufe el conector eléctrico WCM (4).
47. Retire el WCM (1 y 3) de la columna (2) y deséchelo.

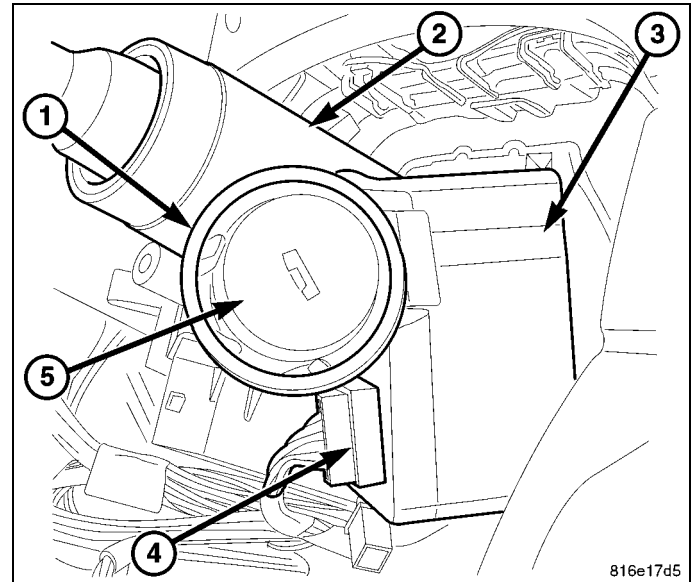

48. Utilice el WCM proporcionado (1 y 3) del kit y conecte la antena de arranque remoto al WCM (1 y 3).
49. Coloque el WCM (1 y 3) en el alojamiento de la cerradura de encendido (5) e instale el tornillo de montaje en la parte superior del alojamiento de la cerradura de encendido (5).
50. Enchufe el WCM al conector eléctrico (4).

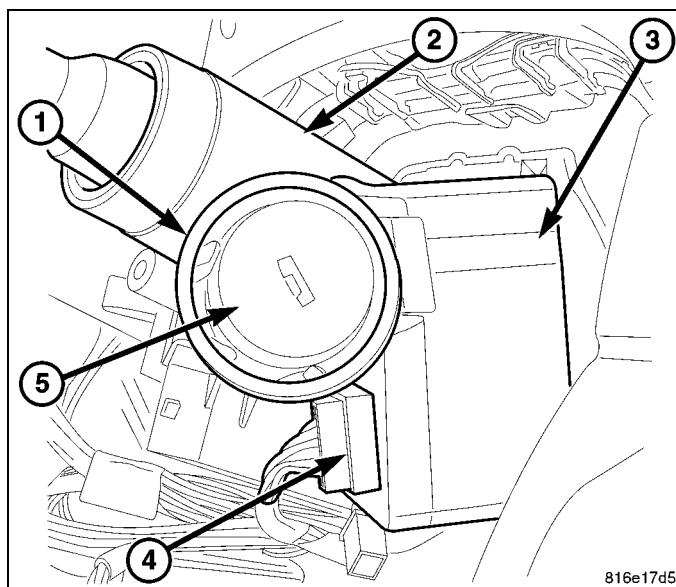

51. Enchufe el conector eléctrico del conmutador derecho (1) al SCCM (2).

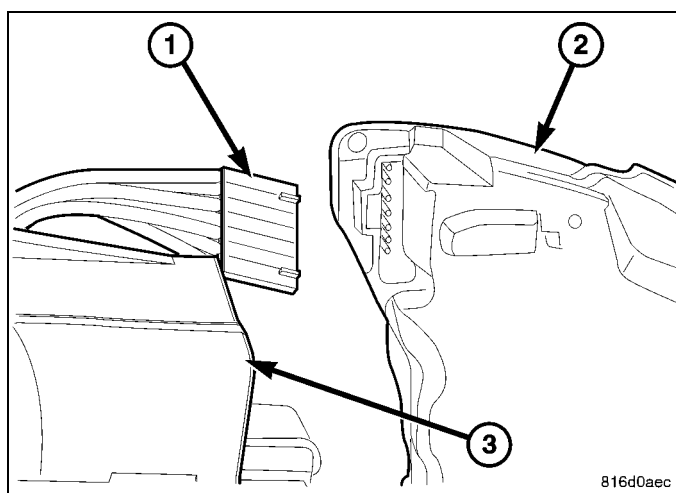

52. Deslice la palanquilla derecha (2) en la ranura del SCCM (1) e instale el tornillo de fijación (3).

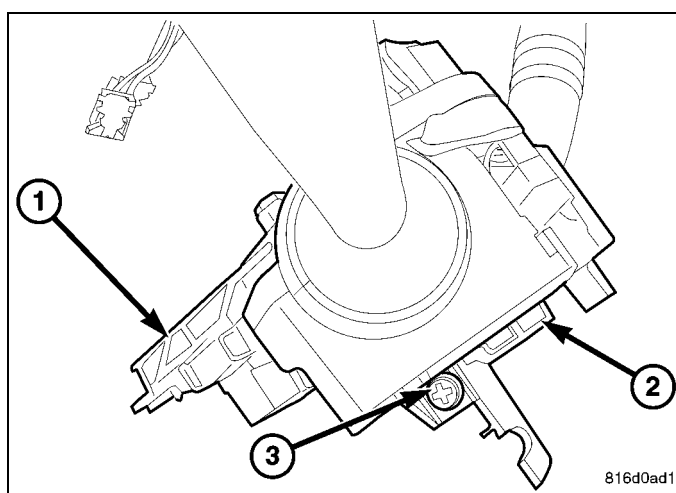

NOTE: Volante de la dirección retirado para mayor claridad.

53. Empuje la palanca de inclinación (5) hacia abajo.
54. Instale la cubierta inferior (2) sobre la palanca de inclinación y en la columna.
55. Coloque la inclinación de la columna (5) en la posición máxima de altura.
56. Empuje la palanca de inclinación (5) hacia arriba, bloqueándola en su lugar.
57. Coloque el tornillo (3) que fija la cubierta inferior (2) a la columna de dirección (6).

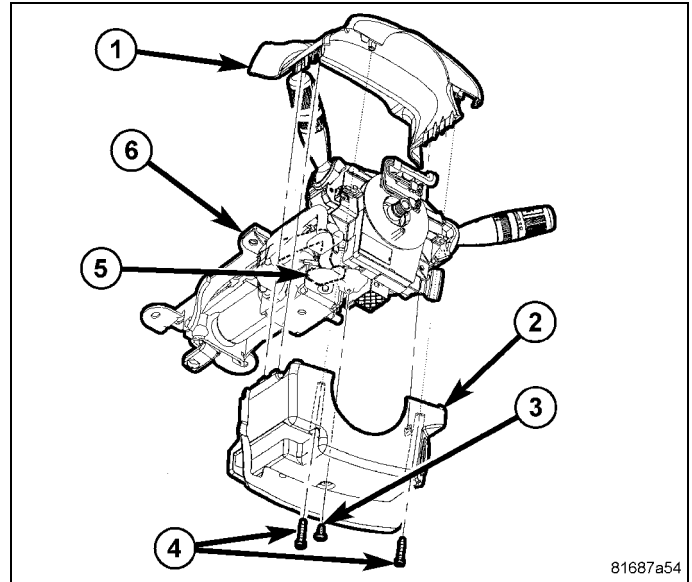

58. Coloque la inclinación de la columna en la posición mínima de altura y bloquéela en su lugar.

59. Coloque la cubierta superior sobre la cubierta inferior, sujetando las cubiertas una a la otra.
60. Retire los dos tornillos que conectan la cubierta superior a la cubierta inferior.

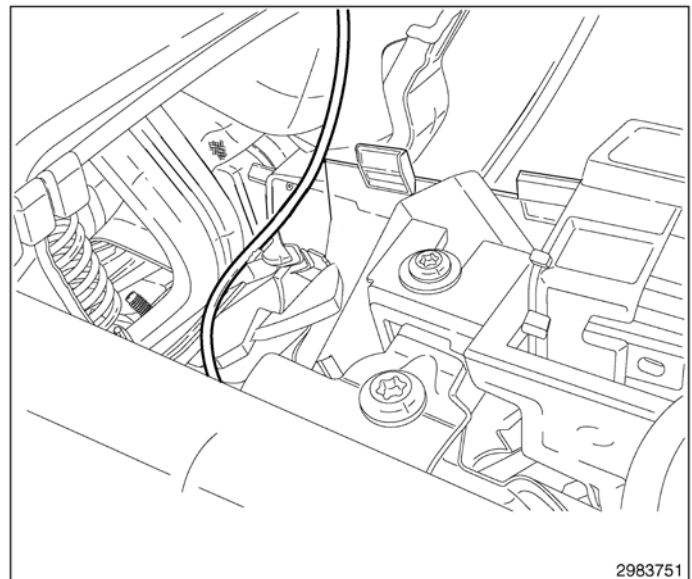

61. Sitúe el grupo de instrumentos (1) suficientemente cerca del tablero de instrumentos para volver a conectar los conectores de mazo de cables del tablero de instrumentos a los receptáculos de conector en la parte posterior del alojamiento del grupo de instrumentos.
62. Coloque las lengüetas de instalación del grupo de instrumentos en los orificios de instalación de la armadura del tablero de instrumentos (2).
63. Instale y apriete los cuatro tornillos (3) que fijan las lengüetas de instalación del grupo de instrumentos. Apriete los tornillos a 2 N•m (17 in. lbs.).

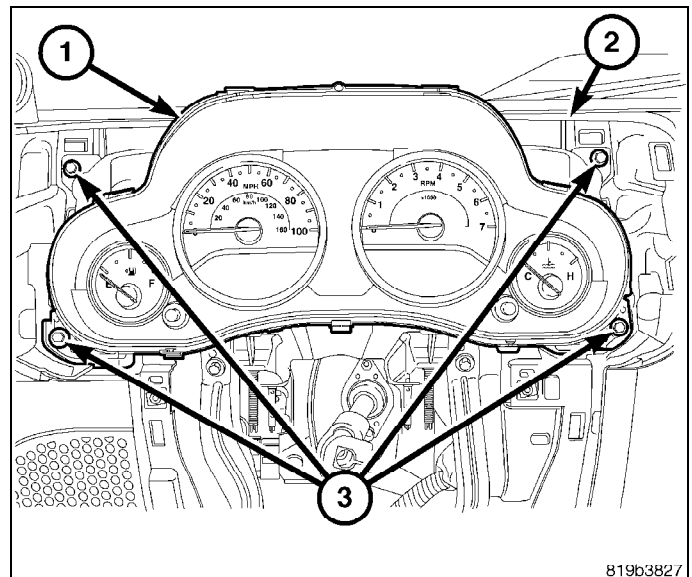

64. Si lo tiene, instale el módulo de la brújula (1) usando las pestañas de montaje situados cerca de la parte superior central de la E / P.

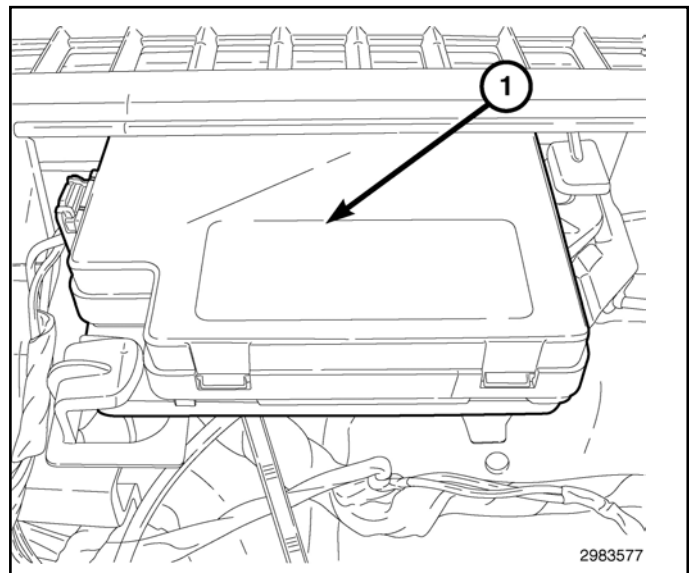

65. Vuelva a conectar los dos aisladores de conector de las ramificaciones del mazo de cables del tablero de instrumentos a los receptáculos del conector del inflador del airbag a cada lado del alojamiento de airbag apretando sobre los conectores, y empujando los cierres en los conectores. Asegúrese de acoplar cada conector referenciado e identificado por el color al receptáculo del conector complementario.

66. Coloque la cubierta del panel de instrumentos del lado del pasajero (1) sobre el panel de instrumentos. Asegúrese de que el soporte superior de airbag del acompañante está acoplado al espárrago y bajo la tuerca en la guía del parabrisas inferior, y que los dos espárragos inferiores del airbag están acoplados en los orificios de la armadura del panel de instrumentos.

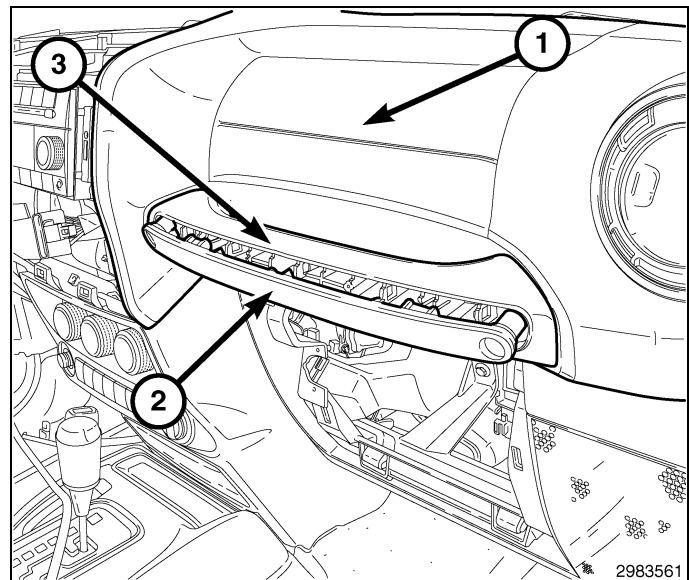

67. Empuje los bordes de la cubierta del panel de instrumentos del lado del pasajero (1) sobre el panel de instrumentos para acoplar los retenes de gancho.

68. Monte los dos pernos que unen el asidero al panel de instrumentos. Apriete los pernos firmemente.

69. Monte el aplique del asidero empujando sus bordes (1) hacia el asidero para acoplar los retenes.

70. Monte los dos pernos y extraiga el aplique del asidero (1).

Instale y apriete las dos tuercas (3) que fijan los espárragos inferiores del airbag del acompañante a la armadura del tablero de instrumentos. Apriete las tuercas a 6 N•m (55 in. lbs.).

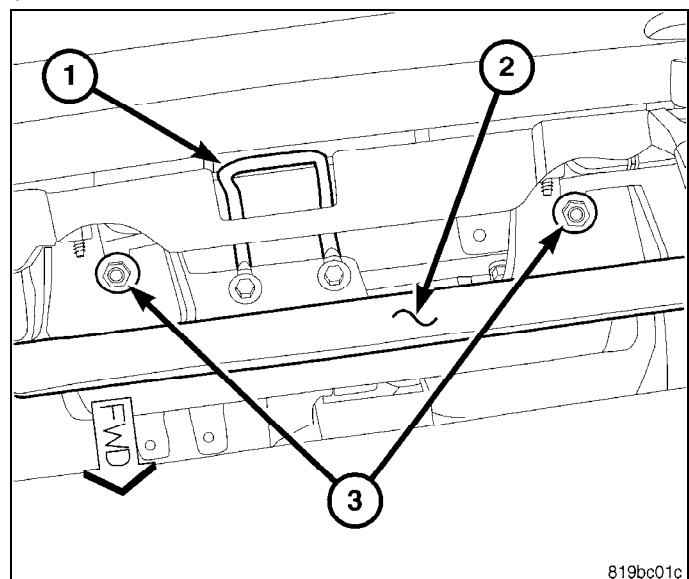

7F. A través del orificio de acceso en la parte superior del panel de instrumentos entre el parabrisas y el borde delantero de la puerta del airbag del acompañante (3), apriete la tuerca que fija el soporte superior del airbag del acompañante y la armadura del panel de instrumentos al espárrago cerca de la guía del parabrisas inferior. Apriete la tuerca a 6 N·m (55 lbs. pulg.).

7G. Vuelva a instalar el tapón tapizado (1) en el orificio de acceso en la parte superior del panel de instrumentos.

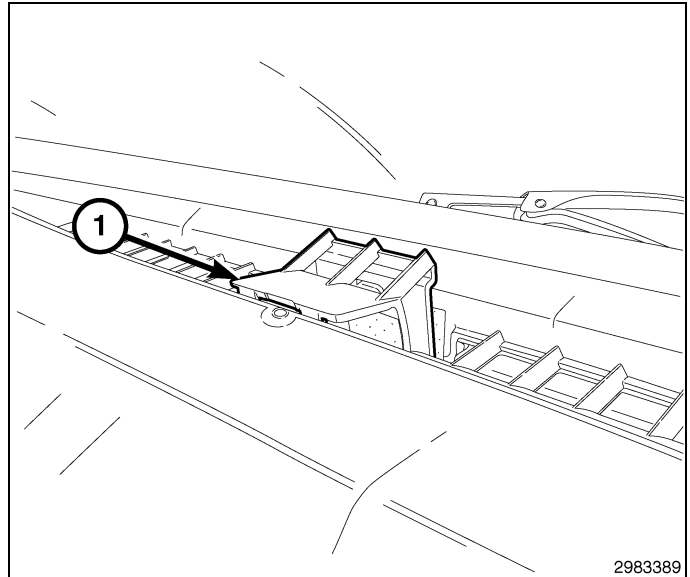

7H. Coloque el embellecedor del cuadro de instrumentos (1) en el panel de instrumentos. Una vez alineado, aplique presión para acoplar los retenes de gancho.

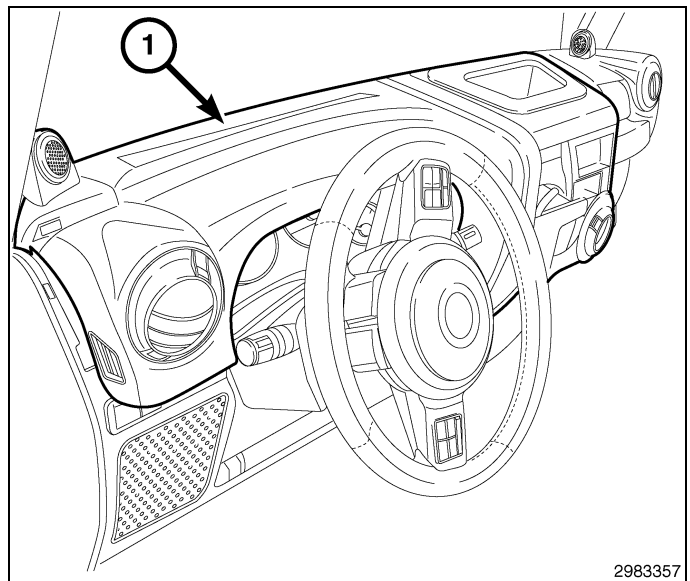

7I. Monte el tornillo que une el cuadro de instrumentos al panel de instrumentos (1), situado en la cavidad del conmutador del elevavinas. Apriete el tornillo firmemente.

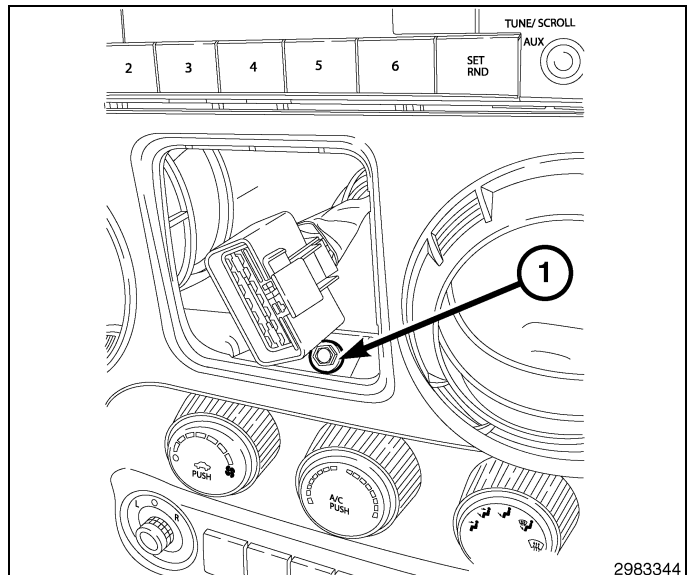

- 7í . Conecte el conmutador de elevallunas (1) al mazo de cables y bloquee el conector.
- 7î . Presione el embellecedor del conmutador del elevallunas en su sitio. Cercíese de que los retenedores están completamente acoplados.

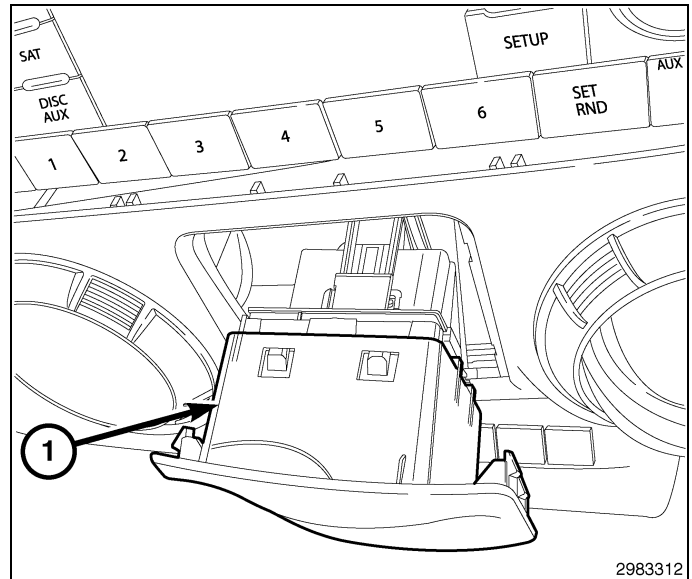

- 7ï . Monte el tornillo del compartimento de almacenamiento (1) en la parte superior central del panel de instrumentos. Apriete el tornillo firmemente.

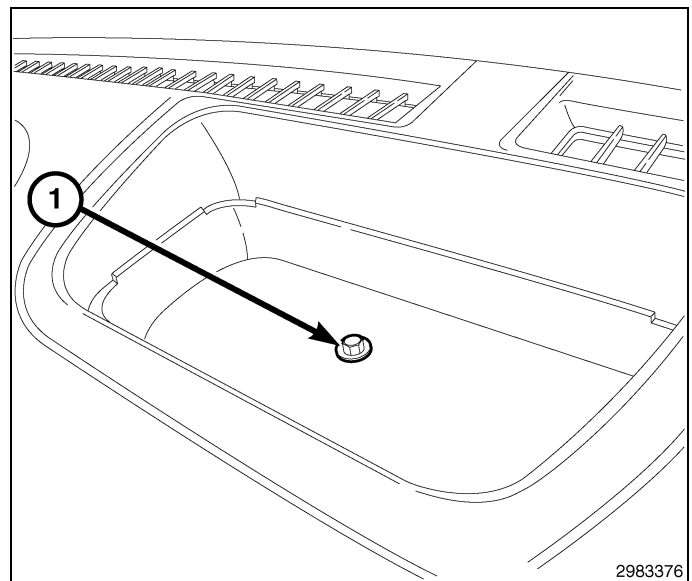

- 7î . Coloque el revestimiento del compartimento de almacenamiento (1) situado en la parte superior central del panel de instrumentos.

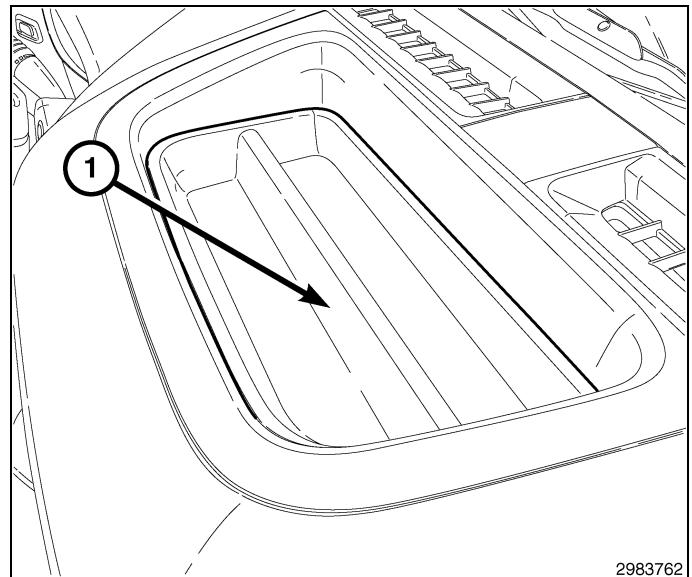

79. Coloque el elemento que fija el cuadro de instrumentos inferior al panel de instrumentos (1) en la parte derecha de la columna de la dirección. Apriete el tornillo firmemente.

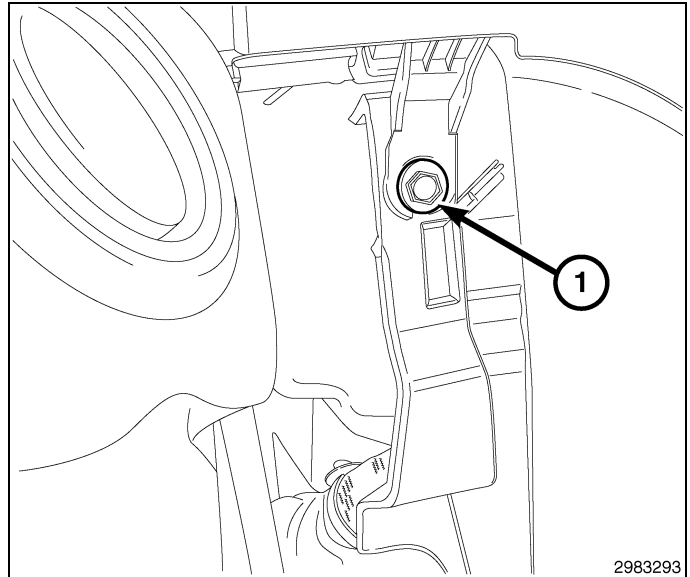

80. Coloque el elemento que fija el cuadro de instrumentos inferior al panel de instrumentos (1) en la izquierda de la columna de la dirección. Apriete el tornillo firmemente.

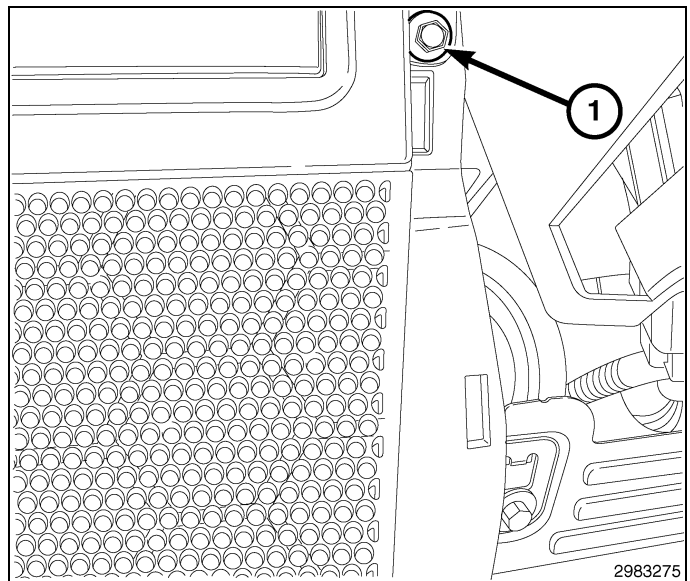

81. Instalar el protector de rodillas (1).
- Instalar la parte inferior de la porción de protector de rodillas articulada empujando hacia abajo.
 - Empuje la parte superior del protector de rodillas hacia el I / P y comprometer a los retenedores de resorte.

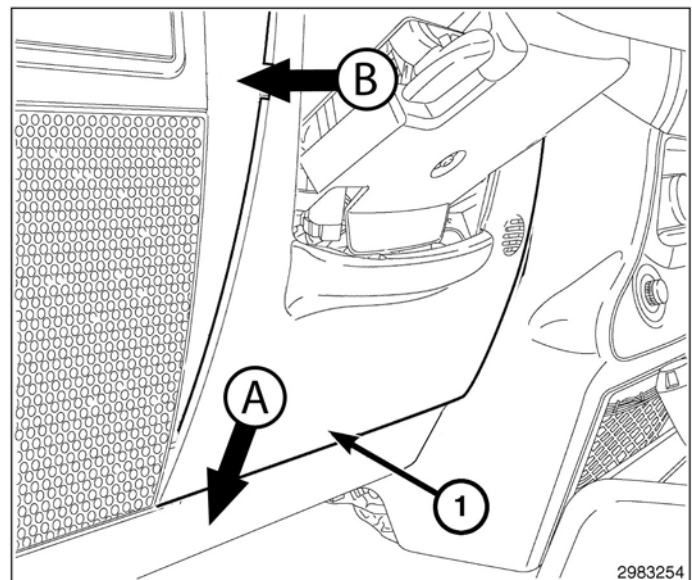

82. Empuje los bordes del panel de revestimiento del tapón de extremo del panel de instrumentos (1) para instalarlo. Asegúrese de que los elementos de retención del soporte están acoplados por completo. Repita la operación en el lado opuesto.

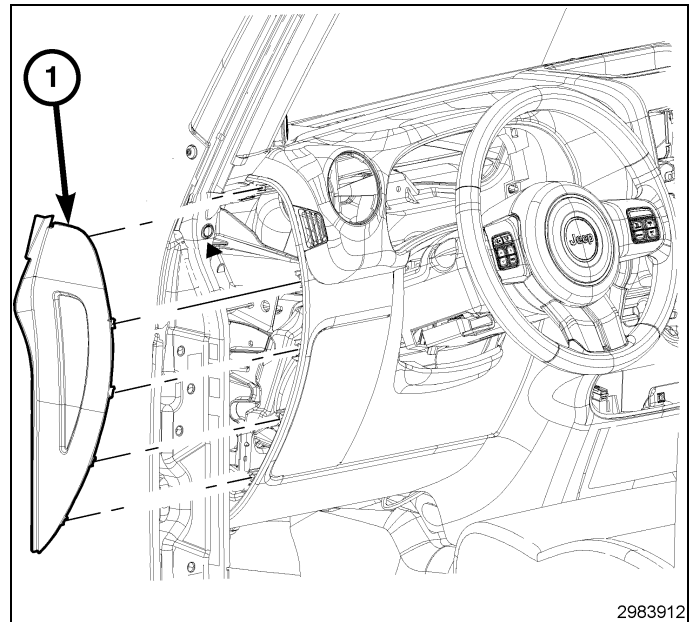

83. Monte la guantera (1).

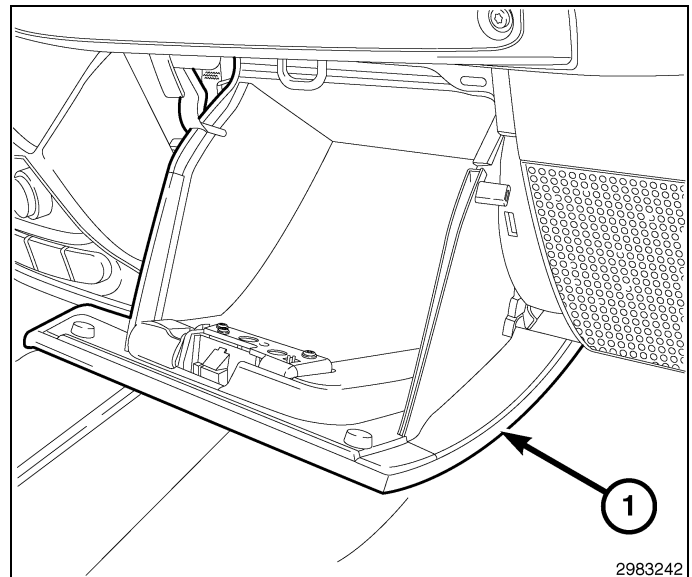

RESTABLECIMIENTO DE LA CONFIGURACIÓN DEL VEHÍCULO

NOTE: El técnico debe cortar los espacios en blanco del FOBIK usando la llave FOBIK original del vehículo como plantilla. Compruebe que se han cortado los espacios en blanco del FOBIK antes de la programación. Si aún no lo ha hecho, hágalo ahora.

CAUTION: Lea todas las notas y precauciones relativas al procedimiento de programación.

NOTE: Antes de iniciar la programación, tenga preparado el PIN del vehículo antes de empezar con la rutina Si fuera necesario, obtenga el código PIN de cuatro dígitos del departamento de piezas del distribuidor.

CAUTION: Si se reemplazan al mismo tiempo el PCM y el WCM, el PCM DEBE programarse antes que el WCM.

1. Cuando se le solicite, introduzca el código PIN de cuatro dígitos que ha obtenido del departamento de piezas del distribuidor.
2. Conecte un cargador de batería al vehículo.
3. Con la herramienta de diagnóstico wiTECH, lleve a cabo los pasos siguientes incluidos en la pantalla de inicio:
 - Seleccione la pestaña "DIAGNOSTIC PROCEDURES" (Procedimientos de diagnóstico).
 - Resalte "RESTORE VEHICLE CONFIGURATION" (Restablecer configuración del vehículo).
 - Seleccione el botón "Run Diagnostic" (Ejecutar diagnóstico).

- Seleccione "CONTINUE" (Continuar).
- Compruebe que el número VIN del vehículo es correcto.
- Una vez comprobado, seleccione el botón "Correct VIN" (VIN correcto).
- Anote las instrucciones que aparecen en pantalla y seleccione el botón "Close" (Cerrar).

PROGRAMACIÓN DEL WCM

CAUTION: Lea todas las notas y precauciones relativas al procedimiento de programación.

NOTE: Tenga preparado el PIN del vehículo para introducirlos cuando se le solicite antes de empezar con la rutina.

CAUTION: Si se reemplazan al mismo tiempo el PCM y el WCM, el PCM DEBE programarse antes que el WCM.

1. Conecte un cargador de batería al vehículo.
2. Con la herramienta de diagnóstico wiTECH, lleve a cabo los pasos siguientes:
 - Seleccione "WIRELESS CONTROL MODULE (WCM)" (Módulo de control inalámbrico [WCM]).
 - Seleccione la pestaña "MISCELLANEOUS FUNCTIONS" (Funciones varias).
 - Resalte "WCM REPLACED" (WCM reemplazado)
 - Seleccione el botón "Start Misc Function" (Iniciar funciones varias).
 - Seleccione "SIGUIENTE"
 - Introduzca el PIN cuando se le solicite.
 - Seleccione "SIGUIENTE"
 - Compruebe que el número PIN es correcto.
 - Una vez comprobado, seleccione "NEXT" (Siguiente).
 - Seleccione "SIGUIENTE"
 - Anote las instrucciones que aparecen en pantalla y seleccione el botón "FINISH" (Finalizar).
 - Desconecte y conecte la llave de encendido dos veces tras completar correctamente la rutina.

PROGRAMACION DE LLAVES DE ENCENDIDO EN EL WCM

CAUTION: Lea todas las notas y precauciones relativas al procedimiento de programación.

NOTE: Antes de ejecutar la rutina, asegúrese de que tiene el PIN del vehículo disponible

1. Conecte un cargador de batería al vehículo.
2. Con la herramienta de diagnóstico wiTECH, lleve a cabo los pasos siguientes:
 - Seleccione "WIRELESS CONTROL MODULE (WCM)" (Módulo de control inalámbrico [WCM]).
 - Seleccione la pestaña "MISCELLANEOUS FUNCTIONS" (Funciones varias).
 - Resalte "PROGRAMMING IGNITION KEYS OR KEY FOBS" (Programación de llaves de encendido o llaves).
 - Seleccione "SIGUIENTE"
 - Introduzca el PIN cuando se le solicite.
 - Seleccione "SIGUIENTE"
 - Compruebe que el número PIN es correcto.
 - Una vez comprobado, seleccione "NEXT" (Siguiente).
 - Anote las instrucciones que aparecen en pantalla y seleccione el botón "FINISH" (Finalizar).
 - Gire el encendido durante 45 segundos.

NOTE: El WIN puede programar un máximo de ocho llaves. Una vez programada la llave en el WIN, ésta recibe una clave secreta para el WIN y no puede transferirse a ningún otro vehículo.

RESTABLECIMIENTO DE LA ECU

NOTE: El nivel del software de wiTECH debe ser el de la última versión para realizar este procedimiento.

NOTE: Si no se realiza este paso podría dar lugar a uno o más FOBs no funcionen correctamente.

CAUTION: Lea todas las notas y precauciones relativas al procedimiento de programación.

1. Conecte un cargador de batería al vehículo.
2. Con la herramienta de diagnóstico wiTECH, lleve a cabo los pasos siguientes:

- Desde la pantalla principal wiTECH, seleccione la pestaña "Procedimiento de diagnóstico".
- Seleccione "RESET ECU"
- La llave de encendido debe estar en posición RUN, con el motor apagado.
- Pulse el botón "Continuar".
- Resalte "WCM" y pulse en "Continuar".
- En la siguiente pantalla, pulse "Continuar" una vez más para restablecer ECU.
- Pulse el botón "Cerrar" para salir del procedimiento.

CALIBRACIÓN DE VENTANILLAS

NOTE: En vehículos provistos de la función de subida automática de ventanillas, es necesario calibrar las ventananas tras una desconexión de la batería.

NOTE: La puerta debe estar completamente cerrada al iniciar este paso.

1. Siéntese en el asiento del conductor y cierre la puerta.
2. Baje la ventanilla.
3. Suba la ventanilla por completo y mantenga pulsado el conmutador durante unos dos segundos más.
4. Baje por completo la ventanilla y mantenga pulsado el conmutador durante dos segundos más.
5. Eleve la ventanilla por completo.
6. Repita estos pasos para las demás ventanillas.

DESACTIVACIÓN TEMPORAL DEL ARRANQUE A DISTANCIA

NOTE: El nivel del software de wiTECH debe ser el de la última versión para realizar este procedimiento.

CAUTION: Lea todas las notas y precauciones relativas al procedimiento de programación.

1. Conecte un cargador de batería al vehículo.
2. Con la herramienta de diagnóstico wiTECH, lleve a cabo los pasos siguientes:
 - Seleccione "módulo de alimentación totalmente integrada TIPM".
 - Seleccione la pestaña "MISCELLANEOUS FUNCTIONS" (Funciones varias).
 - Resalte y seleccione "TEMPORARY REMOTE START DISABLE" (Desactivación temporal del arranque a distancia).
 - Anote las instrucciones que aparecen en pantalla y seleccione el botón "NEXT" (Siguiente).
 - Seleccione el botón "DISABLE" (Desactivar) para activar la función de arranque a distancia.
 - Seleccione "YES" (Sí) para restablecer el módulo y salir de la rutina; seleccione "NO" para volver a cambiar el valor.
 - Seleccione "FINALIZAR"

BORRADO DE TODOS LOS CÓDIGOS DE AVERÍA

NOTE: La aplicación de diagnóstico wiTECH es el método preferido para el borrado de todos los códigos de avería.

NOTE: El nivel del software de wiTECH debe ser el de la última versión para realizar este procedimiento.

ACTIVACIÓN DEL ARRANQUE REMOTO

Para activar el arranque remoto el vehículo se debe haber conducido al menos 35 MPH.

Con el vehículo apagado y las puertas cerradas y bloqueadas, compruebe que el arranque remoto funciona correctamente.