

best®

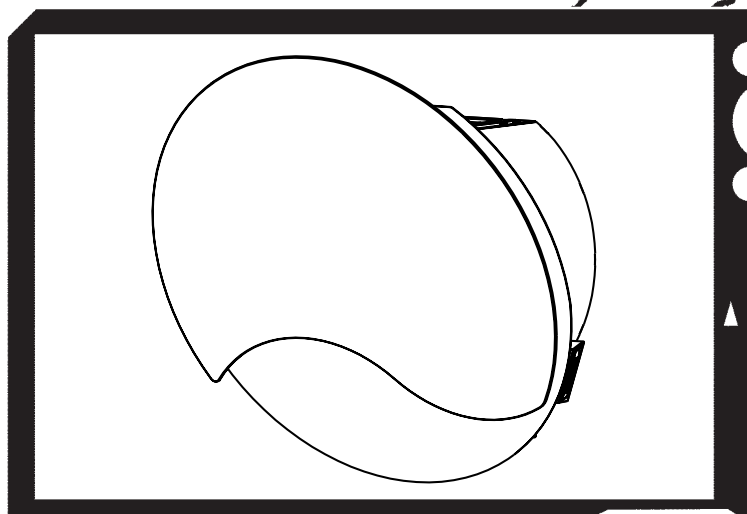

Model WM43I80

ENGLISH.....	2
FRANÇAIS.....	17
ESPAÑOL.....	33

In USA - BEST Hartford, Wisconsin

In CANADA - BEST Drummondville, QC, Canada

REGISTER YOUR PRODUCT ONLINE AT : www.BestRangeHoods.com/register
For additional Information visit www.BestRangeHoods.com

READ AND SAVE THESE INSTRUCTIONS

 **INTENDED FOR DOMESTIC COOKING ONLY** 

WARNING

TO REDUCE THE RISK OF FIRE, ELECTRIC SHOCK, OR INJURY TO PERSONS, OBSERVE THE FOLLOWING:

1. Use this unit only in the manner intended by the manufacturer. If you have questions, contact the manufacturer at the address or telephone number listed in the warranty.
2. Before servicing or cleaning unit, switch power off at service panel and lock service panel to prevent power from being switched on accidentally. When the service disconnecting means cannot be locked, securely fasten a prominent warning device, such as a tag, to the service panel.
3. Installation work and electrical wiring must be done by a qualified person(s) in accordance with all applicable codes and standards, including fire-rated construction codes and standards.
4. Sufficient air is needed for proper combustion and exhausting of gases through the flue (chimney) of fuel burning equipment to prevent backdrafting. Follow the heating equipment manufacturer's guidelines and safety standards such as those published by the National Fire Protection Association (NFPA), and the American Society for Heating, Refrigeration and Air Conditioning Engineers (ASHRAE), and the local code authorities.
5. When cutting or drilling into wall or ceiling, do not damage electrical wiring and other hidden utilities.
6. Ducted fans must always be vented to the outdoors.
7. Do not use this unit with any separate solid-state speed control device.
8. To reduce the risk of fire, use only metal ductwork.

GROUNDING INSTRUCTIONS

This appliance must be grounded. In the event of an electrical short circuit, grounding reduces the risk of electrical shock by providing an escape wire for the electric current. This appliance is equipped with a cord having a grounding wire with a grounding plug. The plug must be plugged into an outlet that is properly installed and grounded.

WARNING - Improper grounding can result in a risk of electric shock.

Consult a qualified electrician if the grounding instructions are not completely understood, or if doubt exists as to whether the appliance is properly grounded.

Do not use an extension cord. If the power supply cord is too short, have a qualified electrician install an outlet near the appliance.

WARNING

TO REDUCE THE RISK OF A RANGE TOP GREASE FIRE:

- A. Never leave surface units unattended at high settings. Boilovers cause smoking and greasy spillovers that may ignite. Heat oils slowly on low or medium settings.
- B. Always turn hood ON when cooking at high heat or when flambeing food (i.e. Crepes Suzette, Cherries Jubilee, Peppercorn Beef Flambe’).
- C. Clean ventilating fans frequently. Grease should not be allowed to accumulate on fan or filter.
- D. Use proper pan size. Always use cookware appropriate for the size of the surface element.

TO REDUCE THE RISK OF INJURY TO PERSONS IN THE EVENT OF A RANGE TOP GREASE FIRE, OBSERVE THE FOLLOWING:*

1. SMOTHER FLAMES with a close-fitting lid, cookie sheet, or metal tray, then turn off the burner. BE CAREFUL TO PREVENT BURNS. If the flames do not go out immediately, EVACUATE AND CALL THE FIRE DEPARTMENT.
2. NEVER PICK UP A FLAMING PAN - You may be burned.
3. DO NOT USE WATER, including wet dishcloths or towels - violent steam explosion will result.
4. Use an extinguisher ONLY if:
 - A. You know you have a Class ABC extinguisher and you already know how to operate it.
 - B. The fire is small and contained in the area where it started.
 - C. The fire department is being called.
 - D. You can fight the fire with your back to an exit.

* Based on “Kitchen Fire Safety Tips” published by NFPA.

CAUTION

1. For indoor use only.
2. To reduce risk of fire and to properly exhaust air, be sure to duct air outside. Do not vent exhaust air into spaces within walls or ceilings or into attics, crawl spaces, or garages.
3. Take care when using cleaning agents or detergents.
4. Avoid using food products that produce flames under the Range Hood.
5. For general ventilating use only. Do not use to exhaust hazardous or explosive materials and vapors.
6. To avoid motor bearing damage and noisy and/or unbalanced impellers, keep drywall spray, construction dust, etc. off power unit.
7. Your hood motor has a thermal overload which will automatically shut off the motor if it becomes overheated. The motor will restart when it cools down. If the motor continues to shut off and restart, have the hood serviced.
8. For best capture of cooking impurities, the bottom of the hood should be a minimum of 20” and a maximum of 30” above the cooking surface. See “Install Mounting Bracket” section for mounting restrictions.
9. Two installers are recommended because of the large size and weight of this hood.
10. This product is equipped with a thermostat which may start blower automatically. To reduce the risk of injury and to prevent power from being switched on accidentally, switch power off at service panel and lock or tag service panel.
11. Please read specification label on product for further information and requirements.

OPERATION

CONTROLS (FIG. 1)

Speed display:

PU5: ON/OFF Motor 4th speed

PU4: ON/OFF Motor 3rd speed

PU3: ON/OFF Motor 2nd speed

PU2: ON/OFF Motor 1st speed

PU1: HI/LOW/OFF Lights

10-minute timer function:

Pressing **PU2**, **PU3** or **PU4** for two seconds when the motor is set to the corresponding speed, activates the 10-minute timer function.

The corresponding LED starts blinking to display this function.

After ten minutes of operation the motor is turned off. If you change the speed while the timer is running, the function is **NOT** deactivated. To deactivate the function, press the blinking key for two seconds.

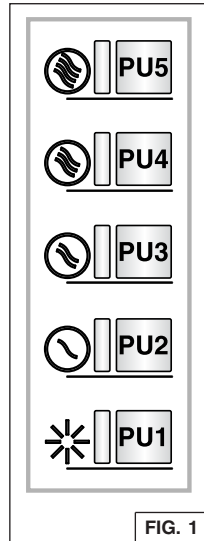

NOTE – the 10-minute timer function can be activated for the normal speeds only (1st, 2nd, 3rd).

Filter alarm:

After 30 hours of motor operation, the grease filter alarm is activated (all the LEDs come on). The alarm is activated when the motor is off and remains displayed for 30 minutes. To deactivate the alarm, press one of the keys for 2 seconds during alarm display. After 120 hours of motor operation, the charcoal filter alarm is activated (all the LEDs blink). The alarm is activated when the motor is off and remains displayed for 30 minutes. To deactivate the alarm, press one of the keys for 2 seconds during alarm display.

HEAT SENTRY™

Your hood is equipped with a HEAT SENTRY™ thermostat. This thermostat is a device that will turn on or speed up the blower if it senses excessive heat above the cooking surface.

1) If blower is OFF - it turns blower ON to HIGH speed.

2) If blower is ON at a lower speed setting - it turns blower up to HIGH speed.

When the temperature level drops to normal, the blower will return to its original setting.

WARNING

The HEAT SENTRY thermostat can start the blower even if the hood is turned OFF. When this occurs, it is impossible to turn the blower OFF with its switch. If you must stop the blower, do it from the main electrical panel.

HALOGEN BULBS

This range hood requires two halogen bulbs (Type T4, 120Volt, 25Watt Max, G9 Base).

⚠ WARNING: Always switch off the electrical supply before carrying out any operation on the appliance.

To change bulbs:

1. Open the cover by prying from the proper slots. Fig. 2.
2. Remove the bulbs by pulling sideways. (DO NOT ROTATE).

⚠ CAUTION: Bulbs may be hot.

3. Replace with Type T4, 120Volt, 25Watt Max, G9 Base halogen bulbs. Do not touch replacement bulbs with bare hands!

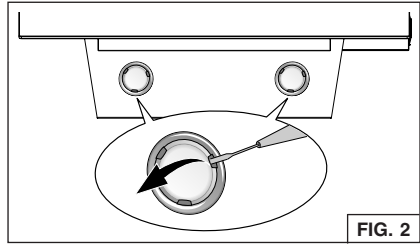

CLEANING AND MAINTENANCE

Proper maintenance of the Range Hood will assure proper performance of the unit.

Motor

The motor is permanently lubricated and never needs oiling. If the motor bearings make excessive or unusual noise, replace the motor with the exact service motor. The impeller should also be replaced.

Grease Filter

The grease filter should be cleaned frequently. Use a warm detergent solution. Grease filter is dishwasher safe.

Clean all-metal filters in the dishwasher using a non-phosphate detergent. Discoloration of the filter may occur if using phosphate detergents, or as a result of local water conditions - but this will not affect filter performance. This discoloration is not covered by the warranty. See "INSTALL FILTERS" section for removal and installation instructions.

Non-ducted Recirculation Filter

The non-ducted recirculation filter should be changed every 6 months. Replace more often if your cooking style generates extra grease, such as frying and wok cooking. See "INSTALL FILTERS" section for removal and installation instructions.

Stainless Steel Cleaning

DO:

- Regularly wash with clean cloth or rag soaked with warm water and mild soap or liquid dish detergent.
- Always clean in the direction of original polish lines.
- Always rinse well with clear water (2 or 3 times) after cleaning. Wipe dry completely.
- You may also use a specialized household stainless steel cleaner.

DON'T:

- Use any steel or stainless steel wool or any other scrapers to remove stubborn dirt.
- Use any harsh or abrasive cleansers.
- Allow dirt to accumulate.
- Let plaster dust or any other construction residues reach the hood. During construction/renovation, cover the range hood to make sure no dust sticks to the stainless steel surface.

Avoid: When choosing a detergent

- Any cleaners that contain bleach will attack stainless steel
- Any products containing: chloride, fluoride, iodide, bromide will deteriorate surfaces rapidly.
- Any combustible products used for cleaning such as acetone, alcohol, ether, benzol, etc., are highly explosive and should never be used close to a range.

PREPARE THE HOOD

Unpack hood and check contents.

You should receive:

- 1 - Hood
- 1 - Blower Guard
- 1 - Parts Bag containing:
 - 2 - Mounting Brackets
 - 6 - Mounting Screws (4.8 x 38mm Pan Head)
 - 6 - Drywall Anchors
- 2 - Charcoal Filters
- 1 - Installation Instructions

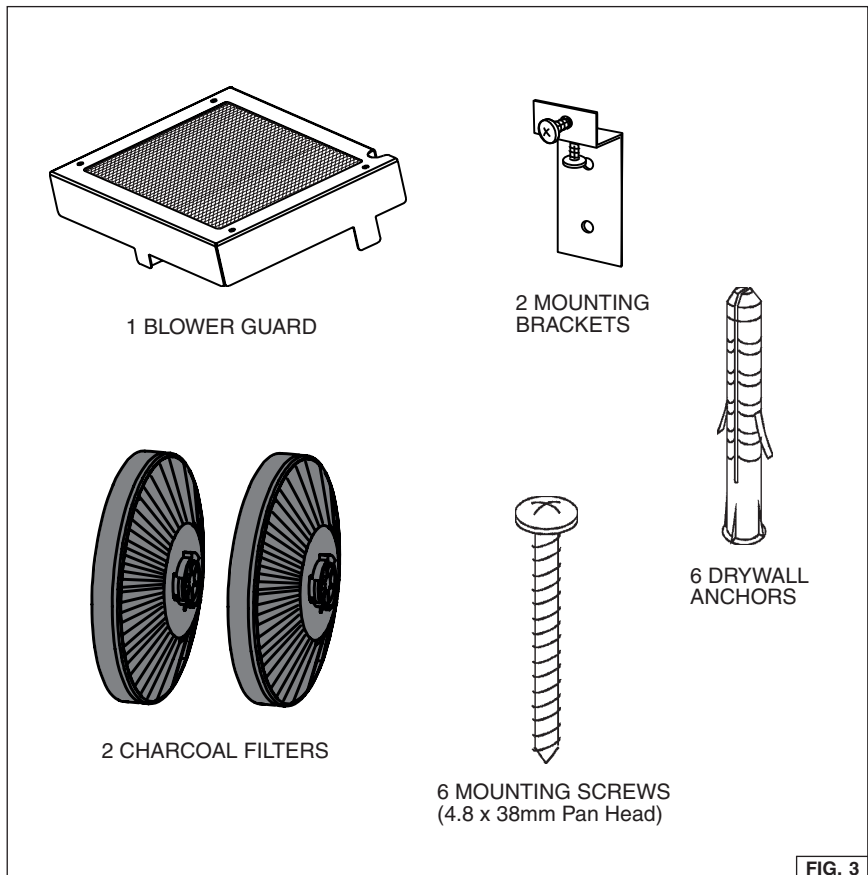

PLAN INSTALLATION LOCATION

DUCTED and NON-DUCTED HOODS

1. Choose a hood location above the cook top and prepare the wall for the electrical outlet and mounting brackets.
2. Mount the hood a minimum of 20" and a maximum 30" above the cook top for best capture of cooking impurities.
3. The hood is supplied for non-ducted installation only. Follow instructions marked "NON-DUCTED HOODS".
4. For ducted installations, purchase Flue Kit Model AEWM43SB and follow instructions marked "DUCTED HOODS".

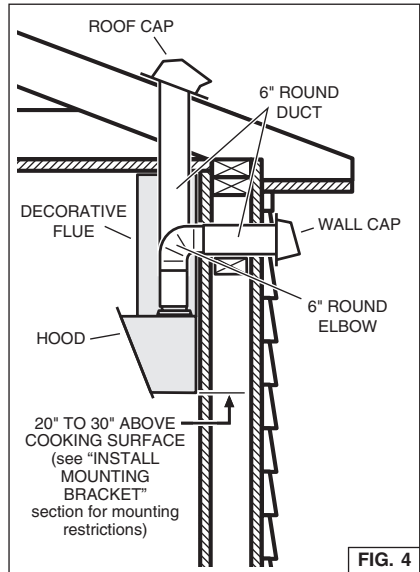

INSTALL ELECTRICAL

DUCTED and NON-DUCTED HOODS

⚠ WARNING : Electrical wiring must be done by a qualified person(s) in accordance with all applicable codes and standards. This range hood must be properly grounded. Turn off electrical power at service entrance before wiring.

1. Plan where the hood will be located above the cook top. Refer to the "INSTALL MOUNTING BRACKET" section for hood mounting height options.
2. Install a standard 2" x 4" wall outlet box and 3-blade 125 volt, 15 Amp grounded receptacle.
3. Mount the center of the wall outlet 3" to 6" above the bottom of the hood. Fig. 5.
4. Locate the box and the receptacle within boundary shown and off center of the ductwork (to allow for power cord plug and flue clearance).

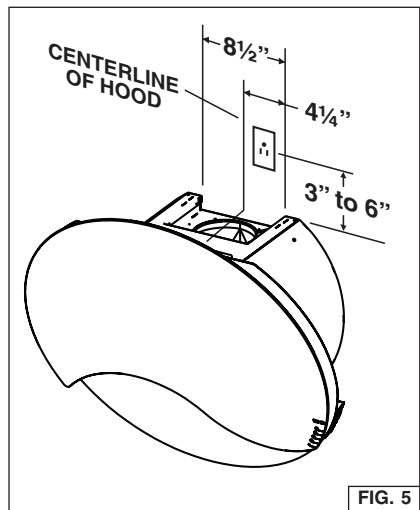

INSTALL MOUNTING BRACKET

DUCTED and NON-DUCTED HOODS

1. Construct wood wall **framing** that is **flush** with interior surface of wall studs. Fig. 6.

Make sure:

- the framing is centered over installation location.
- the height of the framing will allow the **mounting brackets** to be secured to the framing within the dimensions shown.

2. **After wall surface is finished**, secure each mounting bracket to framing with (2) 4.8 x 38 mm mounting screws. See chart below for mounting bracket location.

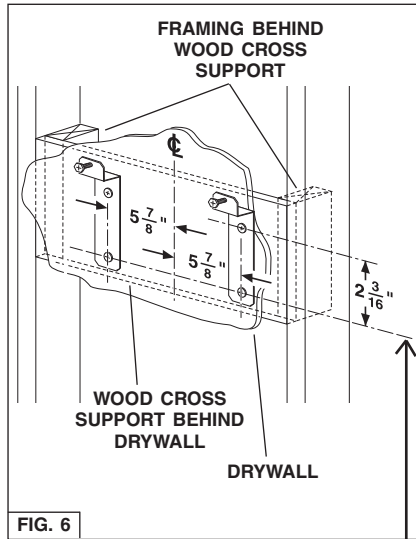

CEILING HEIGHT	DUCT METHOD	HOOD DISTANCE ABOVE 36" HIGH COOK TOP (see note below)											
		20"	21"	22"	23"	24"	25"	26"	27"	28"	29"	30"	
		MOUNTING BRACKET LOCATION ABOVE 36" HIGH COOK TOP											
8 FEET	DUCTED*	35-3/4"	36-3/4"										
	NON-DUCTED	35-3/4"	36-3/4"	37-3/4"	38-3/4"	39-3/4"	40-3/4"	41-3/4"	42-3/4"	43-3/4"	44-3/4"	45-3/4"	
9 FEET	DUCTED*				38-3/4"	39-3/4"	40-3/4"	41-3/4"	42-3/4"	43-3/4"	44-3/4"	45-3/4"	
	NON-DUCTED	35-3/4"	36-3/4"	37-3/4"	38-3/4"	39-3/4"	40-3/4"	41-3/4"	42-3/4"	43-3/4"	44-3/4"	45-3/4"	

Note : Minimum hood distance above cook top must not be less than 20". A maximum of 30" above cook top is highly recommended for best capture of cooking impurities. Distances over 30" are at the installer and user's discretion; and if ceiling height and flue length permit.

* Ducted installations require purchase of flue kit Model AEW43SB.

INSTALL THE HOOD

Note: Remove the plastic protective film from all exterior surfaces, decorative flues and filters, prior to final installation.

DUCTED and NON-DUCTED INSTALLATION

1. Open the front glass panel and remove shipping tape from both air cylinders.
2. Pull each cylinder to extend its length. Fig. 8.
3. Align end of cylinder with mounting bracket and push in to engage. Fig. 9.
4. Install hood onto (2) wall mounting brackets. Make sure hood is level with floor. Fig. 10.

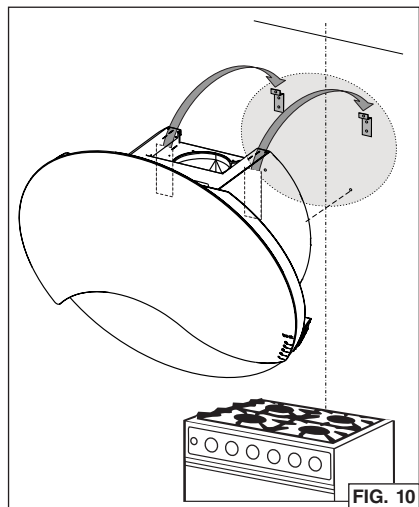
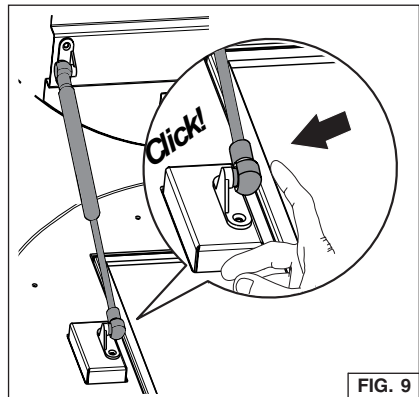
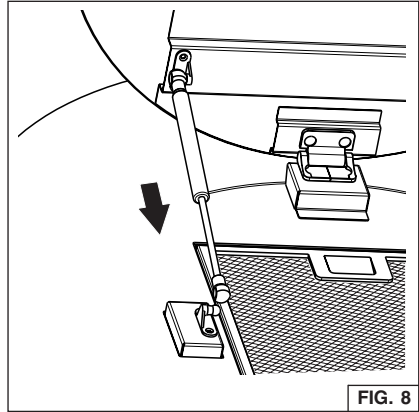

5. Lift glass front panel and remove grease filter. Fig. 11.
6. Level the hood using (2) screws provided on mounting brackets. Fig. 12.
7. Mark and install (2) additional drywall anchors as shown. Fig. 13.
8. Secure range hood to the wall with (2) 4.8 x 38 mm mounting screws.
9. Tighten upper screws on mounting brackets until hood is tight against the wall.

**NON-DUCTED INSTALLATION -
CONTINUE TO STEP 10 AT TOP OF
PAGE 11.**

**DUCTED INSTALLATION -
SKIP TO STEP 17 AT BOTTOM OF
PAGE 11.**

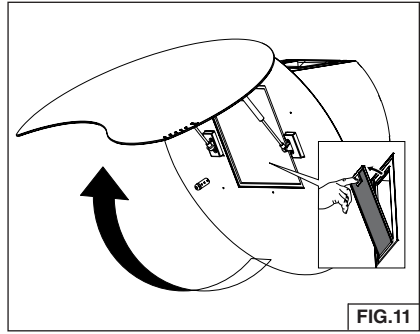

FIG.11

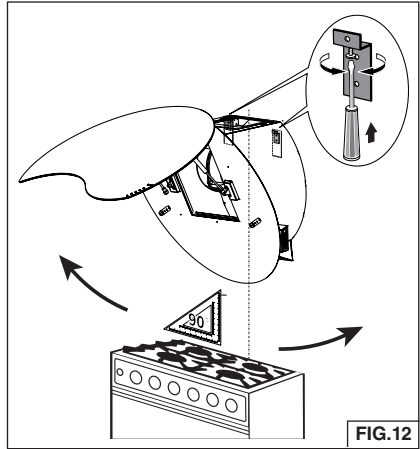

FIG.12

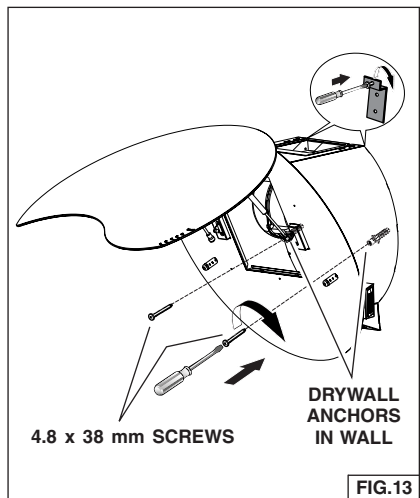
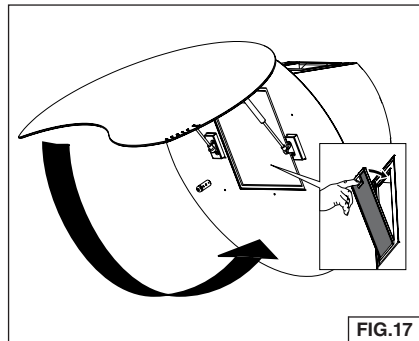
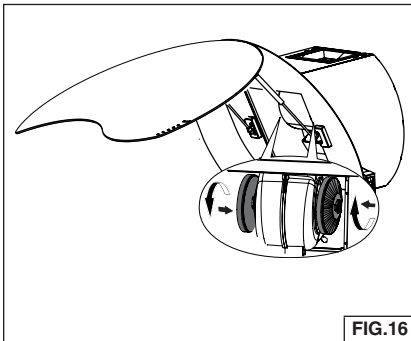
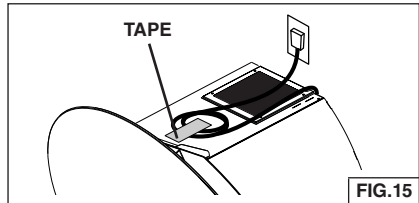
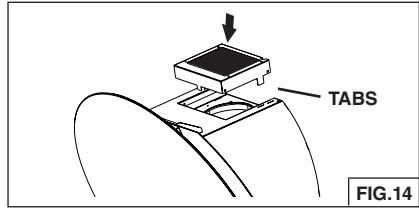

FIG.13

NON-DUCTED INSTALLATION ONLY

10. Install blade guard. Align tabs of the guard with slots on top of the hood. Fig. 14.
11. From inside the hood, bend tabs over to secure the blade guard to the hood.
12. Plug power cord into 120 VAC receptacle. Fig. 15.
13. Coil and tape remaining power cord to the top of the range hood.
14. Install two charcoal filters onto the blower. Fig. 16.
15. Re-install grease filter. Fig. 17.
16. Close the glass front panel.



DUCTED INSTALLATION ONLY

- Purchase Flue Kit Model AEW43SB from your local dealer.
 - Purchase 6" round metal duct, metal elbows, wall cap or roof cap as required.
 - Purchase aluminum duct tape.
17. Assemble the flue mounting bracket, adjusting outside width as shown. Fig. 18.

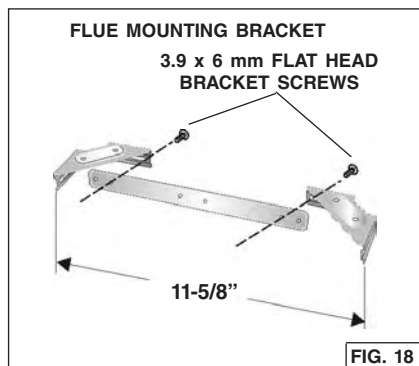

18. **Carefully** center the mounting bracket directly over the range hood location. Fig. 19.
19. Secure the bracket assembly to the ceiling using (2) 4.8 x 38 mm mounting screws and drywall anchors. Make sure the bracket is pushed into the corner, tight against the wall and centered over the hood.
20. Press discharge collar / damper into blower duct connector. Fig. 20.
21. Install an appropriate wall or roof cap, with damper, to exhaust air to the outside. Run 6" round metal duct to the outside location.
22. Tape all duct joints with aluminum duct tape.

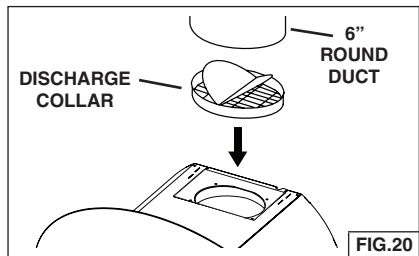
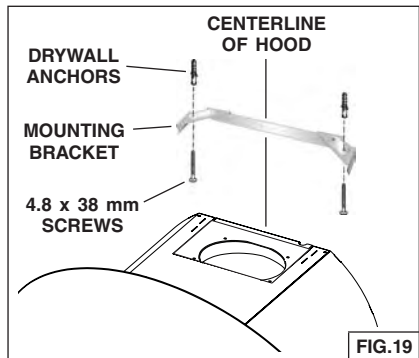

23. Plug power cord into 120V wall outlet. Fig. 21.
24. Install upper and lower decorative flue onto range hood. Tabs on lower flue engage slots on top of hood. Fig. 22.
25. Secure upper flue to flue mounting bracket with (2) 3.9 x 6 mm screws.

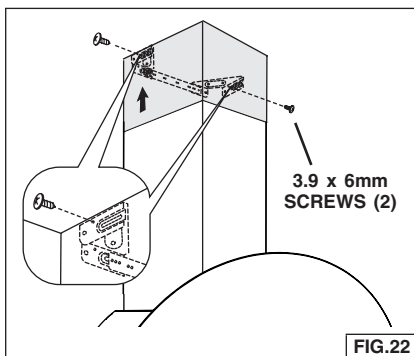
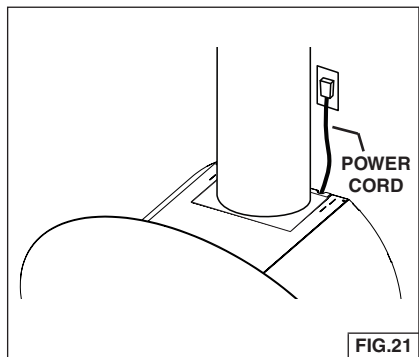

INSTALL FILTERS

DUCTED AND NON-DUCTED HOODS

1. To remove the grease filter, push in latch tab to disengage the filter from the hood. Tilt the filter downward and remove. Fig. 23.
2. To install the grease filter, align rear filter tabs with slots in the hood. Push latch tab in, push filter into position and release. Make sure the filter is securely engaged after installation.

NOTE: Prior to use, remove protective film from the filter frame.

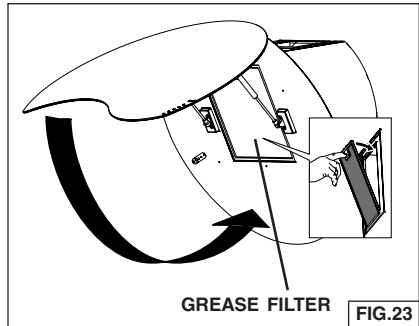

NON-DUCTED HOODS ONLY

1. Lift glass front panel and remove the grease filter.
2. Install (2) charcoal filters to the blower, as shown. Fig. 24.
3. Re-install grease filter and close the front panel.

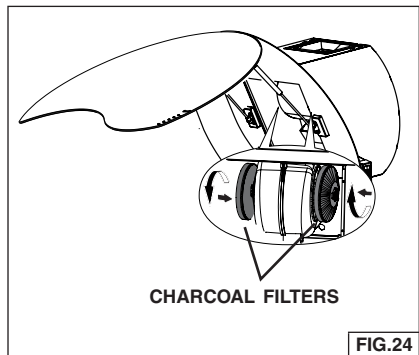

WARRANTY

ONE YEAR LIMITED WARRANTY FOR BEST PRODUCTS

Broan-NuTone LLC (Broan-NuTone) warrants to the original consumer purchaser of Best products that such products will be free from defects in materials or workmanship for a period of one year from the date of original purchase. THERE ARE NO OTHER WARRANTIES, EXPRESS OR IMPLIED, INCLUDING, BUT NOT LIMITED TO, IMPLIED WARRANTIES OR MERCHANTABILITY OR FITNESS FOR A PARTICULAR PURPOSE.

During this one-year period, Broan-NuTone will, at its option, repair or replace, without charge, any product or part which is found to be defective under normal use and service.

THIS WARRANTY DOES NOT EXTEND TO FLUORESCENT LAMP STARTERS, TUBES, HALOGEN AND INCANDESCENT BULBS, FUSE, FILTERS, DUCTS, ROOF CAPS, WALL CAPS AND OTHER ACCESSORIES FOR DUCTING. This warranty does not cover (a) normal maintenance and service or (b) any products or parts which have been subject to misuse, negligence, accident, improper maintenance or repair (other than by Broan-NuTone), faulty installation or installation contrary to recommended installation instructions.

The duration of any implied warranty is limited to the one-year period as specified for the express warranty. Some states do not allow limitation on how long an implied warranty lasts, so the above limitation may not apply to you.

BROAN-NUTONE'S OBLIGATION TO REPAIR OR REPLACE, AT BROAN-NUTONE'S OPTION, SHALL BE THE PURCHASER'S SOLE AND EXCLUSIVE REMEDY UNDER THIS WARRANTY. BROAN-NUTONE SHALL NOT BE LIABLE FOR INCIDENTAL, CONSEQUENTIAL OR SPECIAL DAMAGES ARISING OUT OF OR IN CONNECTION WITH PRODUCT USE OR PERFORMANCE. Some states do not allow the exclusion or limitation of incidental or consequential damages, so the above limitation or exclusion may not apply to you.

This warranty gives you specific legal rights, and you may also have other rights, which vary from state to state. This warranty supersedes all prior warranties.

To qualify for warranty service, you must (a) notify Broan-NuTone at the address stated below or telephone number stated below, (b) give the model number and part identification and (c) describe the nature of any defect in the product or part. At the time of requesting warranty service, you must present evidence of the original purchase date.

In USA - Best®, 926 W. State Street, Hartford, WI 53027 (800-558-1711)

In Canada - Best®, 550 Lemire Blvd., Drummondville, QC J2C 7W9 (866-737-7770)

www.BestRangeHoods.com

SERVICE PARTS

KEY NO.	PART NUMBER	DESCRIPTION
9	B08087684	GREASE FILTER
16	BE3350518	ELECTRICAL BOX SUPPORT
14	B02300233	CAPACITOR
26	B02300890	LAMP BULB
37	B02300804	THERMOSTAT
38	B03295595	ELECTRICAL PRINTED CIRCUIT BOARD BOX
45	BW0000021	BLOWER
48	B02310260	MOTOR (CLOCK WISE)
49	B03295071	FAN (CLOCK WISE)
53	B03204177	RUBBER WASHER
60	B02300983	POWER CORD
67	B02300961	WIRES
76	B08093211	TOP GLASS
92	B03115304	SWITCH BOARD BOX SUPPORT
117	B08093210	CASING
147	BR2300132	JUNCTION CLAMP
166	B08080852	ELECTRICAL PRINTED CIRCUIT BOARD
167	B03295596	ELECTRICAL BOX COVER
415	B03202454	FAIRLEAD
474	B02300918	HALOGEN LAMP
477	B02011354	CLOSING
477	B03115309	BLOWER GUARD
998	B080810959	FITTING SET
999	B080813593	INSTALLATION INSTRUCTIONS SET
AQI	B06103891	SWITCH BOX ASSEMBLY
CAS	B06002157	BLOWER ASSEMBLY (includes key No.: 45, 48, 49, 53)
IME	B06145125	ELECTRICAL INSTALLATION ASSEMBLY (includes key No.: 14, 38, 60, 67, 147, 166, 167)
--	B03300495	NON-DUCT FILTERS (2)

SERVICE PARTS

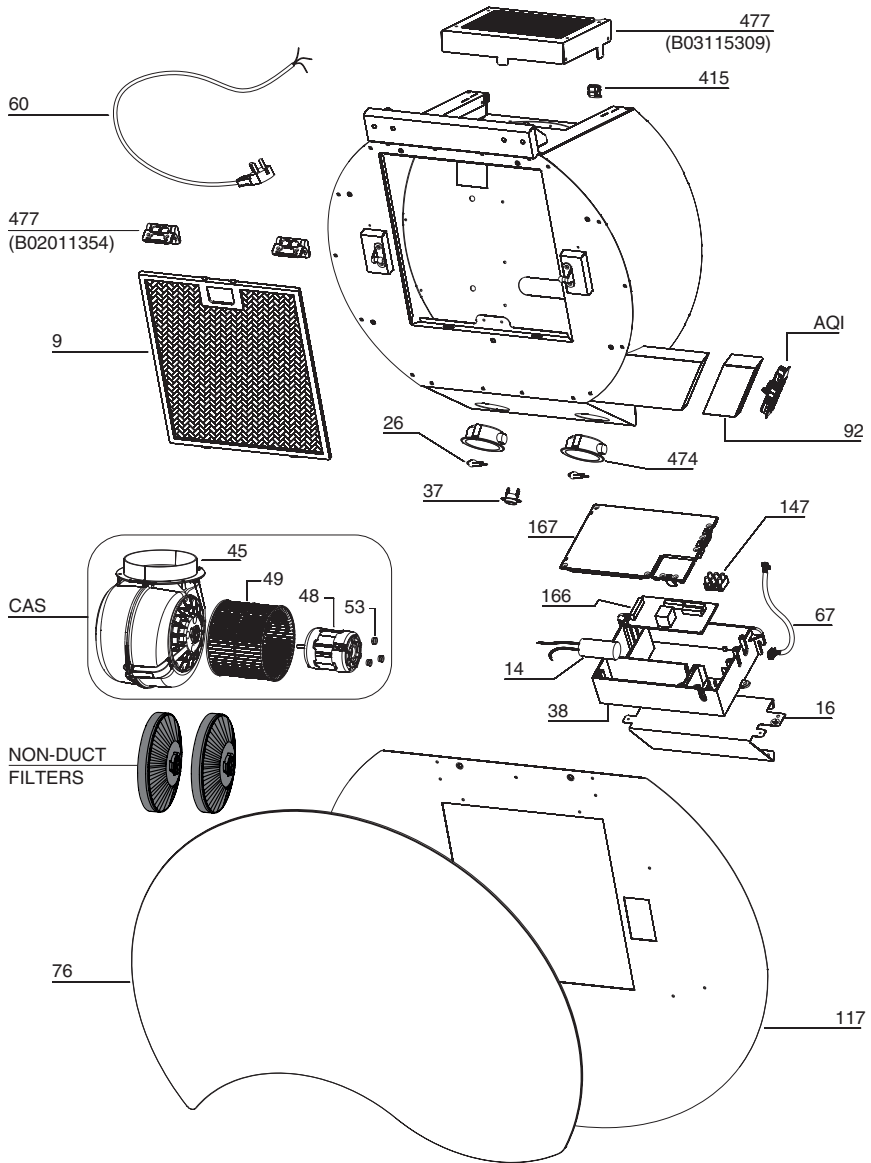

04308340
99044841A

best®

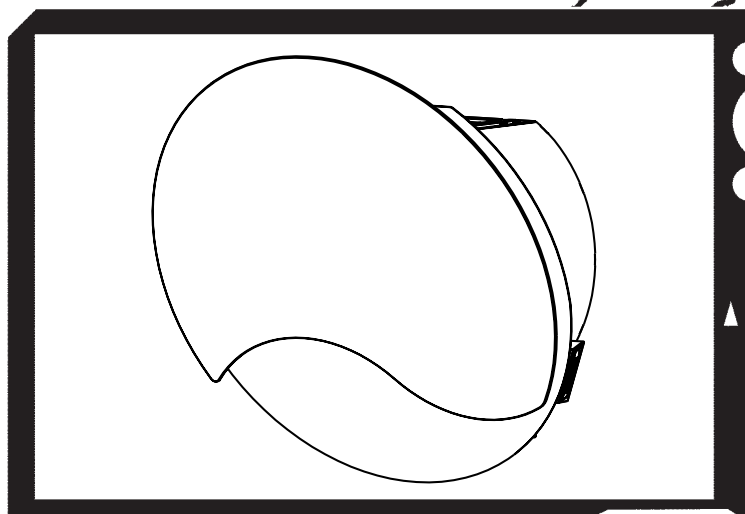

Modèle WM43I80

ENGLISH.....	2
FRANÇAIS.....	17
ESPAÑOL.....	33

Aux États-Unis - BEST Hartford, Wisconsin
Au CANADA - BEST Drummondville, QC, Canada

ENREGISTREZ VOTRE PRODUIT EN LIGNE À : www.BestRangeHoods.com/register
Pour de plus amples informations, visitez www.BestRangeHoods.com

LIRE CES DIRECTIVES ET LES CONSERVER

 **POUR USAGE DOMESTIQUE SEULEMENT** 

AVERTISSEMENT

OBSERVEZ LES DIRECTIVES CI-DESSOUS AFIN DE RÉDUIRE LES RISQUES D'INCENDIE, DE CHOC ÉLECTRIQUE OU DE BLESSURES CORPORELLES :

1. N'utilisez cet appareil que de la manière prévue par le fabricant. Si vous avez des questions, communiquez avec le fabricant à l'adresse ou au numéro de téléphone indiqués dans la garantie.
2. Avant de procéder à la réparation ou à l'entretien de l'appareil, coupez l'alimentation du panneau électrique et verrouillez l'interrupteur principal afin d'empêcher que le courant ne soit accidentellement rétabli. S'il est impossible de verrouiller l'interrupteur principal, fixez solidement un message d'avertissement, par exemple une étiquette, sur le panneau électrique.
3. La pose de l'appareil et les travaux d'électricité doivent être effectués par des personnes qualifiées conformément à la réglementation en vigueur, notamment les normes de la construction ayant trait à la protection contre les incendies.
4. Pour éviter les refoulements, l'apport d'air doit être suffisant pour brûler les gaz produits par les appareils à combustion et les évacuer dans le conduit de fumée (cheminée). Respectez les directives du fabricant de l'appareil de chauffage et les normes de sécurité, notamment celles publiées par la National Fire Protection Association (NFPA), l'American Society for Heating, Refrigeration and Air Conditioning Engineers (ASHRAE) et les codes des autorités locales.
5. Veillez à ne pas endommager le câblage électrique ou d'autres équipements non apparents lors de la découpe ou du perçage du mur ou du plafond.
6. Les ventilateurs canalisés doivent toujours rejeter l'air à l'extérieur.
7. N'utilisez pas de commande de régime à semi-conducteurs conjointement avec cet appareil.
8. Pour réduire les risques d'incendie, utilisez seulement des conduits en métal.

INSTRUCTIONS DE MISE À LA TERRE

Cet appareil doit être correctement mis à la terre. Dans l'éventualité d'un court-circuit, la mise à la terre réduit les risques de décharge électrique en permettant au courant de s'échapper dans un fil. Cette appareil comporte un cordon électrique muni d'un fil et d'une fiche de mise à la terre. Cette fiche doit être branchée dans une prise de courant correctement installée et mise à la terre.

AVERTISSEMENT - Une mise à la terre incorrecte peut entraîner un risque de choc électrique.

Consultez un électricien qualifié si vous ne comprenez pas complètement les directives de mise à la terre ou si vous n'êtes pas sûr que l'appareil comporte une mise à la terre adéquate.

N'utilisez pas de rallonge électrique. Si le cordon électrique est trop court, demandez à un électricien qualifié d'installer une prise de courant près de l'appareil.

AVERTISSEMENT

POUR RÉDUIRE LES RISQUES D'INCENDIE CAUSÉS PAR DE LA GRAISSE SUR LE PLAN DE CUISSON :

- A. Ne laissez jamais les éléments de surface allumés à haute température. Les débordements peuvent causer de la fumée et occasionner des écoulements de graisse inflammables. L'huile doit être chauffée graduellement à basse ou à moyenne température.
- B. Mettez toujours la hotte en MARCHÉ lors de la cuisson à feu vif ou lors de la cuisson d'aliments à flamber (crêpes Suzette, cerises jubilé, bœuf au poivre flambé).
- C. Nettoyez souvent la hotte. Ne laissez pas la graisse s'accumuler sur le ventilateur ou les filtres.
- D. Utilisez des casseroles de dimension appropriée. Utilisez toujours une batterie de cuisine adaptée à la dimension de la surface chauffante.

OBSERVEZ LES CONSIGNES SUIVANTES DE MANIÈRE À RÉDUIRE LES RISQUES DE BLESSURES CORPORELLES EN CAS D'INCENDIE CAUSÉ PAR DE LA GRAISSE SUR LE PLAN DE CUISSON :*

1. **ÉTOUFFEZ LES FLAMMES** à l'aide d'un couvercle étanche, d'une tôle à biscuits ou d'un plateau en métal puis éteignez le brûleur. **FAITES ATTENTION DE NE PAS VOUS BRÛLER.** Si les flammes ne s'éteignent pas immédiatement, **QUITTEZ LES LIEUX ET APPELEZ LE SERVICE DES INCENDIES.**
2. **NE SOULEVEZ JAMAIS UNE CASSEROLE EN FLAMMES** – vous pourriez vous brûler.
3. **N'UTILISEZ PAS D'EAU**, ni de serviettes ou de linges mouillés – une violente explosion de vapeur pourrait survenir.
4. Utilisez un extincteur **SEULEMENT** si :
 - A. Vous savez qu'il est de classe ABC et vous connaissez déjà son mode de fonctionnement.
 - B. L'incendie n'est pas très important et ne se propage pas.
 - C. Les pompiers ont été avisés.
 - D. Vous pouvez combattre l'incendie en faisant dos à une sortie.

* Conseils tirés de la publication de la NFPA « Kitchen Fire Safety Tips ».

ATTENTION

1. Pour usage intérieur seulement.
2. Pour réduire les risques d'incendie et évacuer l'air correctement, assurez-vous qu'il est canalisé à l'extérieur. Ne pas évacuer l'air dans des espaces enfermés par des murs ou un plafond ou dans un grenier, un vide sanitaire ou un garage.
3. Faites attention lorsque vous utilisez des agents nettoyants ou des détergents.
4. Évitez d'utiliser des produits alimentaires pouvant produire des flammes sous la hotte.
5. Pour ventilation générale uniquement. Ne pas utiliser cet appareil pour évacuer des matières ou des vapeurs dangereuses ou explosives.
6. Pour éviter d'endommager les roulements de moteur, de déséquilibrer les pales ou de les rendre bruyantes, débarrassez l'appareil de la poussière de plâtre, de construction, etc.
7. Le moteur de la hotte est muni d'un dispositif de protection thermique qui coupe automatiquement le moteur en cas de surchauffe. Il se remet en marche lorsqu'il a refroidi. Faites réparer la hotte si le moteur continue à fonctionner par intermittence.
8. Pour mieux capter les vapeurs de cuisson, le bas de la hotte doit être au minimum à 51 cm (20 po) et au maximum à 76 cm (30 po) de la surface de cuisson. Pour les restrictions s'appliquant au montage, voir la section « Installation de la bride de montage ».
9. Il est recommandé que les installateurs soient deux, compte tenu de la taille et du poids de cette hotte.
10. Ce produit est doté d'un thermostat qui peut faire démarrer automatiquement le ventilateur. Pour réduire les risques de blessures, coupez l'alimentation sur le panneau électrique et verrouillez-le ou accrochez-y une étiquette de manière à éviter que le courant ne soit rétabli par accident.
11. Veuillez lire l'étiquette de spécifications du produit pour obtenir plus de renseignements, notamment sur les exigences.

FONCTIONNEMENT

COMMANDES (FIG. 1)

Affichage du régime :

PU5 : MARCHE/ARRÊT Moteur 4^e vitesse

PU4 : MARCHE/ARRÊT Moteur 3^e vitesse

PU3 : MARCHE/ARRÊT Moteur 2^e vitesse

PU2 : MARCHE/ARRÊT Moteur 1^{re} vitesse

PU1 : Éclairage ÉLEVÉ/FAIBLE/ÉTEINT

Minuterie de 10 minutes :

Appuyer sur **PU2**, **PU3** ou **PU4** pendant deux secondes, lorsque le moteur est réglé à la vitesse correspondante, active la fonction de minuterie de 10 minutes.

La DEL correspondante se met à clignoter pour indiquer cette fonction.

Après dix minutes de fonctionnement le moteur s'arrête.

Si vous changez la vitesse pendant que la minuterie est en marche, la fonction **N'EST PAS** désactivée. Pour désactiver la fonction, appuyez sur le bouton qui clignote pendant deux secondes.

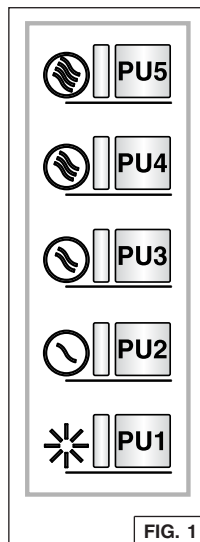

REMARQUE – La fonction de minuterie de dix minutes peut être activée uniquement pour les vitesses normales (1^{re}, 2^e, 3^e).

Alarme de filtre :

Après 30 heures d'utilisation du moteur, l'alarme du filtre à graisses se déclenche (toutes les DEL s'allument). L'alarme est activée lorsque le moteur est arrêté et demeure affichée pendant 30 minutes. Pour désactiver l'alarme, appuyez sur une touche pendant deux secondes alors que l'alarme est affichée. Après 120 heures d'utilisation du moteur, l'alarme du filtre au charbon se déclenche (toutes les DEL clignotent). L'alarme est activée lorsque le moteur est arrêté et demeure affichée pendant 30 minutes. Pour désactiver l'alarme, appuyez sur une touche pendant deux secondes alors que l'alarme est affichée.

Thermostat HEAT SENTRY^{MC}

Votre hotte est équipée d'un thermostat HEAT SENTRY^{MC}. Il s'agit d'un détecteur de chaleur qui actionne le ventilateur ou en augmente le régime en cas de chaleur excessive dégagée par les éléments de cuisson.

- 1) En position ARRÊT, le ventilateur est mis en MARCHE au régime MAXIMUM.
 - 2) En position MARCHE à régime lent, le ventilateur passe au régime MAXIMUM.
- Une fois la température revenue à la normale, le ventilateur revient à son réglage d'origine.

AVERTISSEMENT

Le thermostat HEAT SENTRY peut faire démarrer le ventilateur même si la hotte est sur ARRÊT. Lorsque cela se produit, il est impossible d'ARRÊTER le ventilateur avec son interrupteur. Si vous devez arrêter le ventilateur, coupez le disjoncteur du panneau d'alimentation électrique.

AMPOULES HALOGÈNES

Cette hotte requiert deux ampoules halogènes (type T4, 120 volts, 25 watts max., culot G9).

⚠ AVERTISSEMENT : Coupez toujours l'alimentation électrique avant d'effectuer tous travaux sur l'appareil.

Pour remplacer les ampoules :

1. Ouvrez le couvercle en faisant levier dans les fentes appropriées. Fig. 2.
2. Retirez l'ampoule en la tirant sur le côté. (NE PAS LA TOURNER).

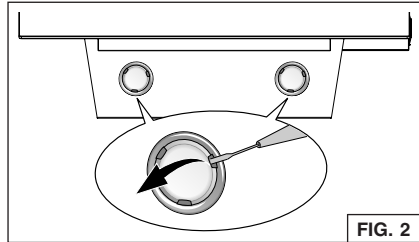

⚠ ATTENTION : Les ampoules peuvent être très chaudes.

3. Remplacez-les par des ampoules halogènes de type T4, 120 volts, 25 watts max., culot G9. Ne touchez pas aux ampoules de rechange avec les mains nues!

NETTOYAGE ET ENTRETIEN

Un entretien adéquat de la hotte assurera son bon fonctionnement.

Moteur

Le moteur est lubrifié en permanence et n'a pas besoin d'être huilé. Si les roulements du moteur sont anormalement bruyants, remplacez le moteur exactement par le même modèle. La roue à ailettes doit aussi être remplacée.

Filtre à graisses

Le filtre à graisses doit être nettoyé fréquemment. Utilisez une solution tiède de détergent. Le filtre à graisses est lavable au lave-vaisselle.

Nettoyez les filtres entièrement métalliques au lave-vaisselle avec un détergent sans phosphate. Une décoloration du filtre peut se produire si des détergents phosphatés sont utilisés et selon les conditions locales de l'eau, sans toutefois affecter le rendement du filtre. Cette décoloration n'est pas couverte par la garantie.

Voir la section « INSTALLATION DES FILTRES » pour leur enlèvement et leur pose.

Filtre de recirculation pour installation sans conduit

Dans une installation sans conduit, le filtre de recirculation doit être remplacé tous les six mois. Remplacez-le plus souvent si le type de cuisine produit plus de graisses, telle que la friture et la cuisson au wok. Voir la section « INSTALLATION DES FILTRES » pour leur enlèvement et leur pose.

Nettoyage de l'acier inoxydable

À FAIRE :

- Régulièrement, nettoyez toutes les surfaces avec un chiffon propre imbibé d'eau tiède et de savon doux ou de liquide à vaisselle.
- Nettoyez toujours dans le sens des lignes du poli original.
- Rincez toujours à l'eau propre (2 ou 3 fois) après le nettoyage. Séchez complètement en essuyant.
- Vous pouvez également utiliser un nettoyant spécial pour acier inoxydable.

À NE PAS FAIRE :

- N'utilisez pas de laine d'acier ordinaire ni de laine d'acier inoxydable ou tout genre de grattoir pour déloger la saleté.
- N'utilisez aucun nettoyant puissant ou abrasif.
- Ne laissez pas la saleté s'accumuler.
- Protégez la hotte de la poussière de plâtre ou de tout autre résidu de construction. Pendant des travaux de construction ou de rénovation, couvrez la hotte pour empêcher la poussière de toucher aux surfaces d'acier inoxydable.

À éviter : Lors du choix d'un détergent

- Tout nettoyant contenant de l'eau de javel attaquera l'acier inoxydable.
- Tout produit contenant : du chlore, du fluor, de l'iode ou du brome détériorera rapidement les surfaces.
- Tout produit combustible utilisé pour le nettoyage comme l'acétone, l'alcool, l'éther, le benzol, etc., est hautement explosif et ne doit jamais être utilisé à proximité d'une hotte.

PRÉPARATION DE LA HOTTE

Déballer la hotte et vérifier le contenu de la boîte.

Celle-ci doit contenir les éléments suivants :

- 1 - Hotte
- 1 - Protecteur du ventilateur
- 1 - Sac de pièces contenant :
 - 2 - Brides de montage
 - 6 - Vis de montage (4,8 x 38 mm à tête cylindrique)
 - 6 - Chevilles d'ancrage pour cloisons sèches
- 2 - Filtres au charbon
- 1 - Directives d'installation

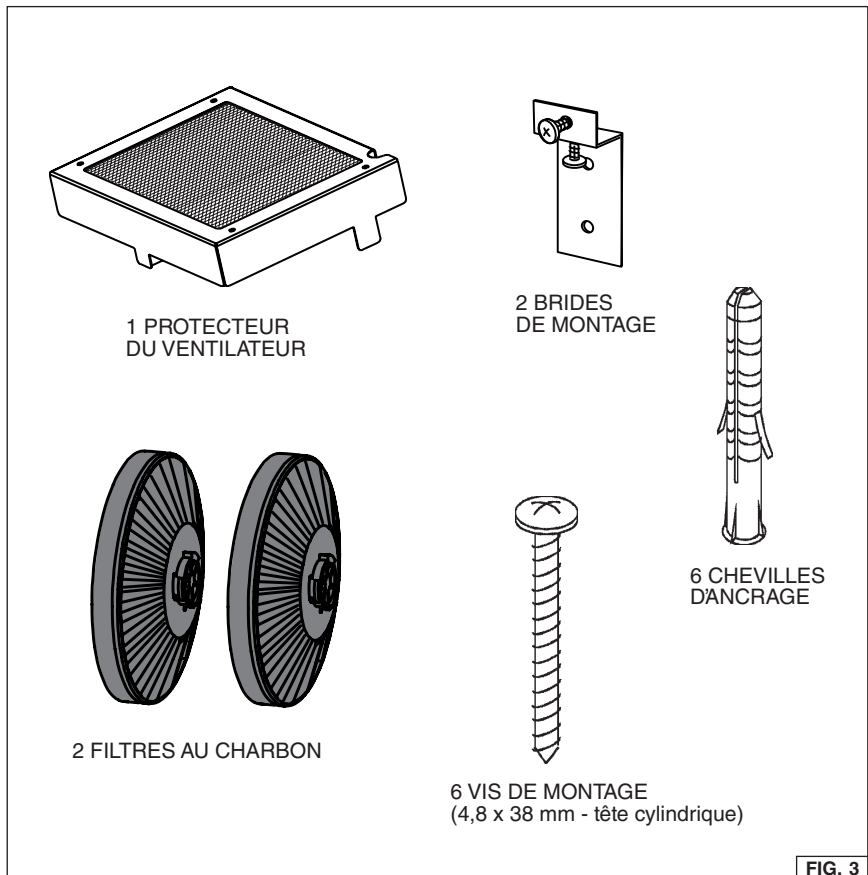

PLANIFICATION DU LIEU D'INSTALLATION

HOTTES AVEC OU SANS CONDUITS

1. Choisissez un emplacement au-dessus de la surface de cuisson et préparez le mur pour la prise de courant et les brides de montage.
2. Pour mieux capter les vapeurs de cuisson, le bas de la hotte doit être au minimum à 51 cm (20 po) et au maximum à 76 cm (30 po) de la surface de cuisson.
3. La hotte est fournie uniquement pour une installation sans conduits. Suivez les instructions intitulées « HOTTES SANS CONDUITS ».
4. Pour les installations avec conduits, veuillez vous procurer l'ensemble de conduit décoratif modèle AEWM43SB et suivre les instructions intitulées « HOTTES AVEC CONDUITS ».

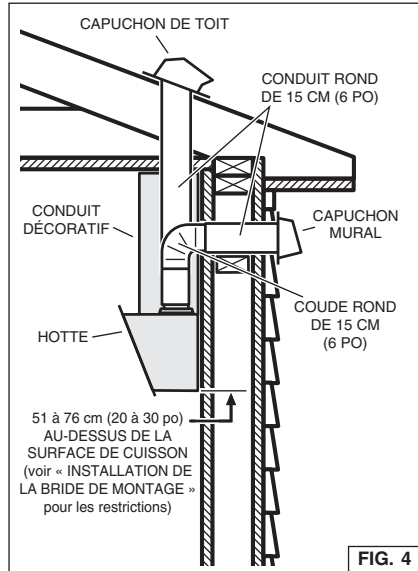

CÂBLAGE

HOTTES AVEC OU SANS CONDUITS

⚠ AVERTISSEMENT : Les travaux d'électricité doivent être effectués par des personnes qualifiées en respectant les codes et les normes en vigueur. Cette hotte de cuisine doit être correctement mise à la terre. Avant d'effectuer le câblage, coupez le courant sur le panneau d'alimentation électrique.

1. Planifiez l'emplacement de la hotte au-dessus de la surface de cuisson. Consultez la section « INSTALLATION DE LA BRIDE DE MONTAGE » pour les différentes hauteurs de montage.
2. Installez une boîte électrique standard de 5 x 10 cm (2 x 4 po) et une prise de courant à 3 broches, 125 volts, 15 ampères avec mise à la terre.
3. Installez le centre de la prise de courant 7,6 à 15 cm (3 à 6 po) au-dessus du haut de la hotte.
4. Placez la prise en respectant les limites indiquées et décentrée par rapport au conduit (pour permettre le branchement du cordon électrique et le passage du conduit).

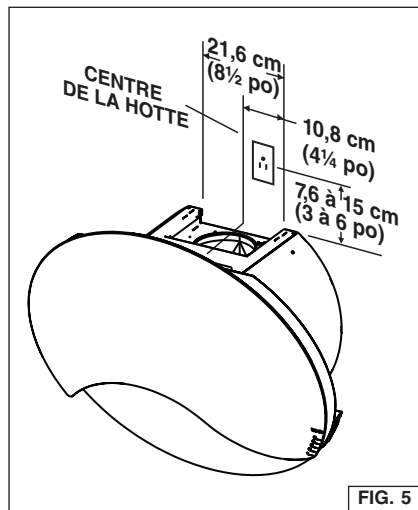

INSTALLATION DE LA BRIDE DE MONTAGE

HOTTES AVEC OU SANS CONDUITS

1. Construisez une **charpente** de bois qui **affleure** la surface intérieure des montants du mur. Fig. 6.

Prenez soin :

- a) de centrer cette charpente avec l'emplacement d'installation.
- b) de donner une hauteur suffisante à la charpente afin de pouvoir y fixer solidement les **brides de montage** selon les mesures indiquées.

2. **Une fois la surface du mur finie**, fixez chaque bride de montage à la charpente à l'aide de deux (2) vis de 4,8 x 38 mm. Voir le tableau ci-dessous pour l'emplacement des brides de montage.

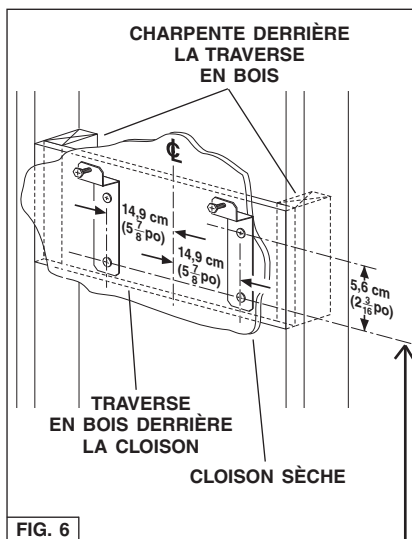

HAUTEUR DU PLAFOND	MÉTHODE DE CANALISATION	POUR UNE DISTANCE DE PLUS DE 91 CM (36 PO) AU-DESSUS DE LA SURFACE DE CUISSON (voir la note ci-dessous)											
		20"	21"	22"	23"	24"	25"	26"	27"	28"	29"	30"	
BRIDES DE MONTAGE À PLUS DE 91 CM (36 PO) AU-DESSUS DE LA SURFACE DE CUISSON													
244 CM (8 PI)	AVEC CONDUITS*	35-3/4"	36-3/4"										
	SANS CONDUITS	35-3/4"	36-3/4"	37-3/4"	38-3/4"	39-3/4"	40-3/4"	41-3/4"	42-3/4"	43-3/4"	44-3/4"	45-3/4"	
274 CM (9 PI)	AVEC CONDUITS*				38-3/4"	39-3/4"	40-3/4"	41-3/4"	42-3/4"	43-3/4"	44-3/4"	45-3/4"	
	SANS CONDUITS	35-3/4"	36-3/4"	37-3/4"	38-3/4"	39-3/4"	40-3/4"	41-3/4"	42-3/4"	43-3/4"	44-3/4"	45-3/4"	

Remarque : La distance minimale au-dessus de la surface de cuisson ne doit pas être inférieure à 51 cm (20 po). Un maximum de 76 cm (30 po) est également fortement recommandé pour mieux capter les vapeurs de cuisson. Les distances de plus de 76 cm (30 po) sont laissées à la discrétion de l'installateur et de l'utilisateur si la hauteur du plafond et la longueur du conduit décoratif le permettent.

*Une hotte avec conduits nécessite l'ensemble de conduit décoratif modèle AEW43SB.

INSTALLATION DE LA HOTTE

Remarque : Retirez soigneusement la pellicule protectrice en plastique sur toutes les surfaces extérieures de la hotte et du conduit décoratif avant l'installation finale.

INSTALLATION AVEC OU SANS CONDUITS

1. Ouvrez le panneau avant en verre et enlevez le ruban adhésif des deux cylindres à air.
2. Tirez sur chaque cylindre pour les déployer. Fig. 8.
3. Alignez l'extrémité du cylindre sur la bride de montage et poussez pour l'engager. Fig. 9.
4. Installez la hotte sur les deux (2) brides de montage au mur. Assurez-vous que la hotte est de niveau. Fig. 10.

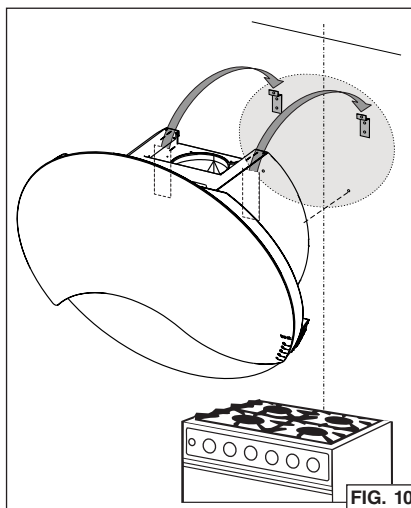
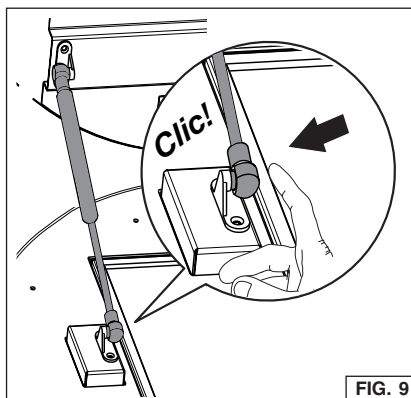
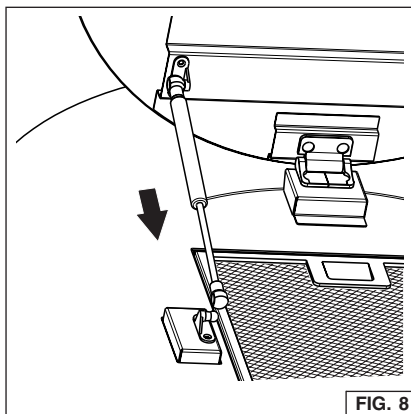

5. Soulevez le panneau avant en verre et enlevez le filtre à graisses. Fig. 11.
6. Réglez le niveau de la hotte à l'aide des deux (2) vis fournies avec les brides de montage. Fig. 12.
7. Marquez et installez deux (2) chevilles d'ancrage, tel qu'illustré. Fig. 13.
8. Fixez la hotte au mur avec deux (2) vis de 4,8 x 38 mm.
9. Serrez les vis du haut des brides de montage jusqu'à ce que la hotte soit appuyée contre le mur.

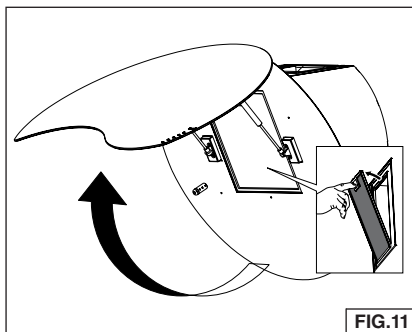

FIG.11

INSTALLATION SANS CONDUITS - PASSEZ À L'ÉTAPE 10 EN HAUT DE LA PAGE 27.

INSTALLATION AVEC CONDUITS - PASSEZ À L'ÉTAPE 17 EN BAS DE LA PAGE 27.

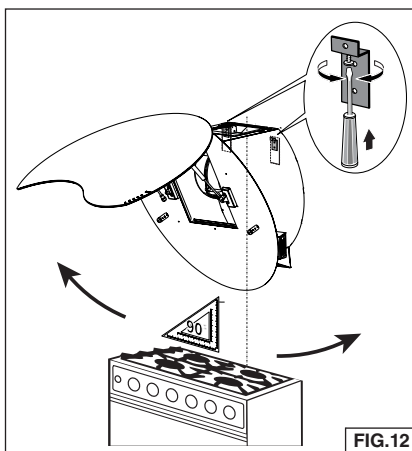

FIG.12

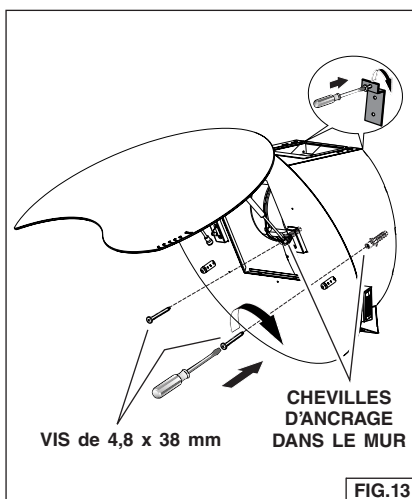
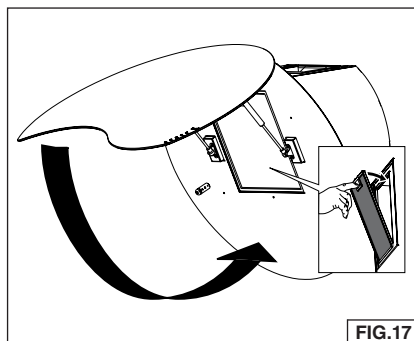
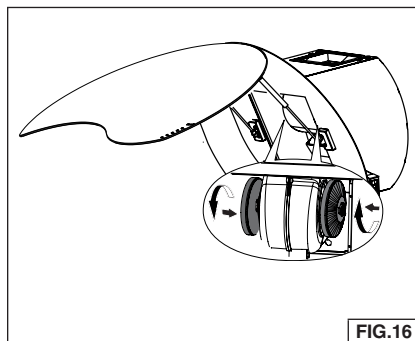
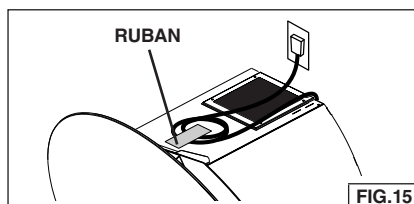
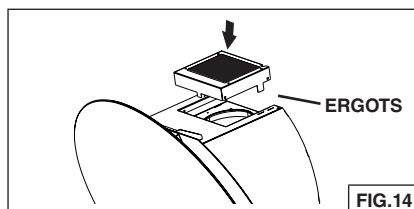

FIG.13

INSTALLATION SANS CONDUITS SEULEMENT

10. Installez le protecteur des roues à ailettes. Alignez les ergots arrière du protecteur dans les fentes du haut de la hotte. Fig. 14.
11. De l'intérieur de la hotte, repliez les ergots pour fixer le protecteur à la hotte.
12. Branchez le cordon électrique dans la prise de 120 VCA. Fig. 15.
13. Enroulez le reste du cordon électrique et fixez-le sur le dessus de la hotte avec du ruban adhésif.
14. Installez les deux filtres au charbon sur le ventilateur. Fig. 16.
15. Reposez le filtre à graisses. Fig. 17.
16. Refermez le panneau avant en verre.



INSTALLATION AVEC CONDUITS UNIQUEMENT

- Procurez-vous un conduit décoratif modèle AEWM43SB auprès de votre marchand local.
 - Achetez des conduits métalliques ronds de 15 cm (6 po), des coudes et un capuchon de toit ou mural s'il y a lieu.
 - Procurez-vous également du ruban d'aluminium pour conduits.
17. Assemblez la bride de montage du conduit décoratif en réglant sa largeur, tel qu'illustré. Fig. 18.

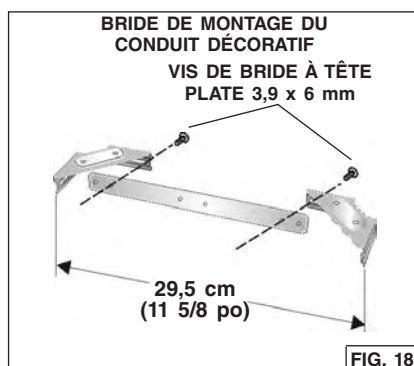

18. **Centrez** soigneusement la bride de montage directement au-dessus de l'emplacement de la hotte. Fig. 19.
19. Fixez la bride au plafond à l'aide de deux (2) vis de montage de 4,8 x 38 mm et des chevilles d'ancrage pour cloisons sèches. Assurez-vous que la bride est bien appuyée dans l'angle du mur et contre le mur, et bien centrée au-dessus de la hotte.
20. Pressez le collier / clapet dans le raccord de conduit du ventilateur. Fig. 20.
21. Installez le capuchon de toit ou mural approprié, muni d'un clapet, pour évacuer l'air à l'extérieur. Acheminez le conduit rond métallique de 15 cm (6 po) jusqu'à l'extérieur.
22. Scellez tous les joints avec du ruban d'aluminium pour conduits.

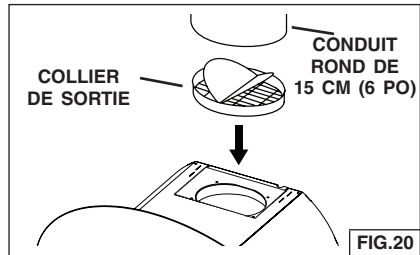
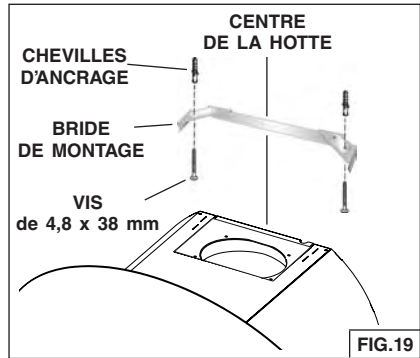

23. Branchez le cordon électrique dans la prise de 120 V. Fig. 21.
24. Installez le conduit décoratif supérieur et inférieur sur la hotte. Engagez les ergots du conduit inférieur dans les fentes du dessus de la hotte. Fig. 22.
25. Fixez le conduit supérieur à la bride de montage avec (2) vis de 3,9 x 6 mm.

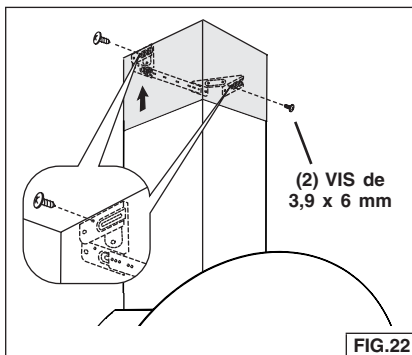
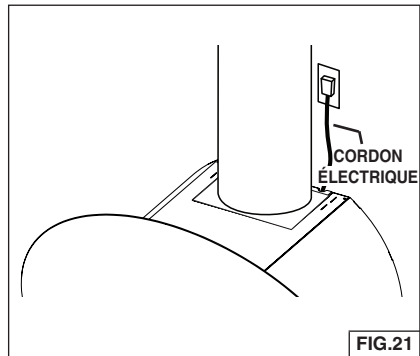

INSTALLATION DES FILTRES

HOTTES AVEC OU SANS CONDUITS

1. Enlevez le filtre à graisse en enfonçant la languette du loquet pour dégager le filtre de la hotte. Inclinez le filtre vers le bas et enlevez-le. Fig. 23.
2. Pour installer le filtre à graisses, alignez les ergots arrière du filtre dans les fentes de la hotte. Enfoncez la languette métallique, poussez le filtre en place et relâchez la languette. Vérifiez si le filtre est bien fixé une fois replacé.

REMARQUE : Avant l'utilisation, enlevez la pellicule protectrice sur le cadre du filtre.

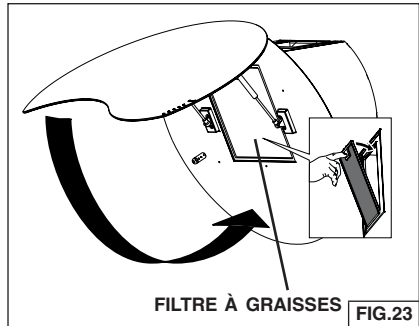

HOTTES SANS CONDUITS SEULEMENT

1. Soulevez le panneau avant en verre et enlevez le filtre à graisses.
2. Installez deux (2) filtres au charbon sur le ventilateur, tel qu'illustré. Fig. 24.
3. Reposez le filtre à graisses et refermez le panneau avant.

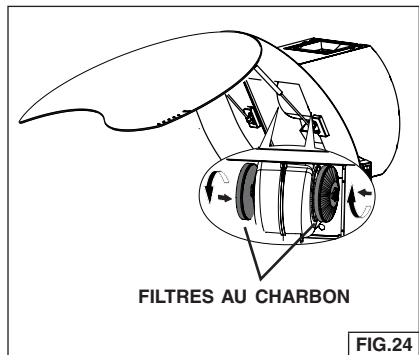

GARANTIE

GARANTIE LIMITÉE DE UN AN POR LES PRODUITS BEST

Broan-NuTone LLC (Broan-NuTone) garantit à l'acheteur consommateur original de produits Best qu'ils sont exempts de vice de matériaux ou de fabrication pour une période d'un an à compter de la date d'achat original. IL N'Y A PAS D'AUTRES GARANTIES, EXPRIMÉES OU IMPLICITES, INCLUANT MAIS NON LIMITÉES AUX GARANTIES IMPLICITES DE QUALITÉ MARCHANDE ET DE CONVENANCE DANS UN BUT PARTICULIER.

Durant cette période d'un an, Broan-NuTone, à sa discrétion, réparera ou remplacera gratuitement tout produit ou pièce qui s'avèrera défectueux et ayant été utilisé normalement et d'une manière non abusive.

CETTE GARANTIE NE S'APPLIQUE PAS AUX TUBES FLUORESCENTS ET AUX DÉMARREURS, NI AUX AMPOULES HALOGÈNES OU INCANDESCENTES, FUSIBLES, FILTRES, CONDUITS, CAPUCHONS DE TOIT, CAPUCHONS MURAUX ET AUTRES ACCESSOIRES POUR CONDUITS. Cette garantie ne couvre pas (a) l'entretien et le service normal ou (b) tout produit ou pièce endommagé à la suite d'un mauvais usage, d'une négligence, d'un accident, d'un entretien inadéquat ou d'une réparation (autre que par Broan-NuTone), d'une mauvaise installation ou d'une installation non conforme au mode d'installation recommandé. La durée de toute garantie implicite est limitée à une période de un an tel que spécifié pour la garantie exprimée. Certains États ou provinces ne permettent pas de limitation de la durée d'une garantie implicite. Cette condition ne s'applique donc peut-être pas dans votre cas.

L'ENGAGEMENT DE BROAN-NUTONE À RÉPARER OU À REMPLACER, AU CHOIX DE BROAN-NUTONE, SERA LA SEULE OBLIGATION EXCLUSIVE SOUS CETTE GARANTIE. BROAN-NUTONE NE SE TIENDRA PAS RESPONSABLE DES DOMMAGES DIRECTS, INDIRECTS OU SPÉCIAUX AYANT UN LIEN DIRECT OU INDIRECT AVEC L'UTILISATION OU LA PERFORMANCE DE SES PRODUITS. Certains États ou provinces ne permettent pas l'exclusion ou la limitation de dommages directs ou indirects. Cette condition ne s'applique donc peut-être pas dans votre cas.

Cette garantie vous donne des droits spécifiques et il se peut que vous ayez d'autres droits qui varient d'une province à l'autre ou d'un État à l'autre. Cette garantie annule toutes les garanties précédentes.

Pour le service sous garantie, vous devez (a) aviser Broan-NuTone à l'adresse ou numéro de téléphone mentionnée ci-dessous, (b) donner le numéro de modèle et l'identification de la pièce et (c) décrire la nature de tout défaut dans le produit ou la pièce. Au moment de la demande de service sous garantie, vous devez présenter une preuve de la date d'achat original du produit en question.

Aux États-Unis - Best®, 926 W. State Street, Hartford, WI 53027 (800-558-1711)

Au Canada - Best®, 550 Lemire Blvd., Drummondville, QC J2C 7W9 (866-737-7770)

www.BestRangeHoods.com

PIÈCES DE RECHANGE

REPÈRE	N° DE PIÈCE	DESCRIPTION
9	B08087684	FILTRE À GRAISSES
16	BE3350518	SUPPORT DE BOÎTE ÉLECTRIQUE
14	B02300233	CONDENSATEUR
26	B02300890	AMPOULE
37	B02300804	THERMOSTAT
38	B03295595	BOÎTE DU CIRCUIT IMPRIMÉ
45	BW0000021	VENTILATEUR
48	B02310260	MOTEUR (ROTATION À DROITE)
49	B03295071	VENTILATEUR (ROTATION À DROITE)
53	B03204177	RONDELLE DE CAOUTCHOUC
60	B02300983	CORDON D'ALIMENTATION
67	B02300961	FILS
76	B08093211	DESSUS DE VERRE
92	B03115304	SUPPORT DE LA BOÎTE D'INTERRUPTEUR
117	B08093210	BOÎTIER
147	BR2300132	PINCE DE JONCTION
166	B08080852	CIRCUIT IMPRIMÉ
167	B03295596	COUVERCLE DU BOÎTIER ÉLECTRIQUE
415	B03202454	GUIDE-CÂBLE
474	B02300918	LAMPE HALOGÈNE
477	B02011354	FERMOIR
477	B03115309	PROTECTION DU VENTILATEUR
998	B080810959	ENSEMBLE DE RACCORDS
999	B080813593	DIRECTIVES D'INSTALLATION
AQI	B06103891	ENSEMBLE DE BOÎTE D'INTERRUPTEUR
CAS	B06002157	ENSEMBLE DE VENTILATEUR (comprend repères nos : 45, 48, 49, 53)
IME	B06145125	ENS. D'INSTALLATION ÉLECTRIQUE (comprend repères nos : 14, 38, 60, 67, 147, 166, 167)
--	B03300495	FILTRES SANS CONDUIT (2)

PIÈCES DE RECHANGE

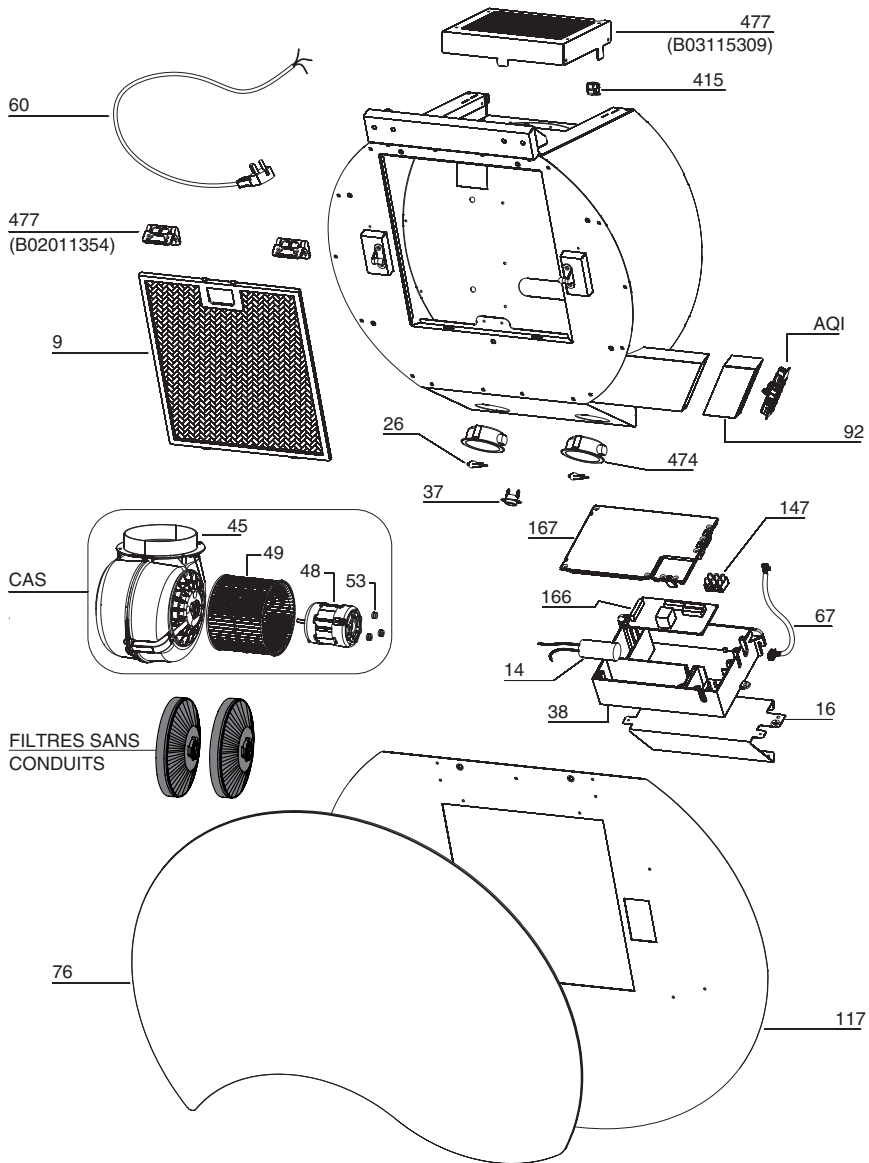

best®

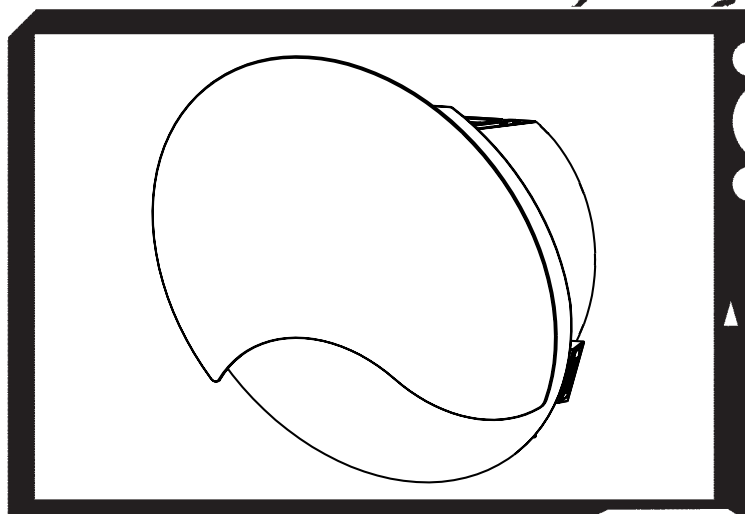

Modelo WM43I80

ENGLISH.....	2
FRANÇAIS.....	17
ESPAÑOL.....	33

En EE.UU. - BEST Hartford, Wisconsin
En CANADÁ - BEST Drummondville, QC, Canadá

REGISTRE SU PRODUCTO EN LÍNEA EN www.BestRangeHoods.com/register
Si desea información adicional, visite www.BestRangeHoods.com

LEA Y CONSERVE ESTAS INSTRUCCIONES

 **INDICADO SOLAMENTE PARA COCINAR EN CASA** 

  **ADVERTENCIA**

PARA REDUCIR EL RIESGO DE INCENDIOS, DESCARGAS ELÉCTRICAS O LESIONES PERSONALES, OBSERVE LAS SIGUIENTES PRECAUCIONES:

1. Use la unidad solo de la manera indicada por el fabricante. Si tiene preguntas, comuníquese con el fabricante a la dirección o al número telefónico que se incluye en la garantía.
2. Antes de dar servicio o limpiar la unidad, interrumpa el suministro eléctrico en el panel de servicio y bloquee el panel de servicio para evitar que se active accidentalmente la electricidad. Cuando no sea posible bloquear los medios de desconexión del servicio, fije firmemente una señal de advertencia (como una etiqueta) en un lugar visible del panel de servicio.
3. Una o más personas calificadas deben realizar el trabajo de instalación y el cableado eléctrico, de acuerdo con todos los códigos y normas correspondientes, incluidos los códigos y normas de construcción específicos de protección contra incendios.
4. Es necesario suficiente aire para que se lleve a cabo una combustión y una extracción adecuadas de los gases a través del tubo de humos (chimenea) del equipo quemador de combustible, con el fin de evitar el contratiro. Siga las directrices y las normas de seguridad del fabricante del equipo de calefacción, como las publicadas por la Asociación Nacional de Protección contra Incendios (National Fire Protection Association, NFPA), y la Sociedad Americana de Ingenieros en Calefacción, Refrigeración y Aire Acondicionado (American Society for Heating, Refrigeration and Air Conditioning Engineers, ASHRAE), y las autoridades de los códigos locales.
5. Al cortar o perforar a través de la pared o del techo, tenga cuidado de no dañar el cableado eléctrico ni otros servicios ocultos.
6. Los ventiladores en conductos siempre deben ventearse hacia el exterior.
7. No use esta unidad junto con ningún dispositivo separado de estado sólido para el control de la velocidad.
8. Para reducir el riesgo de incendio, use solamente conductos metálicos.

INSTRUCCIONES PARA LA PUESTA A TIERRA

Este aparato debe estar conectado a tierra. En caso de un corto circuito eléctrico, la puesta a tierra reduce el riesgo de una descarga eléctrica al suministrar un cable de escape para la corriente eléctrica. Este aparato está equipado con un cordón que tiene un cable con una clavija a tierra. La clavija debe conectarse a una toma eléctrica que esté instalada y conectada a tierra adecuadamente.

ADVERTENCIA: Una instalación inadecuada a tierra puede tener el riesgo de una descarga eléctrica.

Consulte a un electricista calificado si no se entienden totalmente las instrucciones de puesta a tierra, o si tiene alguna duda en cuanto a la conexión a tierra apropiada del aparato.

No utilice una extensión eléctrica. Si el cordón de la fuente de alimentación es demasiado corto, solicite a un electricista calificado que instale una toma eléctrica cerca del aparato.

ADVERTENCIA

PARA REDUCIR EL RIESGO DE INCENDIO PROVOCADO POR GRASA PRESENTE EN LA ESTUFA:

- A. Nunca deje desatendidas las unidades de la superficie cuando estén en ajustes altos de calor. Los alimentos en ebullición provocan derrames grasosos y con humo que se pueden incendiar. Caliente el aceite lentamente en ajustes de calor bajo o medio.
- B. Siempre ENCIENDA la campana cuando esté cocinando a altas temperaturas o flamee alimentos (por ejemplo crepas Suzette, cerezas Jubilee, bistec con pimienta flameado).
- C. Limpie frecuentemente los ventiladores. No permita la acumulación de grasa en el ventilador ni en el filtro.
- D. Use una cacerola del tamaño adecuado. Siempre use utensilios de cocina que sean apropiados para el tamaño del elemento de la superficie.

PARA REDUCIR EL RIESGO DE LESIONES A LAS PERSONAS EN CASO DE UN INCENDIO PRODUCIDO POR GRASA EN UNA ESTUFA, OBSERVE LO SIGUIENTE:*

1. APAGUE LAS LLAMAS con una tapa de ajuste exacto, una charola para galletas o una bandeja de metal, y después apague el quemador. **PROCEDA CON CUIDADO PARA EVITAR QUEMADURAS.** Si las llamas no se apagan inmediatamente, **EVACUE EL ÁREA Y LLAME A LOS BOMBEROS.**
2. **NUNCA LEVANTE UNA CACEROLA INCENDIADA** porque podría ocasionarse quemaduras.
3. **NO TRATE DE APAGAR EL FUEGO CON AGUA** ni con trapos o toallas de cocina mojados, pues ocasionará una explosión violenta de vapor.
4. Use un extintor **SÓLO** si:
 - A. El extintor es de Clase ABC y usted sabe cómo hacerlo funcionar.
 - B. El incendio es pequeño y está confinado al área en la que se inició.
 - C. Se está llamando al Departamento de Bomberos.
 - D. Puede combatir el incendio teniendo la espalda orientada hacia una salida.

* Basado en "Kitchen Fire Safety Tips" (Sugerencias para la seguridad contra incendios en la cocina) publicado por NFPA.

PRECAUCIÓN

1. Sólo debe usarse bajo techo.
2. Para reducir el riesgo de incendio y para descargar adecuadamente el aire, asegúrese de dirigir el aire hacia el exterior. No descargue el aire en espacios contenidos entre paredes o cielos rasos, ni en áticos, sótanos bajos ni en la cochera.
3. Tenga cuidado cuando use agentes de limpieza o detergentes.
4. Evite usar bajo la campana de la estufa productos alimenticios que produzcan llamas.
5. Solo para usarse como medio de ventilación general. No debe usarse para la extracción de materiales o vapores peligrosos o explosivos.
6. Para evitar daños a los cojinetes del motor y rotores ruidosos o desbalanceados, mantenga la unidad de potencia protegida contra rociados de yeso, polvos de construcción, etc.
7. Este motor de campana tiene una protección contra sobrecargas térmicas que automáticamente apagará el motor en caso de sobrecalentamiento. El motor reanudará su funcionamiento cuando se enfríe. Si el motor continúa apagándose y encendiéndose, solicite servicio para la campana.
8. Para capturar mejor las impurezas producidas al cocinar, la parte inferior de la campana debe estar a una altura mínima de 20 pulg. (51 cm) y máxima de 30 pulg. (76 cm) sobre la superficie de cocinado. Consulte el apartado "Instalación del soporte de montaje" para ver las restricciones de montaje.
9. Se recomienda que dos personas hagan la instalación debido al gran tamaño y peso de esta campana.
10. Este producto está equipado con un termostato que puede iniciar automáticamente el funcionamiento del ventilador. Para reducir el riesgo de lesiones personales y para evitar que la electricidad sea reanudada accidentalmente, interrumpa el suministro eléctrico en el panel de servicio y bloquee o rotule este panel.
11. Lea la etiqueta de especificaciones del producto para ver información y requisitos adicionales.

FUNCIONAMIENTO

CONTROLES (FIG. 1)

Pantalla de velocidades:

PU5: Encendido/Apagado del motor en 4ª velocidad

PU4: Encendido/Apagado del motor en 3ª velocidad

PU3: Encendido/Apagado del motor en 2ª velocidad

PU2: Encendido/Apagado del motor en 1ª velocidad

PU1: Luces altas/bajas/apagadas

Función del temporizador de 10 minutos:

Al oprimir **PU2**, **PU3** o **PU4** durante dos segundos cuando se configura al motor en la velocidad correspondiente, se activa la función del temporizador de 10 minutos.

El LED correspondiente comienza a destellar para mostrar esta función.

Después de diez minutos de funcionamiento, el motor se apaga. Si cambia la velocidad mientras esté funcionando el temporizador, la función **NO** se desactiva. Para desactivar la función, oprima la tecla destellante dos segundos.

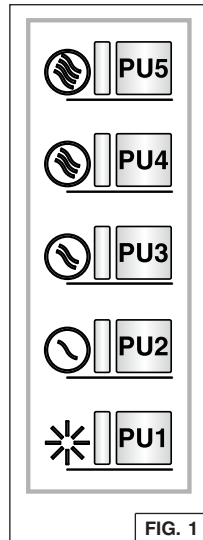

NOTA: La función del temporizador de 10 minutos se puede activar solamente para las velocidades normales (primera, segunda, tercera).

Alarma del filtro:

Después de 30 horas de funcionamiento del motor, se activa la alarma del filtro de grasa (todas las luces LED se encienden). La alarma se activa cuando el motor está apagado y se mantiene visualizada 30 minutos. Para desactivar la alarma, presione 2 segundos una de las teclas mientras se visualice la alarma. Después de 120 horas de funcionamiento del motor, se activa la alarma del filtro de carbón (todas las luces LED destellan). La alarma se activa cuando el motor está apagado y se mantiene visualizada 30 minutos. Para desactivar la alarma, presione 2 segundos una de las teclas mientras se visualice la alarma.

Termostato HEAT SENTRY™

La campana está equipada con un termostato HEAT SENTRY™. Este termostato es un dispositivo que encenderá el ventilador o aumentará su velocidad si detecta un calor excesivo sobre la superficie de cocinado.

- 1) Si el ventilador está APAGADO: ENCIENDE el ventilador a ALTA velocidad.
- 2) Si el ventilador está ENCENDIDO a una velocidad menor: pone el ventilador a ALTA velocidad.

Cuando la temperatura disminuye a valores normales, el ventilador regresa a su posición original.

ADVERTENCIA

El termostato HEAT SENTRY puede activar el ventilador aunque la campana esté APAGADA. Cuando esto ocurre, es imposible APAGAR el ventilador con el interruptor. Si debe apagar el ventilador, hágalo desde el panel eléctrico principal.

BOMBILLAS DE HALÓGENO

Esta campana de estufa requiere dos bombillas de halógeno (tipo T4, 120 V, 25 W máximo y base G9).

⚠️ ADVERTENCIA: Siempre apague el suministro eléctrico antes de realizar cualquier operación en el electrodoméstico.

Para cambiar las bombillas:

1. Haga palanca desde las ranuras apropiadas y abra la cubierta. Fig. 2.
2. Estire hacia los lados para sacar las bombillas. (NO LAS GIRE.)

⚠️ PRECAUCIÓN: Las bombillas podrían estar calientes.

3. Reemplace con bombillas de halógeno tipo T4, 120 V, 25 vatios máximo, base G9. ¡No toque las bombillas de reemplazo con las manos desnudas!

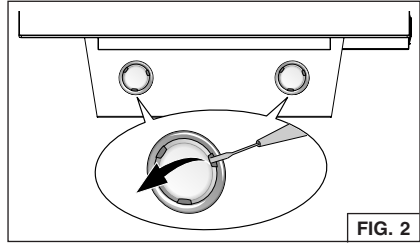

LIMPIEZA Y MANTENIMIENTO

El mantenimiento correcto de la campana de la estufa asegurará el funcionamiento adecuado de la unidad.

Motor

El motor está permanentemente lubricado y nunca necesitará ponerle aceite. Si los cojinetes del motor están haciendo ruido excesivo o inusual, reemplace el motor con el motor de servicio exacto. También debe reemplazar el impulsor.

Filtro de grasa

El filtro de grasa se debe limpiar con frecuencia, con una solución tibia de detergente y agua. El filtro de grasa se puede lavar en lavaplatos.

Limpie los filtros completamente metálicos en la lavaplatos con un detergente sin fosfatos. El filtro se puede decolorar si se utilizan detergentes con fosfato o como resultado de la condición del agua local, pero esto no afectará el desempeño del filtro. Esta decoloración no está cubierta por la garantía.

Consulte la sección "INSTALACIÓN DE LOS FILTROS" para ver las instrucciones de instalación y desmontaje.

Filtro de recirculación para sistemas sin conductos

El filtro de recirculación para sistemas sin conductos se debe cambiar cada 6 meses. Cámbielo con más frecuencia si su estilo de cocinar genera más grasa, como al freír y al cocinar en el trabajo. Consulte la sección "INSTALACIÓN DE LOS FILTROS" para ver las instrucciones de instalación y desmontaje.

Limpieza del acero inoxidable

COSAS QUE PUEDE HACER:

- Regularmente, lave con una tela o trapo limpio remojado con agua tibia y jabón o detergente líquido para platos.
- Siempre limpie en la dirección de las líneas originales de pulido.
- Siempre enjuague bien con agua limpia (2 ó 3 veces) después de la limpieza. Deje totalmente seco.
- También puede usar un limpiador casero especializado para acero inoxidable.

Evite: Al elegir un detergente

- Todo limpiador que contenga blanqueador, pues atacará al acero inoxidable.
- Todo producto que contenga: cloruro, fluoruro, yoduro, bromuro, pues deteriorará las superficies rápidamente.
- Todo producto combustible utilizado para la limpieza, como acetona, alcohol, éter, bencol, etc., pues son altamente explosivos y nunca se deben usar cerca de una estufa.

COSAS QUE NO DEBE HACER:

- Usar lana de acero o acero inoxidable ni algún otro tipo de raspador para quitar mugre difícil de sacar.
- Usar limpiadores fuertes ni abrasivos.
- Dejar que se acumule la mugre.
- Dejar que el polvo forme plastas ni que quede en la campana algún otro residuo de la construcción. Durante la construcción o la renovación, cubra la campana para estar seguro de que el polvo no se pegue a la superficie de acero inoxidable.

PREPARE LA CAMPANA

Desempaque la campana y revise el contenido del paquete.

Debe contener lo siguiente:

1 - Campana

1 - Protección del ventilador

1 - Bolsa de piezas con:

2 - Soportes de montaje

6 - Tornillos de montaje (4.8 x 38 mm de cabeza troncocónica)

6 - Taquetes para placa de yeso

2 - Filtros de carbón

1 - Folleto de instrucciones de instalación

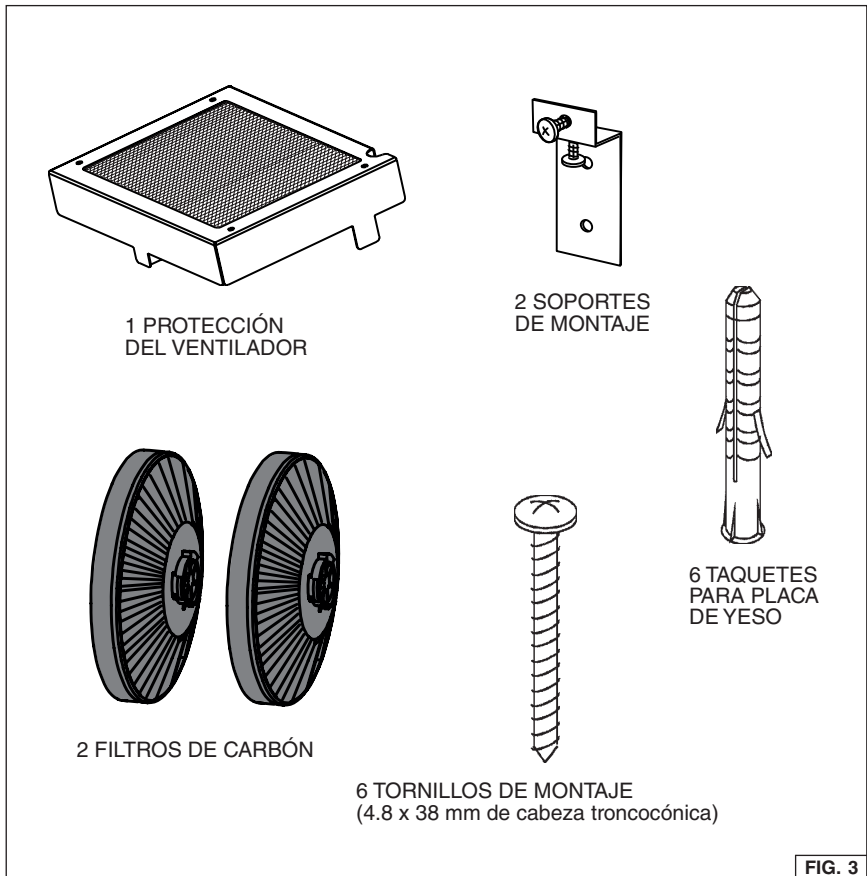

PLANIFIQUE LA UBICACIÓN DE LA INSTALACIÓN

CAMPANAS CON Y SIN CONDUCTOS

1. Elija una ubicación para la campana arriba de la estufa y prepare la pared para el tomacorriente eléctrico y los soportes de montaje.
2. Monte la campana a una altura mínima de 20 pulgadas (51 cm) y a una máxima de 30 pulgadas (76 cm) por arriba de la estufa, para captar mejor las impurezas al cocinar.
3. Se suministra la campana únicamente para una instalación sin conductos. Siga las instrucciones marcadas como "CAMPANAS SIN CONDUCTOS".
4. Para instalaciones con conductos, compre el modelo con el kit de tubo de humos AEWM43SB y siga las instrucciones marcadas como "CAMPANAS CON CONDUCTOS".

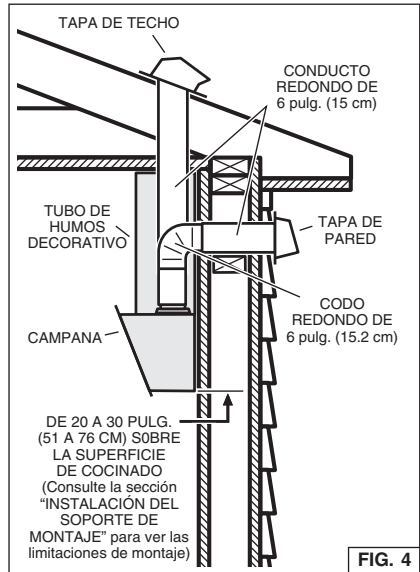

FIG. 4

INSTALACIÓN ELÉCTRICA

CAMPANAS CON Y SIN CONDUCTOS

⚠️ ADVERTENCIA: Una o más personas calificadas deben realizar el trabajo de cableado eléctrico, de acuerdo con todos los códigos y normas correspondientes. Esta campana debe estar adecuadamente conectada a tierra. Interrumpa la energía eléctrica a la entrada de servicio antes de comenzar el cableado.

1. Planifique la ubicación de la campana sobre la superficie de la estufa. Consulte la sección "INSTALACIÓN DEL SOPORTE DE MONTAJE" para ver las opciones de la altura de montaje de la campana.
2. Instale una caja estándar de tomacorriente de la pared de 2 x 4 pulg. (5 x 10 cm) y un receptáculo de 3 hojas de 125 V y 15 A con conexión a tierra.
3. Monte el centro del tomacorriente de pared de 3 a 6 pulg. (7.6 a 15 cm) por encima de la parte superior de la campana.
4. Ubique la caja y el receptáculo dentro de los límites mostrados y fuera de la línea central de los conductos (a fin de dejar espacio para el enchufe del cable de alimentación y el tubo de humos).

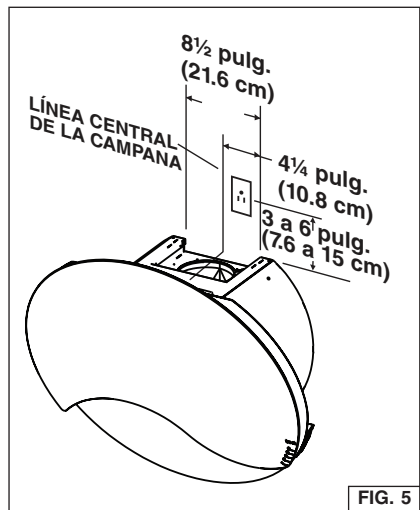

FIG. 5

INSTALACIÓN DEL SOPORTE DE MONTAJE

CAMPANAS CON Y SIN CONDUCTOS

1. Construya un **bastidor** de madera en la pared que quede **al ras** de la superficie interior de los montantes de la pared. Fig. 6. Asegúrese de que:
 - a) El bastidor esté centrado en el lugar de la instalación.
 - b) La altura del bastidor permita fijar los **soportes de montaje** en el bastidor dentro de las dimensiones mostradas.
2. **Después de terminar la superficie de la pared**, asegure cada soporte de montaje a la estructura con dos (2) tornillos de montaje de 4.8 x 38 mm. Vea la ubicación del soporte de montaje en la tabla que aparece abajo.

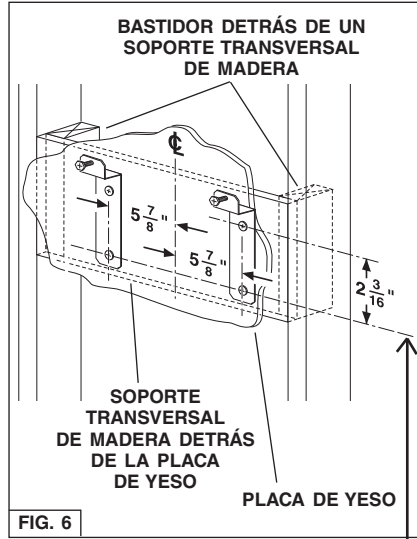

FIG. 6

ALTURA DEL CIELO RASO	CONFIGURACIÓN	DISTANCIA MAYOR DE 36 PULG. (90 CM) DE LA CAMPANA A LA SUPERFICIE DE LA ESTUFA (vea la nota a continuación)											
		20"	21"	22"	23"	24"	25"	26"	27"	28"	29"	30"	
		UBICACIÓN DEL SOPORTE DE MONTAJE POR ENCIMA DE 36" SOBRE LA SUPERFICIE DE LA COCINA											
8 PIES (274 CM)	CON CONDUCTOS*	35-3/4"	36-3/4"										
	SIN CONDUCTOS	35-3/4"	36-3/4"	37-3/4"	38-3/4"	39-3/4"	40-3/4"	41-3/4"	42-3/4"	43-3/4"	44-3/4"	45-3/4"	
9 PIES (274 CM)	CON CONDUCTOS*				38-3/4"	39-3/4"	40-3/4"	41-3/4"	42-3/4"	43-3/4"	44-3/4"	45-3/4"	
	SIN CONDUCTOS	35-3/4"	36-3/4"	37-3/4"	38-3/4"	39-3/4"	40-3/4"	41-3/4"	42-3/4"	43-3/4"	44-3/4"	45-3/4"	

Nota: La distancia mínima de la campana sobre la superficie de la estufa no debe ser menor de 20 pulg. (51 cm). Se recomienda enfáticamente una distancia máxima de 30 pulg. (76 cm) sobre la superficie de la estufa para la mejor captura de las impurezas resultantes del cocinado. Las distancias mayores de 30 pulg. (76 cm) se dejan a criterio de la persona que hace la instalación y del usuario, y si la altura del cielo raso y la longitud del tubo de humos lo permiten.

* La campana con conductos requiere que compre el juego de tubos de humo modelo AEW43SB.

INSTALE LA CAMPANA

Nota: Antes de realizar la instalación final, retire la película protectora de plástico de todas las superficies exteriores, tubos de humos decorativos y filtros.

INSTALACIÓN CON CONDUCTOS y SIN CONDUCTOS

1. Abra el panel de vidrio frontal y quite la cinta de embalaje de los dos cilindros de aire.
2. Estire cada cilindro hasta su longitud total. Fig. 8.
3. Alinee el extremo del cilindro con el soporte de montaje y empuje para que acople. Fig. 9.
4. Instale la campana en los dos (2) soportes de montaje de pared. Asegúrese de que la campana esté al ras del piso. Fig. 10.

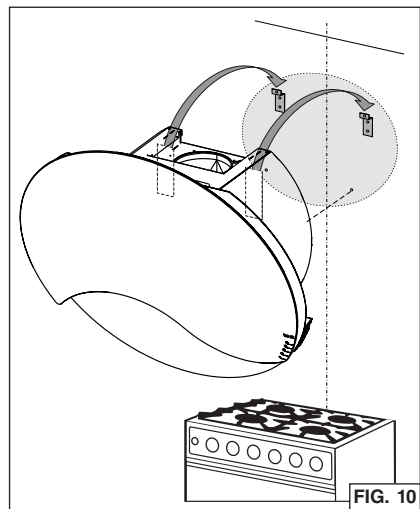
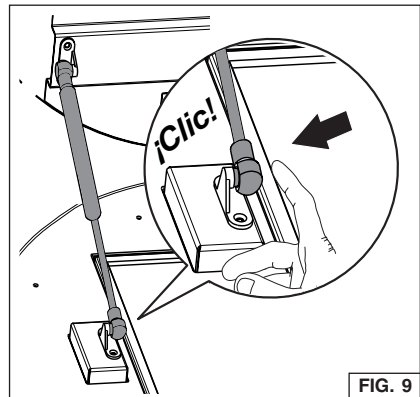
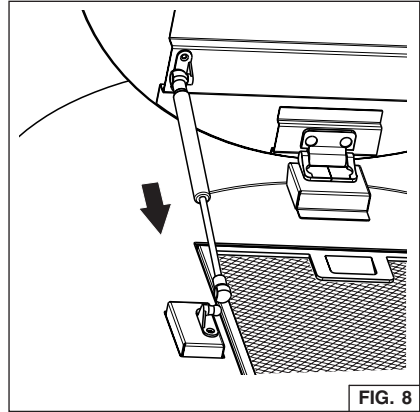

5. Levante el panel frontal de vidrio y retire el filtro de grasa. Fig. 11.
6. Nivele la campana con los dos (2) tornillos suministrados sobre los soportes de montaje. Fig. 12.
7. Marque e instale dos (2) taquetes para pared de yeso adicionales, tal como se ilustra. Fig. 13.
8. Asegure la campana a la pared mediante los dos (2) tornillos de montaje de 4.8 x 38 mm.
9. Apriete los tornillos superiores sobre los soportes de montaje hasta que la campana esté bien ceñida contra la pared.

**INSTALACIÓN SIN CONDUCTOS -
CONTINÚE HASTA EL PASO 10 DE LA
PARTE SUPERIOR DE LA PÁGINA 43.**

**INSTALACIÓN CON CONDUCTOS -
CONTINÚE EN EL PASO 17 DE LA
PARTE INFERIOR DE LA PÁGINA 43.**

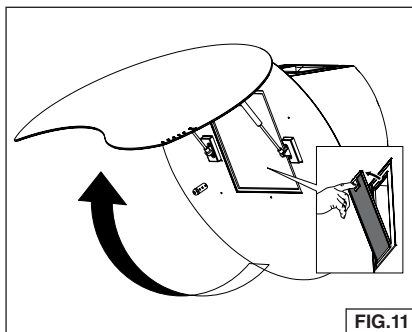

FIG.11

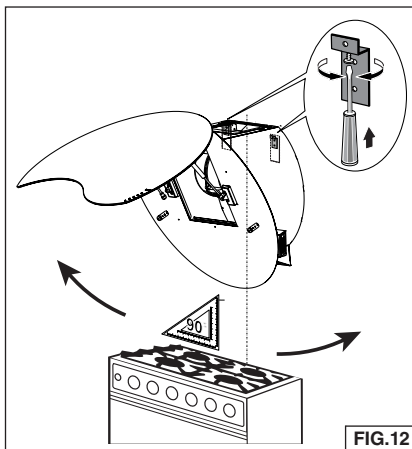
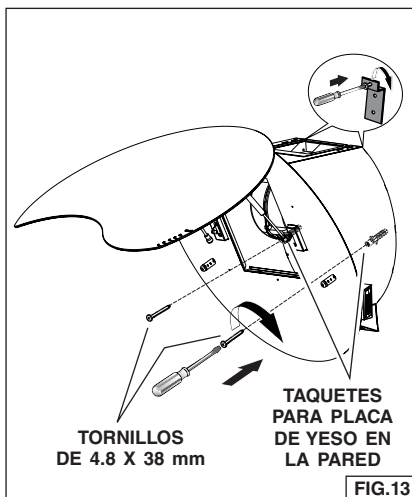

FIG.12



**TORNILLOS
DE 4.8 X 38 mm**

**TAQUETES
PARA PLACA
DE YESO EN
LA PARED**

FIG.13

ÚNICAMENTE EN INSTALACIONES SIN CONDUCTOS

10. Instale la protección de la hoja. Alinee las lengüetas de la protección con las ranuras en la parte superior de la campana. Fig. 14.
11. Desde el interior de la campana, doble las lengüetas para asegurar la protección de la hoja con la campana.
12. Conecte el cable eléctrico al receptáculo de 120 VCA. Fig. 15.
13. Enrolle y pegue con cinta el resto del cordón eléctrico en la parte superior de la campana.
14. Instale dos filtros de carbón en el ventilador. Fig. 16.
15. Reinstale el filtro de grasa. Fig. 17.
16. Cierre el panel frontal de vidrio.

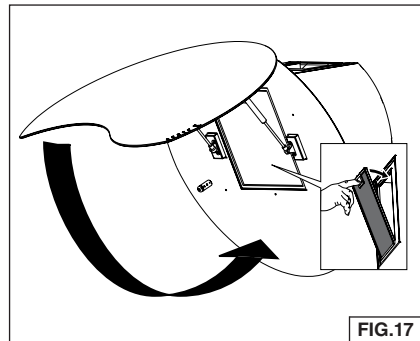
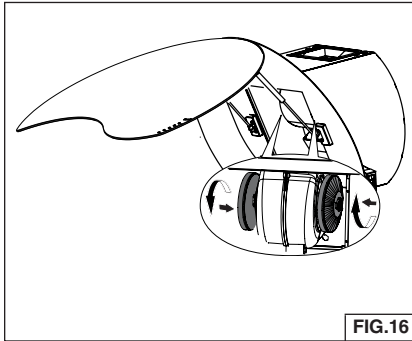
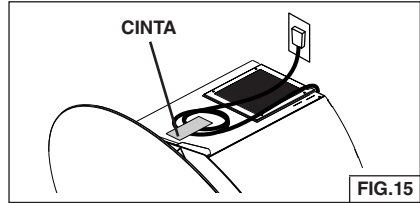
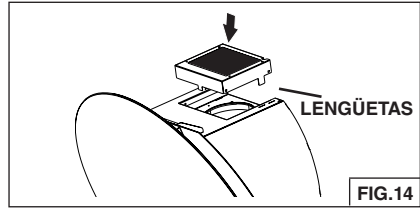

ÚNICAMENTE EN INSTALACIONES CON CONDUCTOS

- Compre el kit de tubos de humos AEWM43SB con su distribuidor local.
 - Compre un conducto metálico redondo de 6 pulg. (15 cm), codos metálicos, tapa de pared o tapa de techo, según se requiera.
 - Compre cinta para conductos de aluminio.
17. Monte el soporte de montaje del tubo de humos, ajustando el ancho exterior como se muestra. Fig. 18.



18. **Centre** cuidadosamente el soporte de montaje directamente sobre la ubicación de la campana de la estufa. Fig. 19.
19. Fije el conjunto del soporte en el cielo raso usando (2) tornillos de montaje de 4.8 x 38 mm y taquetes para placa de yeso. Asegúrese de que el soporte quede presionado sobre la esquina, pegado contra la pared y centrado sobre la campana.
20. Presione el collarín de descarga/regulador de tiro en el conector del conducto del ventilador. Fig. 20.
21. Instale una tapa para pared o techo correspondiente, para extraer el aire hacia el exterior. Instale el conducto metálico redondo de 6 pulg. hacia el sitio exterior.
22. Una todas las uniones con cinta de aluminio para conductos.

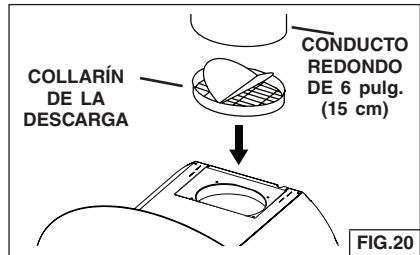
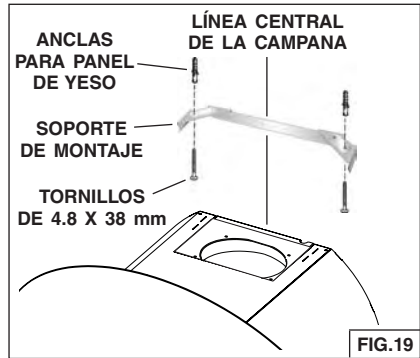

23. Conecte el cable eléctrico en el tomacorriente de 120 V. Fig. 21.
24. Instale el tubo de humos decorativo superior e inferior en la campana. Las lengüetas en el tubo de humos inferior embonan en las ranuras de la parte superior de la campana. Fig. 22.
25. Asegure el tubo de humos superior al soporte de montaje del tubo con dos (2) tornillos de 3.9 x 6 mm.

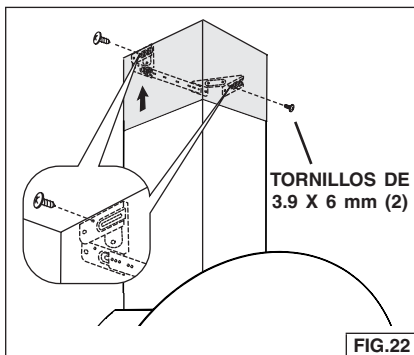
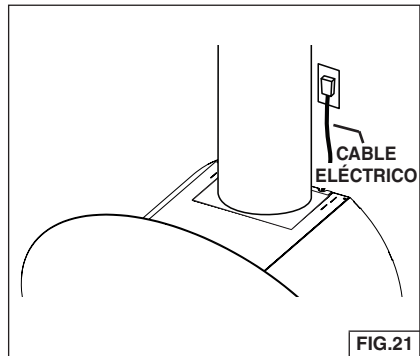

INSTALACIÓN DE FILTROS

CAMPANAS CON Y SIN CONDUCTOS

1. Para quitar el filtro de grasa, empuje la lengüeta de cierre para desacoplar el filtro de la campana. Incline el filtro hacia abajo y quítelo. Fig. 23.
2. Para instalar el filtro de grasa, alinee las lengüetas posteriores del filtro con las ranuras de la campana. Empuje hacia abajo la lengüeta de cierre, presione el filtro en su posición y suelte. Asegúrese de que el filtro esté firmemente acoplado después de su instalación.

NOTA: Antes de utilizar este producto, despegue la película protectora del bastidor del filtro.

SÓLO CAMPANAS PARA SISTEMAS SIN CONDUCTO

1. Levante el panel frontal de vidrio y retire el filtro de grasa.
2. Instale dos (2) filtros de carbón al ventilador, como se muestra. Fig. 24.
3. Reinstale el filtro de grasa y cierre el panel frontal.

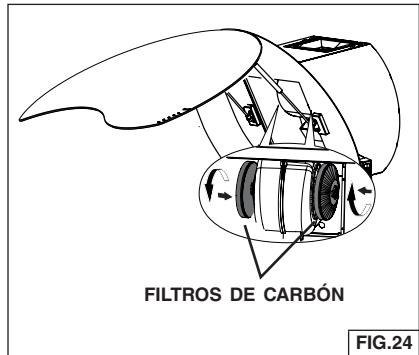
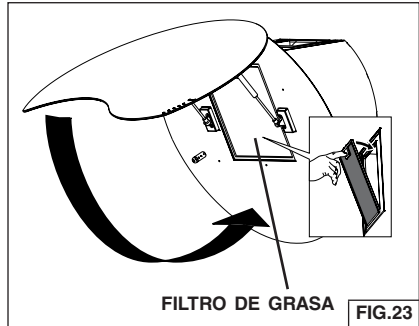

GARANTÍA

GARANTÍA LIMITADA POR UN AÑO PARA LOS PRODUCTOS BEST

Broan-NuTone LLC (Broan-NuTone) garantiza al consumidor comprador original de productos Best que dichos productos carecerán de defectos en materiales o en mano de obra por un período de un año a partir de la fecha original de compra. NO EXISTEN OTRAS GARANTÍAS, EXPLÍCITAS O IMPLÍCITAS, INCLUYENDO, PERO NO LIMITADAS A, GARANTÍAS IMPLÍCITAS DE COMERCIALIZACIÓN O APTITUD PARA UN PROPOSITO PARTICULAR.

Durante el período de un año, y a su propio criterio, Broan-NuTone reparará o reemplazará, sin costo alguno cualquier producto o pieza que se encuentre defectuosa bajo condiciones normales de servicio y uso.

LA PRESENTE GARANTÍA NO CUBRE LOS TUBOS FLUORESCENTES NI SUS ARRANCADORES, BOMBILLAS DE HALÓGENO E INCANDESCENTES, FUSIBLES, FILTROS, CONDUCTOS, TAPONES DE TECHO O PAREDES Y DEMÁS ACCESORIOS PARA CONDUCTOS. Esta garantía no cubre (a) mantenimiento y servicio normales o (b) cualquier producto o piezas que hayan sido utilizadas de forma errónea, negligente, que hayan causado un accidente, o que hayan sido reparadas o mantenidas inapropiadamente (por otras compañías que no sean Broan-NuTone), instalación defectuosa, o instalación contraria a las instrucciones de instalación recomendadas.

La duración de cualquier garantía implícita se limita a un período de un año como se especifica en la garantía expresa. Algunos estados no permiten limitaciones en cuanto al tiempo de expiración de una garantía implícita, por lo que la limitación antes mencionada puede no aplicarse a usted.

LA OBLIGACION DE BROAN-NUTONE DE REPARAR O REEMPLAZAR, SIGUIENDO EL CRITERIO DE BROAN-NUTONE, DEBERA SER EL UNICO Y EXCLUSIVO RECURSO LEGAL DEL COMPRADOR BAJO ESTA GARANTIA. BROAN-NUTONE NO SERA RESPONSABLE POR DAÑOS INCIDENTALES, CONSECUENTES, O POR DAÑOS ESPECIALES QUE SURJAN A RAIZ DEL USO O DESEMPEÑO DEL PRODUCTO. Algunos estados no permiten la exclusión o limitación de daños incidentales o consecuentes, por lo que la limitación antes mencionada puede no aplicarse a usted.

Esta garantía le proporciona derechos legales específicos, y usted puede también tener otros derechos, los cuales varían de estado a estado. Esta garantía reemplaza todas las garantías anteriores.

Para calificar en la garantía de servicio, usted debe (a) notificar a Broan-NuTone al domicilio o al número de teléfono que se menciona abajo, (b) dar el número del modelo y la identificación de la pieza, y (c) describir la naturaleza de cualquier defecto en el producto o pieza. En el momento de solicitar servicio cubierto por la garantía, usted debe de presentar evidencia de la fecha original de compra.

En EE. UU. - Best®, 926 W. State Street, Hartford, WI 53027 (800-558-1711)

En Canadá- Best®, 550 Lemire Blvd., Drummondville, QC J2C 7W9 (866-737-7770)

www.BestRangeHoods.com

PIEZAS DE SERVICIO

CLAVE N.º	NÚMERO DE PIEZA	DESCRIPCIÓN
9	B08087684	FILTRO DE GRASA
16	BE3350518	SOPORTE DE LA CAJA ELÉCTRICA
14	B02300233	CONDENSADOR
26	B02300890	BOMBILLA DE LÁMPARA
37	B02300804	TERMOSTATO
38	B03295595	CAJA DE TABLEROS DE CIRCUITOS ELÉCTRICOS IMPRESOS
45	BW0000021	VENTILADOR
48	B02310260	MOTOR (EN SENTIDO DE LAS AGUJAS DEL RELOJ)
49	B03295071	VENTILADOR (EN SENTIDO DE LAS AGUJAS DEL RELOJ)
53	B03204177	ARANDELA DE HULE
60	B02300983	CABLE DE ALIMENTACIÓN
67	B02300961	ALAMBRES
76	B08093211	VIDRIO SUPERIOR
92	B03115304	SOPORTE DE LA CAJA DE INTERRUPTORES
117	B08093210	CAJA
147	BR2300132	PINZA DE UNIÓN
166	B08080852	TABLERO DE CIRCUITOS ELÉCTRICOS IMPRESOS
167	B03295596	CUBIERTA DE LA CAJA ELÉCTRICA
415	B03202454	GUÍA DE CABLE
474	B02300918	LÁMPARA DE HALÓGENO
477	B02011354	CIERRE
477	B03115309	PROTECCIÓN DEL VENTILADOR
998	B080810959	JUEGO DE UNIONES
999	B080813593	INSTRUCCIONES DE INSTALACIÓN
AQI	B06103891	CONJUNTO DE LA CAJA DE INTERRUPTORES
CAS	B06002157	CONJUNTO DEL VENTILADOR (incluye claves 45, 48, 49, 53)
IME	B06145125	CONJUNTO DE INSTALACIÓN ELÉCTRICA (incluye claves 14, 38, 60, 67, 147, 166, 167)
--	B03300495	FILTROS SIN CONDUCTO (2)

PIEZAS DE SERVICIO

