

(五蘊) 俱舍七十五法 唯識百法 成實八十四法

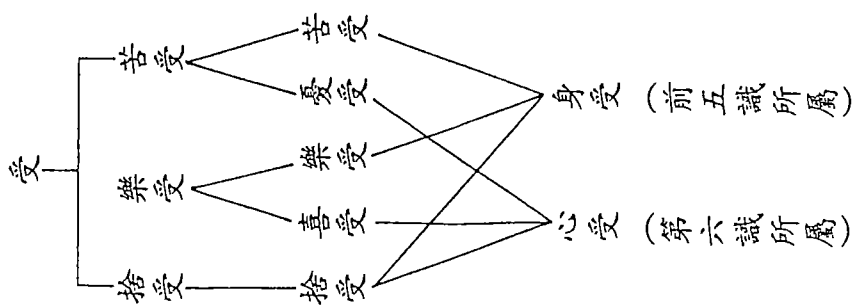

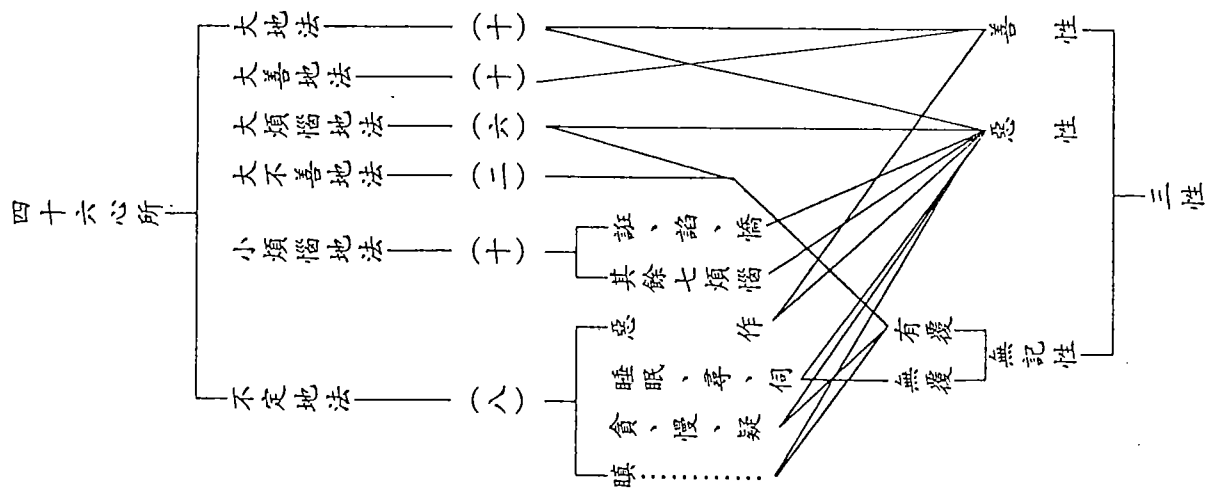
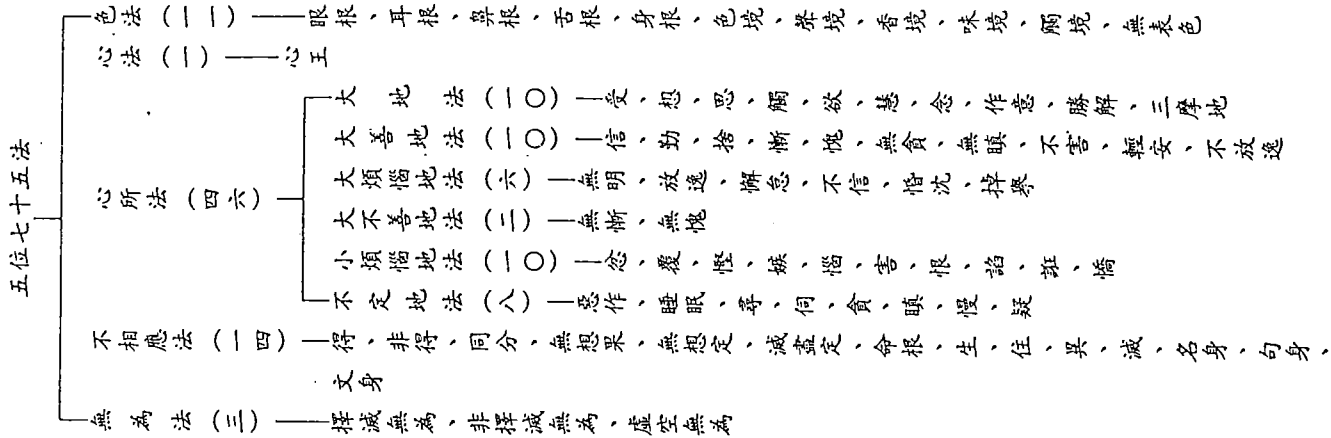
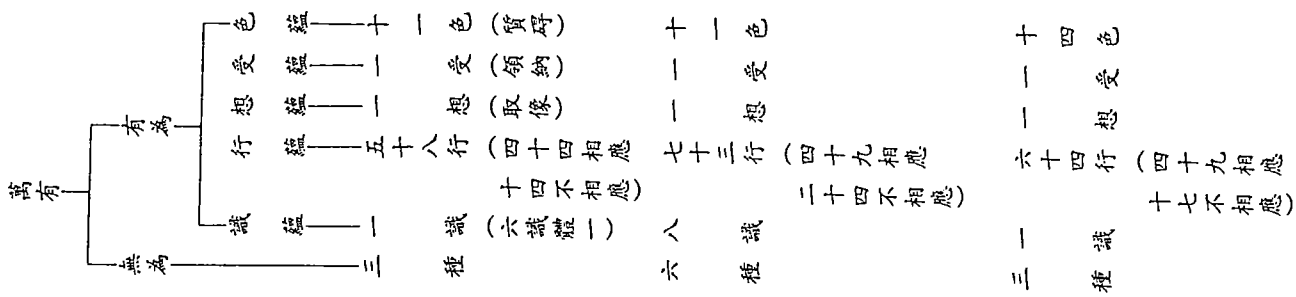
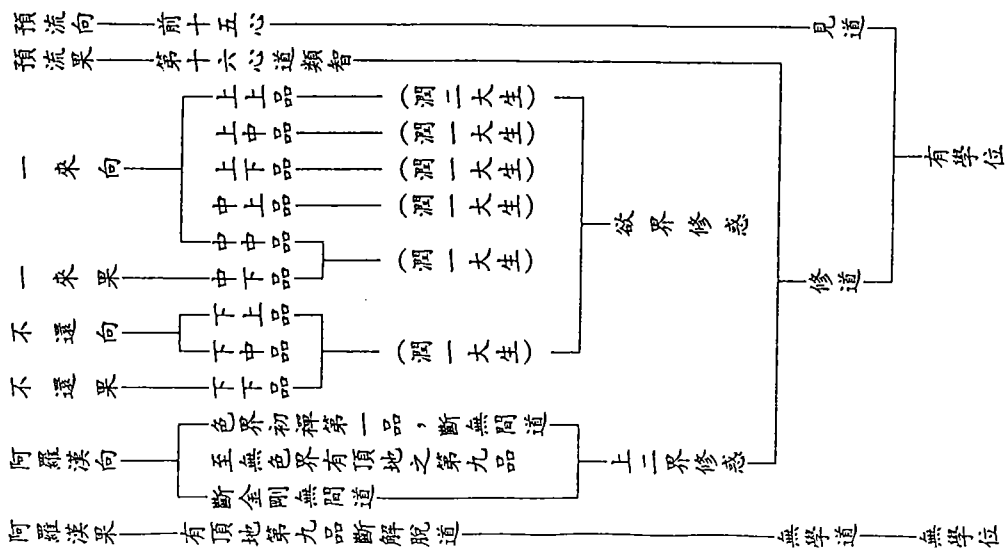
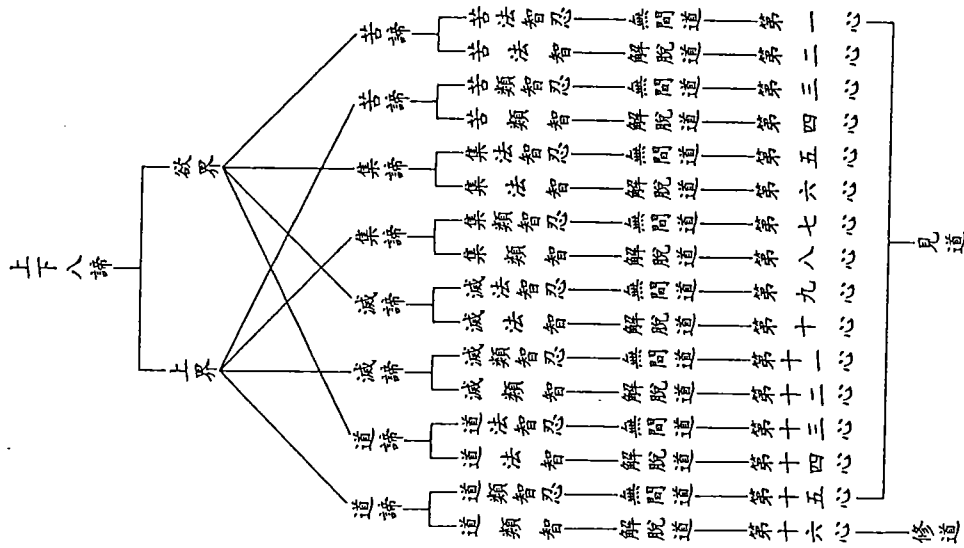
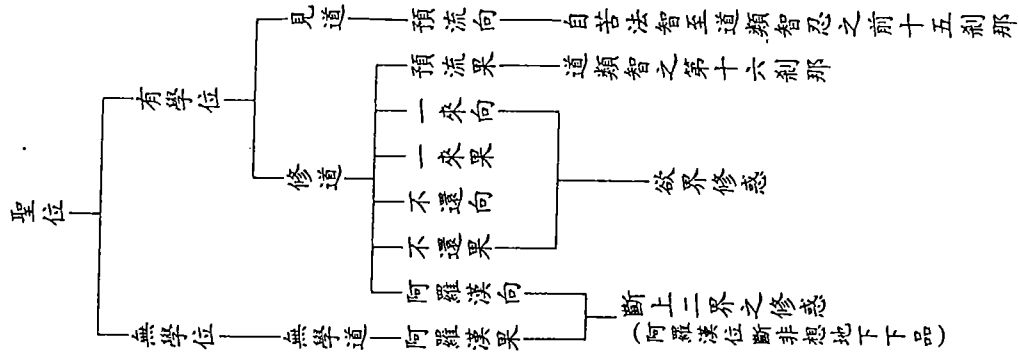
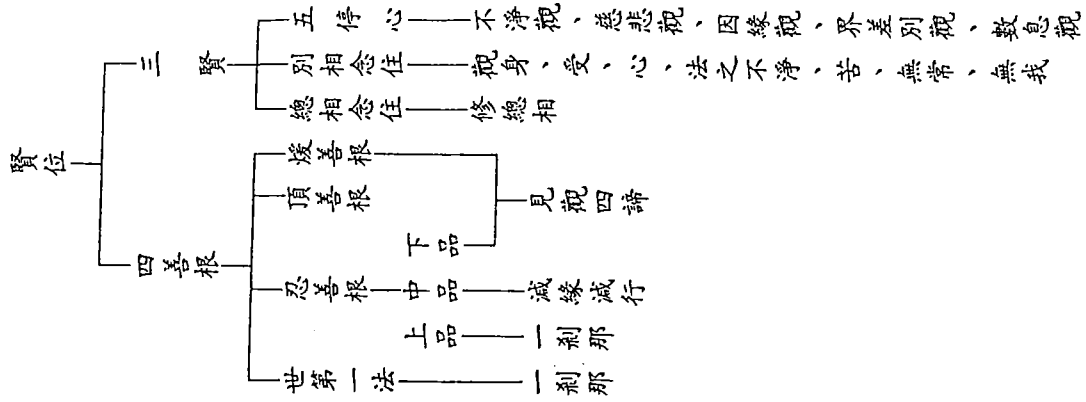

階位	修業總目あるいは煩惱を断・証する智	煩惱の断
三賢位 五停心位 別相念住 総相念住	不淨觀・持息念 身・受・心・法を自相(身・受・心・法各別の性)と共相(非常・苦・空・非我)とを以て觀する 我総じて身・受・心・法を觀じて非常・苦・空・非の行相を修する	
四善根位 煖位 頂位 忍位 下品 中品 上品 世第一法位	四聖諦を觀じて十六行相を修する 四諦十六行相において縁行し、最後に俗界の同行相を一刹那觀する また更にこれを一刹那觀する	
見道 苦法智忍 苦法智忍 苦類智忍 苦類智忍 集法智忍 集法智忍 道法智忍 道法智忍	欲界の苦諦下の四行相の現觀 色界・無色界の苦諦下の四行相の現觀 欲界の集諦下の四行相の現觀 欲界の道諦下の四行相の現觀	欲界見苦所断惑 上二界見苦所断惑 欲界見集所断惑 欲界見道所断惑
修道 道類智忍	色界・無色界の道諦下の四行相の現觀	上二界見道所断惑
修不還果 阿羅漢向 阿羅漢果	類に八智十六行相を修する 八智の数々修習	見所断惑の証 欲界修惑の六品 欲界修惑 色界・無色界修惑の断
無学道 阿羅漢果	尽智・無生智	すべての煩惱の灭滅の証

P. 255

第三表 説一切有部 南方上座部の修行道体系

有部の修行道体系	「清淨道論」の修行道体系	
戒に安住し 身器清淨	戒清淨	
三賢位 五停心位 別相念住 総相念住	心清淨 見清淨・度疑清淨 道非道智見清淨	思惟智・生滅随觀智
四善根位 煖位 頂位 忍位 下品 中品 上品 世第一法	行道智見清淨	壞隨觀智・佈畏現起智・遍惑隨觀智・厭離隨觀智・脫欲智・省察隨觀智 行捨智 隨順智 隨順智の最後三速行心 種乳智
見道 道 道 道	智見清淨	須陀洹道智 須陀洹果智・阿羅漢道智 阿羅漢果智

P. 431