

# 談佛法與管理

陳勁甫

2019.09.25

慧日講堂

# 前言

## 學習佛法的一些因緣

- 1991-1996：交通部運輸研究所服務
- 1996-2000：留學英國期間
- 2000-2013：南華大學/成功大學服務
- 2013-：借調高雄市政府交通局服務

# 佛教因緣法的系統動態觀

- **系統動態(System Dynamics)理論**:系統動態之基本觀念源自1920年von Bertalanffy所提出之一般系統理論(General System Theory)，強調系統內部之個體與個體及其屬性間的相關性，提倡以系統觀點重新認識複雜的真實世界，並強調學科間之整合與溝通。而研究系統動態之方法為系統模擬，乃利用時間微分法，應用電腦快速運算功能去模擬預測系統中各元素彼此關係改變後對整個系統影響程序。

# 佛教因緣法的系統動態觀

因緣法的特性：

- 和合的（組織的）→無我的
- 相續的（流動的）→無常的

# 第五項修練

- 第一項修練：自我超越(Personal Mastery)
- 第二項修練：改善心智模式(Improving Mental Models)
- 第三項修練：建立共同願景(Building Shared Vision)
- 第四項修練：團隊學習(Team Learning)
- 第五項修練：系統思考(Systems Thinking)

# 佛法對生命的看法

人生的實相：

- 諸行無常
- 諸法無我
- 涅槃寂靜

# 佛法對生命的看法

- 人生的現實：

苦：從所對的環境說

生苦、老苦、病苦、死苦：自我身心的苦

愛別離苦、怨憎會苦：自他社會的苦

所求不得苦：物我自然的苦

→ 「略說五蘊熾盛苦」

# 自我身心的關係管理

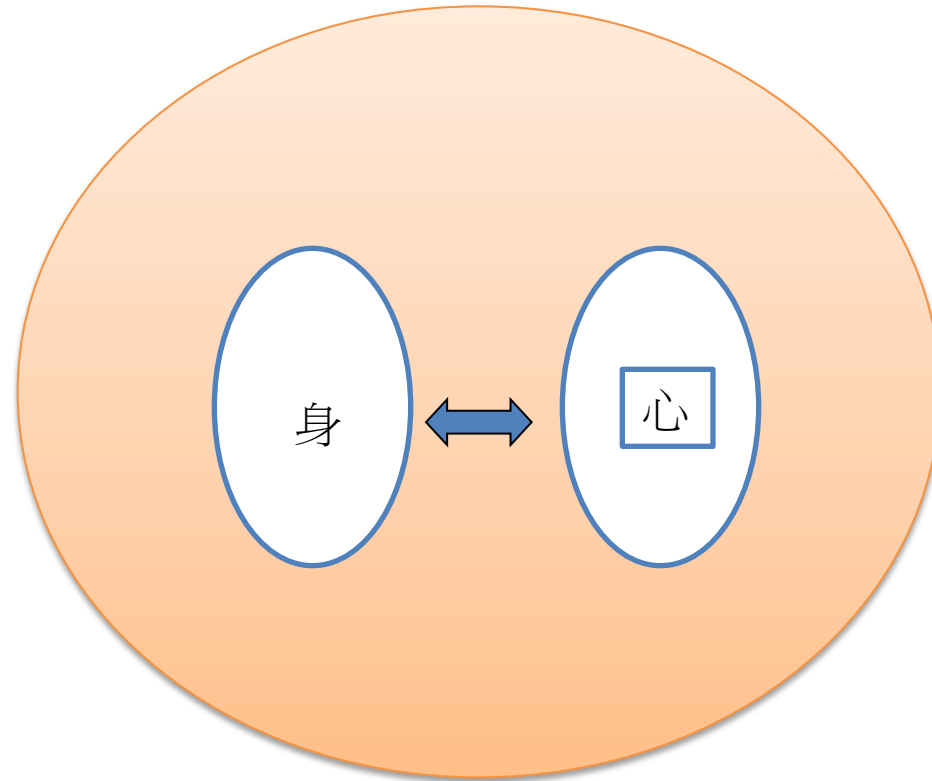



# 自他社會的關係管理

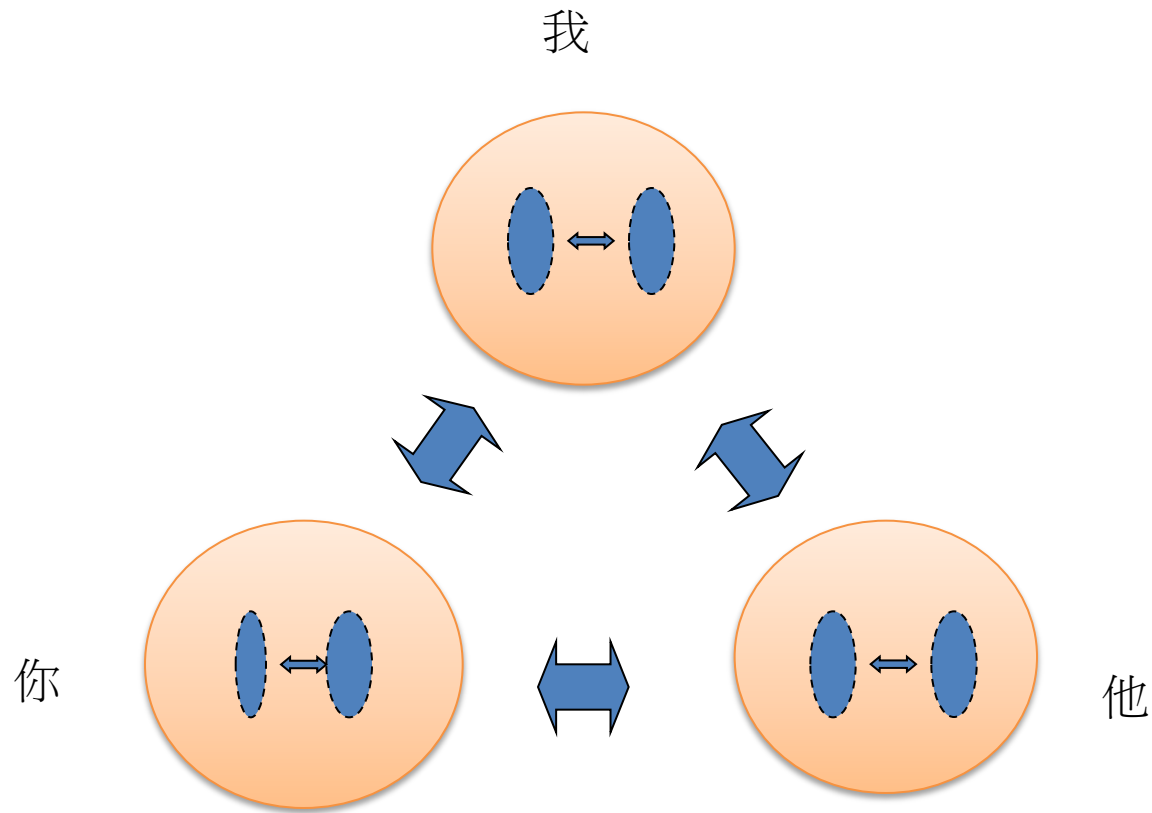

# 物我自然的關係管理

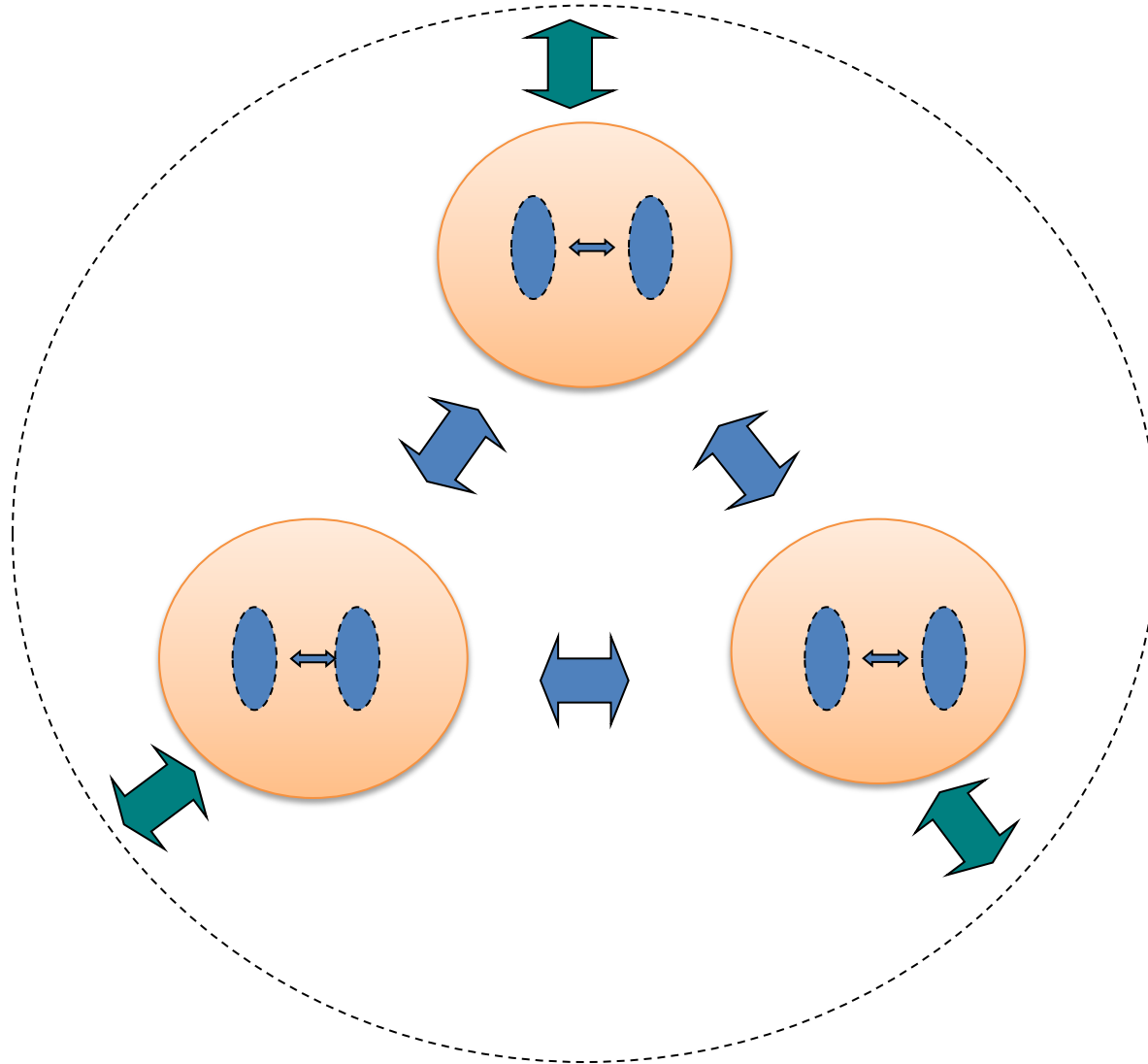

# 對苦的認知、態度與處理

五蘊熾盛苦→

1. 苦不了？
2. 苦少一點？
3. 不要苦了？
4. 苦而不苦？

# 五蘊與五蘊之運作

有情為即心色而非心色的存在

依佛法說，組成有情的要素：五蘊

一、精神的，是五蘊中的受、想、行、識四蘊；

二、肉體的，是五蘊中的色蘊。

→所謂五蘊者，色受想行識，取識處處住，染著不能離

# 五蘊與五蘊之運作

- 根、塵、識三事和合觸，觸俱生受、想、思（雜阿含經306經）
- 十二因緣：無明、行、識、名色、六處、觸、受、愛、取、有、生、老死

# 五蘊與五蘊之運作

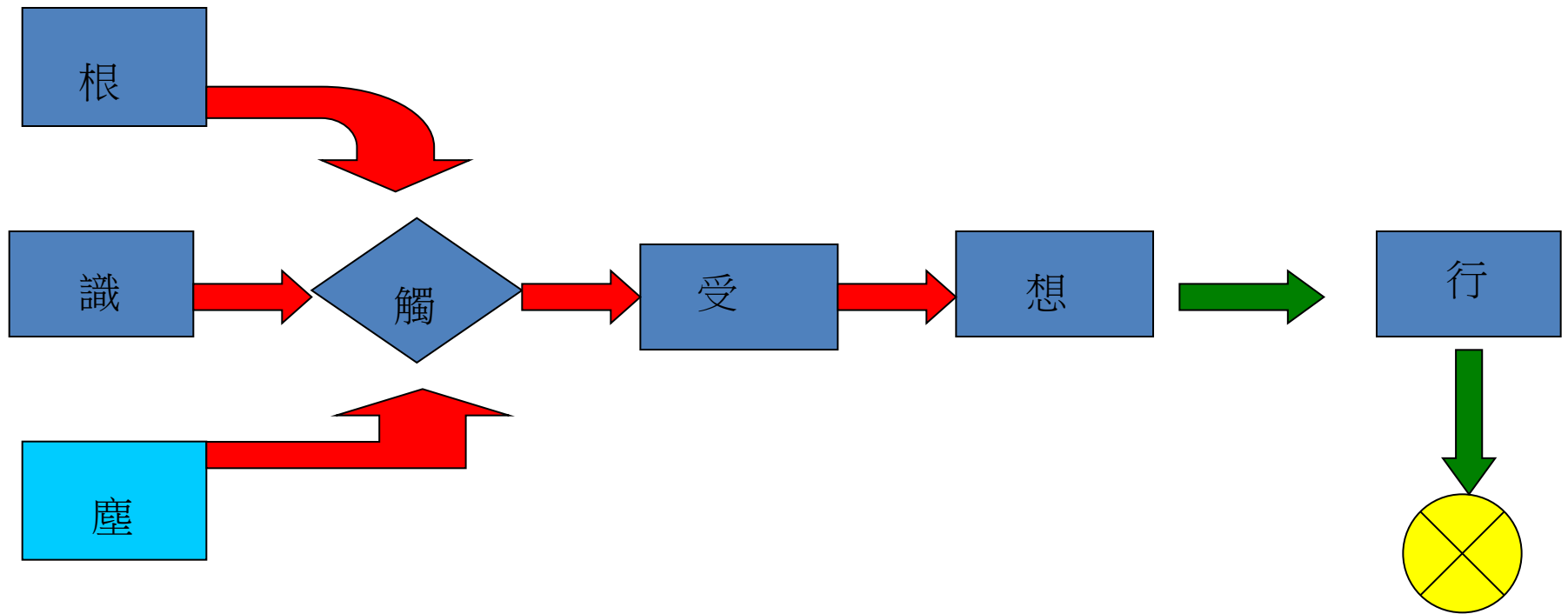

# 五蘊與五蘊之運作

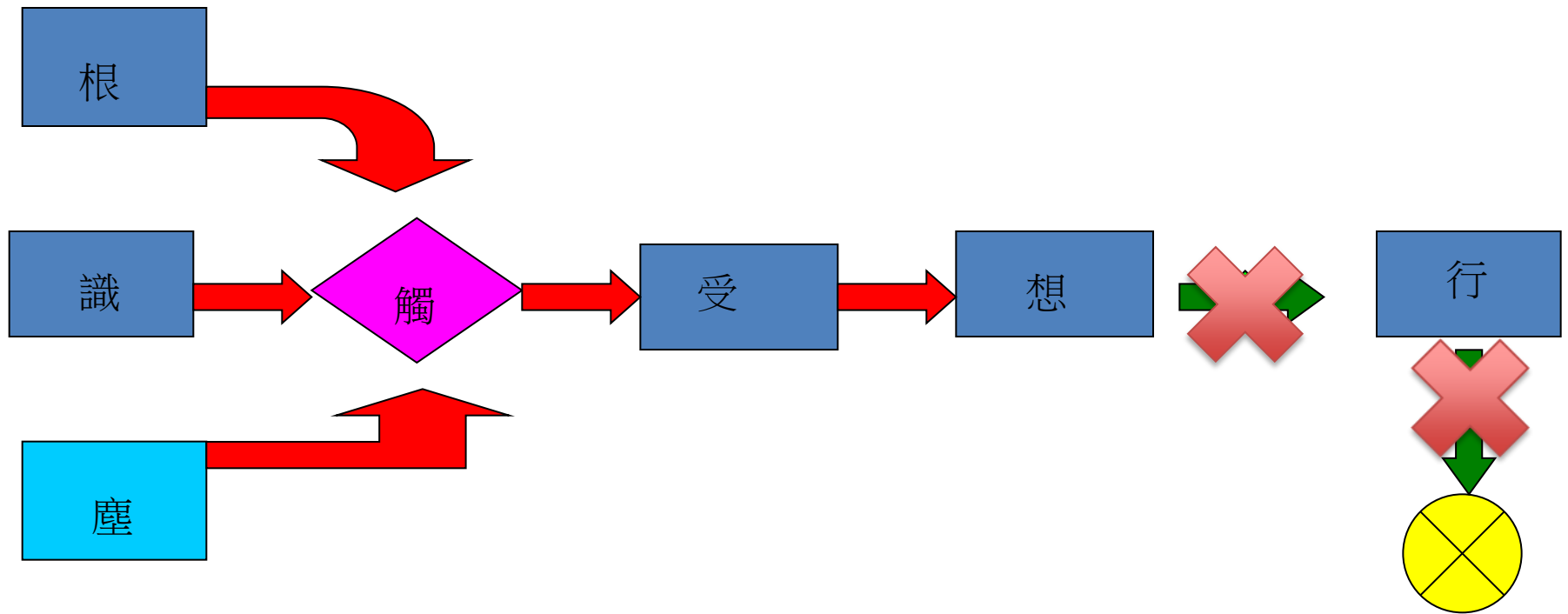

# 五取蘊（五受陰）

- 所謂五蘊者 色受想行識  
取識處處住 染著不能離  
此復由六處 取境而生識  
或六界和合 世間苦唯爾  
苦生由業集 業集復由惑



# 十二緣起各支的關係

- 逐物流轉——老病死←生←有←取←愛
- 觸境繫心——愛←受←觸←六入←名色
- 生命依持——名色↔識
- 死生本源——識←行←無明

# 三世兩重因果

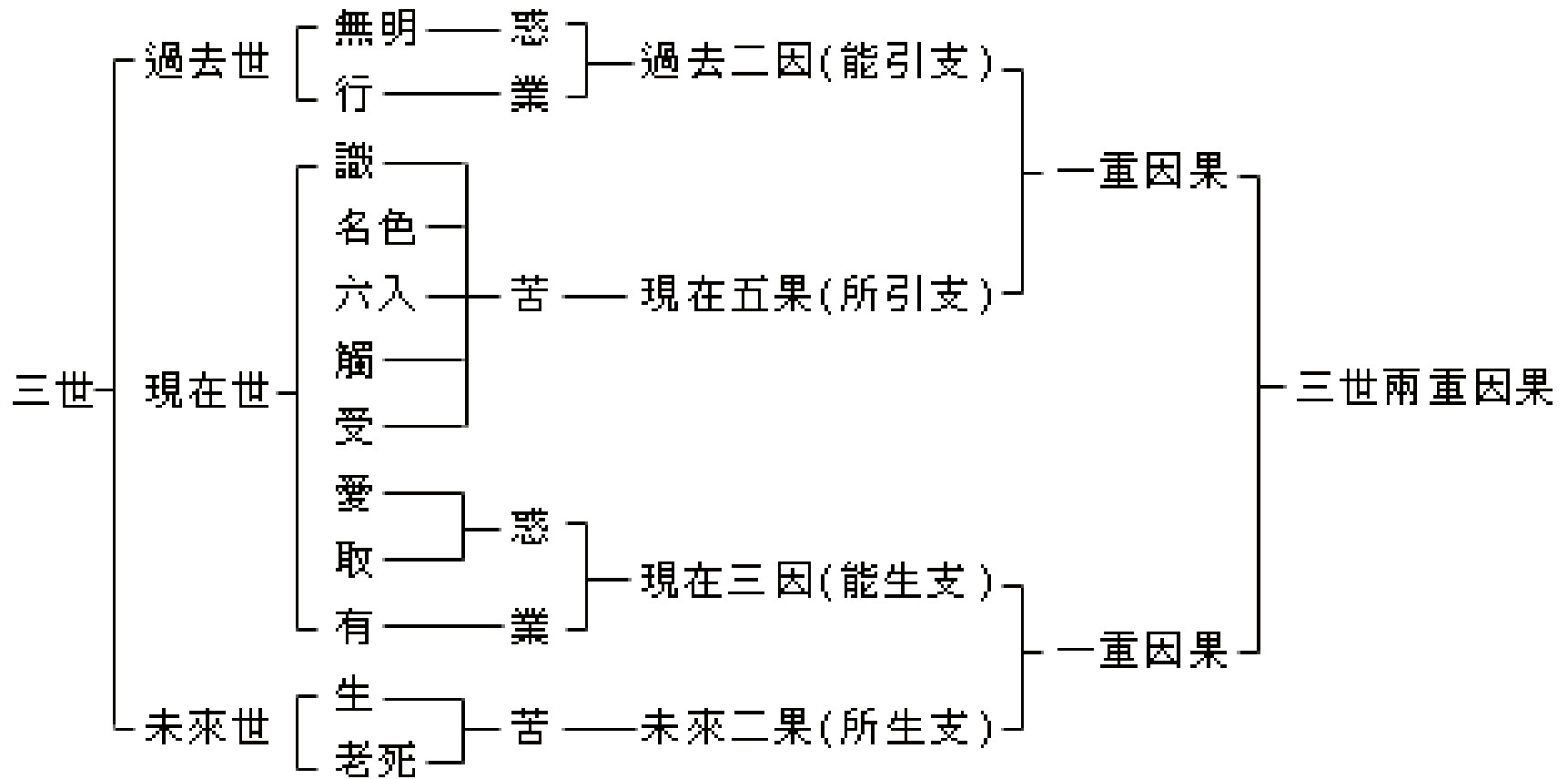



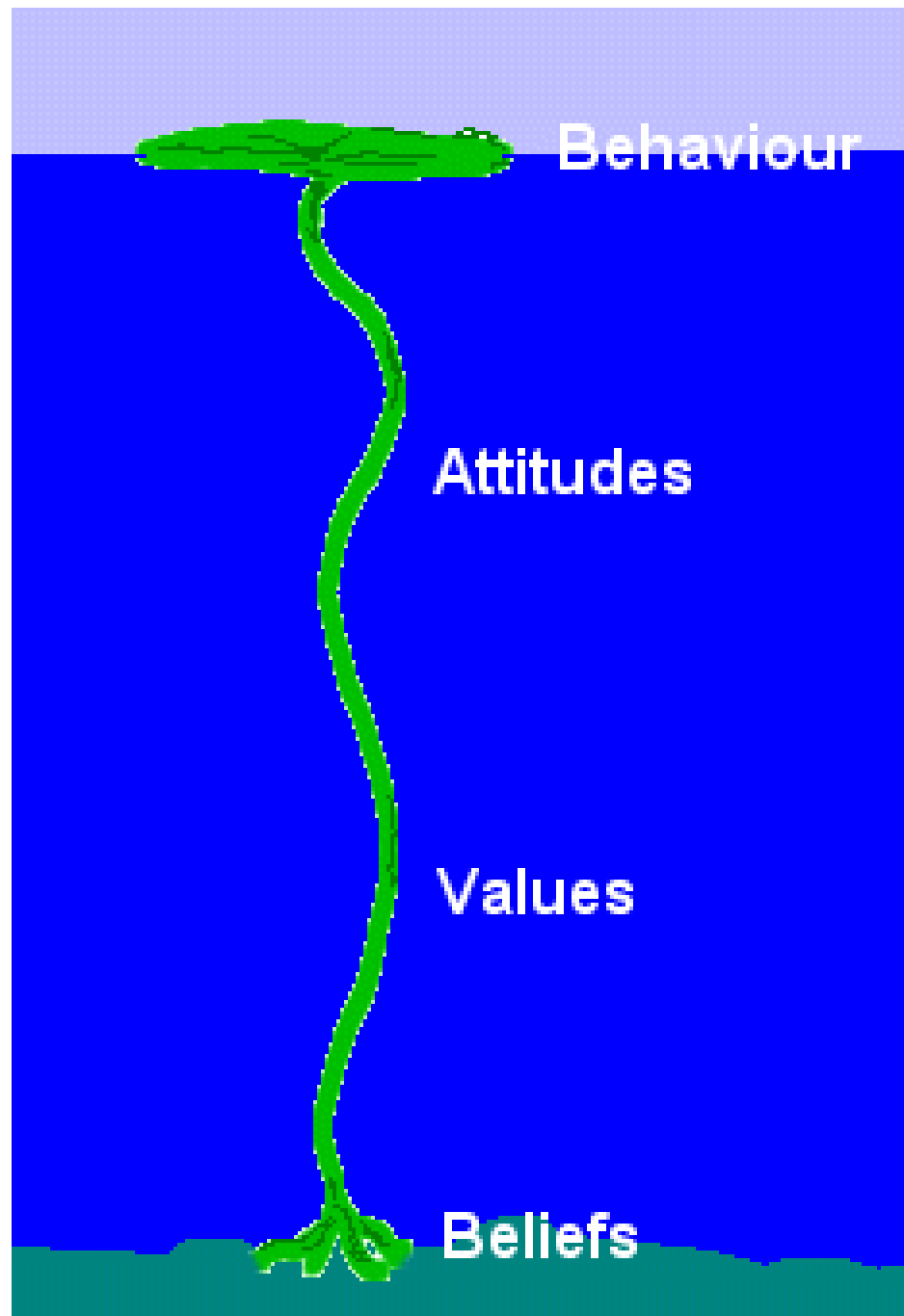

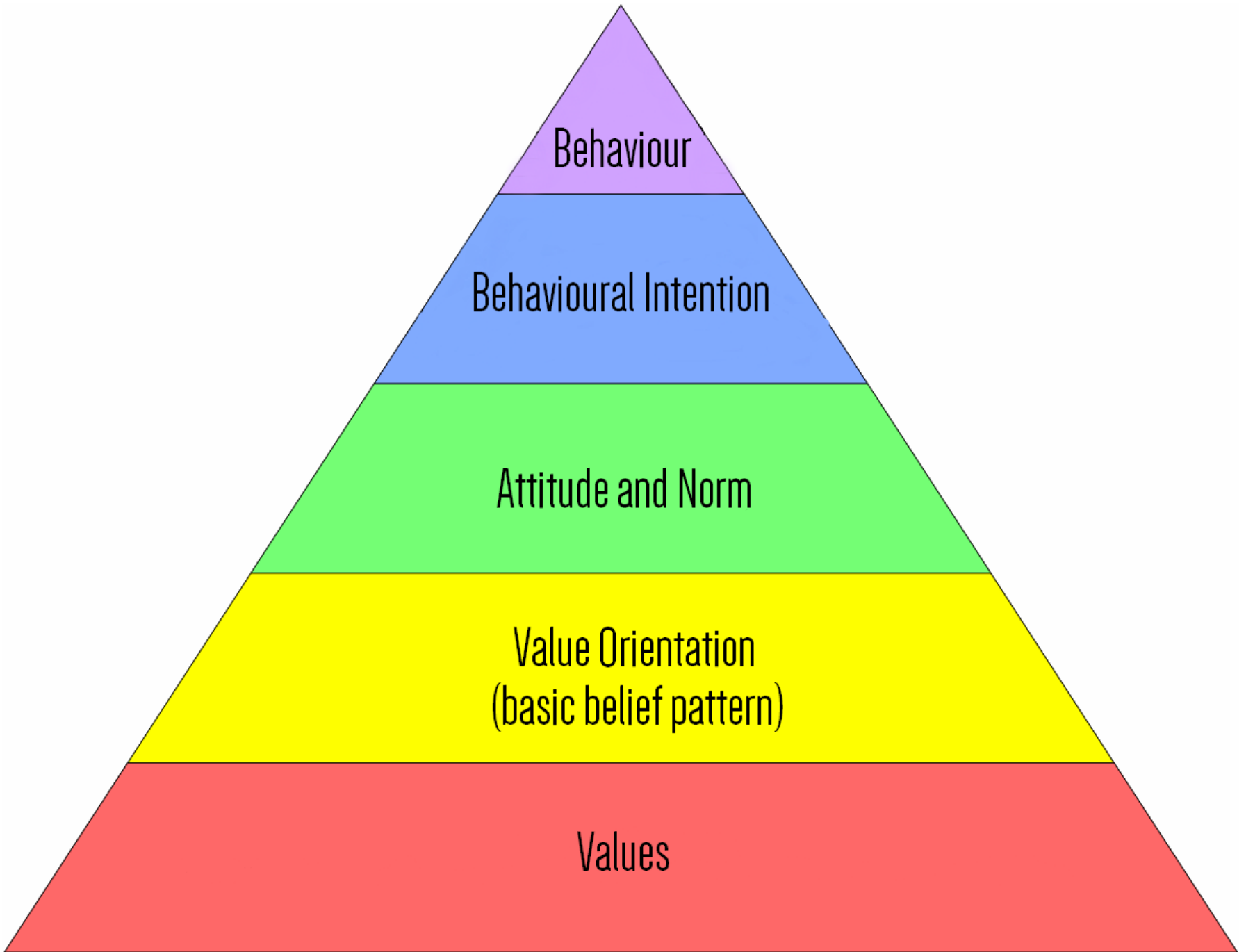

# 價值-信念-規範理論

## Value-Belief-Norm Theory

### Schematic of VBN Theory

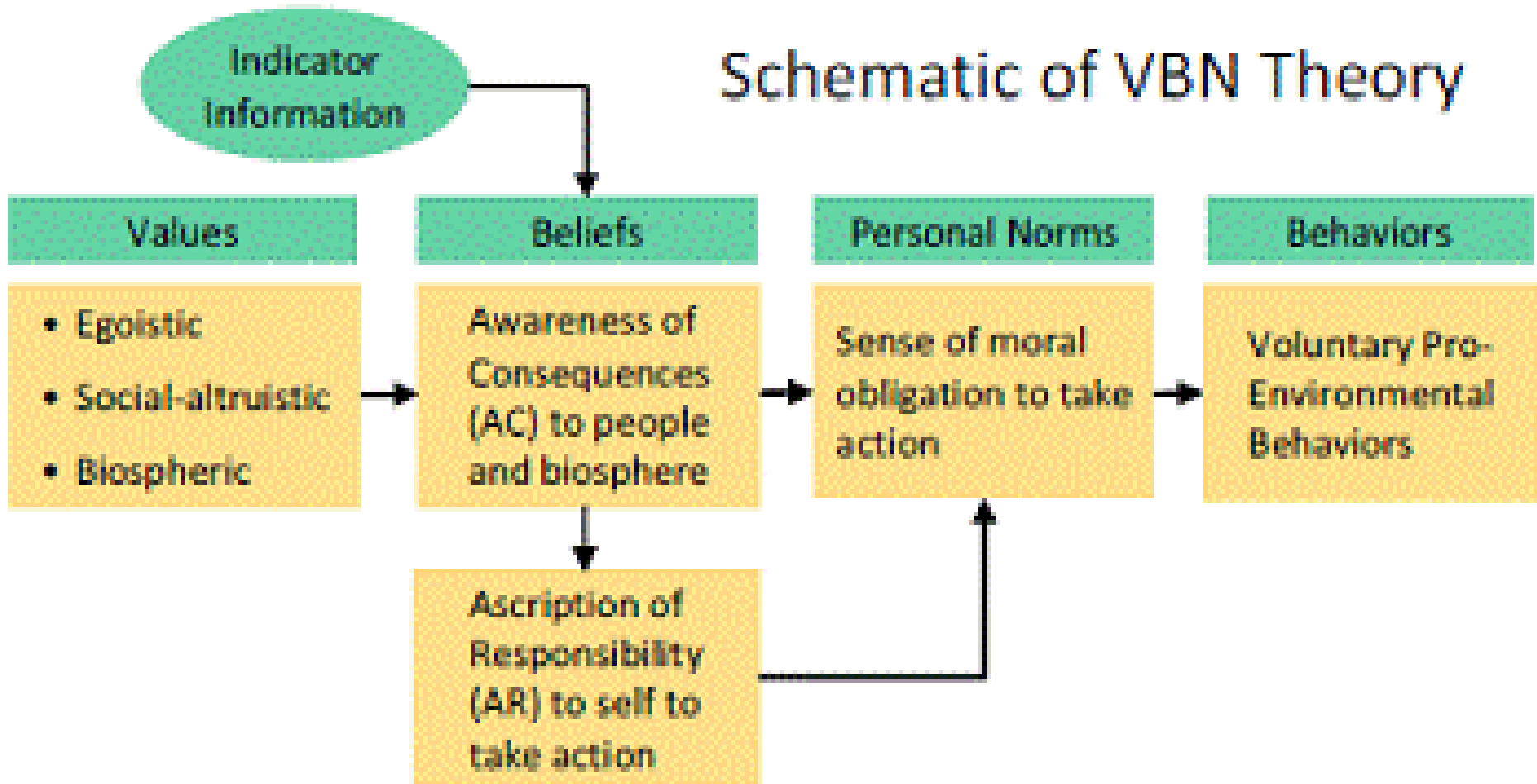

# 計畫行為理論

## Theory of Planned Behavior

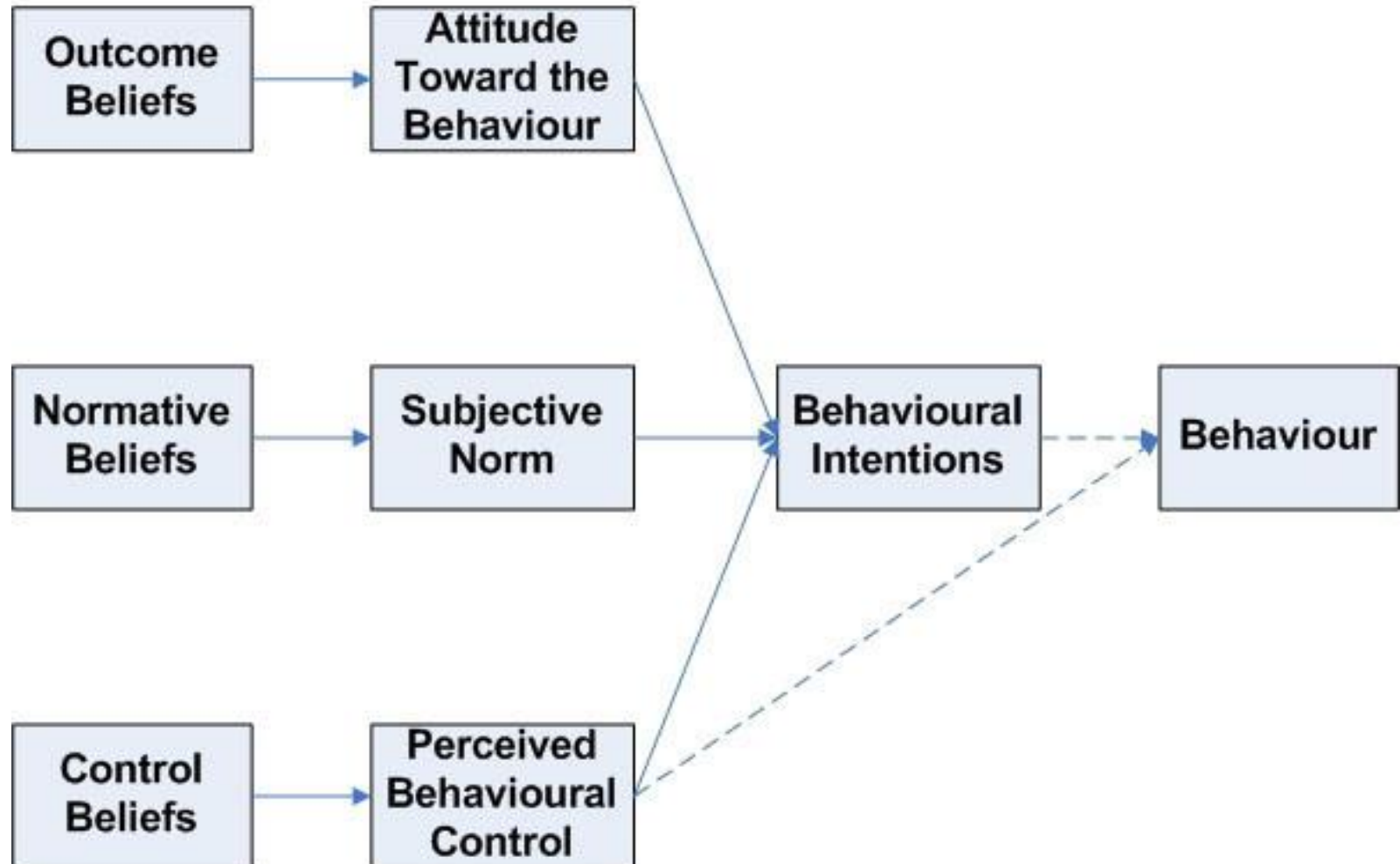

# 信願 · 慈悲 · 智慧

- 法體      人天行                  二乘行                  菩薩行
  - 信願      希聖希天                  出離心                  菩提願
  - 慈悲      眾生緣慈                  法緣慈                  慈悲心
  - 智慧      世俗智慧                  偏真智慧                  般若智
- (苦少一點)      (不要苦了)      (苦而不苦)
- 愚癡凡夫呢？ (苦不了)

ps: 深觀廣行菩薩道: 「一切智智相應」、「大悲為上首」、「無所得為方便」



- 須菩提。於意云何。如來有肉眼不。如是。世尊。如來有**肉眼**。須菩提。於意云何。如來有天眼不。如是。世尊。如來有**天眼**。須菩提。於意云何。如來有慧眼不。如是。世尊。如來有**慧眼**。須菩提。於意云何。如來有**法眼**不。如是。世尊。如來有法眼。須菩提。於意云何。如來有佛眼不。如是。世尊。如來有**佛眼**。(金剛經第十八品 一體同觀分)

• 說十二因緣有三種：

一者、凡夫肉眼所見，顛倒著我心，起諸煩惱、業，往來生死中。

二者、賢聖以法眼分別諸法，老、病、死，心厭，欲出世間。求老、死因緣由生故，是生由諸煩惱、業因緣。何以故？無煩惱人則不生，是故知煩惱為生因。

三者、諸菩薩摩訶薩，大智人利根故，但求究盡十二因緣根本相，不以憂怖自沒。求時不得定相，老法畢竟空，但從虛誑假名有。

《大智度論》卷80釋無盡方便品

# 尸羅(sila)

- 尸羅者，是數習義，長習善法，曰尸羅
- 尸羅(秦言性善)，好行善道，不自放逸，是名尸羅，或受戒行善，或不受戒行善，皆名尸羅。(大智度論卷13)
- ➔ 戒律包括道德規範、生活規範及僧團公約等三種，十善道屬於道德規範
- ➔ 十善道：不殺、不盜、不邪淫(身三)、不妄語、不兩舌、不惡口、不綺語(口四)、無貪、無恚、正見(意三)

- 十善道為菩薩的尸羅波羅蜜

云何名尸羅波羅蜜？須菩提，菩薩摩訶薩以應薩婆若心，自行十善道，亦教他行十善道，以無所得故，是名菩薩摩訶薩尸羅波羅蜜。  
(大正8、250上)。

- (一) 戒為一切善法住處
- (二) 若不持戒，空無所得；若能持戒，得生好處及道果
- (三) 貧賤而能持戒，勝於富貴破者；持戒之人，具足安樂，名聲遠聞，天人敬愛，所願皆得
- (四) 持戒之人，遠離刑罰、苦惱，得好名聞，壽終時心不怖畏
- (五) 持戒之人，眾人敬愛，衣食無缺，死得生天後佛道
- (六) 持戒之人，今世後得好名聲周遍天上人中
- (七) 持戒之人，世利無缺得生天上、十方佛前，入三乘道而解脫
- (八) 但行戒法亦得生天；若持淨，禪定、智慧欲脫眾苦所願必得

# 六度四攝

- 六度

布施、持戒、忍辱、精進、禪定、般若

- 四攝

布施、愛語、利行、同事

深信三寶應從正  
見中來依正見而  
起正信乃能引發  
正行而向於佛道  
自利利人復持正  
法

印順

# 在管理上的一些省思

## 認識自己

- 最長的旅程是內心的探索
- 人生最難的事，就是認識自己
- 認識自己夠深，就可以掌握生命



# 在管理上的一些省思

## • 學習放牛

「放牛人有幾法成就，能令牛群番息？有幾法不成就，令牛群不增，不得安隱？」佛答言：「有十一法，放牛人能令牛群番息。何等十一？」

【1】知色，【2】知相，【3】知刮刷，【4】知覆瘡，【5】知作煙，【6】知好道，【7】知牛所宜處，【8】知好度濟，【9】知安隱處，【10】知留乳，【11】知養牛主。

# 在管理上的一些省思

## 以緣起定中心

- 果從因生、事待理成、有依空立
- 流轉VS還滅
  - 苦、集 → 流轉門
  - 滅、道 → 還滅門
- 我論因說因。…有因有緣集世間，有因有緣世間集；有因有緣滅世間，有因有緣世間滅
- 此有故彼有，此生故彼生；  
此無故彼無，此滅故彼滅

# 在管理上的一些省思

## 向菩薩學習

- 平常的難
- 難行能行，難忍能忍，難捨能捨
- 菩薩清涼月，常遊畢竟空，  
為償多劫願，浩蕩赴前程。

# 結語

- 四正勤：

已生惡令永斷，未生惡令不生

已生善令增長，未生善令得生

- 諸惡莫作，眾善奉行；

自淨其意，是諸佛教。

- 難行道易成，易行道難成

- 觀諸法如流水燈焰

# 平凡的一生--印順導師

- 自己如水面的一片落葉，向前流去，流去。忽而停滯，又忽而團團轉。有時激起了浪花，為浪花所掩蓋，而又平靜了，還是那樣的流去。為什麼會這樣？不但落葉不明白，落葉那樣的自己也不太明白。只覺得——有些是當時發覺，有些是事後發現，自己的一切，都在無限複雜的因緣中推移。因緣，是那樣的真實，那樣的不可思議！有些特殊因緣，一直到現在，還只能說因緣不可思議。

# 平凡的一生--印順導師

- 人生，只是因緣——前後延續，自他關涉中的個性生活的表現，因緣決定了一切。因緣有被動性、主動性。被動性的是機緣，是巧合，是難可思議的奇跡。主動性的是把握、是促發、是開創。在對人對事的關係中，我是順應因緣的，等因緣來湊泊，…從一生的延續來看自己，來看因緣的錯雜，一切是非、得失、恩怨，都失去了光彩而歸於平淡。

敬請指正

謝謝

