

This Deluxe Patio Door Handle Set will adapt to most surface mount applications that have similar appearances. The inside handle can be for left and right opening doors.

To convert this handle to a left sided door, these next easy steps must be followed.

- 1) Holding the lock button in place, slide off the "C" clip on the underside of the handle with a small screwdriver blade.(Fig.A)
- 2) Raise the lock bolt out and turn it around and put back in place (Fig.B). Press down on lock bolt when replacing "C" clip.

ASSEMBLY / INSTALLATION INSTRUCTIONS

- 1) Place plastic bushing onto lock bolt (hook facing down) with steel pin into bottom triangle (see drawing). Place zinc plate over bushing onto lock bolt. Long legs of zinc plate towards the hook. Measure door thickness. While pushing spindle completely into key cylinder, measure the proper length of the spindle: It should be 1/2" less than the thickness of the door. Cut off extra length of spindle.
- 2) Place inside handle onto face of door, hook facing downwards. Position outside handle onto outside of door and guide spindle through the door into the slot of the plastic bushing. Fasten with machine screws provided. If lock bolt binds when key is turned, apply a small amount of oil to the lock bolt area. If it continues to bind, remove handle and apply grease to the triangle area where the bushing turns.
- 3) For doors opening from right to left, the same procedure applies.
- 4) If the outside handle is to be installed with the finger cavity at the bottom, the plastic bushing will have to be placed into the top triangle instead of the bottom.

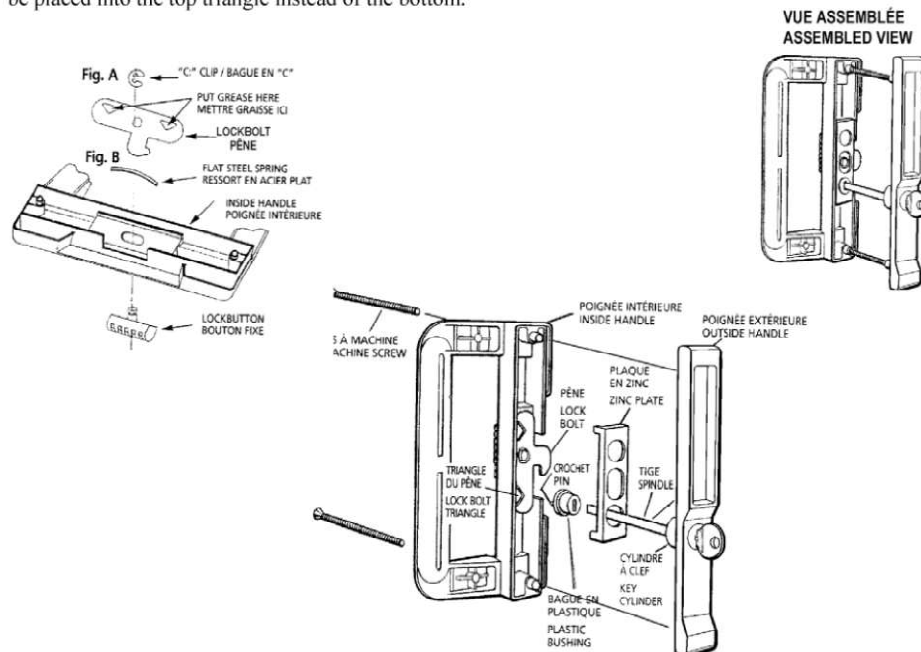

Thank you for your purchase: For any technical information, please call us at 800-361-2236 / 514-363-1030
 e-mail: info@idealinc.com www.idealinc.com

Manufactured in CANADA By:
 La Compagnie IDEAL SECURITY INC.
 Lasalle, Quebec / Prescott, Ontario

La poignée deluxe pour porte patio s'adapte sur la plupart des portes patio avec poignées qui ont l'apparence similaire. La poignée intérieure peut être utilisée pour les portes ouvrant de la droite et de la gauche.

Si vous désirez utiliser cette poignée sur une porte ouvrant de la gauche, suivez ces instructions attentivement.

- 1) La poignée étant renversée, tenir le bouton fixe et faire glisser la bague en "C" à l'aide d'un petit tournevis.(Fig.A)
- 2) Soulever le pêne dormant dehors et tournez-l'autour et remettez en place (fig.B). Appuyer sur le pêne dormant lorsque vous insérez la bague en "C".

INSTRUCTIONS POUR LA POSE / ASSEMBLAGE

- 1) Placer la bague en plastique dans le pêne, son crochet vers le bas. La goupille en métal dans le trou en triangle du bas (voir schéma). Placer la plaque en zinc, par dessus la bague en plastique, sur le pêne. Les longues pattes de la plaque en zinc du côté du crochet. Pour déterminer la longueur requise de la tige: Mesurer l'épaisseur de la porte. Tout en poussant la tige au fond du cylindre à clef, mesurer la longueur requise de la tige: celle-ci doit être 1/2" plus court que l'épaisseur de la porte.
- 2) Placer la poignée intérieure sur la porte, le crochet vers le bas. Positionner la poignée extérieure sur le côté extérieur de la porte et diriger la tige au travers la porte dans la fente de la bague en plastique. Fixez à l'aide des vis à machine fournies. Si le pêne force lorsque vous tournez la clef, injecter une goutte d'huile vers le pêne. Si ça force toujours, ôter la poignée et appliquer un peu de graisse dans le triangle ou la goupille de la bague pivote.
- 3) Pour les portes, ouvrant de droite à gauche, la même procédure s'applique.
- 4) Si vous installez la poignée extérieure retournée(c.a.d. la cavité pour les doigts vers le bas), la goupille de la bague en plastique doit être placée dans le trou en triangle du haut.

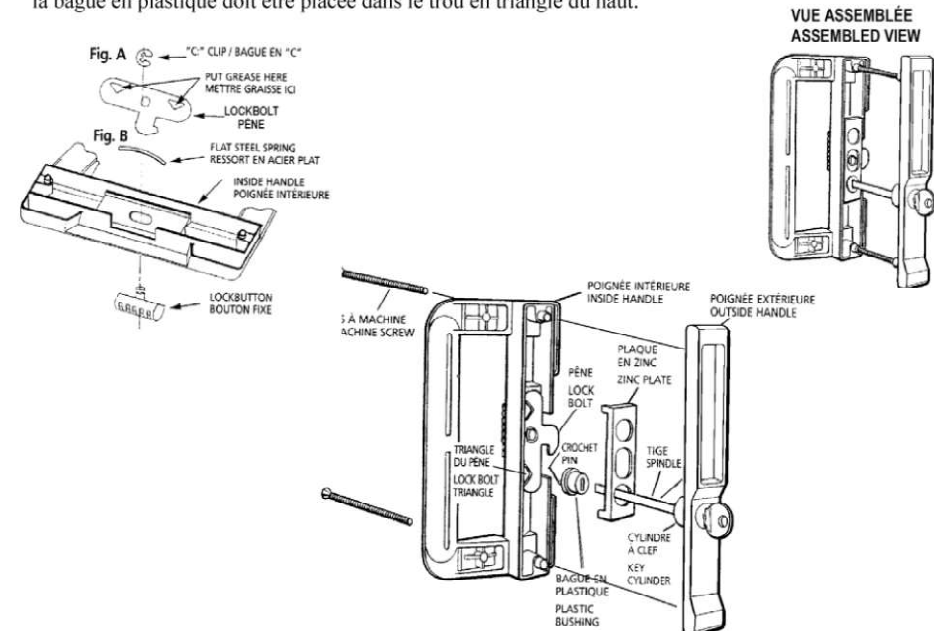

Merci de votre achat: Pour de plus amples renseignements, téléphonez-nous au 800-361-2236 / 514-363-1030

e-mail: info@idealinc.com www.idealinc.com

Fabriquée au CANADA par:
 La Compagnie IDEAL SECURITY INC.
 Lasalle, Quebec / Prescott, Ontario

SK800KBL/BK802KBL

INSTRUCTION FOR CUTTING THE KEYLOCK SPINDLE

The spindle included in the package is for a door thickness of 0.875" to 3.5". The spindle length shall be equal to 1/2" less than the door thickness.

1. Print out this sheet using 1:1 scale or 100%.
Verify by placing a ruler on top of the ruler image below.

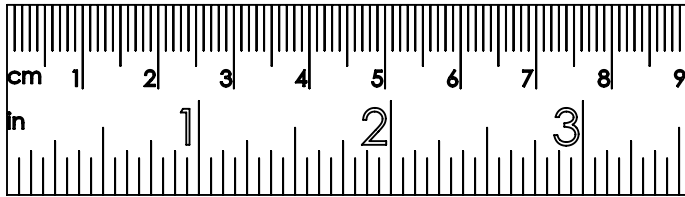

2. Measure your door thickness.
3. Place the outside handle assembly on top of the image.
4. Push spindle completely into key cylinder.
5. Locate your door thickness on the image, mark a line on the spindle.
6. Cut off spindle beyond the line using a hack saw or pliers.

Now your outside handle is ready for installation.

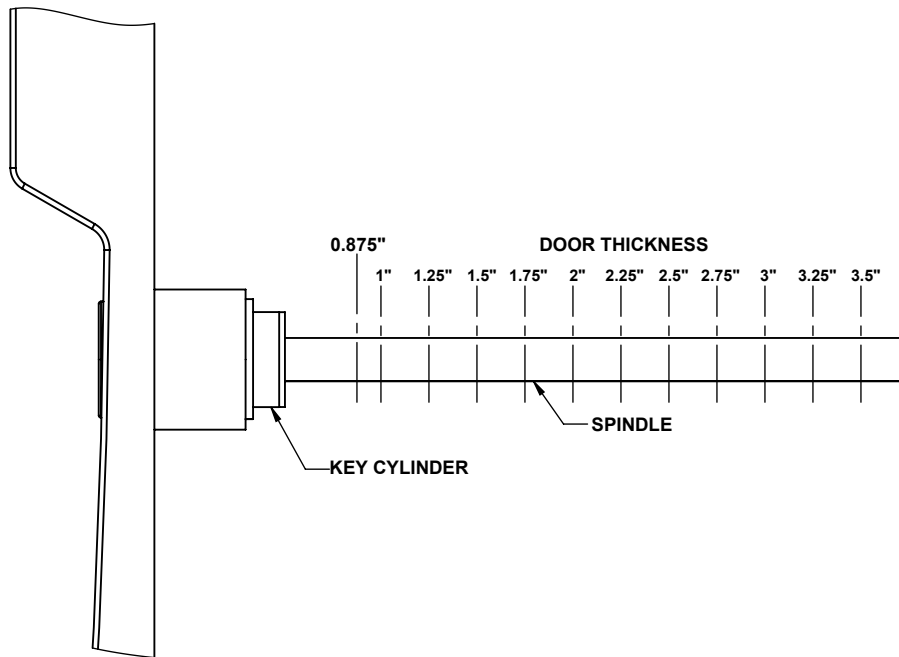

INSTRUCTION FOR SCREW SELECTION

The mounting screws included in the package are 1.5" long. They are for door thicknesses of 0.875" to 1". You can re-use the old screws if it is a replacement of same style handle. Use longer screws if door is thicker than 1". The screw specification is oval head machine screw #10-24, square drive. The screw length shall be equal to the door thickness plus 5/8".

Cut long screw to match door thickness if exact length is not available. You can use flat head or pan head, phillips drive machine screw instead.

Instructions:

1. Print out this sheet using 1:1 scale.
Verify by placing a ruler on top of the ruler image on the left.
2. Measure your door thickness.
3. Place a screw on top of the image.
4. Locate your door thickness on the image, mark a line on the screw.
5. Thread two nuts onto screw as shown,
cut off screw using a hack saw beyond the line, back off the nuts.

Now the screws are ready for assembly.

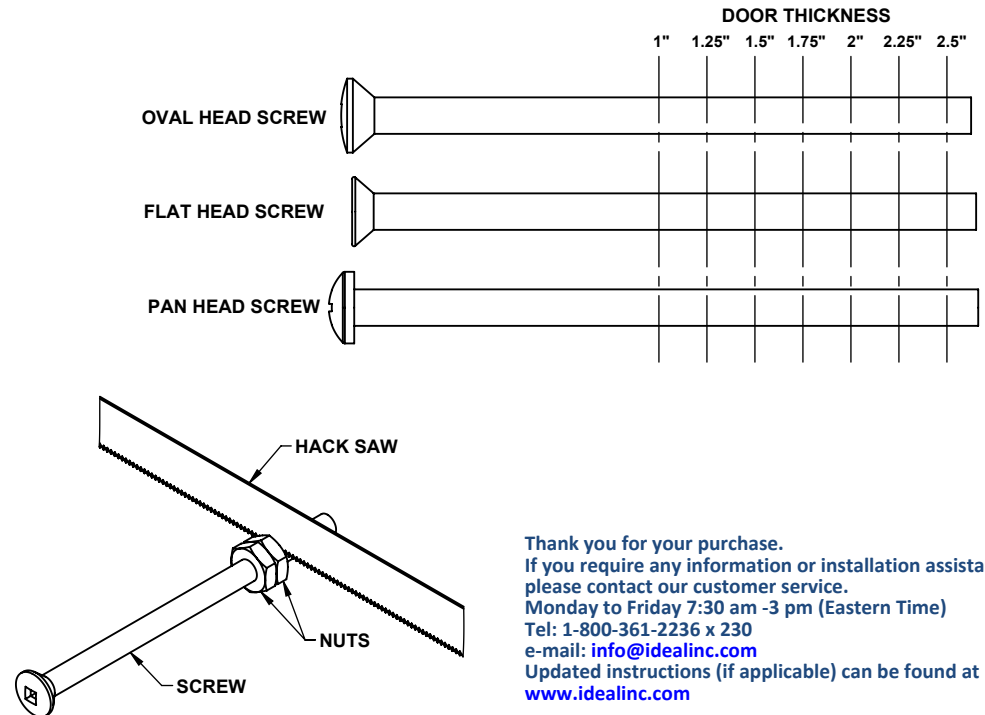

Thank you for your purchase.
If you require any information or installation assistance,
please contact our customer service.
Monday to Friday 7:30 am -3 pm (Eastern Time)
Tel: 1-800-361-2236 x 230
e-mail: info@idealinc.com
Updated instructions (if applicable) can be found at
www.idealinc.com

IDEAL SECURITY INC.
LASALLE, QUEBEC, CANADA
CORAPOLIS, PA., USA

SK800KBL/BK802KBL

INSTRUCTIONS POUR COUPER LA TIGE

La tige incluse dans l'emballage est pour épaisseur de la porte de 0,875" à 3.5".
La longueur de la tige doit être égale à 1/2" moins que l'épaisseur de la porte.

1. Imprimer cette page à l'échelle 1:1.
Vérifier si l'échelle est bien respectée
à l'aide d'une règle superposée sur l'image ci-dessous.

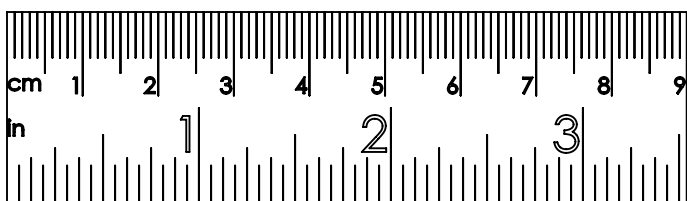

2. Mesurer l'épaisseur de votre porte.
3. Placer l'ensemble de poignée extérieure au-dessus de l'image.
4. Pousser la tige complètement au fond du cylindre à clef.
5. Localiser l'épaisseur de votre porte sur l'image, tracer une ligne sur la tige.
6. Couper la tige au-delà de la ligne à l'aide d'une scie à métaux ou une pince.

Votre poignée extérieure est maintenant prête pour monter.

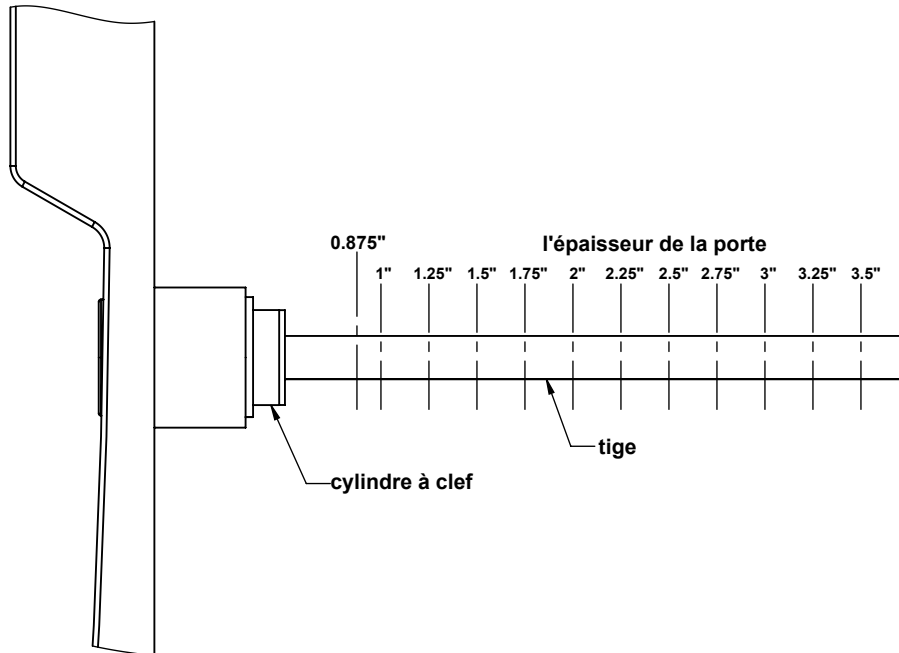

INSTRUCTIONS POUR SELECTION DE VIS

Les vis de montage inclus dans l'emballage sont de 1,5" de long.
Ils sont pour l'épaisseur de la porte de 0,875" à 1".

Vous pouvez réutiliser les anciennes vis
(si c'est un remplacement de même style poignée).
Utiliser des vis plus longues si la porte est plus épaisse que 1".
La spécification de la vis est à tête ovale vis #10-24, carré d'entraînement.
La longueur de la vis doit être égale à l'épaisseur de la porte plus 5/8".

Couper des vis longues pour adapter l'épaisseur de la porte
si longueur exacte n'est pas disponible.

Vous pouvez utiliser les vis à tête plate ou à tête pan, avec tête croisée d'entraînement.

Instructions:

1. Imprimer cette page à l'échelle 1:1.
Vérifier si l'échelle est bien respectée
à l'aide d'une règle superposée sur l'image à la gauche.
2. Mesurer l'épaisseur de votre porte.
3. Placer une vis au-dessus de l'image.
4. Localisez l'épaisseur de votre porte sur l'image, tracer une ligne sur la vis.
5. Enfiler deux écrous sur la vis tel qu'indiquée,
couper la vis au-delà de la ligne à l'aide d'une scie à métaux, reculer les écrous.

Maintenant les vis sont prêtes pour l'installation.

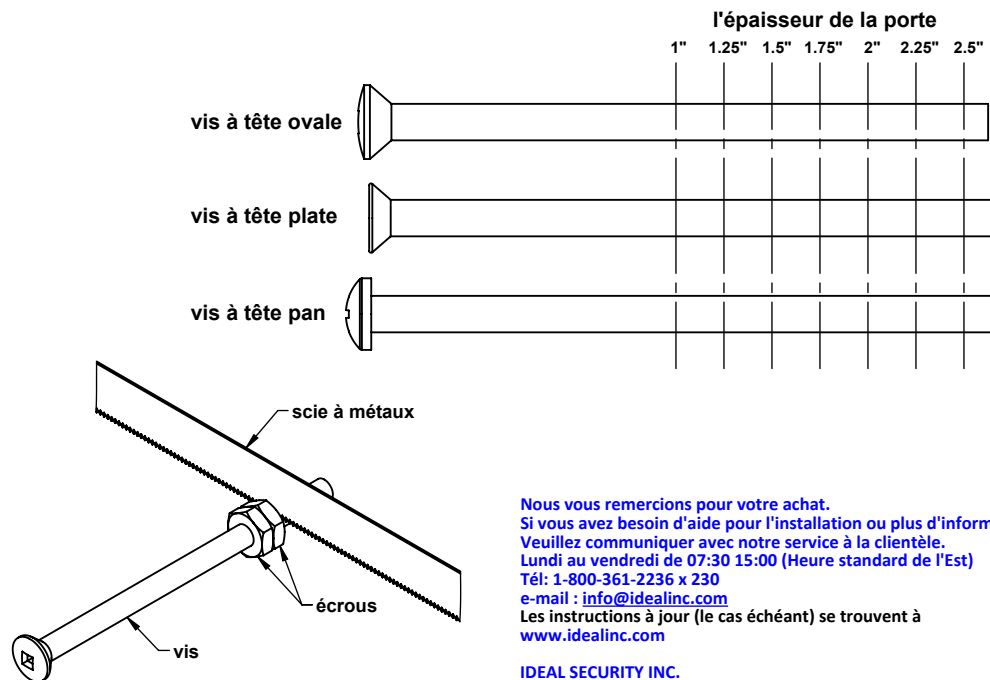

Nous vous remercions pour votre achat.
Si vous avez besoin d'aide pour l'installation ou plus d'informations,
Veuillez communiquer avec notre service à la clientèle.
Lundi au vendredi de 07:30 15:00 (Heure standard de l'Est)
Tél: 1-800-361-2236 x 230
e-mail : info@idealinc.com
Les instructions à jour (le cas échéant) se trouvent à
www.idealinc.com

IDEAL SECURITY INC.
LASALLE, QUEBEC, CANADA
CORAPOLIS, PA., USA