

INSTALLATION OF DELUXE DOOR CLOSER

Choose mounting location of door closer:

- a) Mid door installation (Fig.2)
- b) Top of door installation (Fig.3)

JAMB BRACKET INSTALLATION

- **STANDARD INSTALLATION:** Position bracket on jamb as indicated in Fig. 1a. Straight side of bracket 2-1/8" away from storm door. Arrow on jamb bracket pointing towards storm door.
- **ALTERNATE (WIDER OPENING) INSTALLATION:** For applications requiring a slightly wider door opening, install jamb bracket as shown in Fig.1b.
- Ensure that bracket is level. Fasten securely with 4 long screws provided.
- Place hold open washer on closer rod. This is for occasional optional use only. (Fig.1c)
- With door completely closed, slip end of rod into jamb bracket and insert short pin. With closer in level position, hold door bracket (at end of door closer) against storm door. Fasten using two short screws. (Fig.4) Open door and allow to close completely. If door does not close, or closes too slowly, it may be necessary to adjust regulating screw. (Fig.4)

To disable hold-open feature, remove closer and rotate 180° degrees so arrows are not aligned.

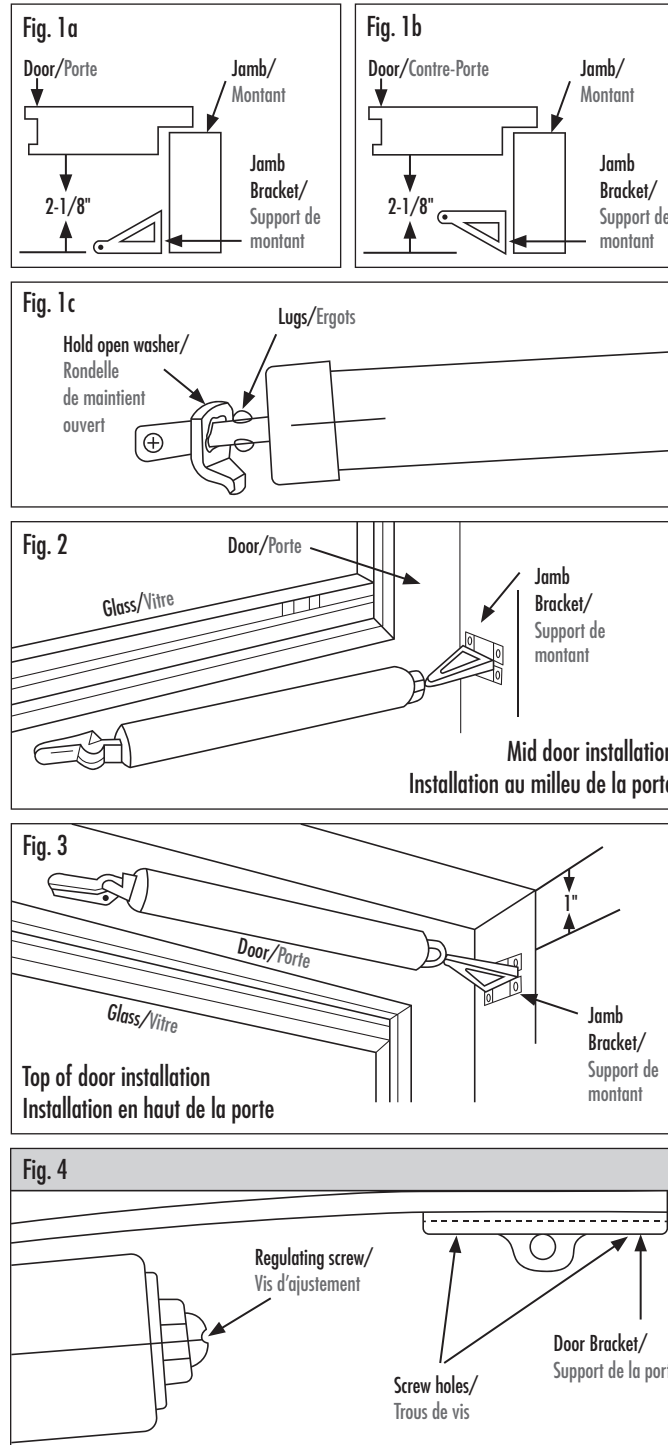
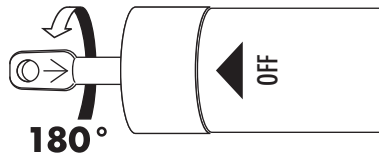

INSTALLATION DU FERME-PORTE DELUXE

Choisir l'emplacement du ferme-porte :

- a) Installation au milieu de la porte (Fig. 2)
- b) Installation sur le haut de la porte (Fig. 3)

INSTALLATION DE SUPPORT DE MONTANT

- **Installation standard :** Placer le support de montant tel qu'illustré (Fig.1a). Le côté droit du support doit se situer 2-1/8 po du panneau intérieur de la contre-porte. La flèche sur le support du montant pointe vers la contre-porte.
- **Installation alternatif (pour une ouverture plus grande) :** Pour les applications exigeant une ouverture de porte plus grande, installer le support de montant comme indiqué sur la Fig.1b.
- Assurez-vous que le support est de niveau. Fixez-le solidement à l'aide des 4 longues vis fournies.
- Placez une rondelle de maintien ouverte sur la tige de fermeture. Ceci est pour l'usage occasionnel seulement. (Fig.1c)
- Lorsque la porte est complètement fermée, glissez l'extrémité de la tige dans le support du montant et insérez la goupille courte. Avec le ferme-porte en position horizontale, maintenez le support de porte (à l'extrémité du ferme-porte) contre la contre-porte. Fixer à l'aide de deux vis courtes. (Fig. 4) Ouvrez la porte et laissez-la se fermer complètement. Si la porte ne se ferme pas, ou se ferme trop lentement, il peut être nécessaire de régler la vis de réglage. (Fig.4)

Pour annuler la fonction de retenue, ôter la ferme porte et tourner la tige de 180° degrees pour que les flèches ne soient pas alignées.

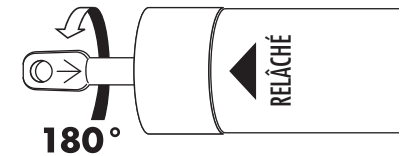

INSTALLATION INSTRUCTIONS/INSTRUCTIONS D'ASSEMBLAGE



For detailed instructions and how-to videos, please visit our website www.idealinc.com

Pour des instructions plus détaillées et des vidéos, veuillez visiter notre site web www.idealinc.com

MADE IN/FABRIQUÉ EN TAIWAN

IDEAL SECURITY INC.

LASALLE, QC • PRESCOTT, ON

www.idealinc.com

info@idealinc.com

help.idealinc.com