

INSTALLING THE SKAJL LEVER HANDLE SET

Warning: Verify the following before installation

1. Door profile width

With the door closed, the minimum inside door profile width is 1-7/8" from the edge of the door frame (glass side) to the edge of the door jamb or metal door frame (z-bar), which ever is narrower.

The minimum outside door profile width is 2" from the edge of the door frame (glass side) to the edge of the door jamb or metal door frame Z-bar), which ever is narrower.

2. Left or right hand opening out swinging door

From outside of the door, looking in, if the hinges are on your left, your door is left handed. Your door will open to the left side.

If the hinges are on your right, your door is right handed. Your door will open to the right side.

3. Ensure that the inside latch paddle does not interfere with the prime door lock.

A. SPINDLE AND SCREW SELECTION

1. Measure the thickness of your door.
2. Print out this sheet using 1:1 scale.
3. Over lay spindles and screws on top of the images.
4. Select the spindle and screws that match your door thickness.

DOOR THICKNESS

1"

1 1/4"

1 1/2"

1 3/4"

2"

2 1/8"

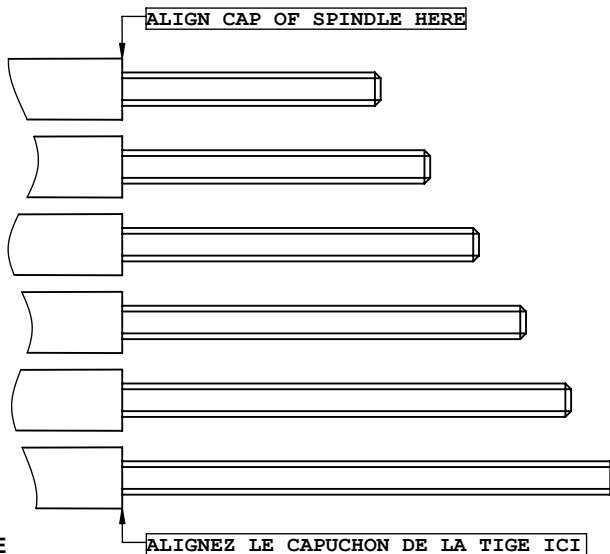

ÉPAISSEUR DE LA PORTE

INSTALLATION DE LA POIGNÉE SKAJL

AVERTISSEMENT : Vérifiez ci-dessous avant l'installation.

1. Largeur du profil

Avec la porte fermée, la largeur minimale du profil de porte intérieure est de 1-7/8 po du bord du cadre de porte (côté verre) au bord du montant de porte ou du cadre de porte en métal (barre en Z), selon le plus étroit des deux. la largeur minimale du profil de porte extérieure de 2 po du bord du cadre de porte (côté verre) au bord du montant de porte ou du cadre de porte en métal (barre en Z), selon le plus étroit des deux.

2. Déterminer si les charnières de la contre-porte sont à droite ou à gauche pour utiliser correctement le gabarit de perçage.

Si les charnières sont à votre gauche lorsque vous vous trouvez à l'extérieur et que vous regardez vers l'intérieur, alors la porte est à ouverture à gauche. Si les charnières sont à droite, alors la porte est à ouverture à droite.

3. Assurez-vous que le verrou intérieur ne nuise pas à la serrure de porte principale.

A. SÉLECTION DES VIS ET DE LA TIGE

1. Mesurez l'épaisseur de votre porte.
2. Imprimer cette page à l'échelle 1:1.
3. Superposez les tiges et les vis au-dessus de l'image.
4. Sélectionnez la tige et les vis correspondants à l'épaisseur de votre porte.

DOOR THICKNESS

1"~1 1/4"

1 1/2"

1 3/4"

2"

2 1/8"

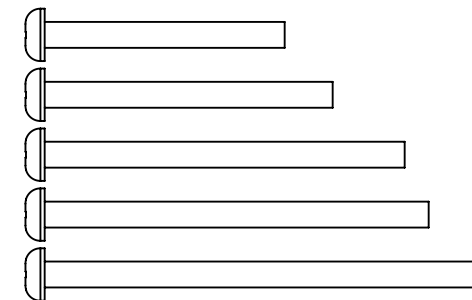

ÉPAISSEUR DE LA PORTE

C. Template Placement and Drilling Instructions

1. Fold the template on the dotted line to 90° according to the opening of your door - left or right handed.
2. With the door in the closed position, place the folded template on the inside of the door so that the SIDE A is against the jamb or metal z-bar, which ever projects out furthest; and SIDE B is on the inside surface of the door.
3. Use a center punch to mark the position of 3 holes on the inside surface of the door on SIDE B. Mark the position of 2 holes on the jamb on SIDE A (for strikes).
4. Using a 1/16" drill bit, drill pilot holes at all the marked positions.
Drill 3 pilot holes straight through door on SIDE B.
Drill 2 pilot holes to a depth of 1" on SIDE A.
5. Enlarge 3 holes using a 5/16" drill bit straight through door on SIDE B.

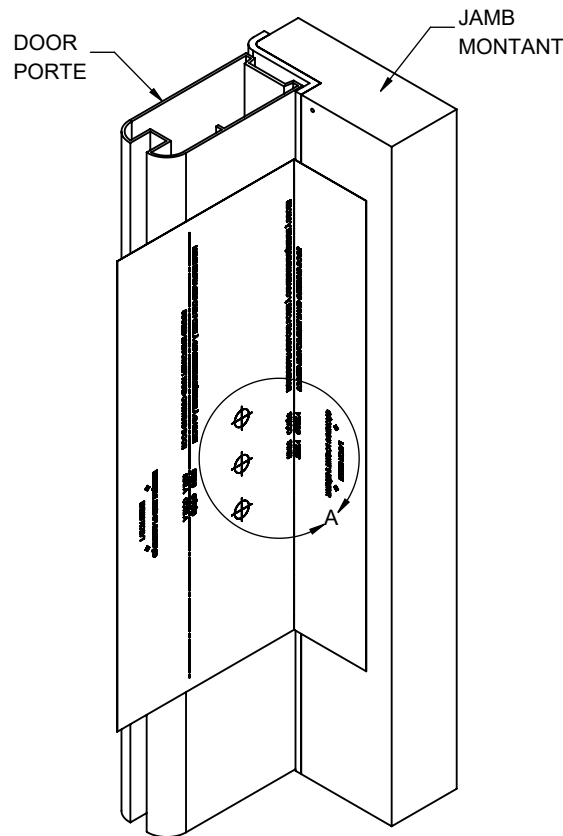

C. Placement de gabarit et Instructions de perçage

1. Pliez le gabarit sur la ligne pointillée à 90 degrés selon si la porte ouvre à gauche ou à droite.
2. Avec la porte fermée, placez le gabarit plié sur la surface intérieure de la porte pour que le côté A soit contre le montant ou la barre en Z métallique, selon le plus saillant des deux; et le côté B contre la surface intérieure de la porte.
3. Utilisez un poinçon pour marquer la position de 3 trous sur le côté B, et la position de 2 trous sur le côté A.
4. Percez des avant-trous sur toutes les locations marquées avec un foret de 1/16". Percez 3 avant-trous à travers la porte complètement sur le côté B. Percez 2 avant-trous de 1 po de profondeur sur le côté A.
5. Agrandir les 3 trous avec un foret de 5/16" à travers la porte complètement sur le côté B.

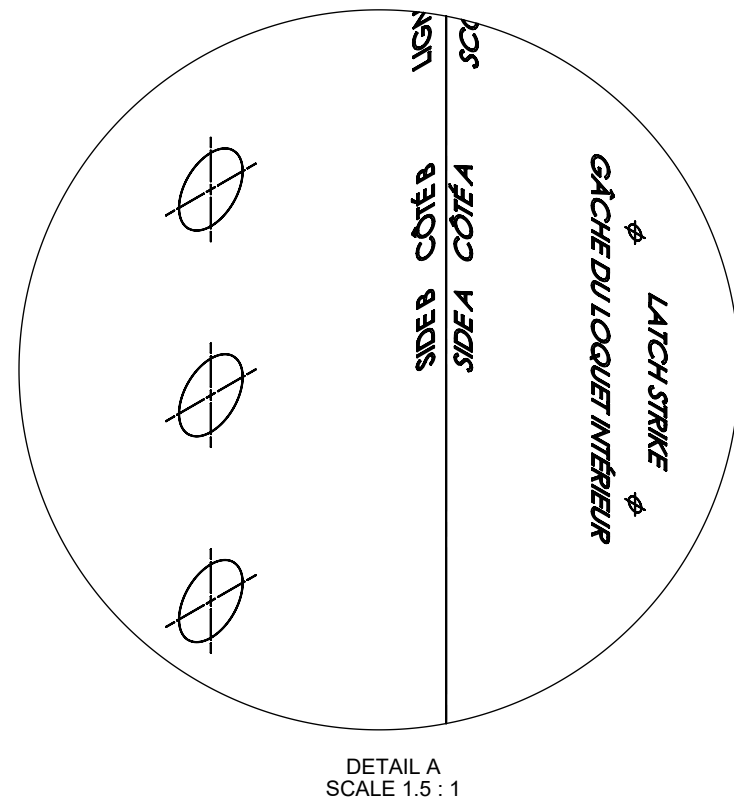

D. Handle & Latch Installation

1. Rotate the outside handle to the left or right according to your door handedness.
2. Insert the spindle selected in step B into the center hole of the outside handle from the back side of the handle housing; ensure the spindle is fully seated into the hole. The spindle locks the handle in place.
3. Place the outside handle assembly on the door (The spindle should project through inside of the door at least 1/4" and not more than 3/8". You may need to cut your spindle.)
4. Place the latch on the inside of the door, add a shim if required, and fasten with two machine screws selected in step B. Do not over tighten screws.
5. Place the latch strike and the thick spacer against the jamb (the spacer is placed in between the strike and the jamb), align with pilot holes drilled in step C, and fasten with two tapping screws.

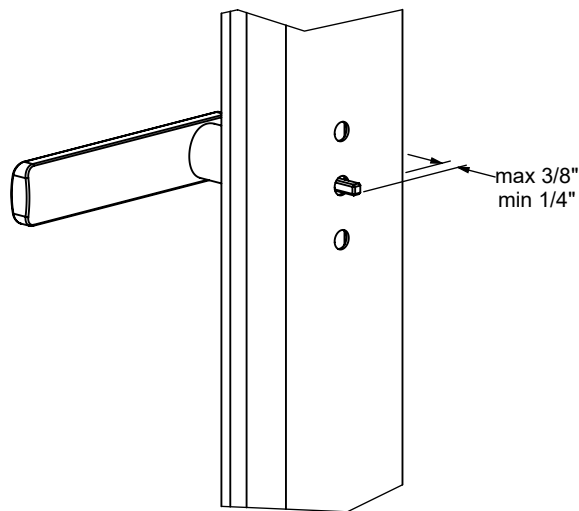

Handle Spindle Projected Length
Longueur projetée de la tige de poignée

Thank you for your purchase.
If you require any information or installation assistance,
please contact our customer service.
Monday to Friday 7:30 am -3 pm (Eastern Time)

Nous vous remercions pour votre achat.
Si vous avez besoin d'aide pour l'installation ou information,
veuillez communiquer avec notre service à la clientèle.
Du Lundi au Vendredi de 07:30 à 15:00 (heure de l'est)

Tel: 1-800-361-2236 x 230
e-mail: info@idealinc.com

Updated instructions (if applicable) can be found at
Les Instructions de mise à jour (le cas échéant) se trouvent à
www.idealinc.com

IDEAL SECURITY INC.
LASALLE, QUEBEC, CANADA
CORAPOLIS, PA., USA

D. Installation de la poignée et du loquet intérieur

1. Tournez la poignée extérieure à gauche ou à droite selon votre porte (gaucher/droitier).
2. Insérez la tige complètement dans le trou central de la poignée extérieure par l'arrière. La tige serrera la poignée en place et activera le ressort.
3. Placez l'assemblage de la poignée extérieure sur la porte (La tige devrait projeter à travers l'intérieur de la porte un max de 3/8 po et min 1/4 po. Vous devrez peut-être couper la tige.)
4. Placez le loquet intérieur sur l'intérieur de la porte, placez une câle d'épaisseur si nécessaire, fixez avec deux vis à métaux choisies en étape B. Ne pas trop serrer les vis.
5. Placez la gâche avec la câle d'épaisseur sur le montant, alignez avec les avant-trous sur le montant et fixer avec deux vis taraudeuses.

