

# BARRE DE SÉCURITÉ POUR FENÊTRE COULISSANTE

**AVANT L'INSTALLATION :** Connaissez votre fenêtre

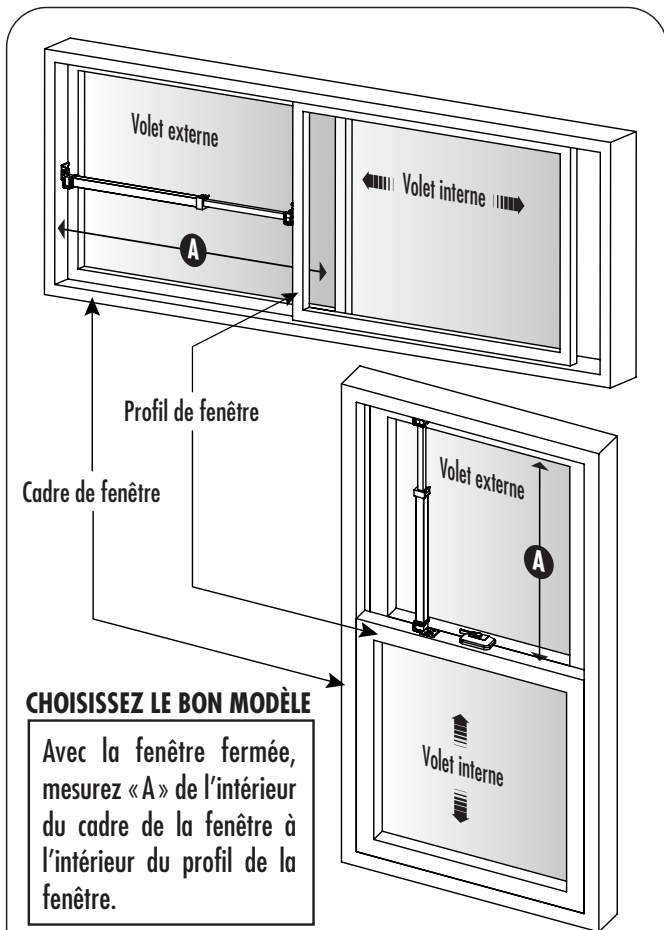

Min <b>A</b> Max	Window / Door	Model
10.6" 16.625"	Fenêtres petites	112
15.7" 26.75"	Fenêtres moyennes et portes étroites	111
25.75" 47.5"	Portes-fenêtres coulissantes standard	110

**REMARQUE :**

Ne sera efficace que sur les fenêtres à vitre extérieure verrouillable ou fixe.

## TYPES DE PROFIL ET DE CADRE

Il existe de nombreux types de profils et de cadres de fenêtre.

Certains des types les plus courants sont illustrés ci-dessous :

**Profil plat :**

**FONCTIONNE AVEC:**

- Des vis
- Ruban adhésif

Nécessite une largeur minimale de 1".

**Rainure latérale :**

**FONCTIONNE AVEC:**

- Ruban adhésif
- Des vis

La largeur totale de la surface pour ruban est d'au moins 3/4".

**Rainure centrale :**

**FONCTIONNE AVEC:**

- Ruban adhésif
- Des vis

La largeur totale de la surface pour ruban est d'au moins 3/4".

**Tout rainuré :**

Le support d'étrier ne peut pas être utilisé.

Posez la barre de sécurité directement dans le rail d'une fenêtre horizontale si le rail a au moins 1" de large.

## COMPATIBILITÉ/EXIGENCES

- Si vous installez avec les supports d'étrier, vous aurez besoin d'au moins 1" d'espace libre sur le cadre et le profil de la fenêtre.
- Vérifiez avec le tableau ci-dessus pour déterminer si votre cadre de fenêtre et votre profil supporteront les supports d'étrier avec des vis et/ou du ruban adhésif.
- Lors de la détermination de l'emplacement d'installation sur la fenêtre, assurez-vous qu'il n'interférera pas avec le matériel de la fenêtre existante tel que les verrous à guillotine ou les boutons de dégagement de la fenêtre. Assurez-vous de disposer de suffisamment de place pour retirer facilement la barre pour une sortie d'urgence.

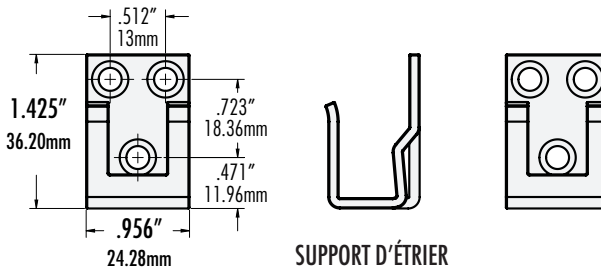

## INSTALLATION

### Étapes générales d'installation

1. Déterminez où vous voulez installer la barre sur la fenêtre. Assurez-vous qu'il n'y a aucune interférence et qu'il y aura suffisamment d'espace pour être retiré des étriers.
2. Placez l'un des supports d'étrier contre le cadre de la fenêtre à l'emplacement souhaité. Marquez les trois emplacements des trous.

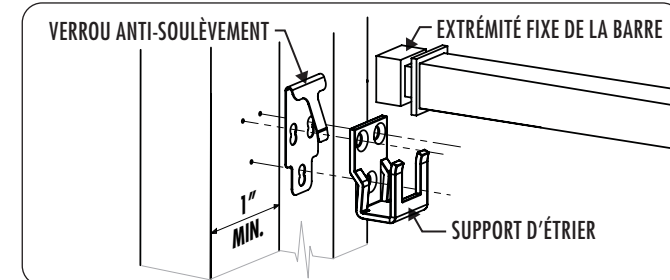

3. Installez le support d'étrier (et le verrou anti-soulèvement facultatif) en suivant les instructions ci-dessous pour l'utilisation de ruban adhésif double face ou des vis.
4. Placez l'extrémité fixe de la barre sur l'étrier installé, maintenez-la en position nivelé (à plat horizontalement ou à plat verticalement), puis prolongez l'extrémité coulissante et marquez l'emplacement sur le profil de fenêtre opposé.

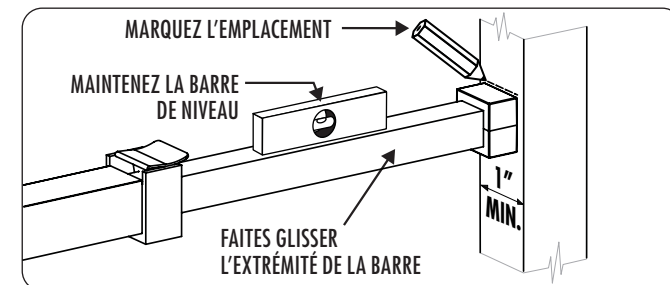

5. Installez le deuxième support (et le verrou anti-soulèvement facultatif) en suivant les instructions ci-dessous pour utiliser du ruban adhésif double face ou des vis.

**REMARQUE :** En cas d'installation dans une fenêtre à glissière verticale.

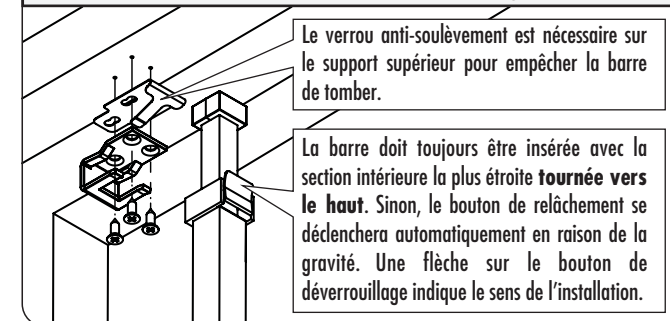

## Installation avec du ruban adhésif double face

1. Si vous utilisez le verrou anti-soulèvement facultatif, utilisez tout d'abord le ruban adhésif fourni pour fixer le verrou anti-soulèvement au cadre de la fenêtre ou au profil.
2. Attachez maintenant le support au verrou anti-soulèvement ou directement au cadre de la fenêtre ou au profil. Répétez l'opération pour le deuxième support.

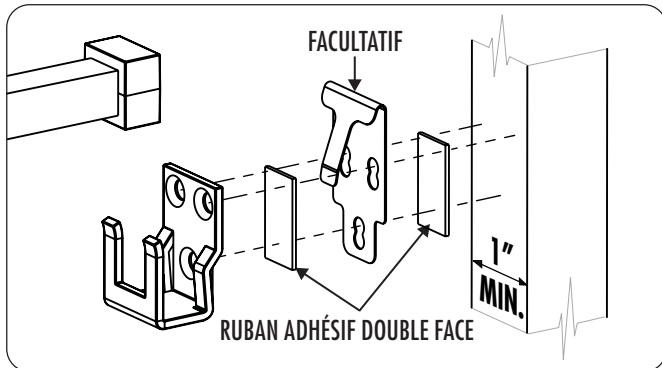

## Installation avec des vis

1. Maintenez le support d'étrier contre le cadre de la fenêtre ou le profil et marquez l'emplacement des trous des vis.
2. Percez des avant-trous de 1/8" de diamètre à une profondeur maximale de 1/2".

### ATTENTION :

ASSUREZ-VOUS DE NE PAS TOUCHER LA VITRE DE LA FENÊTRE LORS DU PERÇAGE. CELA PEUT CAUSER DES DOMMAGES IMPORTANTS.  
IDEAL SECURITY N'EST PAS RESPONSABLE DES DOMMAGES.

3. Si vous utilisez le verrou anti-soulèvement facultatif, placez-le contre l'arrière du support en alignant les trous des vis.
4. Alignez le support (et le verrou anti-soulèvement facultatif) contre le cadre ou le profil de la fenêtre et insérez les vis auto-taraudeuses fournies. Ne serrez pas trop les vis, car cela pourrait endommager ou déchirer le cadre de la fenêtre ou le profil. Répétez l'opération pour le deuxième support.

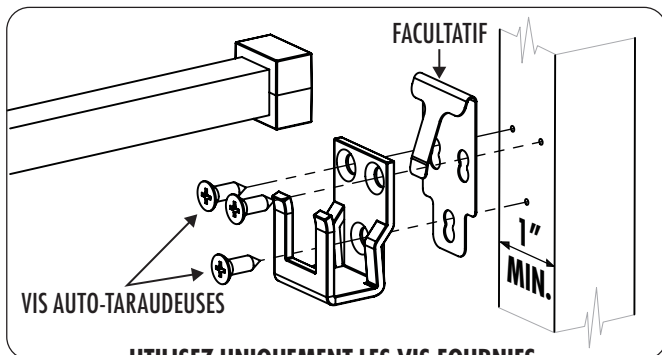

UTILISEZ UNIQUEMENT LES VIS FOURNIES

## OPÉRATION

Les barres de sécurité pour fenêtres 111 et 112 s'étendent et se rétractent facilement, ce qui vous permet de garder votre fenêtre verrouillée dans n'importe quelle position.

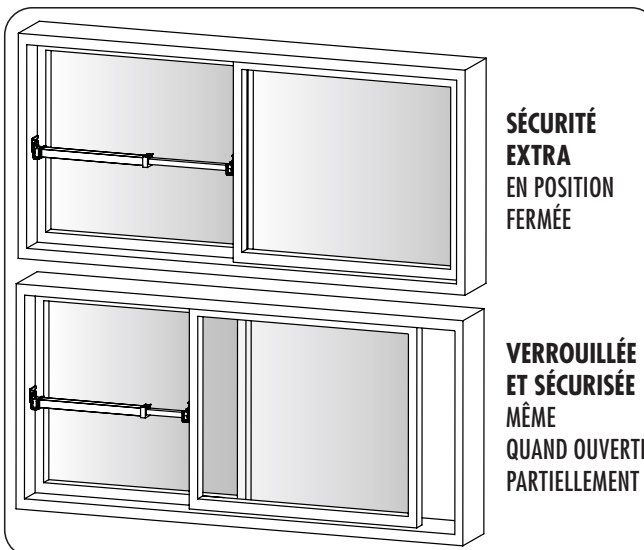

Le levier de dégagement permet à la barre plus étroite de se télescoper dans la barre plus grande. Maintenez ce levier enfoncé pour ouvrir votre fenêtre tout en laissant la barre de sécurité en place.

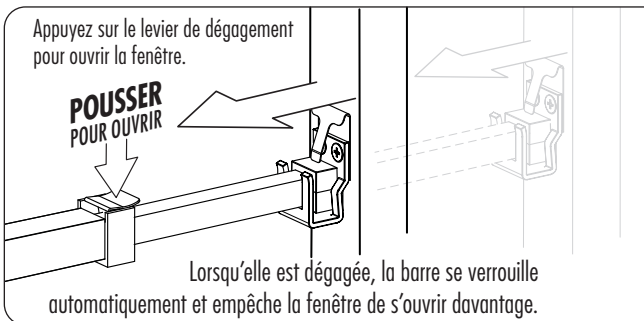

La barre la plus petite glissera hors de la barre la plus grande sans résistance. Vous pouvez fermer votre fenêtre tout en laissant la barre en place sans maintenir le levier de dégagement.

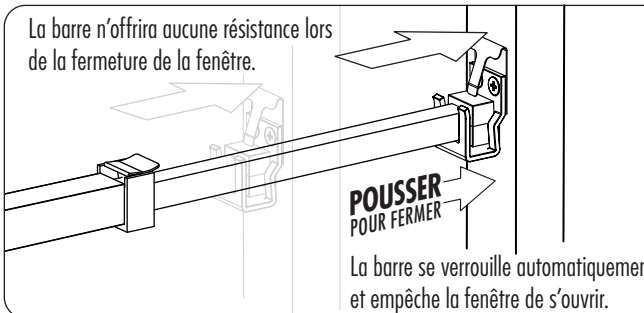

## DOUBLEZ VOTRE GARANTIE

[idealinc.com/inscription](http://idealinc.com/inscription)



## Content ?

Génial ! Si vous êtes heureux, nous le sommes aussi. Voici quelques façons de montrer votre appréciation:

**Poster** un avis pour aider les autres à prendre la même bonne décision

**Partager** une photo et nous taguer

**Connectez-vous** avec nous

/idealSince1956

/idealSince1956



## Problèmes ?

Nous nous engageons à vous satisfaire. Laissez-nous vous aider avant de retourner votre achat.

[info@idealinc.com](mailto:info@idealinc.com)

<https://help.idealinc.com>

/idealSecurityInc.

ITEM# **111, 112**

**IDEAL SECURITY INC.**  
LASALLE, QC • PRESCOTT, ON

GARANTIE D'UN AN

**Questions?**

[info@idealinc.com](mailto:info@idealinc.com)  
1-800-361-2236  
[www.idealinc.com](http://www.idealinc.com)

FABRIQUÉ À TAIWAN



1111911