



**GOVERNO DO ESTADO DE SÃO PAULO**  
**FUNDAÇÃO INSTITUTO DE TERRAS DO ESTADO DE SÃO PAULO**

CONCURSO PÚBLICO

**23. PROVA OBJETIVA**  
Conhecimentos Gerais e Conhecimentos Específicos

**ANALISTA DE DESENVOLVIMENTO AGRÁRIO**  
Identificação e Acompanhamento de Comunidades de Quilombos

**INSTRUÇÕES**

- ♦ VOCÊ RECEBEU SUA FOLHA DE RESPOSTAS E ESTE CADERNO CONTENDO 50 QUESTÕES OBJETIVAS.
- ♦ CONFIRA SEU NOME E NÚMERO DE INSCRIÇÃO IMPRESSOS NA CAPA DESTA CADERNO.
- ♦ LEIA CUIDADOSAMENTE AS QUESTÕES E ESCOLHA A RESPOSTA QUE VOCÊ CONSIDERA CORRETA.
- ♦ RESPONDA A TODAS AS QUESTÕES.
- ♦ ASSINALE NA FOLHA DE RESPOSTAS, COM CANETA DE TINTA AZUL OU PRETA, A ALTERNATIVA QUE JULGAR CERTA.
- ♦ A DURAÇÃO DA PROVA É DE 3 HORAS.
- ♦ A SAÍDA DO CANDIDATO DO PRÉDIO SERÁ PERMITIDA APÓS TRANSCORRIDA A METADE DO TEMPO DE DURAÇÃO DA PROVA OBJETIVA.
- ♦ AO SAIR, VOCÊ ENTREGARÁ AO FISCAL A FOLHA DE RESPOSTAS E LEVARÁ ESTE CADERNO.

**AGUARDE A ORDEM DO FISCAL PARA ABRIR ESTE CADERNO DE QUESTÕES.**



## CONHECIMENTOS GERAIS

### LÍNGUA PORTUGUESA

Leia o texto para responder às questões de números **01** a **06**.

#### *Nova espécie de planta no Rio*

Não é a Amazônia – são apenas 3 hectares (1 hectare [ha] equivale a 10 mil m<sup>2</sup>) cravados no meio da cidade do Rio de Janeiro, atrás do Palácio da Guanabara, em Laranjeiras. Mas ainda assim esse pequeno resquício de Mata Atlântica guarda surpresas, como a *Calathea reginae*, uma nova espécie de planta que acaba de ser descrita por um pesquisador do Jardim Botânico do Rio de Janeiro (JBRJ). Pertencente à família *Marantaceae*, a *C. reginae* já havia sido coletada em 1971, atrás do Colégio Santo Inácio, mas a sua descrição e classificação só foram possíveis com a nova descoberta. “Para dar um nome científico a uma nova espécie, não basta apenas ter um exemplar da planta, precisamos de amostras da flor, do fruto, etc.”, conta o botânico João Marcelo Alvarenga Braga, do JBRJ.

Para ele, a grande importância do achado é a de mostrar que, mesmo em lugares muito desenvolvidos e afetados pelo homem, ainda é possível encontrar organismos desconhecidos. “Se é assim no Rio, imagine na Amazônia”, ressalta Braga. Mas nem tudo são flores para o novo vegetal carioca – a espécie já ‘nasceu’ em risco de extinção. Segundo o botânico, a *C. reginae* é uma planta endêmica local, ou seja, só existe naquele fragmento de mata. “Há somente um pouco mais de 20 indivíduos dessa espécie”, revela Braga.

Ele espera que o achado mostre a importância de se preservarem os resquícios de mata ainda existentes na cidade. “Começamos um projeto nesse sentido, pois propor salvar uma espécie sem garantir a preservação do seu habitat é o mesmo que deixá-la se extinguir”, conclui o botânico.

(Revista *Ciência Hoje*, junho de 2008. Adaptado)

**01.** De acordo com a leitura do texto, pode-se afirmar que

- (A) em algumas cidades, como no Rio de Janeiro, são encontradas espécies exóticas de plantas típicas da região amazônica.
- (B) a presença de espécies endêmicas põe em risco a preservação de trechos da Mata Atlântica.
- (C) os botânicos estão preocupados com a proliferação de um novo vegetal carioca, cujas características ainda são desconhecidas.
- (D) o Jardim Botânico do Rio de Janeiro, desde 1971, pesquisa todos os locais em que há a presença da *Calathea reginae*.
- (E) a preservação da Mata Atlântica, mesmo em locais urbanos, faz-se necessária para evitar a extinção das espécies.

**02.** A *Calathea reginae*

- (A) é uma espécie vegetal muito peculiar de áreas próximas a centros urbanos.
- (B) já era conhecida dos botânicos.
- (C) é uma planta que está em extinção desde 1971.
- (D) faz parte de um projeto do Jardim Botânico do Rio de Janeiro.
- (E) só pôde ser conhecida quando houve a devastação de trechos da Mata Atlântica.

**03.** Em – ... a espécie já ‘nasceu’ em risco de extinção. – a expressão em destaque significa que

- (A) é um vegetal que está ameaçado por causa da poluição.
- (B) há dificuldades para se classificar esse vegetal.
- (C) não há muita quantidade da espécie.
- (D) o seu habitat não permite que os pesquisadores tenham mais dados sobre a planta.
- (E) a ausência de informações sobre seus frutos dificulta uma classificação científica.

**04.** Em – ... a *C. reginae* é uma planta endêmica local, ... – a expressão destacada, *endêmica*, significa

- (A) nativa.
- (B) distinta.
- (C) desconhecida.
- (D) similar.
- (E) comestível.

**05.** Segundo o botânico João Marcelo Alvarenga Braga,

- (A) as pesquisas acerca da descoberta de uma planta da família *Marantaceae* ainda não foram concluídas.
- (B) há muita dificuldade para encontrar espécimes da *C. reginae* na Amazônia.
- (C) é necessário conservar áreas verdes, mesmo que estejam no meio das cidades.
- (D) a preservação das matas deve ser de responsabilidade do Jardim Botânico.
- (E) há muitos organismos vegetais desconhecidos próximos ao Palácio da Guanabara.

**06.** No trecho – Para ele, a grande importância do achado é a de mostrar que, mesmo em lugares muito desenvolvidos e afetados pelo homem... – a expressão em destaque estabelece relação de

- (A) adversidade.
- (B) explicação.
- (C) conclusão.
- (D) concessão.
- (E) causa.

07. Assinale a alternativa correta quanto ao uso/colocação de pronomes, de acordo com a norma culta.

- (A) *Se* espera que a nova espécie de planta seja mais pesquisada pelos botânicos.
- (B) – Entre *eu* e o Jardim Botânico há uma parceria para elaborar um projeto de preservação da Mata Atlântica – disse o botânico.
- (C) – Para *mim* continuar a pesquisa com a *C. reginae*, será necessário observar a espécie em outros ambientes.
- (D) Quanto às novas espécies de plantas descobertas na cidade do Rio de Janeiro, os pesquisadores que preocupam-se com seu estudo estão desanimados.
- (E) Não *se* pode salvar a espécie se não houver preservação do seu habitat.

08. Leia as frases.

- I. As pesquisas ainda estão meio atrasadas.
- II. Fazem muitos anos que foi coletada uma amostra dessa nova planta.
- III. Pode haver muitas outras plantas como essa em outros locais.
- IV. Necessitam-se de novos exemplares de plantas para dar um nome científico.

Considerando a concordância verbal e nominal, estão corretas apenas as frases contidas em

- (A) I e II.
- (B) I e III.
- (C) II e III.
- (D) II e IV.
- (E) III e IV.

09. Assinale a alternativa que completa, correta e respectivamente, a lacuna das frases quanto ao acento indicativo da crase.

- I. Os pesquisadores foram obrigados \_\_\_\_ examinar um grande número de espécimes.
  - II. O botânico não se referiu \_\_\_\_ essa situação.
  - III. Os estudos sobre essa nova descoberta não podem ficar \_\_\_\_ escondidas.
- (A) à ... a ... às
  - (B) a ... à ... as
  - (C) a ... a ... as
  - (D) a ... a ... às
  - (E) à ... à ... as

10. Considerando a flexão verbal, está correta a alternativa:

- (A) Se o botânico se dispuser a apresentar os resultados de sua pesquisa, saberemos mais a respeito da planta.
- (B) Quando o pesquisador ver essa nova espécie de vegetal carioca, poderá continuar seu projeto.
- (C) Os estudiosos se contradizeram várias vezes, durante o debate.
- (D) Espero que a região seja preservada.
- (E) Se os moradores intervirem, poderemos ter uma solução melhor para o problema.

11. A administração pública direta e indireta de qualquer dos Poderes da União, dos Estados, do Distrito Federal e dos Municípios, de acordo com o art. 37, *caput* da Constituição Federal, obedecerá aos seguintes princípios:

- (A) eficiência, impessoalidade, legalidade, moralidade e publicidade.
- (B) eficiência, impessoalidade, legalidade, moralidade e sigilo profissional.
- (C) eficiência, legalidade, moralidade, pessoalidade e publicidade.
- (D) eficiência, legalidade, moralidade, pessoalidade e sigilo profissional.
- (E) eficiência, legalidade, pessoalidade, rapidez e sigilo profissional.

12. O ato administrativo unilateral e vinculado, pelo qual a Administração faculta àquele que preencha os requisitos legais o exercício de uma atividade, é denominado

- (A) admissão.
- (B) autorização.
- (C) aprovação.
- (D) licença.
- (E) permissão.

13. Preconiza o princípio da legalidade, previsto no art. 37, *caput*, da Constituição Federal, que o agente público

- (A) pode fazer tudo o que a lei não lhe proíbe.
- (B) somente pode fazer o que a lei lhe permite.
- (C) deve verificar, no caso concreto, se convém ao interesse público aplicar ou não a lei.
- (D) se atuar em desacordo com a lei, deve justificar seu ato.
- (E) pode atuar livremente, não se restringindo aos estritos limites legais.

14. A previsão contida no art. 37, § 1.º, da Constituição Federal, de que a publicidade dos atos, programas, obras, serviços e campanhas dos órgãos públicos deverá ter caráter educativo, informativo ou de orientação social, dela não podendo constar nomes, símbolos ou imagens que caracterizem promoção pessoal de autoridades ou servidores públicos, decorre do princípio da
- (A) Eficiência.
  - (B) Impessoalidade.
  - (C) Legalidade.
  - (D) Pessoalidade.
  - (E) Propaganda.
15. Compõem a Administração Indireta as
- I. Autarquias;
  - II. Fundações Públicas;
  - III. Sociedades de Economia Mista;
  - IV. Empresas Públicas.
- Estão corretos os itens
- (A) I, II, III e IV.
  - (B) I, II e III, apenas.
  - (C) I, II e IV, apenas.
  - (D) I, III e IV, apenas.
  - (E) II, III e IV, apenas.
16. A sociedade de economia mista é pessoa jurídica de direito privado que deve necessariamente ser organizada sob a forma de sociedade
- (A) anônima.
  - (B) comandita simples.
  - (C) cooperativa.
  - (D) em nome coletivo.
  - (E) limitada.
17. As autarquias, conforme art. 37, XIX, da Constituição Federal, somente poderão ser criadas por meio de
- (A) alvará específico.
  - (B) decreto específico.
  - (C) lei específica.
  - (D) portaria específica.
  - (E) resolução específica.
18. Quanto à formação da vontade, os atos administrativos podem ser classificados como:
- (A) de império e de gestão.
  - (B) gerais e individuais.
  - (C) perfeitos, imperfeitos, pendentes e consumados.
  - (D) constitutivos, declaratórios e enunciativos.
  - (E) simples, complexos e compostos.
19. Decreto é a forma pela qual se revestem os atos individuais ou gerais, emanados dos (as)
- (A) Agentes Públicos.
  - (B) Autoridades.
  - (C) Diretores de Serviço.
  - (D) Chefes do Poder Executivo.
  - (E) Secretários de Estado.
20. O ato administrativo discricionário pelo qual a Administração extingue um ato válido, por razões de oportunidade e conveniência, é denominado
- (A) Anulação.
  - (B) Avocação.
  - (C) Cassação.
  - (D) Invalidação.
  - (E) Revogação.

## CONHECIMENTOS ESPECÍFICOS

21. Sustentabilidade é um conceito ligado a sistemas de subsistência tradicionais cujas comunidades desenvolvem práticas ambientais pautadas por conhecimentos próprios, elaborados a partir de sua vivência em um ecossistema específico. Pode-se dizer que há um conjunto de princípios sócio-culturais que norteiam suas relações com o meio ambiente. Assinale a alternativa que contempla algumas dessas características.

- (A) Produção em larga escala; exploração intensiva dos recursos naturais.
- (B) Laços de parentesco; escala local; cooperação.
- (C) Ligação com o mercado externo; proteção de sítios sagrados; uso intensivo do solo.
- (D) Produção em pequena escala; manejo; altas taxas de lucro.
- (E) Cooperação; escala global; uso de alta tecnologia.

22. “O ‘conhecimento tradicional, as inovações e práticas’ de ‘comunidades locais incorporando estilos de vida tradicionais’ são freqüentemente referidos por cientistas como Conhecimento Ecológico Tradicional – ou *Traditional Ecological Knowledge (TEK)*. O TEK. é bem mais do que uma simples compilação de fatos. É a base da tomada local de decisão em áreas da vida contemporânea, incluindo o gerenciamento dos recursos naturais, nutrição, preparo de alimentos, saúde, educação e organização comunitária e social.”

(Darel Posey. *Exploração da biodiversidade e do conhecimento indígena na América Latina: desafios à soberania e à velha ordem*. in Clóvis Cavalcanti (org.) *Meio Ambiente, Desenvolvimento Sustentável e Políticas Públicas*. São Paulo. Ed. Cortez/Recife/Fundação Joaquim Nabuco. 2001)

Assinale a alternativa que reúne dois termos que compõem o conhecimento tradicional.

- (A) Organização comunitária e alto grau de mecanização da produção.
- (B) Alta produtividade e uso de sementes geneticamente modificadas.
- (C) Proteção do patrimônio genético e agronegócio.
- (D) Uso de biotecnologia e maximização de lucros.
- (E) Gerenciamento de recursos naturais e organização comunitária.

23. No processo de identificação de territórios étnicos remanescentes de quilombos devem ser levadas em conta as características peculiares do caso em estudo, considerando aspectos significativos de definição do grupo e de seus territórios. Assinale a alternativa correta.

- (A) Deve-se priorizar apenas a legislação vigente.
- (B) As terras remanescentes de quilombos devem ser consideradas somente como sobrevivência de antigos quilombolas.
- (C) Os territórios negros configuram uma situação pretérita.
- (D) Deve-se priorizar as categorias nativas de auto-identificação.
- (E) O conceito de terras remanescentes de quilombos se remete à condição do escravo.

24. “Essas comunidades, encontradas em todo o território nacional, podem ser caracterizadas na medida em que seus habitantes se utilizam de categorias de autodefinição e/ou de auto-atribuição, que funcionam como elemento gerador de identidade a esses grupos sociais, invariavelmente autodenominados como pretos e que se proclamam pertencentes a um certo território.”

(Dimas Salustiano da Silva. *Constituição e Diferença Étnica: O problema jurídico das comunidades negras remanescentes de quilombos no Brasil*. in Boletim Informativo NUER, vol. 1; n.º 1. Florianópolis. Núcleo de Estudos sobre Identidade e Relações Interétnicas/UFSC. 1997)

Assinale a alternativa correta, de acordo com o texto.

- (A) A construção da identidade está associada à categoria de auto-atribuição e ao pertencimento a um território.
- (B) A pertença étnica não estabelece relação com a posse de territórios negros.
- (C) Os grupos negros constroem sua identidade a partir de modelos externos à sua vivência.
- (D) A caracterização dos grupos remanescentes de quilombos não leva em conta a categoria território.
- (E) A postura de auto-identificação não contempla o reconhecimento das comunidades quilombolas.

25. Os esquemas seguintes mostram arranjos familiares em comunidades negras brasileiras e estão associados às famílias extensas. Assinale a alternativa que representa esses arranjos.

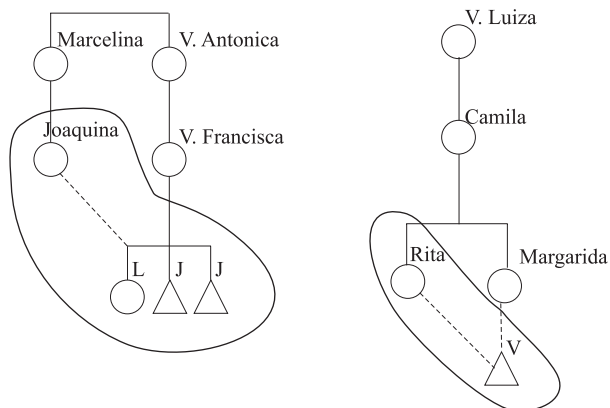

(Neusa M. Mendes de Gusmão. *Terra de Pretos, terra de Mulheres: terra, mulher e raça num bairro rural negro*. Brasília. MINC/Fundação Palmares. 1995)

- (A) Unidades domésticas de adoção.
- (B) Unidades domésticas patrilineares.
- (C) Unidades de aliança.
- (D) Unidades familiares paternas.
- (E) Unidades familiares nucleares.

26. A ocupação tradicional das terras quilombolas tem como referencial direitos coletivos. Esses direitos estão associados
- (A) à escritura particular de compra e venda da família nuclear e ao trabalho individual.
  - (B) à construção de direitos individuais sobre a terra e ao trabalho comunitário.
  - (C) à construção de um direito coletivo elaborado pelo grupo e ao usufruto comum da terra.
  - (D) ao título de propriedade parcelar referente a cada família e ao usufruto comum das terras.
  - (E) ao direito de herança do primogênito e aos direitos individuais nos lotes.

27. Comumente, nas terras de pretos, a organização familiar apresenta características próprias, distinguindo-se do modelo da chamada família patriarcal brasileira.

Assinale a alternativa correta que aponta um elemento dessa distinção.

- (A) A centralidade da figura masculina no grupo doméstico.
- (B) A centralidade da mulher na rede familiar e grupal.
- (C) O homem como referência central no conjunto das atividades socioeconômicas da família.
- (D) A importância apenas da linhagem paterna.
- (E) A mulher como figura secundária na rede de parentesco.

28. “Os aspectos metodológicos da elaboração de laudos são outro tema que merece a nossa reflexão. Embora existam excelentes trabalhos produzidos neste campo, ainda não se possui massa crítica suficiente para definir ou consagrar uma metodologia capaz de dar conta dos diferentes processos que envolvem a produção das pesquisas e o uso político quase imediato que delas se faz. Frequentemente a pesquisa caminha em meio à demanda.”

(Dayse Barcellos. *Relatórios Técnicos de Identificação Ética e Territórios Tradicionais. O caso de Morro Alto*. Maquine/RS in Ilka Boaventura Leite (org.) *Laudos periciais Antropológicos em Debate*. Florianópolis: Co-edição NUER/ABA. 2005)

Segundo o texto,

- (A) é possível definir uma metodologia para a elaboração de laudos diante de modelos já construídos.
- (B) a elaboração de laudos depende da produção de pesquisas e não das demandas.
- (C) não há demandas suficientes no caso da identificação de comunidades quilombolas.
- (D) a metodologia para a elaboração de laudos é retirada do arcabouço das pesquisas já realizadas.
- (E) a pesquisa com comunidades negras no Brasil está associada à demanda.

29. Observando a foto e os elementos nela contidos, assinale a alternativa que se refere a essa manifestação cultural.



(Festa de Nossa Senhora do Carmo – Bairro do Carmo/São Roque-SP. Castro, 2006)

- (A) O catolicismo apagou as tradições da identidade negra.
  - (B) A memória do sagrado perdeu importância para as comunidades negras rurais.
  - (C) As festas de santo são marcadores simbólicos da memória grupal.
  - (D) Os santos católicos não estão associados à identidade dos grupos negros.
  - (E) As festas católicas representam alienação dos grupos negros tradicionais.
30. Os procedimentos de reconhecimento das comunidades remanescentes de quilombos e delimitação das suas terras deve ser realizado por órgãos e entidades juridicamente reconhecidas. Assinale a alternativa correta que corresponde a essas duas instâncias.
- (A) Fundação Cultural Palmares e cartório de registro de imóveis local.
  - (B) Órgão Fundiário e Fundação Cultural Palmares.
  - (C) Órgão fundiário e Igreja Católica.
  - (D) Fundação Cultural Palmares e Associação Brasileira de Antropologia.
  - (E) Órgão fundiário e Prefeitura Municipal.
31. No processo de reconhecimento e titulação das terras ocupadas por populações negras, o estabelecimento de limites do território tradicional deve levar em conta critérios marcadores de identidade. Assinale a alternativa que apresenta três desses critérios.
- (A) Padrões de residência; nível de integração com a sociedade local; grau de descaracterização étnica.
  - (B) Estradas e caminhos tradicionais; cemitérios; consumo de bens externo ao universo cultural da comunidade.
  - (C) Padrões de descendência; trabalho fora da unidade de produção e consumo; perda da identidade grupal.
  - (D) Integração da comunidade com a sociedade local; padrões de residência; cemitérios.
  - (E) Padrões de residência; estradas e caminhos tradicionais; padrões de descendência.

32. O Bairro do Carmo, em São Roque-SP, é formado por famílias descendentes de escravos da Ordem Carmelita Fluminense desde o século XVIII. Tiveram sua permanência na terra como herdeiros da santa, Nossa Senhora do Carmo, por meio da qual tecem uma rede de relações que se espalha por uma vasta região, incluindo parentesco e devoções, mapeando espaços de pertencimento grupal. Reforçando a unidade grupal diluída pela perda da terra coletiva, reafirmam no plano do sagrado os limites do antigo território ocupado pelos seus ascendentes; essa população assinala por meio das procissões e da localização das capelas, as áreas das antigas posses.

A partir do texto, é correto afirmar que

- (A) as práticas simbólicas (capelas) são marcadores territoriais de identidade.
  - (B) as capelas representam apenas a cultura religiosa dominante.
  - (C) as práticas simbólicas não estão associadas a territorialidades das culturas.
  - (D) os antigos territórios não podem ser identificados por referências simbólicas.
  - (E) as redes de sociabilidade comunitária não representam identidades territoriais.
33. Analise o esquema apresentado sobre a localização do bairro de Bombas, no Vale do Ribeira, e assinale a alternativa que tem uma afirmação correta.

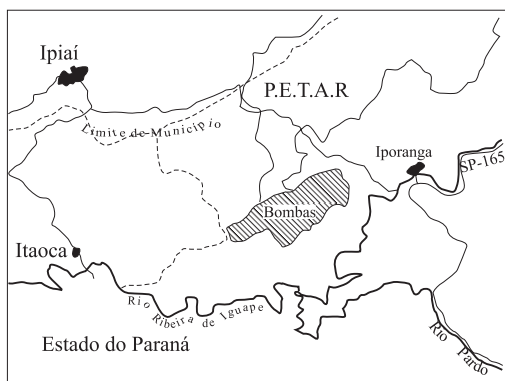

(Luciana M. F. Machado. *Levantamento Etnoecológico da Classificação dos espaços como Ferramenta para a Confeção do Mapa de uso e Ocupação da Área da Comunidade Quilombola de Bombas, Iporanga, SP.* 2005)

- (A) A comunidade do bairro de Bombas/SP não é afetada pela legislação ambiental.
- (B) As Unidades de Conservação de Proteção Integral levam em conta a gestão comunitária dos recursos naturais pela população residente na área.
- (C) A legislação ambiental não está em conflito com a forma de ocupação e uso da terra das populações tradicionais.
- (D) A legislação ambiental não permite a implantação de infraestrutura ou modificação antrópica na paisagem.
- (E) O uso dos recursos naturais em Unidade de Conservação de Proteção Integral é permitido às populações residentes na área.

34. “Se, por um lado, as atividades tradicionais das comunidades quilombolas, desenvolvidas segundo seus usos, costumes e tradições, visando à sua subsistência e consumo interno, não estão sujeitas às restrições previstas na legislação ambiental, o mesmo não ocorre com a exploração de recursos naturais que visam à produção de excedente e à sua comercialização, que deverá observar a legislação ambiental aplicável a cada caso concreto. Assim, se as comunidades quilombolas querem, por exemplo, extrair palmito para comercialização externa, terão de se submeter às restrições e à fiscalização do órgão ambiental.”

(Juliana Santilli. *Socioambientalismo e novos direitos.* São Paulo, Peirópolis, 2005)

Assinale a alternativa correta segundo o texto.

- (A) A exploração de recursos naturais com finalidade comercial é permitida pela legislação ambiental em áreas quilombolas.
- (B) As atividades tradicionais de comunidades remanescentes de quilombos estão sujeitas a restrições da legislação ambiental.
- (C) A legislação ambiental restringe a exploração de recursos com finalidade comercial.
- (D) Subsistência e consumo interno não são compatíveis com a legislação ambiental em áreas protegidas.
- (E) As comunidades quilombolas têm sua economia amplamente protegida pela legislação ambiental.

35. O Decreto n.º 4.887/2003 estabelece que as terras ocupadas por remanescentes de quilombos são aquelas

- (A) partilhadas pelo uso, com lotes parcelares e agropastoris.
- (B) utilizadas para a reprodução física, social, econômica e cultural do grupo.
- (C) utilizadas pelo grupo doméstico para a exploração comercial.
- (D) partilhadas entre as famílias e arrendadas para exploração de recursos naturais.
- (E) utilizadas individualmente sob forma de propriedade particular.



36. “A história da ocupação do vale do Ribeira de Iguape confunde-se com a história da formação das comunidades negras que participaram dos grandes ciclos econômicos de maneira marginal, porém articulada com os ocupantes brancos na região. A presença autônoma ou relativamente autônoma das comunidades negras na região durante período escravagista brasileiro permitiu configuração de territorialidades tradicionalmente constituídas, que se redefiniram ao longo do tempo, consolidando-se como os inúmeros bairros rurais habitados predominantemente por negros do vale do rio Ribeira de Iguape.”

(Cadernos do ITESP n.º 3 – *Negros do Ribeira: reconhecimento étnico e conquista do território*. Tânia Andrade; Carlos A. Pereira; Márcia Regina O. Andrade (editores). São Paulo: ITESP: Páginas & Letras. 2000)

Assinale a alternativa correta de acordo com o texto.

- (A) As comunidades negras do vale do Ribeira se constituíram de forma marginal aos ciclos econômicos na região.
  - (B) A formação de bairros rurais no vale do Ribeira está associada à presença das grandes fazendas de arroz.
  - (C) Os negros do vale do Ribeira estavam associados à condição escrava.
  - (D) A população rural negra no vale do Ribeira constitui fenômeno recente no quadro de ocupação regional.
  - (E) O vale do Ribeira não constitui região de significativa expressão quilombola.
37. Pode-se afirmar que os quilombos têm hoje um sentido mais amplo daquele que lhe era atribuído no contexto da escravidão. Assinale a alternativa que aponta o seu sentido atual.
- (A) Não guarda elementos da cultura negra.
  - (B) Representa a perda das características raciais da população negra.
  - (C) Está revestido de significado racista.
  - (D) Não possui conteúdo étnico.
  - (E) Possui conteúdo político afirmativo.

38. Observe o mapa e assinale a alternativa correta.



(ITESP, 2000)

- (A) As áreas 5 e 2 correspondem a duas regiões de conflitos históricos no Estado de São Paulo.
- (B) A área 1 é uma região de comunidades quilombolas.
- (C) A área 5 corresponde à região de conflitos agrários.
- (D) As áreas 5 e 3 correspondem a regiões pecuaristas.
- (E) A área 3 corresponde à região canavieira.

39. Conhecimento tradicional corresponde a um conjunto de saberes e práticas que caracterizam as chamadas populações tradicionais. Assinale a alternativa que reúne três termos que identificam essa forma de conhecimento.

- (A) Oralidade, costume e globalismo.
- (B) Tradição, localismo e modernidade.
- (C) Rusticidade, globalismo e etnicidade.
- (D) Localismo, oralidade e tradição.
- (E) Etnicidade, pertencimento e modernidade.

40. A unidade econômica camponesa, na atualidade, está relacionada com o mercado capitalista de mercadorias, sofrendo a influência do capital, seja financeiro ou industrial, ou mesmo coexistindo com a agricultura sob moldes capitalistas.

- (A) O campesinato não coexiste com modelo capitalista de produção.
- (B) O modo de vida camponês não é extemporâneo ao mercado capitalista de mercadorias.
- (C) O mercado capitalista desestrutura a economia camponesa.
- (D) A unidade econômica camponesa situa-se fora do mercado capitalista de mercadorias.
- (E) Campesinato e capital financeiro são excludentes.

41. O processo de exclusão dos negros foi ao mesmo tempo econômico e moral, um condicionando o outro, pois mesmo quando os dados mostram o contrário, que há uma grande participação dos negros no mercado de trabalho, ainda é taxado de indolente, e isso motiva a impedir o acesso de negros e mestiços a melhores posições no trabalho, melhor remuneração e estudos. Entretanto, a categoria trabalho é construída culturalmente, pois seu significado na vida de um determinado grupo varia bastante, de acordo com os objetivos do trabalho, ou melhor, de acordo com a finalidade dos bens produzidos por ele.

Assinale a alternativa correta de acordo com o texto.

- (A) Os negros têm pequena participação no mercado de trabalho por serem indolentes.
- (B) A categoria trabalho não está associada à formação cultural.
- (C) Do ponto de vista econômico e moral, os negros não são discriminados no mercado de trabalho.
- (D) O processo de exclusão racial não está caracterizado no mercado de trabalho.
- (E) A população negra elabora culturalmente a categoria trabalho.

42. A expansão de uma economia de mercado estabeleceu uma hierarquia social de acesso aos bens, levando um grande número de comunidades à situação de privação, que passou a ser ditada pela apropriação privada dos bens – gerando escassez a um grande número da população rural do país.



Figura 1 (B. Castro, 2008)



Figura 2 (B. Castro, 2008)

Assinale a alternativa correta relacionando o enunciado com o que está sendo mostrado nas Figuras 1 e 2.

- (A) Figura 1 – A expansão do agronegócio no setor de produção de biocombustíveis mostra-se compatível com a produção de alimentos.
- (B) Figura 1 – Os assentamentos são decorrências da concentração da propriedade fundiária.
- (C) Figura 2 – O uso capitalista da terra passa a identificá-la como terra de negócio.
- (D) Figura 2 – A apropriação da terra para a produção de excedentes pode ser identificada como terra de trabalho.
- (E) Figura 1 – A diversificação da produção agrícola contribui para o equilíbrio ambiental.
43. Macunaíma é uma marcante representação da formação do povo brasileiro. Sua imagem está associada ao processo de produção de nossa cultura. Assinale a alternativa que caracteriza esse processo.
- (A) Antologia cultural.
- (B) Antropofagia cultural.
- (C) Antropologia literária.
- (D) Antropofagia tribal.
- (E) Literatura simbólica.

44. De acordo com a foto, assinale a alternativa correta.



(Acampamento Elizabete Teixeira – Limeira/SP – B. Castro, 2008)

- (A) Os movimentos sociais no campo reproduzem espaços não compatíveis com a produção familiar.
- (B) Os acampamentos e assentamentos reproduzem a espacialidade da grande propriedade rural.
- (C) A produção familiar não é compatível com as novas formas de ocupação da terra.
- (D) Os acampamentos e assentamentos rurais no campo paulista desenham novas territorialidades.
- (E) Os movimentos sociais no campo não alteram a estrutura fundiária.
45. A figura representa uma herança cultural dos povos negros no Brasil e está associada a sistemas de crenças com valores herdados das culturas africanas. Assinale a alternativa correta.



(Lísias N. Negrão. *Entre a cruz e a Encruzilhada: Formação do Campo Ubandista em São Paulo*. São Paulo; EDUSP. 1996)

- (A) A umbanda é um sistema de crença enfraquecido entre a população negra.
- (B) O ponto riscado é um símbolo de pouco significado para a cultura negra.
- (C) A religiosidade africana evidencia símbolos guerreiros e de justiça.
- (D) A umbanda foi extinta nos cultos das comunidades negras.
- (E) O catolicismo não se misturou ao sistema de crenças africanas.

- 46.** A autorização para a União promover a ação de desapropriação decorre de
- (A) decreto que declarar o imóvel como de interesse social para fins de reforma agrária.
  - (B) autorização administrativa do Ministério correspondente.
  - (C) ato discricionário da autoridade administrativa.
  - (D) ato vinculado do Ministério da Agricultura.
  - (E) sentença judicial definitiva.
- 47.** Os beneficiários da distribuição de imóveis rurais pela reforma agrária receberão títulos de domínio ou de concessão de uso, inegociáveis pelo prazo de
- (A) 1 ano.
  - (B) 2 anos.
  - (C) 5 anos.
  - (D) 10 anos.
  - (E) 20 anos.
- 48.** Para a aquisição da propriedade rural por usucapião prevista na Constituição Federal é necessário que a área não seja superior a
- (A) 5 hectares.
  - (B) 10 hectares.
  - (C) 20 hectares.
  - (D) 40 hectares.
  - (E) 50 hectares.
- 49.** São órgãos superiores da Fundação ITESP:
- (A) o Conselho Curador e o Conselho Fiscal.
  - (B) a Diretoria Executiva e o Conselho Curador.
  - (C) a Diretoria Executiva e o Conselho de Administração.
  - (D) o Conselho Curador e o Conselho Consultivo.
  - (E) o Conselho Consultivo e o Conselho Fiscal.
- 50.** A Fundação ITESP é vinculada à Secretaria
- (A) do Meio Ambiente.
  - (B) de Constituição e Justiça.
  - (C) da Justiça e da Defesa da Cidadania.
  - (D) da Agricultura.
  - (E) da Reforma Agrária.