



# PREFEITURA MUNICIPAL DE VILA VALÉRIO

## ESTADO DO ESPÍRITO SANTO

EDITAL DE CONCORRÊNCIA PRESENCIAL Nº 002/2026

PROCESSO LICITATÓRIO Nº 0648/2026

EDITAL DE CONCORRÊNCIA PRESENCIAL Nº 002/2026

PREÂMBULO	
CONCORRÊNCIA PÚBLICA PRESENCIAL	002/2026
CRITÉRIO DE JULGAMENTO	MENOR PREÇO GLOBAL
REGIME DE EXECUÇÃO	EMPREITADA POR PREÇO GLOBAL
MODO DE DISPUTA	ABERTO
INTERESSADO	MUNICÍPIO DE VILA VALÉRIO - ES
DATA/HORÁRIO DA REALIZAÇÃO DO CERTAME	DATA: 20/05/2026 HORÁRIO: 12:00horas
OBJETO:	Contratação de empresa especializada para a execução da Obra de Construção do Portal de acesso a Sede do Município pela ES 344 que liga Vila Valério a São Gabriel da Palha.
LOCAL DA SESSÃO PÚBLICA E CREDENCIAMENTO.	<p>Prefeitura de Vila Valério – Rua Lourenço de Martins - Nº 190 – Centro, Vila Valério/ES CEP: 29785-000 - Vila Valério/ES (Sala de Licitações).</p> <p><b>O credenciamento dos participantes será iniciado com antecedência de 30 (trinta) minutos do horário da Sessão Pública.</b></p> <p><b>Os envelopes Propostas de Preços e Documentos de Habilitação deverão ser protocolizados no Setor de Protocolo Geral da PMVIVA, até às <u>12:00 horas do dia 20 de maio de 2026.</u></b></p>
FUNDAMENTO LEGAL:	Regido pela a Lei Federal 14.133/2021 e demais legislações pertinentes.
O Edital encontra-se à disposição dos interessados no endereço eletrônico: <a href="https://vilavalerio.es.gov.br/">https://vilavalerio.es.gov.br/</a> ou ainda, na Rua Lourenço de Martins - Nº 190 – Centro, CEP: 29785-000 - Vila Valério / ES, devendo os interessados trazer um (01) CD/DVD ou Pen Drive para que o Edital seja fornecido. Departamento de Licitação e Contratos – Fone (027) 3728-1000.	
Na hipótese de não haver expediente na data acima referida, fica esta LICITAÇÃO, automaticamente, transferida para o proximo dia útil subsequente àquele, na mesma hora e local.	



# PREFEITURA MUNICIPAL DE VILA VALÉRIO ESTADO DO ESPÍRITO SANTO

## EDITAL DE CONCORRÊNCIA PRESENCIAL Nº 002/2026

O Município de Vila Valério-ES, por intermédio da **SECRETARIA MUNICIPAL DE TURISMO**, através do Agente de Contratação **SR. JAIME JULIÃO VIEIRA**, designado por meio do Decreto nº 007/2025, torna pública, para conhecimento dos interessados, em atendimento ao Documento de Formalização de Demanda, e com a respectiva autorização do Ordenador de Despesa, o Exmo. Sr. Prefeito Municipal de Vila Valério, **SR. DAVID MOZDZEN PIRES RAMOS**, a abertura da licitação na modalidade **CONCORRÊNCIA PRESENCIAL**, sob o regime “**Empreitada por preço GLOBAL**”, do tipo “**Menor Preço GLOBAL**”, obedecendo, rigorosamente, as instruções e condições fixadas neste Edital, de acordo com a Lei Federal nº 14.133/2021, a Lei Complementar nº 123/2006, aplicando-se subsidiariamente as demais normas regulamentares aplicáveis à espécie, a realizar-se no local e horário a seguir:

**CÓDIGO CIDADES TCE/ES: 2026.075E0700001.01.0001**

### 1. DO OBJETO

1.1. A presente licitação tem como objeto a Contratação de empresa especializada para a execução da Obra de Construção do Portal de acesso a Sede do Município pela ES 344 que liga Vila Valério a São Gabriel da Palha, conforme condições, quantidades e exigências estabelecidas neste instrumento e seus anexos.

1.2. O objeto desta licitação deverá ser de qualidade, obedecendo integralmente ao projeto, detalhes, especificações, planilha orçamentária e memorial descritivo, partes integrantes do presente Edital.

### 2. DAS DISPOSIÇÕES PRELIMINARES, IMPUGNAÇÃO E ESCLARECIMENTOS

2.1. A utilização da forma presencial na presente licitação se justifica, em face da inexistência de sistema e infraestrutura necessários para a realização da Concorrência no formato eletrônico, estando dentro do prazo previsto no inciso II do artigo 176, da Lei 14.133/21.

2.2. A Lei 14.133/2021 também prevê, no parágrafo segundo do artigo 17 que as licitações serão realizadas preferencialmente sob a forma eletrônica, admitida a utilização da forma presencial, desde que motivada, devendo a sessão pública ser registrada em ata e gravada em áudio e vídeo.

2.3. Qualquer pessoa é parte legítima para apresentar pedido de esclarecimento ou impugnar este Edital, devendo protocolar o pedido no Setor de Protocolo da Prefeitura ou através do e-mail: **semaf.licitacoes@vilavalerio.es.gov.br**, em até 03 (três) dias úteis antes da data fixada para a abertura da sessão pública, de segunda a quinta, de 11 às 17h, e, às sextas, de 7 às 12h, indicando no



# PREFEITURA MUNICIPAL DE VILA VALÉRIO ESTADO DO ESPÍRITO SANTO

## EDITAL DE CONCORRÊNCIA PRESENCIAL Nº 002/2026

preâmbulo da mensagem o CNPJ, Razão Social, número do Edital e nome do representante solicitante, se pessoa jurídica e CPF para pessoa física e disponibilizar as informações (endereço completo, telefone e e-mail) para envio de resposta.

2.3.1. A impugnação do edital deverá ser dirigida ao Agente de Contratação, indicando os números da Concorrência e do Processo Licitatório. No mesmo momento deverá ser juntado documento que comprove a aptidão do signatário para a representação da empresa licitante.

2.4. As respostas aos pedidos de esclarecimentos ou às impugnações vincularão os participantes e a Administração e serão divulgadas no site da Prefeitura Municipal de Vila Valério <https://vilavalerio.es.gov.br/> pelo agente de contratação no prazo de até 03 (três) dias úteis, limitado ao último dia útil anterior à data de abertura do certame, cabendo ao interessado manter o acompanhamento diário quanto as atualizações das informações.

2.5. A impugnação não possui efeito suspensivo, exceto em situações excepcionais devidamente motivadas pelo agente de contratação.

2.6. Acolhida a impugnação, será republicado o Edital com as mesmas formalidades de sua publicação original e, conforme o caso, será definida nova data para realização do certame.

2.7. Não serão conhecidas impugnações apresentadas intempestivamente ou em desacordo com as regras estabelecidas neste Edital.

2.8. A(s) empresa(s) vencedora(s), se compromete a prestar e entregar a obra a Prefeitura Municipal de Vila Valério dentro do melhor padrão de atendimento e de qualidade, conforme memorial descritivo e especificações técnicas contidas no Projeto Básico/Termo de Referência.

2.9. A execução da obra e serviços serão realizados conforme condições e especificações estabelecidas no edital e seus anexos.

2.10. O Regime de Execução será de **EMPREITADA POR PREÇO GLOBAL, MENOR PREÇO GLOBAL.**

2.11. O ENVELOPE Nº 1 – PROPOSTA DE PREÇOS será recebido pelo Agente de Contratação em sessão pública que será realizada no dia, horário e local indicados no preâmbulo deste edital, sendo conduzida pelo Agente de Contratação.

2.12. OS DOCUMENTOS DE HABILITAÇÃO serão exigidos a apresentação apenas do licitante mais bem classificado, nos termos do inciso II, artigo 63 da Lei Federal 14.133/2021.

2.13. As empresas interessadas em participar do certame poderão, obter o Edital pelo site: <https://vilavalerio.es.gov.br/>, dúvidas poderão ser informadas através do e-mail:



# PREFEITURA MUNICIPAL DE VILA VALÉRIO ESTADO DO ESPÍRITO SANTO

## EDITAL DE CONCORRÊNCIA PRESENCIAL Nº 002/2026

**semaf.licitacoes@vilavalerio.es.gov.br**, os dados básicos de cadastramento (Razão Social, Endereço, CNPJ, Telefone Comercial, Pessoa de Contato e telefones).

2.14. O presente Edital se submete integralmente ao disposto nos Artigos 42, 43, 44, 45 e 46 da Lei Complementar n.º 123, de 14 de dezembro de 2006, assegurando o direito de prioridade para a Microempresa e Empresa de Pequeno Porte, no critério do desempate, quando verificado ao final da disputa de preços, na forma do art. 60º, § 2º, da Lei nº 14.133, de 1º de abril de 2021.

2.15. Será concedida vistas de toda a documentação apresentada, de maneira individual, para cada um dos licitantes.

2.16. Não serão aceitos os envelopes de Documentos de Proposta de Preços e Habilitação entregues na PMVIVA/ES sem protocolar.

2.17. Poderão ser acessados os envelopes Documentos de Proposta de Preços e Habilitação de licitantes que encaminharem via CORREIOS.

2.18. A Prefeitura Municipal de Vila Valério/ES não se responsabilizará por envelopes endereçados via postal ou por outra forma.

### 3. DA DESPESA E DOS RECURSOS ORÇAMENTÁRIOS

3.1. A despesa total com a execução do objeto desta licitação é estimada em **R\$ 860.365,20 (oitocentos e sessenta mil, trezentos e sessenta e cinco reais e vinte centavos)** distribuído em lote único, na forma indicada no Termo de Referência.

3.2. As despesas decorrentes desta licitação estão incluídas no orçamento do Município de Vila Valério-ES, para o presente exercício, na classificação abaixo:

#### SECRETARIA MUNICIPAL DE TURISMO

**002012.2369500471.030 – Construção de Portais na Vias de Acesso a Sede do Município 44905100000 – Obras e Instalações 1700000009999 – Fonte de Recurso Ficha 265.**

3.3. A dotação relativa aos exercícios financeiros subsequentes será indicada após aprovação da Lei Orçamentária respectiva e liberação dos créditos correspondentes, mediante apostilamento, observando-se o que dispõe o artigo 106, da Lei 14.133/2021.

### 4. DAS CONDIÇÕES DE PARTICIPAÇÃO/CREDENCIAMENTO

4.1. **Participantes.** Poderão participar do certame todos os interessados cujo ramo de atividade seja compatível com o objeto desta licitação e que preencherem as condições e requisitos estabelecidos neste Edital e na legislação aplicável.



# PREFEITURA MUNICIPAL DE VILA VALÉRIO ESTADO DO ESPÍRITO SANTO

## EDITAL DE CONCORRÊNCIA PRESENCIAL Nº 002/2026

4.2. **Vedações.** Não poderão participar desta licitação:

- a) Pessoas físicas;
- b) Pessoa jurídica impedida de licitar e contratar com a Administração Direta e Indireta do Município de Vila Valério-ES, nos termos do art. 156, III e § 4º, da Lei nº 14.133/2021, e do art. 7º da Lei federal nº 10.520, de 17 de julho de 2002, durante o prazo da sanção aplicada ou até que seja promovida sua reabilitação;
- c) Pessoa jurídica suspensa temporariamente de participar em licitação e impedimento de contratar com a Administração, nos termos do art. 87, III, da Lei federal nº 8.666, de 1993;
- d) Pessoa jurídica declarada inidônea para licitar ou contratar com toda a Administração Pública, nos termos do art. 156, IV e §5º, da Lei 14.133/2021, e do art. 87, IV, da Lei Federal nº 8.666, de 1993, durante o prazo da sanção aplicada ou até que seja promovida sua reabilitação;
- e) Pessoa jurídica que tenha sido proibida de contratar com o Poder Público em razão de condenação por ato de improbidade administrativa, nos termos do artigo 12 da Lei Federal nº 8.429/1992;
- f) Licitante que atue em substituição a outra pessoa, física ou jurídica, com o intuito de burlar a efetividade da sanção a ela aplicada, inclusive a sua controladora, controlada ou coligada, desde que devidamente comprovado o ilícito ou a utilização fraudulenta da personalidade jurídica do licitante;
- g) Autor do anteprojeto, do projeto básico ou do projeto executivo, sendo a ele equiparada a empresa integrante do mesmo grupo econômico, nos termos do art. 14, §3º, da Lei nº 14.133, de 2021;
- h) Empresa, isoladamente ou em consórcio, responsável pela elaboração do projeto básico ou do projeto executivo, sendo a ela equiparada a empresa integrante do mesmo grupo econômico, nos termos do art. 14, §3º, da Lei nº 14.133, de 2021;
- i) Empresa da qual o autor do projeto seja dirigente, gerente, controlador, acionista ou detentor de mais de 5% (cinco por cento) do capital com direito a voto, responsável técnico ou subcontratado;
- j) Pessoa jurídica enquadrada nas demais vedações previstas no art. 14 da Lei nº 14.133/21;
- k) Pessoa jurídica cujo ramo de atividade previsto em estatuto ou contrato social não seja pertinente e compatível com o objeto desta licitação;
- l) Agente público do órgão ou entidade licitante, devendo ser observadas as situações que



# PREFEITURA MUNICIPAL DE VILA VALÉRIO ESTADO DO ESPÍRITO SANTO

## EDITAL DE CONCORRÊNCIA PRESENCIAL Nº 002/2026

possam configurar conflito de interesses no exercício ou após o exercício do cargo ou emprego, nos termos da legislação que disciplina a matéria, conforme § 1º do art. 9º da Lei n.º 14.133, de 2021;

**4.3 - CREDENCIAMENTO** - O credenciamento dos participantes será iniciado com antecedência de 30 (trinta) minutos do horário da Sessão Pública. Os documentos deverão ser apresentados **fora dos envelopes nº 1 e 2.**

**4.4.** Os licitantes que desejarem manifestar-se durante as fases do procedimento licitatório deverão estar devidamente representados por:

**4.4.1.** O Titular da empresa licitante, devendo apresentar cédula de identidade ou outro documento de identificação oficial com foto, acompanhado de: registro comercial no caso de empresa individual, contrato social ou estatuto em vigor, no caso de sociedades comerciais e, no caso de sociedades por ações, dos documentos de eleição de seus administradores; inscrição do ato constitutivo, no caso de sociedades civis, acompanhada de prova de diretoria em exercício;

**4.4.2.** Representante designado pela empresa licitante, que deverá apresentar instrumento de procuração particular ou pública, ou Termo de Credenciamento (**MODELO ANEXO II**) com poderes para se manifestar em nome da empresa licitante em qualquer fase da licitação, contendo o Nº da Carteira de Identidade do credenciado, com menção expressa de todos os poderes, inclusive para receber intimações, interpor e desistir de recursos, acompanhado de documento de identificação oficial com foto e do registro comercial, no caso de empresa individual; contrato social ou estatuto em vigor no caso de sociedades comerciais e no caso de sociedades por ações, acompanhado, neste último, de documentos de eleição de seus administradores; inscrição do ato constitutivo, no caso de sociedades civis, acompanhada de prova de diretoria em exercício.

**4.4.3.** O termo de credenciamento deverá ser impresso em papel timbrado da empresa proponente e assinada pelo representante legal, contendo o carimbo de CNPJ da licitante.

**4.5.** É vedada a representação de mais de um licitante por uma mesma pessoa.

**4.6.** As empresas que não se fizerem representar ou que seus representantes não portem documentos que os credencie e/ou os identifiquem, não terão participação ativa durante a reunião, ou seja, não poderão assinar, rubricar documentos, apresentar impugnações, pedido de reconsideração ou recurso, quanto aos atos formais do Agente de Contratação, que só poderão ser interpostos dentro das fases correspondentes, sob pena de preclusão.



# PREFEITURA MUNICIPAL DE VILA VALÉRIO ESTADO DO ESPÍRITO SANTO

## EDITAL DE CONCORRÊNCIA PRESENCIAL Nº 002/2026

**4.7.** Para fins de cadastramento no sistema de compras da PMVIVA, caso não haja representante presente à sessão, solicita-se que a licitante remeta cópia dos documentos constantes do item 4.4.1 e 4.4.2 se for o caso, em envelope apartado que deverá trazer os seguintes dizeres: "Prefeitura Municipal de Vila Valério/ES, nº da licitação – DOCUMENTOS PARA FINS DE CADASTRO NO SISTEMA DA PMVIVA.

**4.8.** A apresentação no CREDENCIAMENTO dos documentos constantes dos itens 4.4.1 e 4.4.2 isentam a licitante de juntá-los no ENVELOPE 2 - DOCUMENTOS DE HABILITAÇÃO.

**4.9.** A licitante enquadrada como Microempresa – ME, Empresa de Pequeno Porte - EPP Microempreendedor Individual (MEI), ou, ainda, sociedade cooperativa com tratamento equiparado, nos termos do art. 34 da Lei nº 11.488/2007, **deverá declarar seu enquadramento (CONFORME MODELO ANEXO III)**, informando que cumpre os requisitos estabelecidos na Lei Complementar nº 123/2006 e os requisitos de habilitação deste Edital, mesmo que tenha restrição na documentação comprobatória da regularidade fiscal e trabalhista. Deverá apresentar a **CERTIDÃO EXPEDIDA PELA JUNTA COMERCIAL**, expedida no período máximo de 60 (sessenta) dias anterior a data de abertura da sessão.

**4.9.1.** Ao declarar o enquadramento previsto no item 4.9, a licitante também declara que atende aos limites de compromissos contratuais fixados no art. 4º, §§ 2º e 3º da Lei 14.133/2021, estando apta a usufruir o tratamento favorecido estabelecido na LCE 123<sup>1</sup>, de 2006 e neste Edital, cujo tratamento favorecido aplica-se uniformemente às microempresas, empresas de pequeno porte e às entidades equiparadas.

**4.9.2.** Ao declarar o enquadramento como sociedade cooperativa, a licitante também declara que atende os requisitos estabelecidos no art. 16 da Lei nº 14.133, de 2021.

**4.10.** A falsidade das declarações previstas nos itens 4.9 e 4.9.1 sujeitará a licitante às sanções previstas na Lei nº 14.133, de 2021, e neste Edital.

## 5. DO CONSÓRCIO

5.1. Não será permitida a participação de empresas reunidas em consórcio, conforme devidamente

<sup>1</sup> O tratamento diferenciado para as cooperativas foi previsto na Lei 11.488, de 2007. (Art. 34). Aplica-se às sociedades cooperativas que tenham auferido, no ano-calendário anterior, receita bruta até o limite definido no inciso II do caput do art. 3º da Lei Complementar nº 123, de 14 de dezembro de 2006, nela incluídos os atos cooperados e não cooperados, o disposto nos Capítulos V a X, na Seção IV do Capítulo XI, e no Capítulo XII da referida Lei Complementar.) Nos termos do inciso II do art. 4º, §1º, da Lei nº 14.133, de 2021, não será aplicado esse tratamento diferenciado no caso de licitação para obras e serviços de engenharia cujo valor estimado for superior à receita bruta máxima admitida para fins de enquadramento como empresa de pequeno porte. Nas contratações com prazo de vigência superior a 1 (um) ano, será considerado o valor anual do contrato na aplicação do limite anteriormente mencionado.



# PREFEITURA MUNICIPAL DE VILA VALÉRIO ESTADO DO ESPÍRITO SANTO

## EDITAL DE CONCORRÊNCIA PRESENCIAL Nº 002/2026

justificado no Termo de Referência.

### 6. FORMA DE APRESENTAÇÃO DO ENVELOPE DE PROPOSTA DE PREÇOS

6.1. O ENVELOPE Nº 1 – PROPOSTA DE PREÇOS deverá ser apresentado em envelope opaco, fechado e indevassável, rubricados no fecho e contendo em sua parte externa a identificação do licitante (razão social, CNPJ, endereço, telefone e e-mail), a referência à Prefeitura Municipal de Vila Valério-ES e o número deste Edital, conforme o exemplo:

**EDITAL DE CONCORRÊNCIA PRESENCIAL Nº. 002/2026**

**PREFEITURA MUNICIPAL DE VILA VALÉRIO/ES**

**ENVELOPE Nº 1 - PROPOSTA DE PREÇOS**

**(razão social, CNPJ, endereço, telefone e e-mail)**

### 7. DO ENVELOPE Nº 1 – PROPOSTA DE PREÇOS

7.1. **Conteúdo.** O ENVELOPE Nº 1 – PROPOSTA DE PREÇOS deverá conter os seguintes documentos, todos assinados pelo representante legal do licitante ou por seu procurador, juntando-se cópia do respectivo instrumento de procuração:

7.1.1. **Proposta de preços**, conforme o **modelo de carta de apresentação da proposta do ANEXO IV.1**, em papel timbrado da licitante, redigida em língua portuguesa (salvo quanto às expressões técnicas de uso corrente), com páginas numeradas sequencialmente, sem rasuras, emendas, borrões ou entrelinhas, contendo os seguintes elementos:

7.1.1.1. Razão Social, endereço, CNPJ, Telefone e E-mail do licitante;

7.1.1.2. Descrição de forma clara e sucinta do objeto da presente licitação;

7.1.1.3. **Preço total** para a execução do objeto, em moeda corrente nacional, em algarismos e por extenso, apurado à data de sua apresentação, sem inclusão de qualquer encargo financeiro ou previsão inflacionária.



# PREFEITURA MUNICIPAL DE VILA VALÉRIO ESTADO DO ESPÍRITO SANTO

## EDITAL DE CONCORRÊNCIA PRESENCIAL Nº 002/2026

**7.2. Preços.** Os preços incluem todos os Custos Diretos (CD) e Benefícios e Despesas Indiretas (BDI) que se refiram ao objeto licitado, tais como: materiais e mão de obra; serviços de terceiros aplicados à própria obra ou em atividade de apoio (p.e. vigilância e transporte); margem de lucro da proponente, locações de máquinas, equipamentos ou de imóveis e instalações auxiliares à obra; tarifas de água, energia elétrica e telecomunicações; seguros, legal ou contratualmente exigidos; encargos sociais e trabalhistas; tributos federais, estaduais e municipais incidentes sobre a atividade econômica ou a obra em si; multas aplicadas pela inobservância de normas e regulamentos; alojamentos e alimentação; vestuário e ferramentas; equipamentos de proteção individual e de segurança; depreciações e amortizações; despesas administrativas e de escritório; acompanhamento topográfico da obra; testes laboratoriais ou outros exigíveis por norma técnica, entre outros.

**7.3. Declaração (ANEXO IV.2),** afirmando que a proposta foi elaborada de maneira independente e que o licitante conduz seus negócios de forma a coibir fraudes, corrupção e a prática de quaisquer outros atos lesivos à Administração Pública, nacional ou estrangeira, em atendimento à Lei Federal nº 12.846/2013;

**7.4. Declaração (ANEXO IV.3)** de que suas propostas econômicas compreendem a integralidade dos custos para atendimento dos direitos trabalhistas assegurados na Constituição Federal, nas leis trabalhistas, nas normas infralegais, nas convenções coletivas de trabalho e nos termos de ajustamento de conduta vigentes;

**7.5. Comprovante de Garantia** oferecido em qualquer das modalidades previstas no Art. 58 ("caput" e § 1º) e artigo 96, que será restituída após decorridos 10 (dez) dias úteis da assinatura do contrato pela licitante vencedora nos termos do § 1º do artigo 58, todos da Lei Federal nº 14.133/21, no valor de **R\$ 8.603,65 (oito mil, seiscentos e três reais e sessenta e cinco centavos)** que corresponde a 1% do valor global estimado (item 3.1 deste Edital) da obra/serviços aqui licitados.

**7.6.** Em caso de omissão da declaração constante do Item 4.9 – **(ANEXO III)** no momento do credenciamento, a mesma deverá ser apresentada no envelope nº 1 Proposta de Preços.

**7.7. Validade da proposta.** Na ausência de indicação expressa em sentido contrário no **ANEXO IV.1**, o prazo de validade da proposta será de **60 (sessenta) dias** contados a partir do último dia previsto para o recebimento dos envelopes.

**7.7.1.** Antes de expirar a validade original da proposta, o Agente de Contratação poderá solicitar à proponente que declare a sua intenção de prorrogar o prazo previsto no item anterior. As respostas se farão por escrito, preferencialmente por meio eletrônico.

**7.7.2.** Não será admitida a modificação da proposta pelo licitante que aceitar prorrogar a sua validade.



# PREFEITURA MUNICIPAL DE VILA VALÉRIO ESTADO DO ESPÍRITO SANTO

## EDITAL DE CONCORRÊNCIA PRESENCIAL Nº 002/2026

7.8. As propostas não poderão impor condições e deverão limitar-se ao objeto desta licitação, sendo desconsideradas quaisquer alternativas de preço ou quaisquer outras condições não previstas no Edital e nos seus anexos.

7.9. O licitante deverá arcar com o ônus decorrente de eventual equívoco no dimensionamento de sua proposta, inclusive quanto aos custos variáveis decorrentes de fatores futuros, mas que sejam previsíveis em seu ramo de atividade, tais como aumentos de custo de mão de obra decorrentes de negociação coletiva ou de dissídio coletivo de trabalho.

**7.10. PLANILHA DE CUSTOS.** Preços unitários em algarismos, de acordo com a planilha de custos fornecida pelo Município. A transcrição dos itens e quantidades constantes da planilha deverá ser feita corretamente. As proponentes serão obrigadas a fornecer cotação para todos os itens indicados pelo Município e constantes das planilhas de quantidades de preços anexa a este Edital, sob pena de desclassificação.

7.10.1. Apresentação do **Cronograma Físico-Financeiro**, obedecendo ao prazo de execução previsto neste Edital, devendo o mesmo conter os valores mês a mês, e seu percentual em relação ao valor total proposto;

7.11. A eventual inadimplência do Contratado, com referência aos encargos aqui estabelecidos, não transfere ao Município a responsabilidade por seu pagamento, nem poderá onerar o objeto do Contrato ou restringir a regularização e o uso dos serviços;

7.12. Os preços ofertados na proposta inicial serão de exclusiva responsabilidade do licitante, não lhe assistindo o direito de pleitear qualquer alteração, sob alegação de erro, omissão ou qualquer outro pretexto.

7.13. As licitantes estão obrigadas a fornecer preço para todos os itens constantes da planilha de preços, sob pena de desclassificação.

## 8. DOCUMENTOS DE HABILITAÇÃO

### 8.1. FORMA DE APRESENTAÇÃO

8.1.1. **Envelope.** O ENVELOPE Nº. 2 – DOCUMENTOS DE HABILITAÇÃO deverá ser apresentado em envelope opaco, fechado e indevassável, rubricado no fecho e contendo em sua parte externa a identificação do licitante (razão social, endereço, CNPJ, telefone e e-mail), a referência ao Município de Vila Valério-ES e o número deste Edital, conforme o exemplo:



# PREFEITURA MUNICIPAL DE VILA VALÉRIO ESTADO DO ESPÍRITO SANTO

## EDITAL DE CONCORRÊNCIA PRESENCIAL Nº 002/2026

### EDITAL DE CONCORRÊNCIA PRESENCIAL Nº. 002/2026

#### PREFEITURA MUNICIPAL DE VILA VALÉRIO/ES

#### ENVELOPE Nº 2 - DOCUMENTOS DE HABILITAÇÃO

(razão social, endereço, CNPJ, telefone e e-mail)

8.2. OS DOCUMENTOS DE HABILITAÇÃO serão exigidos apenas do licitante mais bem classificado, nos termos do inciso II, artigo 63 da lei federal nº 14.133/2021, devendo ser apresentado os seguintes documentos:

#### 8.3. Habilitação Jurídica:

8.3.1. **Empresário individual:** inscrição no Registro Público de Empresas Mercantis, a cargo da Junta Comercial da respectiva sede;

8.3.2. **Microempreendedor Individual - MEI:** Certificado da Condição de Microempreendedor Individual - CCMEI, cuja aceitação ficará condicionada à verificação da autenticidade no sítio <https://www.gov.br/empresas-e-negocios/pt-br/empreendedor>;

8.3.3. **Sociedade empresária, sociedade limitada unipessoal – SLU ou sociedade identificada como empresa individual de responsabilidade limitada - EIRELI<sup>2</sup>:** inscrição do ato constitutivo, estatuto ou contrato social no Registro Público de Empresas Mercantis, a cargo da Junta Comercial da respectiva sede, acompanhada de documento comprobatório de seus administradores;

8.3.4. **Sociedade empresária estrangeira:** portaria de autorização de funcionamento no Brasil,

<sup>2</sup>O art. 41 da Lei nº 14.195, de 26 de agosto de 2021, transformou todas as empresas individuais de responsabilidade limitada (EIRELI) existentes na data da entrada em vigor da Lei em sociedades limitadas unipessoais (SLU), independentemente de qualquer alteração em seus respectivos atos constitutivos. Diante dessa situação, recomenda-se que os agentes de contratação aceitem a participação da empresa identificada como EIRELI em seus atos constitutivos, pois ela deverá ser considerada como convertida em SLU, automaticamente, durante o processo de contratação. Os atos constitutivos deverão ser considerados regulares como EIRELI, mas a empresa deverá se comportar na contratação como uma SLU.



# PREFEITURA MUNICIPAL DE VILA VALÉRIO ESTADO DO ESPÍRITO SANTO

## EDITAL DE CONCORRÊNCIA PRESENCIAL Nº 002/2026

publicada no Diário Oficial da União e arquivada na Junta Comercial da unidade federativa onde se localizar a filial, agência, sucursal ou estabelecimento, a qual será considerada como sua sede, conforme Instrução Normativa DREI/ME n.º 77, de 18 de março de 2020;

8.3.4.1. Sociedades estrangeiras que não funcionem no País devem apresentar documentos de habilitação equivalentes, na forma de regulamento emitido pelo Poder Executivo Federal, inicialmente em tradução livre.

8.3.5. **Sociedade simples:** inscrição do ato constitutivo no Registro Civil de Pessoas Jurídicas do local de sua sede, acompanhada de documento comprobatório de seus administradores;

8.3.6. **Filial, sucursal ou agência de sociedade simples ou empresária:** inscrição do ato constitutivo da filial, sucursal ou agência da sociedade simples ou empresária, respectivamente, no Registro Civil das Pessoas Jurídicas ou no Registro Público de Empresas Mercantis onde opera, com averbação no Registro onde tem sede a matriz;

8.3.7. **Sociedade cooperativa:** ata de fundação e estatuto social, com a ata da assembleia que o aprovou, devidamente arquivado na Junta Comercial ou inscrito no Registro Civil das Pessoas Jurídicas da respectiva sede, além do registro de que trata o art. 107 da Lei nº 5.764, de 16 de dezembro 1971.

8.3.8. Os documentos apresentados deverão estar acompanhados de todas as alterações ou da consolidação respectiva.

### 9.4. Regularidade Fiscal, Social e Trabalhista:

9.4.1. Prova de inscrição no Cadastro Nacional de Pessoas Jurídicas ou no Cadastro de Pessoas Físicas, conforme o caso;

9.4.2. Prova de regularidade fiscal perante a Fazenda Nacional, através da Certidão Negativa de Débitos relativos a Créditos Tributários Federais e à Dívida Ativa da União (CND), expedida conjuntamente pela Secretaria da Receita Federal do Brasil (RFB) e pela Procuradoria-Geral da Fazenda Nacional (PGFN), referente a todos os créditos tributários federais e à Dívida Ativa da União (DAU) por elas administrados, ou Certidão Positiva com Efeitos de Negativa;

9.4.3. Prova de regularidade relativa ao Fundo de Garantia por Tempo de Serviço – FGTS, comprovada através de apresentação de certidão fornecida pela Caixa Econômica Federal;

9.4.4. Prova de inscrição no cadastro de contribuintes Estadual e/ou Municipal relativo ao domicílio ou sede do fornecedor, pertinente ao seu ramo de atividade e compatível com o objeto contratual;

9.4.5. O fornecedor enquadrado como microempreendedor individual que pretenda auferir os benefícios do tratamento diferenciado previstos na Lei Complementar nº 123/2006, estará dispensado da prova de



# PREFEITURA MUNICIPAL DE VILA VALÉRIO ESTADO DO ESPÍRITO SANTO

## EDITAL DE CONCORRÊNCIA PRESENCIAL Nº 002/2026

inscrição nos cadastros de contribuintes estadual e municipal.

9.4.6. Prova de regularidade para com a Fazenda Estadual, comprovada através de Certidão de Regularidade Fiscal – CRF, emitida pela Secretaria da Fazenda do domicílio ou sede da licitante.

9.4.7. Prova de regularidade para com a Fazenda Municipal, comprovada através de Certidão dos Tributos relativos ao domicílio ou sede do proponente.

9.4.7.1. Caso o fornecedor seja considerado isento dos tributos Municipal relacionados ao objeto contratual, deverá comprovar tal condição mediante a apresentação de declaração da Fazenda respectiva do seu domicílio ou sede, ou outra equivalente, na forma da lei.

9.4.8. Prova de regularidade perante a Justiça do Trabalho, através de Certidão Negativa de Débitos Trabalhistas – CNDT ou Certidão Positiva com efeitos de Negativa, de acordo com a Lei nº 12.440/2011 e Resolução Administrativa nº 1.470/2011 do TST.

9.4.9. As microempresas, as empresas de pequeno porte e o Microempreendedor Individual (MEI) deverão apresentar toda a documentação exigida para fins de regularidade fiscal e trabalhista, mesmo que apresente alguma restrição, sendo a comprovação efetiva exigível somente para efeito de contratação, nos termos dos arts. 42 e 43 da LC 123, de 2006 e art. 4º do Decreto Federal nº 8.538, de 2015.

9.4.10. Havendo alguma restrição na comprovação da regularidade fiscal ou trabalhista da Microempresa, da Empresa de Pequeno Porte ou do Microempreendedor Individual, será assegurado o prazo de 05 (cinco) dias úteis, cujo termo inicial corresponderá ao momento em que a proponente for declarada vencedora do certame, prorrogável por igual período, a critério da Administração, para regularização da documentação, para pagamento ou parcelamento do débito e para emissão de eventuais certidões negativas ou positivas com efeito de certidão negativa.

9.4.11. A não regularização da documentação, no prazo previsto no subitem anterior, implicará decadência do direito à contratação, sem prejuízo das sanções previstas neste Edital.

9.4.12. Caso a licitante esteja em recuperação judicial, estará dispensada da apresentação dos documentos de regularidade fiscal, social e trabalhista, com exceção da certidão de regularidade perante a Previdência Social, desde que apresente decisão judicial em vigor que autorize o processamento do pedido e dispense expressamente as certidões negativas, nos termos do artigo 52, inciso II, da Lei Federal nº 11.101/2005<sup>3</sup>.

---

<sup>3</sup>Na hipótese da empresa em recuperação judicial ter sido habilitada no certame sem as certidões negativas, nos termos do item acima, caberá à Administração, no exercício regular de seus poderes de fiscalização, exigir a comprovação da manutenção dos requisitos de habilitação tanto no momento da



# PREFEITURA MUNICIPAL DE VILA VALÉRIO ESTADO DO ESPÍRITO SANTO

## EDITAL DE CONCORRÊNCIA PRESENCIAL Nº 002/2026

### 9.5. Qualificação Técnica:

9.5.1. Registro ou inscrição no Conselho Regional de Engenharia e Agronomia – CREA ou no Conselho de Arquitetura e Urbanismo – CAU, conforme o caso, da empresa licitante e de seu(s) responsável(is) técnico(s), da região da sede ou domicílio da licitante, em plena validade.

9.5.1.1. Sociedades empresárias estrangeiras atenderão à exigência relativa ao registro ou inscrição na entidade profissional competente no Brasil, quando for o caso, por meio da apresentação, no momento da assinatura do contrato, da solicitação de registro perante a respectiva entidade profissional.

9.5.1.2. No caso de a empresa licitante ou o responsável técnico não serem registrados ou inscritos no CREA ou no CAU do Estado do Espírito Santo, deverão ser providenciados os respectivos vistos deste órgão regional quando da assinatura do contrato.

### 9.5.2. Qualificação técnico-operacional

9.5.2.1. Comprovação de aptidão para execução de serviço de complexidade tecnológica e operacional equivalente ou superior ao objeto desta contratação, ou ao item pertinente, por meio da apresentação Certidões de Acervo Operacional (CAO) ou atestados, em nome da licitante, expedidos por pessoa(s) de direito público ou privado ou regularmente emitido(s) pelo conselho profissional competente, **no quantitativo mínimo de 40% dos serviços descritos na Planilha Orçamentária, conforme documento do Setor de Engenharia, anexo ao TR:**

ITEM	DESCRIÇÃO	UN	QUANTIDADE
4.4	Forma em chapa de madeira compensada plastificada de 12mm	M <sup>2</sup>	701,60
4.9	Fornecimento e aplicação de concreto FCK=30 Mpa	M <sup>3</sup>	74,60
5.4	Chapa de aço cortem, com desenho e corte a laser conforme projeto	UND	1,00
8.1	Calçada de concreto FCK=15Mpa camurçada	M <sup>2</sup>	493,81

9.5.3. Será admitido, para fins de comprovação do quantitativo mínimo, o somatório das quantidades descritas em um ou mais atestados apresentados.

9.5.4. Para facilitar a análise do Agente de Contratação, é recomendável que a licitante destaque, nas referidas certidões, os serviços cuja experiência se pretende comprovar e o seu respectivo quantitativo.

9.5.5. Em caso de apresentação por licitante de atestado de desempenho anterior emitido em favor de consórcio do qual tenha feito parte, se o atestado ou o contrato de constituição do consórcio não

---

assinatura do termo de contrato como durante toda a sua execução, averiguando qual a situação processual da recuperação judicial e se de fato continuam inexigíveis as certidões negativas de débito ou se a empresa já deve apresentá-las, sob pena de desclassificação no certame ou rescisão do contrato.



# PREFEITURA MUNICIPAL DE VILA VALÉRIO ESTADO DO ESPÍRITO SANTO

## EDITAL DE CONCORRÊNCIA PRESENCIAL Nº 002/2026

identificar a atividade desempenhada por cada consorciado individualmente, serão adotados os seguintes critérios na avaliação de sua qualificação técnica:

9.5.5.1. Caso o atestado tenha sido emitido em favor de consórcio homogêneo, as experiências atestadas deverão ser reconhecidas para cada empresa consorciada na proporção quantitativa de sua participação no consórcio;

9.5.5.2. Caso o atestado tenha sido emitido em favor de consórcio heterogêneo, as experiências atestadas deverão ser reconhecidas para cada consorciado de acordo com os respectivos campos de atuação, inclusive nas licitações para contratação de serviços técnicos especializados de natureza predominantemente intelectual.

9.5.5.3. Na hipótese do item 9.5.5.1, para fins de comprovação do percentual de participação do consorciado, caso este não conste expressamente do atestado ou da certidão, deverá ser juntada ao atestado ou à certidão cópia do instrumento de constituição do consórcio.

9.5.6. Serão aceitos atestados ou outros documentos hábeis emitidos por entidades estrangeiras quando acompanhados de tradução para o português, salvo se comprovada a inidoneidade da entidade emissora.

9.5.7. Os atestados de capacidade técnica poderão ser apresentados em nome da matriz ou da filial da licitante.

9.5.8. Não serão aceitos atestados emitidos pela licitante, em seu próprio nome, nem qualquer outro em desacordo com as exigências do Edital.

9.5.9. Se a certidão e/ou atestado não for emitida pela Contratante principal da obra ou do serviço de engenharia (pessoa jurídica de direito público ou privado), deverá ser juntada à documentação pelo menos um dos seguintes documentos:

9.5.9.1. Declaração formal do CONTRATANTE principal confirmando que a licitante participou da execução do serviço objeto do contrato;

9.5.9.2. Autorização da subcontratação pelo CONTRATANTE principal, em que conste o nome da licitante subcontratada para o qual se está emitindo o atestado;

9.5.9.3. Contrato firmado entre contratado principal e a licitante subcontratada, devidamente registrado no CREA ou CAU.

9.5.10. A licitante disponibilizará todas as informações necessárias à comprovação da legitimidade dos atestados, apresentando, quando solicitado pelo Agente de Contratação, cópia do contrato que deu suporte à contratação, endereço atual da contratante e local em que foi executado o objeto contratado,



# PREFEITURA MUNICIPAL DE VILA VALÉRIO ESTADO DO ESPÍRITO SANTO

## EDITAL DE CONCORRÊNCIA PRESENCIAL Nº 002/2026

entre outros documentos.

9.5.11. Para fins de **qualificação técnico-profissional**, a licitante deverá comprovar que possui, em seu quadro, na data de apresentação da proposta, profissionais de nível superior, ou outro(s), devidamente registrado(s) no CREA ou CAU, que conjuntamente atendam à habilitação mínima discriminada a seguir: Arquiteto e/ou Engenheiro Civil, com experiência comprovada, mediante a apresentação de Certidão de Acervo Técnico - CAT, acompanhada do respectivo atestado, expedida pelo (CREA ou CAU – Depende da especialidade do profissional) da(s) região (ões) onde o(s) serviço(s) tenha(m) sido realizado(s), indicando como itens de maior relevância, **no quantitativo mínimo de 40% dos serviços descritos na Planilha Orçamentária o que segue, conforme documento do Setor de Engenharia, anexo ao TR:**

ITEM	DESCRIÇÃO	UN	QUANTIDADE
4.4	Forma em chapa de madeira compensada plastificada de 12mm	M <sup>2</sup>	701,60
4.9	Fornecimento e aplicação de concreto FCK=30 Mpa	M <sup>3</sup>	74,60
5.4	Chapa de aço cortem, com desenho e corte a laser conforme projeto	UND	1,00
8.1	Calçada de concreto FCK=15Mpa camurçada	M <sup>2</sup>	493,81

9.5.12. A comprovação do vínculo do profissional detentor do atestado técnico poderá ser feita pelas seguintes formas: no caso de empregado da empresa, por meio da Carteira de Trabalho e Previdência Social; no caso de sócio ou dirigente, através do contrato/estatuto social; no caso de prestador de serviços, mediante contrato escrito firmado com o licitante ou declaração de compromisso de vinculação futura, caso a licitante se sagre vencedora do certame.

9.5.13. Não serão admitidos atestados de responsabilidade técnica de profissionais que tenham dado causa à aplicação das sanções previstas nos incisos III e IV do caput do art. 156 da Lei Federal nº 14.133/2021, em decorrência de orientação proposta, de prescrição técnica ou de qualquer ato profissional de sua responsabilidade.

9.5.14. Os profissionais indicados pela licitante na forma do item 9.5.11 deverão participar da execução dos serviços objeto desta licitação, e só será admitida a sua substituição por profissionais de experiência equivalente ou superior, desde que aprovada pela Administração.

9.5.15. Declaração emitida pela licitante atestando que tomou conhecimento de todas as informações e das condições locais para o cumprimento das obrigações objeto da licitação, **(CONFORME ANEXO V)**.

9.5.16. Atestado de Vistoria emitido pelo Setor de Engenharia desta municipalidade certificando de que a licitante realizou avaliação prévia do local de execução, para o conhecimento pleno das condições e peculiaridades do objeto a ser contratado.



# PREFEITURA MUNICIPAL DE VILA VALÉRIO ESTADO DO ESPÍRITO SANTO

## EDITAL DE CONCORRÊNCIA PRESENCIAL Nº 002/2026

9.5.16.1. Serão disponibilizados data e horário diferentes aos interessados em realizar a vistoria prévia, **que deverá ser agendada com o Engenheiro Civil Sr. Neivaldo Fregona, Tel: (27) 99984-6518.**

9.5.16.2. Para a vistoria, o representante legal da empresa ou responsável técnico deverá estar devidamente identificado, apresentando documento de identidade civil e documento expedido pela empresa comprovando sua habilitação para a realização da vistoria.

9.5.16.3. Caso a licitante opte por não realizar a vistoria, deverá apresentar declaração formal assinada **por seu responsável técnico** acerca do conhecimento pleno das condições e peculiaridades da contratação (**CONFORME MODELO – ANEXO VI.**

9.5.17. Declaração emitida pela licitante que executará os serviços e disponibilizará pessoal e equipamentos necessários ao bom andamento dos serviços de acordo com os prazos estabelecidos no Edital (**CONFORME MODELO – ANEXO VII).**

9.5.18. O Agente de Contratação poderá promover diligências para averiguar a veracidade das informações constantes nos documentos apresentados, caso julgue necessário, estando sujeita à inabilitação, o licitante que apresentar documentos em desacordo com as informações obtidas, além de incorrer nas sanções previstas na legislação.

### **9.6. Qualificação Econômico-Financeira:**

9.6.1. Certidão Negativa de Falência, expedida pelo distribuidor ou distribuidores (caso exista mais de um) da sede ou domicílio da licitante;

9.6.1.1. Certidão Negativa de Falência referente aos processos distribuídos pelo PJe (processos judiciais eletrônicos) da sede ou domicílio da licitante;

9.6.1.2. A certidão descrita no item 9.6.1.1 somente é exigível quando a certidão negativa de Falência da sede ou do domicílio da licitante contiver a ressalva expressa de que não abrange os processos judiciais eletrônicos.

9.6.2. Balanço patrimonial, demonstração de resultado de exercício e demais demonstrações contábeis dos 2 (dois) últimos exercícios sociais, comprovando:

- a) Índices de Liquidez Geral (LG), Liquidez Corrente (LC), e Solvência Geral (SG) superiores a 1 (um);
- b) As empresas criadas no exercício financeiro da licitação deverão atender a todas as exigências da habilitação e poderão substituir os demonstrativos contábeis pelo balanço de abertura, nos termos do art. 65, §2º, da Lei nº 14.133/2021;
- c) Os documentos referidos acima limitar-se-ão ao último exercício no caso de a pessoa jurídica



# PREFEITURA MUNICIPAL DE VILA VALÉRIO ESTADO DO ESPÍRITO SANTO

## EDITAL DE CONCORRÊNCIA PRESENCIAL Nº 002/2026

ter sido constituída há menos de 2 (dois) anos;

d) Os documentos referidos acima deverão ser exigidos com base no limite definido pela Receita Federal do Brasil para transmissão da Escrituração Contábil Digital - ECD ao Sped.

9.6.2.1 - Caso a empresa licitante apresente resultado inferior ou igual a 1 (um) em qualquer dos índices de Liquidez Geral (LG), Solvência Geral (SG) e Liquidez Corrente (LC), será exigido para fins de habilitação capital mínimo OU patrimônio líquido mínimo de 10% do valor total estimado da contratação OU valor total estimado da parcela pertinente.

9.6.2.1. O atendimento dos índices econômicos previstos neste item deverá ser atestado mediante declaração assinada por profissional habilitado da área contábil, apresentada pelo fornecedor.

9.6.3. Os balanços e demonstrações devem conter os registros ou autenticação no órgão competente e estar devidamente assinados pelo administrador da empresa e pelo profissional habilitado junto ao Conselho Regional de Contabilidade – CRC, e vir acompanhados dos termos de abertura e de encerramento.

9.6.4. As empresas criadas no exercício financeiro da licitação deverão atender a todas as exigências da habilitação e poderão substituir os demonstrativos contábeis pelo balanço de abertura, conforme art. 65, §1º, da Lei nº 14.133, de 2021.

9.6.5. Caso o exercício financeiro anterior ao da licitação esteja encerrado há mais de 3 (três) meses da data da sessão pública de abertura desta concorrência, o Balanço Patrimonial poderá ser atualizado pelo Índice Nacional de Preços ao Consumidor Amplo (IPCA).

9.6.6. O atendimento dos índices econômicos previstos neste item deverá ser atestado mediante **DECLARAÇÃO** assinada por profissional habilitado da área contábil da licitante – **CONFORME MODELO - ANEXO VIII**).

### 9.7. Declarações complementares (CONFORME MODELO – ANEXO IX):

9.7.1 - Declaração, sob as penas da Lei, que cumpre plenamente os requisitos de habilitação exigidos no instrumento convocatório;

9.7.2. Declaração de cumprimento do disposto no inciso XXXIII do art. 7º da Constituição Federal;

9.7.3. Declaração de cumprimento das exigências de reserva de cargos para pessoa com deficiência e para reabilitado da Previdência Social, previstas em lei e em outras normas específicas;

9.7.4. Declaração de que não possui, em sua cadeia produtiva, empregados executando trabalho degradante ou forçado, observando o disposto nos incisos III e IV do art. 1º e no inciso III do art. 5º da Constituição Federal, bem como no art. 14, inciso VI, da Lei nº 14.133/2021;



# PREFEITURA MUNICIPAL DE VILA VALÉRIO ESTADO DO ESPÍRITO SANTO

## EDITAL DE CONCORRÊNCIA PRESENCIAL Nº 002/2026

9.7.5. Declaração de que não há sanções vigentes que legalmente proibam a participante de licitar e/ou contratar com o contratante;

9.7.6. Declaração, sob as penas da lei, a inexistência no quadro da empresa, de sócios ou empregados com vínculo de parentesco em linha reta, colateral ou por afinidade até o terceiro grau, ou, ainda, que sejam cônjuges ou companheiros de ocupantes do quadro da Prefeitura Municipal de Vila Valério-ES, nos cargos de direção, chefia ou exercentes de função gratificada de mesma natureza, bem como de seus agentes políticos;

9.7.7. Declaração de não ter recebido do Município de Vila Valério-ES ou de qualquer outra entidade da Administração direta ou indireta em âmbito Federal, Estadual e Municipal, SUSPENSÃO TEMPORÁRIA de participação em licitação e ou impedimento de contratar com a Administração Pública, assim como não ter recebido DECLARAÇÃO DE INIDONEIDADE para licitar ou contratar com a Administração Federal, Estadual e Municipal;

9.7.8. Declaração que não se enquadra em nenhuma das vedações de participação na licitação deste Edital;

9.7.9. Declaração que cumpre as normas relativas à saúde e segurança do trabalho;

9.7.10. Declaração que atenderá, na data da contratação, ao disposto no artigo 5º-C e se compromete a não disponibilizar empregado que incorra na vedação prevista no artigo 5º-D, ambos da Lei Federal nº 6.019/1974, com redação dada pela Lei Federal nº 13.467/2017.

### **9.8. Das regras gerais relativas à habilitação:**

9.8.1. A documentação poderá ser apresentada em original ou por cópia simples, sendo possível exigir o reconhecimento de firma quando houver dúvida de autenticidade (Art. 12, inciso V, da Lei 14.133/2021).

9.8.2. Os documentos de habilitação devem encontrar-se válidos na data de sua apresentação.

9.8.3. Inexistindo preceito legal ou prazo de validade fixado no próprio instrumento, os documentos/certidões serão considerados válidos por um período de 90 (noventa) dias contados da sua emissão.

9.8.3.1. Caso haja previsão de prazo diverso em lei ou em norma infralegal estadual, de outros estados da federação ou internacional, a licitante ficará responsável por juntar a respectiva comprovação.

9.8.4. Não será aceito qualquer protocolo de entrega ou de solicitação de documentos em substituição aos documentos relacionados neste Edital.

9.8.5. Para fins de habilitação, a verificação dos documentos pelo agente de Contratação nos sítios oficiais de órgãos e entidades emissores de certidões constitui meio legal de prova.



# PREFEITURA MUNICIPAL DE VILA VALÉRIO ESTADO DO ESPÍRITO SANTO

## EDITAL DE CONCORRÊNCIA PRESENCIAL Nº 002/2026

9.8.6. Em caso de participação de licitantes estrangeiras que não funcionem no país, as exigências de habilitação serão atendidas mediante a apresentação de documentos equivalentes, inicialmente apresentados em tradução livre.

9.8.6.1. Caso seja vencedora a licitante estrangeira que não funcione no país, será exigido, como condição para assinatura do contrato, que os documentos apresentados sejam traduzidos por tradutor juramentado e consularizados pelos respectivos consulados ou embaixadas.

9.8.6.2. A autenticação consular ou em embaixada será dispensada quando se tratar de documento público e o respectivo país for signatário da Convenção de Haia, sendo, neste caso, necessário apenas o apostilamento do documento em cartório, nos termos do disposto no Decreto Federal nº 8.660/2016.

9.8.7. Será inabilitada a licitante que apresentar declaração ou documentação falsa, que deixar de apresentar quaisquer documentos exigidos ou apresentá-los em desacordo com as exigências deste Edital, ressalvadas as restrições relativas à regularidade fiscal e trabalhista das Microempresas, Empresas de Pequeno Porte, Microempreendedores Individuais ou equiparadas, nos termos da Lei Complementar nº 123/2006.

9.8.8. Em caso de participação de cooperativas, as regras de habilitação serão as seguintes:

9.8.8.1. A relação dos cooperados que atendem aos requisitos técnicos exigidos para a contratação e que executarão o contrato, com as respectivas atas de inscrição e a comprovação de que estão domiciliados na localidade da sede da cooperativa, respeitado o disposto nos arts. 4º, inciso XI, 21, inciso I e 42, §§2º a 6º da Lei n. 5.764, de 1971;

9.8.8.2. A declaração de regularidade de situação do contribuinte individual – DRSCI, para cada um dos cooperados indicados;

9.8.8.3. A comprovação do capital social proporcional ao número de cooperados necessários à prestação do serviço;

9.8.8.4. O registro previsto na Lei n. 5.764, de 1971, art. 107;

9.8.8.5. A comprovação de integração das respectivas quotas-partes por parte dos cooperados que executarão o contrato; e

9.8.8.6. Os seguintes documentos para a comprovação da regularidade jurídica da cooperativa: a) ata de fundação; b) estatuto social com a ata da assembleia que o aprovou; c) regimento dos fundos instituídos pelos cooperados, com a ata da assembleia; d) editais de convocação das três últimas assembleias gerais extraordinárias; e) três registros de presença dos cooperados que executarão o contrato em assembleias gerais ou nas reuniões seccionais; e f) ata da sessão que os cooperados autorizaram a cooperativa a contratar o objeto da licitação;



# PREFEITURA MUNICIPAL DE VILA VALÉRIO ESTADO DO ESPÍRITO SANTO

## EDITAL DE CONCORRÊNCIA PRESENCIAL Nº 002/2026

9.8.8.7. A última auditoria contábil-financeira da cooperativa, conforme dispõe o art. 112 da Lei n. 5.764, de 1971, ou uma declaração, sob as penas da lei, de que tal auditoria não foi exigida pelo órgão fiscalizador.

### 10. SESSÃO PÚBLICA DE ENTREGA DE ENVELOPES

10.1. No local, data e horário indicados no preâmbulo deste Edital, o Agente de Contratação dará início a sessão pública para receber os **ENVELOPES Nº 1 – PROPOSTA DE PREÇOS e Nº 2 – DOCUMENTOS DE HABILITAÇÃO**.

10.2. **Participação na sessão pública.** A sessão será pública e poderá ser assistida por qualquer pessoa, mas somente será admitida a manifestação dos representantes devidamente credenciados pelo Agente de Contratação, não sendo permitidas atitudes desrespeitosas, que causem tumultos ou perturbem o bom andamento dos trabalhos.

10.3. **Aceitação Tácita.** A entrega dos envelopes ao Agente de Contratação da Licitação implica na aceitação, pelo licitante, de todas as normas e condições estabelecidas neste Edital, bem como implica a obrigatoriedade de manter todas as condições de habilitação e qualificação exigidas para a contratação.

10.4. **Abertura do Envelope PROPOSTA DE PREÇOS.** O Agente de Contratação procederá à abertura dos **ENVELOPES Nº 1 – PROPOSTA DE PREÇOS**. Os documentos neles contidos serão verificados e rubricados pelos representantes dos licitantes e pela Equipe de Apoio e serão juntados ao respectivo processo administrativo.

10.4.1. Iniciada a sessão pública, estará encerrada a possibilidade de admissão de novos participantes no certame.

10.5. **Lances.** Será iniciada a etapa de lances com a participação de todas propostas classificadas provisoriamente.

### 11. JULGAMENTO DAS PROPOSTAS

11.1. **Análise.** Os documentos contidos no **ENVELOPE Nº 1 – PROPOSTA** serão analisados pelo Agente de Contratação, auxiliado pela equipe de apoio, que verificará a exatidão das operações aritméticas realizadas pelo licitante e procederá às correções correspondentes, caso necessário, com vistas à apuração do valor final a ser considerado para fins de julgamento da proposta.

11.1.1. Em caso de discrepância entre valores, o Agente de Contratação da Licitação tomará como corretos os valores unitários informados pelo licitante na planilha de preços unitários e totais.

11.1.2. Erros no preenchimento da planilha não constituem motivo para a desclassificação da proposta. A planilha poderá ser ajustada pelo licitante, no prazo indicado pelo Agente de Contratação, desde que



# PREFEITURA MUNICIPAL DE VILA VALÉRIO ESTADO DO ESPÍRITO SANTO

## EDITAL DE CONCORRÊNCIA PRESENCIAL Nº 002/2026

não haja majoração do preço proposto.

11.2. **Desclassificação.** Será desclassificada a proposta que:

11.2.1. Estiver em desacordo com qualquer das exigências estabelecidas neste Edital;

11.2.2. Contiver vícios ou ilegalidades, for omissa ou apresentar irregularidades ou defeitos capazes de dificultar o julgamento;

11.2.3. Não apresentar as especificações técnicas previstas no Termo de Referência e demais documentos que integram o ANEXO I do Edital;

11.2.4. Apresentar preços manifestamente inexequíveis, assim considerados aqueles que não tenham sua viabilidade demonstrada por meio de documentação que comprove que os custos dos insumos são coerentes com os de mercado e que os coeficientes de produtividade são compatíveis com a execução do objeto;

11.2.4.1. Considera-se manifestamente inexequível a proposta cujo valor global seja inferior a 75% (setenta e cinco por cento) do valor orçado pela Prefeitura de Vila Valério-ES.

11.2.4.2. Na hipótese do item 11.2.4 será facultado ao licitante comprovar, no prazo assinalado pelo Agente de Contratação, a viabilidade dos preços constantes em sua proposta, sob pena de desclassificação.

11.2.5. Não estiver acompanhada da declaração de elaboração independente de proposta, exigida pelo item 7.3 do Edital (**ANEXO IV.2**) e da declaração de que suas propostas econômicas compreendem a integralidade dos custos, exigida pelo item 7.4 do Edital (**ANEXO IV.3**);

11.2.6. Formulada por licitantes participantes de cartel, conluio ou qualquer acordo colusivo voltado a fraudar ou frustrar o caráter competitivo do presente certame licitatório.

11.3. **Diligências Complementares.** O Agente de Contratação poderá a qualquer momento solicitar aos licitantes a composição dos preços unitários dos serviços, materiais ou equipamentos, bem como os demais esclarecimentos que julgar necessários para analisar a aceitabilidade da proposta, em atendimento ao estabelecido no artigo 59 da Lei Federal nº 14.133/2021.

11.4. **Julgamento.** Não serão consideradas, para fins de julgamento da proposta, ofertas de vantagem não prevista neste instrumento convocatório, baseadas nas propostas dos demais licitantes ou que apresentem prazos ou condições diferentes dos fixados neste Edital.

11.5. **Classificação.** O julgamento das propostas será efetuado pelo Agente de Contratação, que elaborará a lista de classificação provisória observando a ordem crescente dos preços apresentados.

11.6. **Critérios de desempate.** Havendo empate entre duas ou mais propostas, serão utilizados os



# PREFEITURA MUNICIPAL DE VILA VALÉRIO ESTADO DO ESPÍRITO SANTO

## EDITAL DE CONCORRÊNCIA PRESENCIAL Nº 002/2026

critérios de desempate estabelecidos no artigo 60 da Lei Federal 14.133/2021.

11.7. **Licitação fracassada.** Na hipótese de desclassificação de todas as propostas, o Agente de Contratação dará o certame por encerrado, devidamente lavrado em ata.

11.8. **Desistência de proposta.** Não se admitirá desistência de proposta, salvo por motivo justo decorrente de fato superveniente e aceito pelo Agente de Contratação.

11.9. O Agente de Contratação poderá suspender a sessão pública para analisar os documentos apresentados nos ENVELOPES Nº 1 – PROPOSTA DE PREÇOS, marcando, na mesma oportunidade, nova data e horário em que retomará os trabalhos, que serão imediatamente informados aos licitantes.

### 12. ETAPAS DE LANCES

12.1. **Lances.** Será iniciada a etapa de lances com a participação de todas propostas classificadas provisoriamente no julgamento das propostas, imediatamente a proclamação do resultado pelo Agente de Contratação através de lances verbais decrescentes, a partir do autor da proposta menos vantajosa seguido dos demais, inferiores à proposta de menor preço.

12.2. A desistência do licitante em apresentar lance verbal, quando convocado, implicará sua exclusão da etapa de lances verbais e a manutenção do último preço por ele apresentado.

12.3. A etapa de lances será considerada encerrada quando a licitante convocada não formular novo lance verbal.

12.4. Não poderá haver desistência dos lances ofertados, sujeitando-se o licitante desistente às penalidades legais cabíveis.

12.5. Finalizada a Etapa de lances, o Agente de Contratação poderá proceder com negociações junto ao primeiro colocado afim de obtenção de condições mais vantajosas.

12.5.1. O procedimento de negociação poderá ser realizado com os demais licitantes seguindo a ordem de classificação inicialmente estabelecida, quando o primeiro colocado, mesmo após a negociação, for desclassificado em razão de sua proposta permanecer acima do preço máximo definido pela Prefeitura de Vila Valério-ES.

12.5.2. Havendo negociação, o Agente de Contratação procederá a aceitabilidade do menor preço nos termos do artigo 59 da Lei Federal nº 14.133/2021

12.6. Em caso da desclassificação ou inabilitação da proposta de menor valor, o Agente de Contratação procederá com o exame das ofertas subsequentes, respeitando a ordem de classificação final obtida na etapa de lances.



# PREFEITURA MUNICIPAL DE VILA VALÉRIO ESTADO DO ESPÍRITO SANTO

## EDITAL DE CONCORRÊNCIA PRESENCIAL Nº 002/2026

12.7 O Agente de Contratação poderá suspender a sessão pública após encerrada a fase de lances, para analisar os novos preços apresentados pela licitante melhor classificada, marcando, na mesma oportunidade, nova data e horário em que retomará os trabalhos, que serão imediatamente informados aos licitantes.

### 13. JULGAMENTO DOS DOCUMENTOS DE HABILITAÇÃO

13.1. **Apresentação dos documentos de habilitação.** O detentor da proposta mais vantajosa e classificada pelo Agente de Contratação terá a sua habilitação conferida, através dos documentos apresentados no **ENVELOPE Nº 2**.

13.2. Após a entrega dos documentos para habilitação, não será permitida a substituição ou a apresentação de novos documentos, salvo em sede de diligência.

13.2.1. Complementação de informações acerca dos documentos já apresentados pelos licitantes e desde que necessária para apurar fatos existentes à época da abertura do certame.

13.2.2. Atualização de documentos cuja validade tenha expirado após a data de recebimento das propostas.

13.2.3. Na análise dos documentos de habilitação, o Agente de Contratação poderá sanar erros ou falhas que não alterem a substância dos documentos e sua validade jurídica, mediante despacho fundamentado registrado e acessível a todos, atribuindo-lhes eficácia para fins de habilitação e classificação.

13.3. **Verificação das condições de participação.** Como condição prévia ao exame dos documentos de habilitação, o Agente de Contratação verificará o eventual descumprimento pelo licitante das condições de participação previstas no item 4.1 deste Edital.

13.4. **Análise.** A análise da habilitação será feita a partir do exame dos documentos apresentados pelo licitante em face das exigências previstas no item 8 deste Edital.

### 14. RESULTADO DO CERTAME

14.1. **Resultado.** Será considerado vencedor do certame o licitante que, cumprindo todos os requisitos de habilitação e atendendo às demais condições previstas neste Edital e em seus anexos, oferecer o menor preço.

14.2. A decisão será apresentada pelo Agente de Contratação e lavrada em ata.

14.3. **Replanilhamento.** Após o encerramento do certame, o licitante vencedor deverá, no **prazo de 5**



# PREFEITURA MUNICIPAL DE VILA VALÉRIO ESTADO DO ESPÍRITO SANTO

## EDITAL DE CONCORRÊNCIA PRESENCIAL Nº 002/2026

**(cinco) dias corridos**, reelaborar e apresentar à Administração, por meio eletrônico, as planilhas com indicação dos quantitativos e dos custos unitários, Composições de Preços Unitários (CPU), bem como com detalhamento das Bonificações e Despesas Indiretas (BDI) e dos Encargos Sociais (ES), bem como o Cronograma Físico Financeiro, com os respectivos valores adequados ao valor final da proposta vencedora, exclusivamente para eventuais adequações indispensáveis no cronograma físico-financeiro e para balizar excepcional aditamento posterior do contrato.

14.4. A Adjudicação será feita considerando a totalidade do objeto.

14.5. O resultado final do certame será publicado na imprensa oficial.

### 15. DA INTERPOSIÇÃO DE RECURSO ADMINISTRATIVO

15.1. **Recursos.** Os atos praticados pelo Agente de Contratação nas diversas fases do presente certame poderão ser impugnados pelos licitantes mediante a interposição de recurso no prazo de **três dias úteis**, a contar da intimação do ato ou da lavratura da ata, conforme o caso.

15.1.1. Serão considerados desde logo intimados os licitantes cujos representantes credenciados estiverem presentes na sessão pública em que o resultado for proclamado pelo Agente de Contratação, hipótese em que a intimação constará da respectiva ata.

15.1.2. Os recursos devem ser protocolados na sede da Prefeitura de Vila Valério-ES – Rua Lourenço de Martins - Nº 190 – Centro, CEP: 29785-000 - Vila Valério / ES, em dias e horários de expediente.

15.1.3. Não serão conhecidos os recursos intempestivos ou que estiverem desacompanhados das respectivas razões de fato e de direito.

15.1.4. A interposição do recurso será comunicada aos demais licitantes através do site da Prefeitura 01 (um) dia após o término do período de razões, os quais poderão apresentar contrarrazões no prazo de **três dias úteis**.

15.1.5. O recurso será dirigido à autoridade que tiver editado o ato ou emitido a decisão, a qual poderá reconsiderar sua decisão no prazo de **três dias úteis** ou, nesse mesmo prazo, fazê-lo subir devidamente informado.

15.1.6. O recurso da decisão que julgar as propostas ou que resolver sobre a habilitação dos licitantes terá efeito suspensivo. A autoridade competente, motivadamente e presentes razões de interesse público, atribuir eficácia suspensiva aos recursos interpostos nos demais casos.

15.1.7. Quanto ao recurso apresentado em virtude de julgamento das propostas e ato de habilitação ou inabilitação de licitante, **a apreciação dar-se-á em fase única**, conforme **§ 1º Inciso II e alíneas “b” e “c” do inciso I do Artigo 165 da Lei nº 14.133/2021**.



# PREFEITURA MUNICIPAL DE VILA VALÉRIO ESTADO DO ESPÍRITO SANTO

## EDITAL DE CONCORRÊNCIA PRESENCIAL Nº 002/2026

### 16. ADJUDICAÇÃO E HOMOLOGAÇÃO

16.1. Transcorrido o prazo recursal sem interposição de recursos ou, uma vez decididos os recursos interpostos, o Agente de Contratação encaminhará o procedimento licitatório à autoridade competente para Adjudicação e Homologação do resultado do certame, publicando-se os atos na imprensa oficial.

### 17. CONTRATAÇÃO

17.1. Após a homologação, a adjudicatária será convocada para assinar o termo de contrato, cuja minuta constitui o **ANEXO X** deste Edital.

17.1.1. O prazo de comparecimento para a assinatura do termo de contrato será de 03 (três) dias, fixados pela Prefeitura de Vila Valério-ES no ato de convocação e poderá ser prorrogado mediante solicitação justificada pela adjudicatária e aceita pela Contratante.

17.1.2. Alternativamente, a critério da Prefeitura o termo de contrato poderá ser encaminhado para assinatura da adjudicatária mediante correspondência, com aviso de recebimento, ou meio eletrônico, com confirmação de leitura. O termo de contrato deverá ser assinado e devolvido no prazo fixado pela Contratante, a contar da data de seu recebimento.

17.2. Se, por ocasião da celebração do contrato, algum dos documentos apresentados pela adjudicatária para fins de comprovação da regularidade fiscal ou trabalhista na etapa de habilitação estiver com o prazo de validade expirado, a Prefeitura de Vila Valério-ES através do Agente de Contratação verificará a situação por meio eletrônico e certificará a regularidade nos autos do processo, anexando ao expediente os documentos comprobatórios, salvo impossibilidade devidamente justificada. Se não for possível a atualização por meio eletrônico, a adjudicatária será notificada para comprovar a sua regularidade fiscal e trabalhista no prazo de dois dias úteis, sob pena de a contratação não se realizar.

17.3. Constituem, igualmente, condições para a celebração do contrato:

17.3.1. A apresentação do documento de que trata o item 9.5.1.2, quando a sede da adjudicatária estiver situada em região não compreendida na área de jurisdição da referida entidade;

17.4. A ausência de assinatura do contrato dentro do prazo estabelecido pela Prefeitura de Vila Valério-ES, bem como o descumprimento das condições de celebração previstas nos itens 17.1 e 17.2, caracterizam o descumprimento total da obrigação assumida, sujeitando a adjudicatária às sanções previstas neste Edital e demais normas pertinentes. Neste caso, a Prefeitura poderá convocar outro licitante para celebrar o contrato, desde que respeitada a ordem de classificação e mantidas as mesmas condições da proposta vencedora.



# PREFEITURA MUNICIPAL DE VILA VALÉRIO ESTADO DO ESPÍRITO SANTO

## EDITAL DE CONCORRÊNCIA PRESENCIAL Nº 002/2026

17.5. O prazo de execução dos serviços a serem contratados é de 240 (duzentos e quarenta) dias corridos, contados da assinatura da Ordem de Serviços e de acordo com o cronograma físico-financeiro em anexo.

17.6. O prazo do contrato decorrente da licitação será de 12 (doze) meses, contados da sua assinatura na forma do Art. 105 e seguintes da Lei nº 14.133/2021.

17.7. O prazo de vigência será automaticamente prorrogado, independentemente de termo aditivo, quando o objeto não for concluído no período firmado acima, ressalvadas as providências cabíveis no caso de culpa do contratado, previstas neste instrumento.

17.8 - Toda prorrogação de prazo contratual deverá ser justificada formalmente e aprovada pela autoridade competente.

### 18. GARANTIA DA CONTRATAÇÃO

18.1. Não haverá exigência de garantia da contratação, prevista no artigo 96 e seguintes da Lei 14.133/2021.

### 19. SANÇÕES ADMINISTRATIVAS – PENALIDADES

19.1. Se a CONTRATADA deixar de entregar documentação exigida para o certame, apresentar documentação falsa, ensejar o retardamento da execução do objeto, não mantiver a proposta, falhar ou fraudar na execução do contrato, comportar-se de modo inidôneo ou cometer fraude fiscal, ficará impedida de licitar e contratar com a Administração Pública, na forma prevista no Art. 156 da Lei Federal nº 14.133/21, além do encaminhamento do caso ao Ministério Público para a aplicação das sanções criminais previstas no Código Penal, salvo superveniência comprovada de motivo de força maior, desde que aceito pelo CONTRATANTE.

19.2 A recusa do adjudicatário em assinar o contrato, dentro do prazo estabelecido pela CONTRATANTE, bem como descumprirem total ou parcialmente os contratos administrativos e as atas de registro de preço celebradas com o Município de Vila Valério-ES, serão aplicadas as sanções previstas no art. 90, §5º da Lei Federal nº 14.133/21, com observância do devido processo administrativo, respeitando-se o contraditório e a ampla defesa.

I - advertência escrita - comunicação formal de desacordo quanto à conduta do fornecedor sobre o descumprimento de contratos e outras obrigações assumidas, e a determinação da adoção das necessárias medidas de correção;

II - multa - deverá observar os seguintes limites máximos:

a) 0,33% (trinta e três centésimos por cento) por dia, até o trigésimo dia de atraso, sobre o valor do



# PREFEITURA MUNICIPAL DE VILA VALÉRIO ESTADO DO ESPÍRITO SANTO

## EDITAL DE CONCORRÊNCIA PRESENCIAL Nº 002/2026

fornecimento ou serviço não realizado, ou sobre a etapa do cronograma físico de obra não cumprida;

b) 10% (dez por cento) sobre o valor do contrato ou da Ata de Registro de Preços, independente da aplicação de outras sanções previstas em lei, nas hipóteses de o adjudicatário se recusar a assinar o contrato ou a Ata de Registro de Preços, ou não aceitar ou retirar a ordem de fornecimento, caso de recusa em efetuar a garantia contratual ou apresentar documentos irregulares ou falsos;

c) 20% (vinte por cento) sobre o valor do fornecimento, serviço ou obra não realizada, no caso de atraso superior a 30 (trinta) dias, ou entrega de objeto com vícios ou defeitos ocultos que o torne impróprio ao uso a que é destinado, ou diminuam-lhe o valor ou, ainda, fora das especificações contratadas;

III - suspensão temporária de participação em licitação e impedimento de contratar com o Município de Vila Valério-ES.

IV - declaração de inidoneidade para licitar ou contratar com a Administração Pública, enquanto perdurarem os motivos determinantes da punição ou até que seja promovida a reabilitação do prestador perante a própria autoridade que aplicou a penalidade, que será concedida sempre que o contratado ressarcir com o Município de Vila Valério-ES pelos prejuízos resultantes de ação ou omissão do mesmo.

V - Impedimento de licitar e contratar, nos termos do art. 156, §4º, da Lei 14.133/21;

VI - Declaração de inidoneidade para licitar ou contratar, nos termos do art. 156, §5º, da Lei 14.133/21;

19.2.1 - As penalidades acima relacionadas não são exaustivas, mas sim exemplificativas, podendo outras ocorrências ser analisadas e ter aplicação por analogia e de acordo com a Lei nº 14.133/21, em especial aos artigos 155 a 163.

19.3 - As sanções aqui previstas são independentes entre si, podendo ser aplicadas isoladas ou cumulativamente, sem Prejuízo de outras medidas cabíveis.

19.4 - O valor da multa aplicada nos termos do inciso II da cláusula 19.2, será descontado do valor da garantia prestada, retido dos pagamentos devidos pela Administração Pública Municipal, caso os valores não forem suficientes, a diferença deverá ser paga por meio de guia própria ou cobrada judicialmente.

19.5 - As penalidades de advertência e multa serão aplicadas de ofício ou por provocação dos órgãos de controle, pela autoridade expressamente nomeada.

19.6 - As sanções previstas nos incisos I, III e IV da cláusula 19.2 poderão ser aplicadas cumulativamente à prevista no inciso II, assegurado o direito de defesa prévia do interessado no prazo de 05 (cinco) dias úteis.

## 20. SUBCONTRATAÇÃO



# PREFEITURA MUNICIPAL DE VILA VALÉRIO ESTADO DO ESPÍRITO SANTO

## EDITAL DE CONCORRÊNCIA PRESENCIAL Nº 002/2026

20.1. Não será admitida a subcontratação na presente contratação.

### 21. DA MEDIÇÃO, PAGAMENTO E RECEBIMENTO DOS SERVIÇOS

21.1. Ao final de cada etapa da execução contratual, conforme previsto no Cronograma Físico-Financeiro, o Contratado apresentará a medição prévia dos serviços executados no período, por meio de planilha e memória de cálculo detalhada, além de fotos da execução.

21.1.1. Uma etapa será considerada efetivamente concluída quando os serviços previstos para aquela etapa, no Cronograma Físico-Financeiro, estiverem executados em sua totalidade. Sendo dividido em até 2 etapas.

21.2. Os serviços serão recebidos provisoriamente, no prazo de 15 (quinze) dias, pelo fiscal, mediante termos detalhados, quando verificado o cumprimento das exigências de caráter técnico e administrativo.

21.3. O prazo da disposição acima será contado do recebimento de comunicação de cobrança oriunda do contratado com a comprovação da prestação dos serviços a que se referem a parcela a ser paga.

21.4. O fiscal administrativo do contrato realizará o recebimento provisório do objeto do contrato mediante termo detalhado que comprove o cumprimento das exigências de caráter administrativo.

21.5. Para efeito de recebimento provisório, ao final de cada período de faturamento, o fiscal do contrato irá apurar o resultado das avaliações da execução do objeto e, se for o caso, a análise do desempenho e qualidade da prestação dos serviços realizados em consonância com os indicadores previstos, que poderá resultar no redimensionamento de valores a serem pagos à contratada, registrando em relatório a ser encaminhado ao gestor do contrato.

21.6. O Contratado fica obrigado a reparar, corrigir, remover, reconstruir ou substituir, às suas expensas, no todo ou em parte, o objeto em que se verificarem vícios, defeitos ou incorreções resultantes da execução ou materiais empregados, cabendo à fiscalização não atestar a última e/ou única medição de serviços até que sejam sanadas todas as eventuais pendências que possam vir a ser apontadas no Recebimento Provisório.

21.7. A fiscalização não efetuará o ateste da última e/ou única medição de serviços até que sejam sanadas todas as eventuais pendências que possam vir a ser apontadas no Recebimento Provisório.

21.8. O recebimento provisório também ficará sujeito, quando cabível, à conclusão de todos os testes de campo e à entrega dos Manuais e Instruções exigíveis.

21.9. Os serviços poderão ser rejeitados, no todo ou em parte, quando em desacordo com as especificações constantes neste Termo de Referência e na proposta, sem prejuízo da aplicação das penalida-



# PREFEITURA MUNICIPAL DE VILA VALÉRIO ESTADO DO ESPÍRITO SANTO

## EDITAL DE CONCORRÊNCIA PRESENCIAL Nº 002/2026

des.

21.10. Quando a fiscalização for exercida por um único servidor, o Termo Detalhado deverá conter o registro, a análise e a conclusão acerca das ocorrências na execução do contrato, em relação à fiscalização técnica e administrativa e demais documentos que julgar necessários, devendo encaminhá-los ao gestor do contrato para recebimento definitivo.

21.11. Os serviços serão recebidos definitivamente no prazo de 30 (trinta) dias, contados do recebimento provisório, por servidor ou comissão designada pela autoridade competente, após a verificação da qualidade e quantidade do serviço e consequente aceitação mediante termo detalhado, obedecendo os seguintes procedimentos:

21.11.1. Realizar a análise dos relatórios e de toda a documentação apresentada pela fiscalização e, caso haja irregularidades que impeçam a liquidação e o pagamento da despesa, indicar as cláusulas contratuais pertinentes, solicitando à CONTRATADA, por escrito, as respectivas correções;

21.11.2. Emitir Termo para efeito de recebimento definitivo dos serviços prestados, com base nos relatórios e documentações apresentadas; e

21.11.3. Comunicar a empresa para que emita a Nota Fiscal ou Fatura, com o valor exato dimensionado pela fiscalização.

21.11.4. Enviar a documentação pertinente ao setor de responsável para a formalização dos procedimentos de liquidação e pagamento, no valor dimensionado pela fiscalização e gestão.

21.12. Nenhum prazo de recebimento ocorrerá enquanto pendente a solução, pelo contratado, de inconsistências verificadas na execução do objeto ou no instrumento de cobrança.

21.13. O recebimento provisório ou definitivo não excluirá a responsabilidade civil pela solidez e pela segurança do serviço nem a responsabilidade ético-profissional pela perfeita execução do contrato

21.14. Os pagamentos serão efetuados mensalmente, pelos serviços prestados, em até 30 (trinta) dias consecutivos, após a apresentação da Nota Fiscal/Fatura correspondente, caso haja a aceitabilidade dos serviços, cabendo a contratada comprovar sua regularidade fiscal conforme solicitado para a habilitação no certame licitatório;

21.15. Ocorrendo erros na apresentação dos documentos fiscais, será solicitada à CONTRATADA imediata correção, ficando estabelecido que o prazo para pagamento somente será contado a partir da data da regularização;

21.16. A Secretaria Municipal de Administração e Finanças poderá deduzir do pagamento importâncias que a qualquer título lhe forem devidos pela CONTRATADA, em decorrência de descumprimento de



# PREFEITURA MUNICIPAL DE VILA VALÉRIO ESTADO DO ESPÍRITO SANTO

## EDITAL DE CONCORRÊNCIA PRESENCIAL Nº 002/2026

suas obrigações;

21.17. No caso de controvérsia sobre a execução do objeto, quanto à dimensão, qualidade e quantidade, deverá ser observado o teor do art. 143 da Lei nº 14.133/2021, comunicando-se à empresa para emissão de Nota Fiscal no que se refere à parcela incontroversa da execução do objeto, para efeito de liquidação e pagamento;

21.18. O prazo para a solução, pelo contratado, de inconsistências na execução do objeto ou de saneamento da nota fiscal ou de instrumento de cobrança equivalente, verificadas pela Administração durante a análise prévia à liquidação de despesa, não será computado para os fins do recebimento definitivo.

21.19. O pagamento será realizado por meio de ordem bancária, para crédito em banco, agência e conta corrente indicado pelo contratado.

21.20. Será considerada data do pagamento o dia em que constar como emitida a ordem bancária para pagamento.

21.21. Quando do pagamento, será efetuada a retenção tributária prevista na legislação aplicável.

21.22. Independentemente do percentual de tributo inserido na planilha, quando houver, serão retidos na fonte, quando da realização do pagamento, os percentuais estabelecidos na legislação vigente.

21.23. O contratado regularmente optante pelo Simples Nacional, nos termos da Lei Complementar nº 123/2006, não sofrerá a retenção tributária quanto aos impostos e contribuições abrangidos por aquele regime. No entanto, o pagamento ficará condicionado à apresentação de comprovação, por meio de documento oficial, de que faz jus ao tratamento tributário favorecido previsto na referida Lei Complementar.

21.24. As medições serão realizadas de 30 (trinta) em 30 (trinta) dias pela fiscalização de engenharia do Município e pela empresa contratada por um Engenheiro Técnico responsável pelo Poder Público Municipal.

21.25. Os pagamentos serão efetuados no prazo de até 30 (trinta) dias após o recebimento dos serviços constantes deste edital, mediante a apresentação da Nota Fiscal devidamente extraída pela CONTRATADA, acompanhada do Laudo de Medição emitido pela CONTRATANTE, desde que entregues na Prefeitura em tempo hábil.

21.26. Os pagamentos ficarão condicionados à apresentação pela CONTRATADA do comprovante de situação de regularidade junto ao INSS e FGTS.

21.27. A efetuação da Medição Final, somente se dará após o término total da obra e serviço, inclusive



# PREFEITURA MUNICIPAL DE VILA VALÉRIO ESTADO DO ESPÍRITO SANTO

## EDITAL DE CONCORRÊNCIA PRESENCIAL Nº 002/2026

limpeza geral, INSTALAÇÕES DEFINITIVAS, PLENA FUNCIONALIDADE DA OBRA, DEVIDAMENTE AUDITADA E APROVADA PELA FISCALIZAÇÃO DO MUNICÍPIO, bem como reparos, caso a fiscalização julgar necessários.

21.28. Executado o contrato o seu objeto será recebido:

a) Provisoriamente pela Fiscalização, mediante Termo de Recebimento Provisório, assinado pelas partes, que será procedido da elaboração da Medição Final onde a Contratante realizará inspeção minuciosa de todos os serviços e obras executadas, podendo ser acompanhada por profissionais da Contratada responsáveis pela obra, buscando aferir a adequação dos serviços com os parâmetros contratados, e, se for o caso, relacionar os arremates, retoques, e revisões finais que se fizerem necessários, consignando-os no Termo de Recebimento Provisório;

a.1) O recebimento provisório ficará condicionado à entrega dos projetos de engenharia e arquitetura na forma do chamado “as built”, ou seja, com a revisão final nos desenhos de projeto, incorporando todas as adaptações feitas no canteiro de obras, para espelharem fielmente o que foi efetivamente construído, ou melhor, como fora construído (as built), dimensionando, especificando e incorporando todas as adaptações feitas em campo durante a execução dos projetos, bem como o levantamento das medidas existentes, transformando em desenhos técnicos todas as informações encontradas relacionadas (QUANDO HOVER).

b) Definitivamente pela Fiscalização, mediante Termo de Recebimento Definitivo, assinado pelas partes, após os serviços terem sido examinados e julgados em perfeitas condições técnicas, e desde que tenham sido devidamente atendidas todas as exigências da fiscalização quanto às eventuais pendências observadas no Recebimento Provisório.

b.1) O recebimento definitivo do objeto licitado não exime a Contratada, em qualquer época, das garantias concedidas e das responsabilidades assumidas em contrato e por força das disposições legais em vigor, podendo ocorrer requerimentos para a execução de eventuais correções de defeitos, independentemente da vigência do Contrato, de acordo com os Termos contratuais.

b.2) A lavratura do termo de recebimento definitivo está condicionada à apresentação do Comprovante de Inscrição da Obra no CNO enquadrada, quanto à situação cadastral, como encerrada pela CONTRATADA (QUANDO HOVER).

## 22. ALOCAÇÃO DOS RISCOS

22.1. Fica vedada a celebração de termos aditivos ao contrato, exceto se verificada uma das hipóteses previstas no artigo 124 da Lei Federal 14.133/2021, em especial:

22.2. Recomposição do equilíbrio econômico-financeiro, devido a caso fortuito ou força maior.



# PREFEITURA MUNICIPAL DE VILA VALÉRIO ESTADO DO ESPÍRITO SANTO

## EDITAL DE CONCORRÊNCIA PRESENCIAL Nº 002/2026

### 23. FRAUDE E CORRUPÇÃO

23.1 Os licitantes deverão observar os mais altos padrões éticos durante o processo licitatório e a execução do objeto, responsabilizando-se pela veracidade das informações e documentações apresentadas no processo, estando sujeitos às sanções previstas na Lei Federal nº 14.133/2021.

### 24. DA EXTINÇÃO CONTRATUAL

24.1. Conforme o Art. 137 da Lei Federal nº 14.133/2021, constituirão motivos para extinção do contrato, a qual deverá ser formalmente motivada nos autos do processo, assegurados o contraditório e a ampla defesa, as seguintes situações:

I - não cumprimento ou cumprimento irregular de normas editalícias ou de cláusulas contratuais, de especificações, de projetos ou de prazos;

II - desatendimento das determinações regulares emitidas pela autoridade designada para acompanhar e fiscalizar sua execução ou por autoridade superior;

III - alteração social ou modificação da finalidade ou da estrutura da empresa que restrinja sua capacidade de concluir o contrato;

IV - decretação de falência ou de insolvência civil, dissolução da sociedade ou falecimento do contratado;

V - caso fortuito ou força maior, regularmente comprovados, impeditivos da execução do contrato;

VI - atraso na obtenção da licença ambiental, ou impossibilidade de obtê-la, ou alteração substancial do anteprojeto que dela resultar, ainda que obtida no prazo previsto;

VII - atraso na liberação das áreas sujeitas a desapropriação, a desocupação ou a servidão administrativa, ou impossibilidade de liberação dessas áreas;

VIII - razões de interesse público, justificadas pela autoridade máxima do órgão ou da entidade contratante;

IX - não cumprimento das obrigações relativas à reserva de cargos prevista em lei, bem como em outras normas específicas, para pessoa com deficiência, para reabilitado da Previdência Social ou para aprendiz.

24.2. O contratado terá direito à extinção do contrato nas seguintes hipóteses:

I - supressão, por parte da Administração, de obras, serviços ou compras que acarrete modificação do valor inicial do contrato além do limite permitido no art. 125 da Lei 14.133/2021;

II - suspensão de execução do contrato, por ordem escrita da Administração, por prazo superior a 3



# PREFEITURA MUNICIPAL DE VILA VALÉRIO ESTADO DO ESPÍRITO SANTO

## EDITAL DE CONCORRÊNCIA PRESENCIAL Nº 002/2026

(três) meses;

III - repetidas suspensões que totalizem 90 (noventa) dias úteis, independentemente do pagamento obrigatório de indenização pelas sucessivas e contratualmente imprevistas desmobilizações e mobilizações e outras previstas;

IV - atraso superior a 2 (dois) meses, contado da emissão da nota fiscal, dos pagamentos ou de parcelas de pagamentos devidos pela Administração por despesas de obras, serviços ou fornecimentos;

V - não liberação pela Administração, nos prazos contratuais, de área, local ou objeto, para execução de obra, serviço ou fornecimento, e de fontes de materiais naturais especificadas no projeto, inclusive devido a atraso ou descumprimento das obrigações atribuídas pelo contrato à Administração relacionadas a desapropriação, a desocupação de áreas públicas ou a licenciamento ambiental.

24.3. As hipóteses de extinção a que se referem os incisos II, III e IV do item 24.2. Observarão as seguintes disposições:

I - não serão admitidas em caso de calamidade pública, de grave perturbação da ordem interna ou de guerra, bem como quando decorrerem de ato ou fato que o contratado tenha praticado, do qual tenha participado ou para o qual tenha contribuído;

II - assegurarão ao contratado o direito de optar pela suspensão do cumprimento das obrigações assumidas até a normalização da situação, admitido o restabelecimento do equilíbrio econômico-financeiro do contrato, na forma da alínea "d" do inciso II do caput do art. 124 da Lei nº 14.133/2021.

24.4. Os emitentes das garantias previstas no art. 96 da Lei nº 14.133/2021 deverão ser notificados pelo contratante quanto ao início de processo administrativo para apuração de descumprimento de cláusulas contratuais.

24.5. A extinção do contrato poderá ser:

I - determinada por ato unilateral e escrito da Administração, exceto no caso de descumprimento decorrente de sua própria conduta;

II - consensual, por acordo entre as partes, por conciliação, por mediação ou por comitê de resolução de disputas, desde que haja interesse da Administração;

III - determinada por decisão arbitral, em decorrência de cláusula compromissória ou compromisso arbitral, ou por decisão judicial.

24.6. A extinção determinada por ato unilateral da Administração e a extinção consensual deverão ser precedidas de autorização escrita e fundamentada da autoridade competente e reduzidas a termo no respectivo processo.



# PREFEITURA MUNICIPAL DE VILA VALÉRIO ESTADO DO ESPÍRITO SANTO

## EDITAL DE CONCORRÊNCIA PRESENCIAL Nº 002/2026

24.7. Quando a extinção decorrer de culpa exclusiva da Administração, o contratado será ressarcido pelos prejuízos regularmente comprovados que houver sofrido e terá direito a:

I - devolução da garantia;

II - pagamentos devidos pela execução do contrato até a data de extinção;

III - pagamento do custo da desmobilização.

24.8. A extinção determinada por ato unilateral da Administração poderá acarretar, sem prejuízo das sanções previstas na Lei nº 14.133,2021, as seguintes consequências:

I - assunção imediata do objeto do contrato, no estado e local em que se encontrar, por ato próprio da Administração;

II - ocupação e utilização do local, das instalações, dos equipamentos, do material e do pessoal empregados na execução do contrato e necessários à sua continuidade;

III - execução da garantia contratual para:

a) ressarcimento da Administração Pública por prejuízos decorrentes da não execução;

b) pagamento de verbas trabalhistas, fundiárias e previdenciárias, quando cabível;

c) pagamento das multas devidas à Administração Pública;

d) exigência da assunção da execução e da conclusão do objeto do contrato pela seguradora, quando cabível;

IV - retenção dos créditos decorrentes do contrato até o limite dos prejuízos causados à Administração Pública e das multas aplicadas.

24.9. A aplicação das medidas previstas nos incisos I e II do item 24.8. ficará a critério da Administração, que poderá dar continuidade à obra ou ao serviço por execução direta ou indireta.

24.9.1. Na hipótese do inciso II do caput do item 24.3, o ato deverá ser precedido de autorização expressa do secretário(a) municipal competente.

## 25. DAS ALTERAÇÕES CONTRATUAIS

25.1. Os contratos regidos conforme o art. 124, da Lei Federal nº 14.133/2021, poderão ser alterados, com as devidas justificativas, nos seguintes casos:

I - unilateralmente pela Administração:

a) quando houver modificação do projeto ou das especificações, para melhor adequação técnica a seus objetivos;



# PREFEITURA MUNICIPAL DE VILA VALÉRIO ESTADO DO ESPÍRITO SANTO

## EDITAL DE CONCORRÊNCIA PRESENCIAL Nº 002/2026

b) quando for necessária a modificação do valor contratual em decorrência de acréscimo ou diminuição quantitativa de seu objeto, nos limites permitidos por Lei;

II - por acordo entre as partes:

a) quando conveniente a substituição da garantia de execução;

b) quando necessária a modificação do regime de execução da obra ou do serviço, bem como do modo de fornecimento, em face de verificação técnica da inaplicabilidade dos termos contratuais originários;

c) quando necessária a modificação da forma de pagamento por imposição de circunstâncias supervenientes, mantido o valor inicial atualizado e vedada a antecipação do pagamento em relação ao cronograma financeiro fixado sem a correspondente contraprestação de fornecimento de bens ou execução de obra ou serviço;

d) para restabelecer o equilíbrio econômico-financeiro inicial do contrato em caso de força maior, caso fortuito ou fato do príncipe ou em decorrência de fatos imprevisíveis ou previsíveis de consequências incalculáveis, que inviabilizem a execução do contrato tal como pactuado, respeitada, em qualquer caso, a repartição objetiva de risco estabelecida no contrato.

25.2. Se forem decorrentes de falhas de projeto, as alterações de contratos de obras e serviços de engenharia ensejarão apuração de responsabilidade do responsável técnico e adoção das providências necessárias para o ressarcimento dos danos causados à Administração.

25.3. Será aplicado o disposto na alínea “d” do inciso II do item 25.1 às contratações de obras e serviços de engenharia, quando a execução for obstada pelo atraso na conclusão de procedimentos de desapropriação, desocupação, servidão administrativa ou licenciamento ambiental, por circunstâncias alheias ao contratado.

25.4. Nas alterações unilaterais a que se refere o inciso I do caput do art. 124 da Lei Federal nº 14.133, o contratado será obrigado a aceitar, nas mesmas condições contratuais, acréscimos ou supressões de até 25% (vinte e cinco por cento) do valor inicial atualizado do contrato que se fizerem nas obras, nos serviços ou nas compras, e, no caso de reforma de edifício ou de equipamento, o limite para os acréscimos será de 50% (cinquenta por cento).

25.5. As alterações unilaterais a que se refere o inciso I do caput do art. 124 da Lei Federal nº 14.133/2021 não poderão transfigurar o objeto da contratação.

25.6. Se o contrato não contemplar preços unitários para obras ou serviços cujo aditamento se fizer necessário, esses serão fixados por meio da aplicação da relação geral entre os valores da proposta e o do orçamento-base da Administração sobre os preços referenciais ou de mercado vigentes na data do aditamento, respeitados os limites estabelecidos no art. 125 da Lei nº 14.133/2021.



# PREFEITURA MUNICIPAL DE VILA VALÉRIO ESTADO DO ESPÍRITO SANTO

## EDITAL DE CONCORRÊNCIA PRESENCIAL Nº 002/2026

25.7. Nas contratações de obras e serviços de engenharia, a diferença percentual entre o valor global do contrato e o preço global de referência não poderá ser reduzida em favor do contratado em decorrência de aditamentos que modifiquem a planilha orçamentária.

25.8. Nas alterações contratuais para supressão de obras, bens ou serviços, se o contratado já houver adquirido os materiais e os colocado no local dos trabalhos, estes deverão ser pagos pela Administração pelos custos de aquisição regularmente comprovados e monetariamente reajustados, podendo caber indenização por outros danos eventualmente decorrentes da supressão, desde que regularmente comprovados.

25.9. Caso haja alteração unilateral do contrato que aumente ou diminua os encargos do contratado, a Administração deverá restabelecer, no mesmo termo aditivo, o equilíbrio econômico-financeiro inicial.

25.10. A extinção do contrato não configurará óbice para o reconhecimento do desequilíbrio econômico-financeiro, hipótese em que será concedida indenização por meio de termo indenizatório.

25.11. O pedido de restabelecimento do equilíbrio econômico-financeiro deverá ser formulado durante a vigência do contrato e antes de eventual prorrogação nos termos do art. 107 da Lei Federal nº 14.133/2021.

25.12. A formalização do termo aditivo é condição para a execução, pelo contratado, das prestações determinadas pela Administração no curso da execução do contrato, salvo nos casos de justificada necessidade de antecipação de seus efeitos, hipótese em que a formalização deverá ocorrer no prazo máximo de 1 (um) mês.

## 26. DISPOSIÇÕES GERAIS

26.1. As normas disciplinadoras desta licitação serão interpretadas em favor da ampliação da disputa, respeitada a igualdade de oportunidade entre os licitantes, desde que não comprometam o interesse público, a finalidade e a segurança da contratação.

26.2. Os casos omissos serão solucionados pelo Agente de Contratação.

26.3. Será competente o foro da Comarca do Município de São Gabriel da Palha-ES, para dirimir as questões decorrentes desta licitação não resolvidas na esfera administrativa.

26.4. Os prazos indicados neste Edital em dias corridos, quando vencidos em dia não útil, prorrogam-se para o dia útil subsequente.

26.5. A Prefeitura Municipal de Vila Valério-ES se reserva o direito de, antes da assinatura do contrato, por despacho motivado, adiar, revogar ou mesmo anular a presente LICITAÇÃO, sem que isso represente motivo para que as empresas pleiteiem qualquer tipo de indenização.



# PREFEITURA MUNICIPAL DE VILA VALÉRIO ESTADO DO ESPÍRITO SANTO

## EDITAL DE CONCORRÊNCIA PRESENCIAL Nº 002/2026

26.6. **Anexos.** Integram o presente Edital:

Anexo I – Termo De Referência, Projeto Básico e Estudo Técnico Preliminar;

Anexo II – Modelo de Credenciamento;

Anexo III – Declaração de Enquadramento Micro e Pequena empresa;

Anexo IV – Modelos para o ENVELOPE Nº 1 – PROPOSTA DE PREÇOS;

Anexo V – Declaração de Conhecimento das Condições Locais para o Cumprimento das Obrigações;

Anexo VI - Declaração de Conhecimento Pleno das Condições e Peculiaridades da Contratação;

Anexo VII - Declaração de Execução dos Serviços e Disponibilização de Pessoal e Equipamentos;

Anexo VIII - Declaração Assinada por Profissional Habilitado na Área Contábil, que Ateste o Atendimento pelo Licitante dos Índices Econômicos Previstos neste Edital;

Anexo IX – Modelo de Declaração – Declarações Complementares para o ENVELOPE Nº 2 – DOCUMENTOS DE HABILITAÇÃO;

Anexo X – Minuta de Contrato.

Anexo XI – Planilhas, Projetos e demais documentos necessários a execução do objeto.

Vila Valério-ES, 30 de abril de 2026.

**SUZANA RAMOS DA GRAÇA DOS SANTOS**  
Secretária Municipal de Turismo



# **PREFEITURA MUNICIPAL DE VILA VALÉRIO**

## **ESTADO DO ESPÍRITO SANTO**

**EDITAL DE CONCORRÊNCIA PRESENCIAL Nº 002/2026**

**ANEXO I**

**TERMO DE REFERÊNCIA, PROJETO BÁSICO E ESTUDO TÉCNICO PRELIMINAR**

**CONCORRÊNCIA Nº 002/2026**



**PREFEITURA MUNICIPAL DE VILA VALÉRIO**  
**ESTADO DO ESPÍRITO SANTO**

**EDITAL DE CONCORRÊNCIA PRESENCIAL Nº 002/2026**

**ANEXO II**

**MODELO DE CREDENCIAMENTO**  
**(PAPEL TIMBRADO DA LICITANTE)**  
**CONCORRÊNCIA Nº 002/2026**

À

**Prefeitura Municipal de Vila Valério-ES**

**Referência: Concorrência Pública n.º 002/2026.**

A empresa \_\_\_\_\_, inscrita no CNPJ sob nº \_\_\_\_\_, sediada na \_\_\_\_\_, neste ato representada pelo (a) Sr(a) \_\_\_\_\_ portador da cédula de identidade RG nº \_\_\_\_\_, residente e domiciliado na \_\_\_\_\_, inscrito no CPF sob o nº \_\_\_\_\_, CREDENCIA o(a) Sr.(a) \_\_\_\_\_, (cargo), portador(a) da Carteira de Identidade RG nº \_\_\_\_\_ e do CPF nº \_\_\_\_\_, residente à \_\_\_\_\_, nº \_\_\_\_\_, Bairro \_\_\_\_\_, Município \_\_\_\_\_, Cep \_\_\_\_\_, Telefone \_\_\_\_\_, e-mail \_\_\_\_\_, para representá-la perante a Prefeitura Municipal de Vila Valério-ES, na Licitação realizada sob a modalidade de **Concorrência Pública nº 002/2026**, podendo para tanto assinar documentos, apresentar e desistir de recursos e impugnações, manifestar-se verbalmente ou por escrito, solicitar esclarecimentos, enfim, praticar todos os atos que se fizerem necessários para o bom e fiel cumprimento do presente mandato.

Por ser verdade, firmo o presente credenciamento.

Município-XX, XX de XXXXXXXX de XXXX.

---

REPRESENTANTE DA EMPRESA

(CARIMBO DO CNPJ DA LICITANTE)



# PREFEITURA MUNICIPAL DE VILA VALÉRIO ESTADO DO ESPÍRITO SANTO

## EDITAL DE CONCORRÊNCIA PRESENCIAL Nº 002/2026

### ANEXO III

#### MODELO DE DECLARAÇÃO DE MICROEMPRESA OU EMPRESA DE PEQUENO PORTE CONCORRÊNCIA Nº 002/2026

**(fora dos envelopes nº 1 e 2, no momento do credenciamento)**

A Empresa \_\_\_\_\_, inscrita no CNPJ sob o nº \_\_\_\_\_, com sede na \_\_\_\_\_, por intermédio do seu representante legal o(a) Sr(a) \_\_\_\_\_, portador(a) do Documento de Identidade nº \_\_\_\_\_, órgão emissor \_\_\_\_\_ e do CPF nº \_\_\_\_\_, DECLARA para fins de participação na Concorrência Pública Nº \_\_\_\_\_, sob as penalidades da lei, que se enquadra na condição de Microempresa ou Empresa de Pequeno Porte nos termos do art. 3º da Lei Complementar nº 123, de 14 de dezembro de 2006, estando apta a usufruir os benefícios e vantagens legalmente instituídas por não se enquadrar em nenhuma das vedações legais impostas pelo § 4º do art. 3º da Lei Complementar nº 123/2006 e cumpre os requisitos estabelecidos na Lei Complementar nº 123/2006 e os requisitos de habilitação deste Edital, mesmo que tenha restrição na documentação comprobatória da regularidade fiscal e trabalhista.

Assinalar o enquadramento da Empresa.

- Microempreendedor Individual  
 Microempresa  
 Empresa de Pequeno Porte  
 Sociedade Cooperativa

(Observação: em caso afirmativo assinalar a ressalva abaixo)

- Declaramos possuir restrição fiscal no(s) documento(s) de habilitação e pretendemos utilizar o prazo previsto no art. 43, § 1º da Lei Complementar nº 123/2006 para a regularização, estando ciente que, do contrário, haverá decadência do direito à contratação, como também sujeição às sanções previstas na legislação vigente.

Município-XX, XX de XXXXXXXX de XXXX.



# PREFEITURA MUNICIPAL DE VILA VALÉRIO ESTADO DO ESPÍRITO SANTO

EDITAL DE CONCORRÊNCIA PRESENCIAL Nº 002/2026

---

REPRESENTANTE DA EMPRESA

CNPJ XXX

**OBS.:**

Deverá apresentar a **CERTIDÃO EXPEDIDA PELA JUNTA COMERCIAL**, expedida no período máximo de 60 (sessenta) dias anterior a data de abertura da sessão.



# PREFEITURA MUNICIPAL DE VILA VALÉRIO ESTADO DO ESPÍRITO SANTO

EDITAL DE CONCORRÊNCIA PRESENCIAL Nº 002/2026

ANEXO IV

MODELOS PARA O ENVELOPE Nº 1 - PROPOSTA DE PREÇOS

ANEXO IV.1

MODELO DE APRESENTAÇÃO DA PROPOSTA DE PREÇOS

CONCORRÊNCIA Nº 002/2026

**AO AGENTE DE CONTRATAÇÃO DA PREFEITURA MUNICIPAL DE VILA VALÉRIO/ES  
REF.: EDITAL DE CONCORRÊNCIA Nº 002/2026.**

Prezado Senhor, a Empresa \_\_\_\_\_, com sede \_\_\_\_\_, Telefone: \_\_\_\_\_, E-mail: \_\_\_\_\_, inscrita no CNPJ/MF sob o nº \_\_\_\_\_, neste ato representada por \_\_\_\_\_, abaixo assinado, declara, para os devidos fins, estar de acordo com as normas constantes do Edital em referência, propondo a execução das obras e serviços nele fixados, de acordo com o orçamento apresentado nas seguintes condições:

**OBJETO:** Contratação de empresa especializada para a execução da Obra de Construção do Portal de acesso a Sede do Município pela ES 344 que liga Vila Valério a São Gabriel da Palha.

O preço total do objeto é de **R\$ XXX.XXX,XX (XXXXXXXXXXXXXXXXXX)**, conforme mencionado na planilha de preços unitários, anexa ao referido Edital.

**Preços.** Os preços incluem todos os Custos Diretos (CD) e Benefícios e Despesas Indiretas (BDI) que se refiram ao objeto licitado, tais como: materiais e mão de obra; serviços de terceiros aplicados à própria obra ou em atividade de apoio (p.e. vigilância e transporte); margem de lucro da proponente, locações de máquinas, equipamentos ou de imóveis e instalações auxiliares à obra; tarifas de água, energia elétrica e telecomunicações; seguros, legal ou contratualmente exigidos; encargos sociais e trabalhistas; tributos federais, estaduais e municipais incidentes sobre a atividade econômica ou a obra em si; multas aplicadas pela inobservância de normas e regulamentos; alojamentos e alimentação; vestuário e ferramentas; equipamentos de proteção individual e de segurança; depreciações e amortizações; despesas administrativas e de escritório; acompanhamento topográfico da obra; testes laboratoriais ou outros exigíveis por norma técnica, entre outros.

**O prazo de validade da proposta é de 60 (sessenta) dias** contados a partir do último dia previsto para o recebimento dos envelopes.

Nome do Município /UF, \_\_\_\_ de \_\_\_\_\_ de \_\_\_\_\_.

\_\_\_\_\_  
Identificação e assinatura do Responsável da Licitante



# PREFEITURA MUNICIPAL DE VILA VALÉRIO ESTADO DO ESPÍRITO SANTO

## EDITAL DE CONCORRÊNCIA PRESENCIAL Nº 002/2026

### ANEXO IV

#### ANEXO IV.2

### DECLARAÇÃO INDEPENDENTE DE PROPOSTA E ATUAÇÃO CONFORME AO MARCO LEGAL ANTICORRUPÇÃO CONCORRÊNCIA Nº 002/2026

**(Apresentar junto com a proposta)**

Eu, \_\_\_\_\_, portador do RG nº \_\_\_\_\_ e do CPF nº \_\_\_\_\_, representante legal do licitante \_\_\_\_\_ (nome empresarial), interessado em participar da Concorrência nº \_\_\_\_/\_\_\_\_. **DECLARO**, sob as penas da Lei, especialmente o artigo 299 do Código Penal Brasileiro, que:

- a) a proposta apresentada foi elaborada de maneira independente e o seu conteúdo não foi, no todo ou em parte, direta ou indiretamente, informado ou discutido com qualquer outro licitante ou interessado, em potencial ou de fato, no presente procedimento licitatório;
- b) a intenção de apresentar a proposta não foi informada ou discutida com qualquer outro licitante ou interessado, em potencial ou de fato, no presente procedimento licitatório;
- c) o licitante não tentou, por qualquer meio ou por qualquer pessoa, influir na decisão de qualquer outro licitante ou interessado, em potencial ou de fato, no presente procedimento licitatório;
- d) o conteúdo da proposta apresentada não será, no todo ou em parte, direta ou indiretamente, comunicado ou discutido com qualquer outro licitante ou interessado, em potencial ou de fato, no presente procedimento licitatório antes da adjudicação do objeto;
- e) o conteúdo da proposta apresentada não foi, no todo ou em parte, informado, discutido ou recebido de qualquer integrante relacionado, direta ou indiretamente, ao órgão licitante antes da abertura oficial das propostas; e
- f) o representante legal do licitante está plenamente ciente do teor e da extensão desta declaração e que detém plenos poderes e informações para firmá-la.

**DECLARO**, ainda, que a pessoa jurídica que represento conduz seus negócios de forma a coibir fraudes, corrupção e a prática de quaisquer outros atos lesivos à Administração Pública, nacional ou estrangeira, em atendimento à Lei Federal nº 12.846/2013, tais como:

- I – prometer, oferecer ou dar, direta ou indiretamente, vantagem indevida a agente público, ou a terceira pessoa a ele relacionada;
- II – comprovadamente, financiar, custear, patrocinar ou de qualquer modo subvencionar a prática dos atos ilícitos previstos em Lei;



# PREFEITURA MUNICIPAL DE VILA VALÉRIO ESTADO DO ESPÍRITO SANTO

## EDITAL DE CONCORRÊNCIA PRESENCIAL Nº 002/2026

III – comprovadamente, utilizar-se de interposta pessoa física ou jurídica para ocultar ou dissimular seus reais interesses ou a identidade dos beneficiários dos atos praticados;

IV – no tocante a licitações e contratos:

- a) frustrar ou fraudar, mediante ajuste, combinação ou qualquer outro expediente, o caráter competitivo de procedimento licitatório público;
- b) impedir, perturbar ou fraudar a realização de qualquer ato de procedimento licitatório público;
- c) afastar ou procurar afastar licitante, por meio de fraude ou oferecimento de vantagem de qualquer tipo;
- d) fraudar licitação pública ou contrato dela decorrente;
- e) criar, de modo fraudulento ou irregular, pessoa jurídica para participar de licitação pública ou celebrar contrato administrativo;
- f) obter vantagem ou benefício indevido, de modo fraudulento, de modificações ou prorrogações de contratos celebrados com a administração pública, sem autorização em lei, no ato convocatório da licitação pública ou nos respectivos instrumentos contratuais; ou
- g) manipular ou fraudar o equilíbrio econômico-financeiro dos contratos celebrados com a administração pública;

V – dificultar atividade de investigação ou fiscalização de órgãos, entidades ou agentes públicos, ou intervir em sua atuação, inclusive no âmbito das agências reguladoras e dos órgãos de fiscalização do sistema financeiro nacional.

Município-XX, XX de XXXXXXXX de XXXX.

---

REPRESENTANTE DA EMPRESA



# PREFEITURA MUNICIPAL DE VILA VALÉRIO ESTADO DO ESPÍRITO SANTO

EDITAL DE CONCORRÊNCIA PRESENCIAL Nº 002/2026

ANEXO IV

ANEXO IV.3

CONCORRÊNCIA Nº 002/2026

DECLARAÇÃO QUE SUA PROPOSTA ECONÔMICA COMPREENDE A INTEGRALIDADE DOS  
CUSTOS

Art. 62 § 1º da Lei 14.133/2021

**(Apresentar junto com a proposta)**

Nome completo:      RG nº:      CPF nº:

DECLARO, sob as penas da Lei, que o licitante (nome empresarial), interessado em participar da Concorrência nº / , declara de que suas propostas econômicas compreendem a integralidade dos custos para atendimento dos direitos trabalhistas assegurados na Constituição Federal, nas leis trabalhistas, nas normas infralegais, nas convenções coletivas de trabalho e nos termos de ajustamento de conduta vigentes.

Município-XX, XX de XXXXXXXX de XXXX.

---

REPRESENTANTE DA EMPRESA



# PREFEITURA MUNICIPAL DE VILA VALÉRIO ESTADO DO ESPÍRITO SANTO

EDITAL DE CONCORRÊNCIA PRESENCIAL Nº 002/2026

ANEXO V

CONCORRÊNCIA Nº 002/2026

## DECLARAÇÃO DE CONHECIMENTO DAS CONDIÇÕES LOCAIS PARA O CUMPRIMENTO DAS OBRIGAÇÕES

### (Envelope Habilitação)

A empresa \_\_\_\_\_, inscrita no CNPJ sob o nº \_\_\_\_\_, sediada \_\_\_\_\_, por intermédio do seu representante legal o(a) Sr(a) \_\_\_\_\_, portador(a) da Carteira de Identidade nº \_\_\_\_\_ SSP/\_\_\_\_\_ e CPF nº \_\_\_\_\_, sob as penas da lei e para os fins dispostos neste Edital, DECLARA que está ciente e concorda com as condições contidas no **Edital de Concorrência Nº \_\_\_\_/\_\_\_\_**, bem como atesta que tomou conhecimento de todas as informações e das condições locais para o cumprimento das obrigações objeto da licitação.

Município-XX, XX de XXXXXXXX de XXXX.

---

REPRESENTANTE DA EMPRESA

CNPJ XXX



# PREFEITURA MUNICIPAL DE VILA VALÉRIO ESTADO DO ESPÍRITO SANTO

EDITAL DE CONCORRÊNCIA PRESENCIAL Nº 002/2026

ANEXO VI

CONCORRÊNCIA Nº 002/2026

## DECLARAÇÃO DE CONHECIMENTO PLENO DAS CONDIÇÕES E PECULIARIDADES DA CONTRATAÇÃO

### (Envelope Habilitação)

Eu, Sr(a) \_\_\_\_\_, portador(a) da Carteira de Identidade nº \_\_\_\_\_  
SSP/\_\_\_\_\_ e CPF nº \_\_\_\_\_, na qualidade de **responsável técnico** da empresa  
\_\_\_\_\_, inscrita no CNPJ sob o nº \_\_\_\_\_, sediada \_\_\_\_\_,  
DECLARO, sob as penas da lei e para os fins dispostos neste Edital, possuir conhecimento pleno das  
condições e peculiaridades da contratação referentes ao Edital de Concorrência nº \_\_\_\_/\_\_\_\_\_.

Município-XX, XX de XXXXXXXX de XXXX.

\_\_\_\_\_

RESPONSÁVEL TÉCNICO DA LICITANTE



# PREFEITURA MUNICIPAL DE VILA VALÉRIO ESTADO DO ESPÍRITO SANTO

EDITAL DE CONCORRÊNCIA PRESENCIAL Nº 002/2026

ANEXO VII

CONCORRÊNCIA Nº 002/2026

DECLARAÇÃO DE EXECUÇÃO DOS SERVIÇOS E DISPONIBILIZAÇÃO DE PESSOAL E  
EQUIPAMENTOS

**(Envelope Habilitação)**

A empresa \_\_\_\_\_, inscrita no CNPJ sob o nº \_\_\_\_\_, em atenção ao edital de **CONCORRÊNCIA PÚBLICA Nº xxx/xxx**, DECLARA que executará os serviços e disponibilizará pessoal necessário e equipamentos necessários ao bom andamento dos serviços de acordo com os prazos estabelecidos no Edital.

Município-XX, XX de XXXXXXXX de XXXX.

---

REPRESENTANTE DA EMPRESA



# PREFEITURA MUNICIPAL DE VILA VALÉRIO ESTADO DO ESPÍRITO SANTO

EDITAL DE CONCORRÊNCIA PRESENCIAL Nº 002/2026

ANEXO VIII

CONCORRÊNCIA Nº 002/2026

DECLARAÇÃO ASSINADA POR PROFISSIONAL HABILITADO NA ÁREA CONTÁBIL, QUE  
ATESTA O ATENDIMENTO PELO LICITANTE DOS ÍNDICES ECONÔMICOS PREVISTOS NESTE  
EDITAL

**(Envelope Habilitação)**

Nome completo: \_\_\_\_\_ RG nº \_\_\_\_\_, CPF nº: \_\_\_\_\_,  
DECLARO, sob as penas da Lei, que o licitante \_\_\_\_\_ (nome empresarial), interessado  
em participar da **Concorrência nº \_\_\_\_/\_\_\_\_**, **Processo nº \_\_\_\_/\_\_\_\_**, atende os índices  
econômicos previstos neste edital maiores que 1 (um) abaixo citados:

- a) Índices de Liquidez Geral (LG)
- b) Solvência Geral (SG)
- c) Liquidez Corrente (LC)

Município-XX, XX de XXXXXXXX de XXXX.

---

(Nome/assinatura profissional da área contábil)



# PREFEITURA MUNICIPAL DE VILA VALÉRIO ESTADO DO ESPÍRITO SANTO

EDITAL DE CONCORRÊNCIA PRESENCIAL Nº 002/2026

ANEXO IX

CONCORRÊNCIA Nº 002/2026

MODELO DE DECLARAÇÕES PARA O ENVELOPE Nº 2 – “DOCUMENTOS DE HABILITAÇÃO”

## DECLARAÇÕES COMPLEMENTARES

A empresa \_\_\_\_\_, inscrita no CNPJ sob o nº \_\_\_\_\_, sediada \_\_\_\_\_, por intermédio do seu representante legal o(a) Sr(a) \_\_\_\_\_, portador(a) da Carteira de Identidade nº \_\_\_\_\_ SSP/\_\_\_\_\_ e CPF nº \_\_\_\_\_, sob as penas da lei e para os fins dispostos neste Edital:

**DECLARA**, sob as penas da Lei, que cumpre plenamente os requisitos de habilitação exigidos no instrumento convocatório;

**DECLARA** que cumpriu o disposto no inciso XXXIII do art. 7º da Constituição Federal;

**DECLARA** que cumpriu as exigências de reserva de cargos para pessoa com deficiência e para reabilitado da Previdência Social, previstas em lei e em outras normas específicas;

**DECLARA** que não possui, em sua cadeia produtiva, empregados executando trabalho degradante ou forçado, observando o disposto nos incisos III e IV do art. 1º e no inciso III do art. 5º da Constituição Federal, bem como no art. 14, inciso VI da Lei nº 14.133/2021;

**DECLARA** que não há sanções vigentes que legalmente proíbam a participante de licitar e/ou contratar com o contratante;

**DECLARA**, sob as penas da lei, a inexistência no quadro da empresa, de sócios ou empregados com vínculo de parentesco em linha reta, colateral ou por afinidade até o terceiro grau, ou, ainda, que sejam cônjuges ou companheiros de ocupantes do quadro da Prefeitura Municipal de Vila Valério-ES, nos cargos de direção, chefia ou exercentes de função gratificada de mesma natureza, bem como de seus agentes políticos;

**DECLARA** não ter recebido do Município de Vila Valério-ES ou de qualquer outra entidade da Administração direta ou indireta em âmbito Federal, Estadual e Municipal, SUSPENSÃO TEMPORÁRIA de participação em licitação e ou impedimento de contratar com a Administração Pública, assim como não ter recebido DECLARAÇÃO DE INIDONEIDADE para licitar ou contratar com a Administração



# PREFEITURA MUNICIPAL DE VILA VALÉRIO ESTADO DO ESPÍRITO SANTO

## EDITAL DE CONCORRÊNCIA PRESENCIAL Nº 002/2026

Federal, Estadual e Municipal;

**DECLARA** que não se enquadra em nenhuma das vedações de participação na licitação deste Edital;

**DECLARA** que cumpre as normas relativas à saúde e segurança do trabalho;

**DECLARA** que atenderá, na data da contratação, ao disposto no artigo 5º-C e se compromete a não disponibilizar empregado que incorra na vedação prevista no artigo 5º-D, ambos da Lei Federal nº 6.019/1974, com redação dada pela Lei Federal nº 13.467/2017.

Município-XX, XX de XXXXXXX de XXXX.

---

REPRESENTANTE DA EMPRESA

CNPJ XXX

**ANEXO X**



# PREFEITURA MUNICIPAL DE VILA VALÉRIO ESTADO DO ESPÍRITO SANTO

EDITAL DE CONCORRÊNCIA PRESENCIAL Nº 002/2026

CONCORRÊNCIA PRESENCIAL Nº 002/2026

## MINUTA DO CONTRATO

CONTRATO Nº \_\_\_\_/2026

PROCESSO Nº 0648/2026

CONCORRÊNCIA PRESENCIAL Nº 002/2026

**CONTRATO QUE ENTRE SI CELEBRAM O MUNICÍPIO DE VILA VALÉRIO/ES E A EMPRESA XXXXXX, EM DECORRÊNCIA DA CONCORRÊNCIA PRESENCIAL Nº 002/2026, PROCESSO Nº 0648/2026.**

**O MUNICÍPIO DE VILA VALÉRIO/ES**, pessoa jurídica de direito público, com sede na Rua Lourenço de Martins, nº 190, Centro - Vila Valério/ES, inscrita no CNPJ-MF sob o nº 01.619.232/0001-95, neste ato representado por seu Prefeito Municipal, **Sr. DAVID MOZDZEN PIRES RAMOS**, brasileiro, casado, residente e domiciliado na Rua Antonio Dias Pereira, nº 261, Bairro Boa Vista, Sede do Município de Vila Valério/ES, portador do CPF nº 097.877.627- 58, CI nº 1.083.516 SSP/ES, doravante designado **CONTRATANTE**, e a empresa \_\_\_\_\_, inscrita no CNPJ (MF) sob o nº \_\_\_\_\_, sediada em \_\_\_\_\_, representada neste ato por \_\_\_\_\_ (nome e função que exerce na contratada), conforme atos constitutivos da empresa OU procuração apresentada nos autos, doravante designada **CONTRATADA**, têm entre si justo e acordado, e celebram o presente **CONTRATO**, mediante as seguintes cláusulas e condições, que mutuamente outorgam e estabelecem, sujeitando-se às disposições previstas na Lei Federal nº 14.133, de 1º de abril de 2021, e demais normas aplicáveis.

### CLÁUSULA PRIMEIRA - DO OBJETO

Constitui objeto do presente **CONTRATO** a Contratação de empresa especializada para a execução da Obra de Construção do Portal de acesso a Sede do Município pela ES 344 que liga Vila Valério a São Gabriel da Palha, conforme condições e exigências estabelecidas neste instrumento, Projetos, Termo de Referência, Projeto Básico e na proposta da **CONTRATADA** e nos demais documentos constantes do processo relativo à **CONCORRÊNCIA PRESENCIAL Nº 002/2026**, que são partes integrantes deste **CONTRATO** para todos os fins de direito.



# PREFEITURA MUNICIPAL DE VILA VALÉRIO ESTADO DO ESPÍRITO SANTO

## EDITAL DE CONCORRÊNCIA PRESENCIAL Nº 002/2026

### CLÁUSULA SEGUNDA – DO REGIME DE EXECUÇÃO

O regime de execução é o de empreitada por preço global.

### CLÁUSULA TERCEIRA - DO PRAZO DE EXECUÇÃO

**PARÁGRAFO PRIMEIRO:** O prazo de execução da obra será de **240 (duzentos e quarenta) dias corridos**, contados da assinatura da Ordem de Serviços e de acordo com o cronograma físico-financeiro em anexo.

**PARÁGRAFO SEGUNDO:** Após a emissão da Ordem de Serviço, a CONTRATADA terá um prazo de até **20 (vinte) dias corridos** para iniciar os serviços.

**PARÁGRAFO TERCEIRO:** A Ordem de Serviço deverá ser expedida no prazo máximo de 60 (sessenta) dias corridos, a contar da data de assinatura do CONTRATO, salvo motivo excepcional devidamente justificado.

**PARÁGRAFO QUARTO:** O prazo de execução poderá ser prorrogado, mantidas as demais cláusulas do contrato e assegurada a manutenção do equilíbrio econômico-financeiro, desde que ocorra algum dos seguintes motivos, devidamente comprovados no processo de contratação:

- a) Alteração do projeto ou especificações pela CONTRATANTE;
- b) Superveniência de fato excepcional ou imprevisível, estranho à vontade das partes, que altere fundamentalmente as condições de execução do contrato;
- c) Interrupção da execução do contrato ou diminuição do ritmo de trabalho, por ordem e no interesse da CONTRATANTE;
- d) Alteração das quantidades inicialmente previstas no contrato nos limites permitidos pela Lei;
- e) Impedimento de execução do contrato, por fato ou ato de terceiro, reconhecido pela CONTRATANTE em documento contemporâneo à sua ocorrência;
- f) Omissão ou atraso de providências a cargo da CONTRATANTE, inclusive quanto aos pagamentos previstos, de que resulte, diretamente, impedimento ou retardamento na execução do contrato.

**PARÁGRAFO QUINTO:** A prorrogação do prazo de execução e a conseqüente alteração do cronograma físico-financeiro serão efetivadas mediante apostilamento, cabendo à CONTRATANTE autorizar



# PREFEITURA MUNICIPAL DE VILA VALÉRIO ESTADO DO ESPÍRITO SANTO

## EDITAL DE CONCORRÊNCIA PRESENCIAL Nº 002/2026

expressamente a readequação dos prazos, desde que haja concordância do fiscal do CONTRATO e autorização do gestor.

**PARÁGRAFO SEXTO:** Mediante justificativa aceita pelo fiscal do CONTRATO e após autorização do gestor, o cronograma físico-financeiro poderá ser alterado, exigida a formalização de termo aditivo nos casos em que houver aumento no valor de etapas/meses em relação aos montantes estabelecidos no cronograma físico-financeiro vigente.

**PARÁGRAFO SÉTIMO:** O prazo de execução poderá ser suspenso por ordem escrita da CONTRATANTE pelo prazo máximo de 3 (três) meses, devendo, durante esse período, a CONTRATADA manter a vigilância, manutenção e segurança da obra.

**PARÁGRAFO OITAVO:** Finalizado o prazo previsto no PARÁGRAFO SÉTIMO, poderá ser repactuada entre as partes a continuidade da suspensão, desde que subsistentes os motivos que ensejaram a paralisação.

**PARÁGRAFO NONO:** Nos casos de impedimento, ordem de paralisação ou suspensão do contrato, o cronograma de execução será prorrogado automaticamente pelo tempo correspondente, anotadas tais circunstâncias mediante simples apostila.

### CLÁUSULA QUARTA – DO PRAZO DE VIGÊNCIA

**PARÁGRAFO PRIMEIRO:** O prazo do contrato será de **12 (doze) meses**, contados da sua assinatura na forma do Art. 105 e seguintes da Lei nº 14.133/2021.

**PARÁGRAFO SEGUNDO:** O prazo de vigência será automaticamente prorrogado, independentemente de termo aditivo, quando o objeto não for concluído no período estipulado, ressalvada, no caso de culpa da CONTRATADA, a opção da CONTRATANTE pela extinção do CONTRATO.

**PARÁGRAFO TERCEIRO:** Toda prorrogação de prazo contratual deverá ser justificada formalmente e aprovada pela autoridade competente.

**PARÁGRAFO QUARTO:** A prorrogação decorrente de atraso por culpa da CONTRATADA se dará sem prejuízo das providências previstas no art. 111, parágrafo único, da Lei 14.133, de 2021.

**PARÁGRAFO QUINTO:** A prorrogação automática de que trata esta cláusula não dispensa o apostilamento do novo cronograma de execução do CONTRATO, com as devidas informações orçamentárias, se necessário, onde também devem constar as razões do atraso na prestação do



# PREFEITURA MUNICIPAL DE VILA VALÉRIO ESTADO DO ESPÍRITO SANTO

## EDITAL DE CONCORRÊNCIA PRESENCIAL Nº 002/2026

serviço.

### CLÁUSULA QUINTA – DO PREÇO

**PARÁGRAFO PRIMEIRO:** O valor total da contratação é de R\$ xxxxxxxx (xxxxxxxxxx).

**PARÁGRAFO SEGUNDO:** O valor do CONTRATO compreende os custos diretos e indiretos decorrentes de sua execução, incluindo tributos, encargos sociais, trabalhistas, previdenciários, fiscais e comerciais, seguros, despesas de administração, lucro, eventuais custos com transporte, frete, remuneração por eventuais riscos assumidos e outras despesas correlatas necessárias ao cumprimento integral do objeto da contratação.

**PARÁGRAFO TERCEIRO:** O valor total indicado é estimativo e os pagamentos devidos à CONTRATADA serão feitos conforme medições dos serviços efetivamente executados.

### CLÁUSULA SEXTA - DA DOTAÇÃO ORÇAMENTÁRIA

**PARÁGRAFO PRIMEIRO:** As despesas decorrentes do fornecimento correrão à conta da respectiva dotação orçamentária da PMVIVA/ES e será especificada ao tempo da emissão da Ordem de Fornecimento, sendo, para o exercício vigente, a seguinte:

#### SECRETARIA MUNICIPAL DE TURISMO

**002012.2369500471.030 – Construção de Portais na Vias de Acesso a Sede do Município 44905100000 – Obras e Instalações 1700000009999 – Fonte de Recurso Ficha 265.**

**PARÁGRAFO SEGUNDO:** A dotação relativa aos exercícios financeiros subsequentes será indicada após aprovação da Lei Orçamentária respectiva e liberação dos créditos correspondentes, mediante apostilamento, observando-se o que dispõe o artigo 106, da Lei 14.133/2021.

### CLÁUSULA SÉTIMA – DO REAJUSTE E DA REVISÃO

**PARÁGRAFO PRIMEIRO:** Os preços contratados são fixos e irremovíveis no prazo de um ano, contado da data base do orçamento de referência.

**PARÁGRAFO SEGUNDO:** Após o interregno de um ano, e mediante solicitação da CONTRATADA, os preços iniciais serão reajustados.

**PARÁGRAFO TERCEIRO:** Para efeito de reajuste contratual será considerado o critério abaixo:

a) O índice de reajuste será o Índice Nacional de Custo da Construção Civil - INCC, da coluna 35, da



# PREFEITURA MUNICIPAL DE VILA VALÉRIO ESTADO DO ESPÍRITO SANTO

## EDITAL DE CONCORRÊNCIA PRESENCIAL Nº 002/2026

Fundação Getúlio Vargas, publicada na revista Conjuntura Econômica;

b) A data base adotada será MÊS/ANO

c) Para o cálculo do reajustamento será utilizada a seguinte fórmula:

$$R = V \times (I - I_0) / I_0 = \text{onde:}$$

R: Valor do reajustamento calculado;

V - Valor contratual dos serviços a serem reajustados;

I - Índice (INCC) da coluna 35 da FGV, correspondente a data do reajuste (12 meses da data base);

Índice (INCC) da coluna 35 da FGV, correspondente à data base.

**PARÁGRAFO QUARTO:** Na hipótese de eventuais atrasos imputados à CONTRATADA, não incidirá reajuste sobre o saldo de serviços previstos no cronograma físico-financeiro e não executados por culpa exclusiva dela.

**PARÁGRAFO QUINTO:** A CONTRATADA deverá pleitear o reajuste de preços mediante requerimento formal durante a vigência do CONTRATO e, nos contratos de vigência plurianual, no prazo de até 12 (doze) meses após completado o período aquisitivo da anualidade, sob pena de, não o fazendo tempestivamente, ocorrer a preclusão do seu direito ao reajustamento.

**PARÁGRAFO SEXTO:** Os pedidos de reajustamento deverão ser analisados e respondidos pela Administração no prazo máximo de até 60 (sessenta) dias, contados a partir da instrução completa do requerimento pela CONTRATADA.

**PARÁGRAFO SÉTIMO:** O reajustamento será formalizado mediante apostilamento.

**PARÁGRAFO OITAVO:** O direito ao reajustamento poderá ser objeto de renúncia expressa, parcial ou integral, bem como de negociação entre as partes.

**PARÁGRAFO NONO:** Nos reajustes subsequentes ao primeiro, a anualidade será contada a partir da data do fato gerador que deu ensejo ao último reajuste concedido ou objeto de renúncia.

**PARÁGRAFO DÉCIMO:** Será assegurado o restabelecimento do equilíbrio econômico-financeiro inicial do CONTRATO na hipótese de força maior, caso fortuito ou fato do príncipe ou em decorrência de fatos imprevisíveis ou previsíveis de consequências incalculáveis, que inviabilizem a execução do CONTRATO tal como pactuado, respeitada, em qualquer caso, a repartição objetiva de risco estabelecida no CONTRATO.

**PARÁGRAFO DÉCIMO PRIMEIRO:** O pedido de restabelecimento do equilíbrio econômico-financeiro



# PREFEITURA MUNICIPAL DE VILA VALÉRIO ESTADO DO ESPÍRITO SANTO

## EDITAL DE CONCORRÊNCIA PRESENCIAL Nº 002/2026

deverá ser formulado durante a vigência do CONTRATO, sob pena de preclusão.

**PARÁGRAFO DÉCIMO SEGUNDO:** Os pedidos de restabelecimento do equilíbrio econômico-financeiro do CONTRATO deverão ser analisados e respondidos pela Administração no prazo máximo de até 90 (noventa) dias, contados a partir da instrução completa do requerimento pela CONTRATADA.

**PARÁGRAFO DÉCIMO TERCEIRO:** A extinção do CONTRATO não configura óbice para o reconhecimento do direito ao reajuste ou ao restabelecimento do equilíbrio econômico-financeiro CONTRATO, desde que requerido tempestivamente, hipóteses em que serão concedidos a título de indenização por meio de Termo de Quitação.

### CLÁUSULA OITAVA – DAS OBRIGAÇÕES E RESPONSABILIDADES DO CONTRATANTE

**PARÁGRAFO PRIMEIRO:** Exigir o cumprimento de todas as obrigações assumidas pela Contratada, de acordo com as cláusulas contratuais e os termos de sua proposta;

**PARÁGRAFO SEGUNDO:** Exercer o acompanhamento e a fiscalização dos serviços, por servidor ou comissão especialmente designada, anotando em registro próprio as falhas detectadas, indicando dia, mês e ano, bem como o nome dos empregados eventualmente envolvidos, encaminhando os apontamentos à autoridade competente para as providências cabíveis;

**PARÁGRAFO TERCEIRO:** Notificar a Contratada por escrito da ocorrência de eventuais imperfeições, falhas ou irregularidades constatadas no curso da execução dos serviços, fixando prazo para a sua correção, certificando-se de que as soluções por ela propostas sejam as mais adequadas;

**PARÁGRAFO QUARTO:** Pagar à Contratada o valor resultante da prestação do serviço, conforme cronograma físico-financeiro;

**PARÁGRAFO QUINTO:** Efetuar as retenções tributárias devidas sobre o valor da fatura de serviços da Contratada;

**PARÁGRAFO SEXTO:** Não praticar atos de ingerência na administração da Contratada, tais como:

- a) Exercer o poder de mando sobre os empregados da Contratada, devendo reportar-se somente aos prepostos ou responsáveis por ela indicados, exceto quando o objeto da contratação prever o atendimento direto;
- b) Direcionar a contratação de pessoas para trabalhar nas empresas Contratadas;



# PREFEITURA MUNICIPAL DE VILA VALÉRIO ESTADO DO ESPÍRITO SANTO

## EDITAL DE CONCORRÊNCIA PRESENCIAL Nº 002/2026

c) Promover ou aceitar o desvio de funções dos trabalhadores da Contratada, mediante a utilização destes em atividades distintas daquelas previstas no objeto da contratação e em relação à função específica para a qual o trabalhador foi contratado;e

d) Considerar os trabalhadores da Contratada como colaboradores eventuais do próprio órgão ou entidade responsável pela contratação, especialmente para efeito de concessão de diárias e passagens.

**PARÁGRAFO SÉTIMO:** Fornecer por escrito as informações necessárias para o desenvolvimento dos serviços objeto do contrato;

**PARÁGRAFO OITAVO:** Realizar avaliações periódicas da qualidade dos serviços, após seu recebimento;

**PARÁGRAFO NONO:** Cientificar o órgão de representação judicial do Município de Vila Valério/ES para adoção das medidas cabíveis quando do descumprimento das obrigações pela Contratada;

**PARÁGRAFO DÉCIMO:** Exigir da Contratada que providencie a seguinte documentação como condição indispensável para o recebimento definitivo de objeto, quando for o caso:

- a) "as built", elaborado pelo responsável por sua execução;
- b) Comprovação das ligações definitivas de energia, água, telefone e gás;
- c) Laudo de vistoria do corpo de bombeiros aprovando o serviço;
- d) Carta "habite-se", emitida pela prefeitura;
- e) Certidão negativa de débitos previdenciários específica para o registro da obra junto ao Cartório de Registro de Imóveis;

**PARÁGRAFO DÉCIMO PRIMEIRO:** Arquivar, entre outros documentos, de projetos, "as built", especificações técnicas, orçamentos, termos de recebimento, contratos e aditamentos, relatórios de inspeções técnicas após o recebimento do serviço e notificações expedidas.

## CLÁUSULA NONA – DAS OBRIGAÇÕES E RESPONSABILIDADES DA CONTRATADA

**PARÁGRAFO PRIMEIRO:** Executar o contrato conforme especificações do Projeto Básico, Termo de Referência e de sua proposta, com a alocação dos empregados necessários ao perfeito cumprimento das cláusulas contratuais, além de fornecer e utilizar os materiais e equipamentos, ferramentas e



# PREFEITURA MUNICIPAL DE VILA VALÉRIO ESTADO DO ESPÍRITO SANTO

## EDITAL DE CONCORRÊNCIA PRESENCIAL Nº 002/2026

utensílios necessários, na qualidade e quantidade mínimas especificadas no Projeto Básico e em sua proposta;

**PARÁGRAFO SEGUNDO:** Reparar, corrigir, remover ou substituir, às suas expensas, no total ou em parte, no prazo fixado pelo fiscal do contrato a partir de relatório disponibilizado por fiscal técnico, os serviços/obras efetuados em que se verificarem vícios, defeitos ou incorreções resultantes da execução ou dos materiais empregados;

**PARÁGRAFO TERCEIRO:** Responsabilizar-se pelos vícios e danos decorrentes da execução do objeto, de acordo com os artigos 14 e 17 a 27, do Código de Defesa do Consumidor (Lei nº 8.078, de 1990), ficando a Contratante autorizada a descontar da garantia prestada, caso exigida no edital, ou dos pagamentos devidos à Contratada, o valor correspondente aos danos sofridos;

a) A responsabilidade de que trata o subitem anterior inclui a reparação por todo e qualquer dano causado ao ente Municipal, devendo, em qualquer caso, a contratada ressarcir imediatamente a Administração em sua integralidade;

**PARÁGRAFO QUARTO:** Utilizar empregados habilitados e com conhecimentos básicos do objeto a ser executado, em conformidade com as normas e determinações em vigor;

**PARÁGRAFO QUINTO:** Vedar a utilização, na execução dos serviços, de empregado que seja familiar de agente público ocupante de cargo em comissão ou função de confiança no órgão Contratante, nos termos da lei.

**PARÁGRAFO SEXTO:** A empresa contratada deverá entregar ao setor responsável pela fiscalização do contrato, até o dia trinta do mês seguinte ao da prestação dos serviços, os seguintes documentos:

- 1) Prova de regularidade relativa à Seguridade Social;
- 2) Certidão conjunta relativa aos tributos federais e à Dívida Ativa da União;
- 3) Certidões que comprovem a regularidade perante a Fazenda Estadual/Distrital e Municipal ou Distrital do domicílio ou sede do contratado;
- 4) Certidão de Regularidade do FGTS – CRF; e
- 5) Certidão Negativa de Débitos Trabalhistas – CNDT;

**PARÁGRAFO SÉTIMO:** Responsabilizar-se pelo cumprimento das obrigações previstas em Acordo,



# PREFEITURA MUNICIPAL DE VILA VALÉRIO ESTADO DO ESPÍRITO SANTO

## EDITAL DE CONCORRÊNCIA PRESENCIAL Nº 002/2026

Convenção, Dissídio Coletivo de Trabalho ou equivalentes das categorias abrangidas pelo contrato, por todas as obrigações trabalhistas, sociais, previdenciárias, tributárias e as demais previstas em legislação específica, cuja inadimplência não transfere a responsabilidade à Contratante;

7.1. Administração Pública não se vincula às disposições contidas em Acordos, Dissídios ou Convenções Coletivas que tratem de pagamento de participação dos trabalhadores nos lucros ou resultados da empresa contratada, de matéria não trabalhista, ou que estabeleçam direitos não previstos em lei, tais como valores ou índices obrigatórios de encargos sociais ou previdenciários, bem como de preços para os insumos relacionados ao exercício da atividade.

**PARÁGRAFO OITAVO:** Comunicar ao Fiscal do contrato, no prazo de 24 (vinte e quatro) horas, qualquer ocorrência anormal ou acidente que se verifique no local dos serviços.

**PARÁGRAFO NONO:** Assegurar aos seus trabalhadores ambiente de trabalho, inclusive equipamentos e instalações, em condições adequadas ao cumprimento das normas de saúde, segurança e bem-estar no trabalho;

**PARÁGRAFO DÉCIMO:** Prestar todo esclarecimento ou informação solicitada pela Contratante ou por seus prepostos, garantindo-lhes o acesso, a qualquer tempo, ao local dos trabalhos, bem como aos documentos relativos à execução do empreendimento.

**PARÁGRAFO DÉCIMO PRIMEIRO:** Paralisar, por determinação da Contratante, qualquer atividade que não esteja sendo executada de acordo com a boa técnica ou que ponha em risco a segurança de pessoas ou bens de terceiros.

**PARÁGRAFO DÉCIMO SEGUNDO:** Promover a guarda, manutenção e vigilância de materiais, ferramentas, e tudo o que for necessário à execução dos serviços, durante a vigência do contrato.

**PARÁGRAFO DÉCIMO TERCEIRO:** Promover a organização técnica e administrativa dos serviços, de modo a conduzi- los eficaz e eficientemente, de acordo com os documentos e especificações que integram o Projeto Básico, no prazo determinado.

**PARÁGRAFO DÉCIMO QUARTO:** Conduzir os trabalhos com estrita observância às normas da legislação pertinente, cumprindo as determinações dos Poderes Públicos, mantendo sempre limpo o local dos serviços e nas melhores condições de segurança, higiene e disciplina.

**PARÁGRAFO DÉCIMO QUINTO:** Submeter previamente, por escrito, à Contratante, para análise e aprovação, quaisquer mudanças nos métodos executivos que fujam às especificações do memorial



# PREFEITURA MUNICIPAL DE VILA VALÉRIO ESTADO DO ESPÍRITO SANTO

## EDITAL DE CONCORRÊNCIA PRESENCIAL Nº 002/2026

descritivo.

**PARÁGRAFO DÉCIMO SEXTO:** Não permitir a utilização de qualquer trabalho do menor de dezesseis anos, exceto na condição de aprendiz para os maiores de quatorze anos; nem permitir a utilização do trabalho do menor de dezoito anos em trabalho noturno, perigoso ou insalubre;

**PARÁGRAFO DÉCIMO SÉTIMO:** Manter durante toda a vigência do contrato, em compatibilidade com as obrigações assumidas, todas as condições de habilitação e qualificação exigidas na licitação;

**PARÁGRAFO DÉCIMO OITAVO:** Cumprir, durante todo o período de execução do contrato, a reserva de cargos prevista em lei para pessoa com deficiência ou para reabilitado da Previdência Social, bem como as regras de acessibilidade previstas na legislação, quando a contratada houver se beneficiado da preferência estabelecida pela Lei nº 13.146, de 2015.

**PARÁGRAFO DÉCIMO NONO:** Guardar sigilo sobre todas as informações obtidas em decorrência do cumprimento do contrato;

**PARÁGRAFO VIGÉSIMO:** Arcar com o ônus decorrente de eventual equívoco no dimensionamento dos quantitativos de sua proposta, inclusive quanto aos custos variáveis decorrentes de fatores futuros e incertos, tais como os valores providos com o quantitativo de vale transporte, devendo complementá-los, caso o previsto inicialmente em sua proposta não seja satisfatório para o atendimento do objeto da licitação, exceto quando ocorrer algum dos eventos arrolados nos incisos da Lei nº 14.133 de 2021;

**PARÁGRAFO VIGÉSIMO PRIMEIRO:** Cumprir, além dos postulados legais vigentes de âmbito federal, estadual ou municipal, as normas de segurança da Contratante;

**PARÁGRAFO VIGÉSIMO SEGUNDO:** Prestar os serviços dentro dos parâmetros e rotinas estabelecidos, fornecendo todos os materiais, equipamentos e utensílios em quantidade, qualidade e tecnologia adequadas, com a observância às recomendações aceitas pela boa técnica, normas e legislação;

**PARÁGRAFO VIGÉSIMO TERCEIRO:** Assegurar à CONTRATANTE:

a) O direito de propriedade intelectual dos produtos desenvolvidos, inclusive sobre as eventuais adequações e atualizações que vierem a ser realizadas, logo após o recebimento de cada parcela, de forma permanente, permitindo à Contratante distribuir, alterar e utilizar os mesmos sem limitações;

b) Os direitos autorais da solução, do projeto, de suas especificações técnicas, da documentação



# PREFEITURA MUNICIPAL DE VILA VALÉRIO ESTADO DO ESPÍRITO SANTO

## EDITAL DE CONCORRÊNCIA PRESENCIAL Nº 002/2026

produzida e congêneres, e de todos os demais produtos gerados na execução do contrato, inclusive aqueles produzidos por terceiros subcontratados, ficando proibida a sua utilização sem que exista autorização expressa da Contratante, sob pena de multa, sem prejuízo das sanções civis e penais cabíveis.

**PARÁGRAFO VIGÉSIMO QUARTO:** Realizar a transição contratual com transferência de conhecimento, tecnologia e técnicas empregadas, sem perda de informações, podendo exigir, inclusive, a capacitação dos técnicos da contratante ou da nova empresa que continuará a execução dos serviços.

**PARÁGRAFO VIGÉSIMO QUINTO:** Manter os empregados nos horários predeterminados pela Contratante;

**PARÁGRAFO VIGÉSIMO SEXTO:** Apresentar os empregados devidamente identificados por meio de crachá;

**PARÁGRAFO VIGÉSIMO SÉTIMO:** Apresentar à Contratante, quando for o caso, a relação nominal dos empregados que adentrarão no órgão para a execução do serviço;

**PARÁGRAFO VIGÉSIMO OITAVO:** Observar os preceitos da legislação sobre a jornada de trabalho, conforme a categoria profissional;

**PARÁGRAFO VIGÉSIMO NONO:** Apresentar, quando solicitado pela Administração, atestado de antecedentes criminais e distribuição cível de toda a mão de obra oferecida para atuar nas instalações do órgão;

**PARÁGRAFO TRIGÉSIMO:** Atender às solicitações da Contratante quanto à substituição dos empregados alocados, no prazo fixado pela fiscalização do contrato, nos casos em que ficar constatado descumprimento das obrigações relativas à execução do serviço, conforme descrito neste Projeto Básico;

**PARÁGRAFO TRIGÉSIMO PRIMEIRO:** Instruir seus empregados quanto à necessidade de acatar as Normas Internas da Contratante;

**PARÁGRAFO TRIGÉSIMO SEGUNDO:** Instruir seus empregados a respeito das atividades a serem desempenhadas, alertando-os a não executarem atividades não abrangidas pelo contrato, devendo a Contratada relatar à Contratante toda e qualquer ocorrência neste sentido, a fim de evitar desvio de função;



# PREFEITURA MUNICIPAL DE VILA VALÉRIO ESTADO DO ESPÍRITO SANTO

## EDITAL DE CONCORRÊNCIA PRESENCIAL Nº 002/2026

**PARÁGRAFO TRIGÉSIMO TERCEIRO:** Manter preposto aceito pela Contratante nos horários e locais de prestação de serviço para representá-la na execução do contrato com capacidade para tomar decisões compatíveis com os compromissos assumidos;

**PARÁGRAFO TRIGÉSIMO QUARTO:** Instruir os seus empregados, quanto à prevenção de incêndios nas áreas da Contratante;

**PARÁGRAFO TRIGÉSIMO QUINTO:** Adotar as providências e precauções necessárias, inclusive consulta nos respectivos órgãos, se necessário for, a fim de que não venham a ser danificadas as redes hidrossanitárias, elétricas e de comunicação.

35.1. Providenciar junto ao CREA e/ou ao CAU-BR as Anotações e Registros de Responsabilidade Técnica referentes ao objeto do contrato e especialidades pertinentes, nos termos das normas pertinentes (Leis nº 6.496/77 e 12.378/2010);

**PARÁGRAFO TRIGÉSIMO SEXTO:** Obter junto aos órgãos competentes, conforme o caso, as licenças necessárias e demais documentos e autorizações exigíveis, na forma da legislação aplicável;

**PARÁGRAFO TRIGÉSIMO SÉTIMO:** Elaborar o Diário de Obra, incluindo diariamente, pelo Engenheiro preposto responsável, as informações sobre o andamento do empreendimento, tais como, número de funcionários, de equipamentos, condições de trabalho, condições meteorológicas, serviços executados, registro de ocorrências e outros fatos relacionados, bem como os comunicados à Fiscalização e situação das atividades em relação ao cronograma previsto.

**PARÁGRAFO TRIGÉSIMO OITAVO:** Refazer, às suas expensas, os trabalhos executados em desacordo com o estabelecido no instrumento contratual, neste Projeto Básico e seus anexos, bem como substituir aqueles realizados com materiais defeituosos ou com vício de construção, pelo prazo de 05 (cinco) anos, contado da data de emissão do Termo de Recebimento Definitivo.

**PARÁGRAFO TRIGÉSIMO NONO:** Utilizar somente matéria-prima florestal procedente, nos termos do artigo 11 do Decreto nº 5.975, de 2006, de:

- a) manejo florestal, realizado por meio de Plano de Manejo Florestal Sustentável - PMFS devidamente aprovado pelo órgão competente do Sistema Nacional do Meio Ambiente - SISNAMA;
- b) supressão da vegetação natural, devidamente autorizada pelo órgão competente do Sistema Nacional do Meio Ambiente - SISNAMA;



# PREFEITURA MUNICIPAL DE VILA VALÉRIO ESTADO DO ESPÍRITO SANTO

## EDITAL DE CONCORRÊNCIA PRESENCIAL Nº 002/2026

c) florestas plantadas; e

d) outras fontes de biomassa florestal, definidas em normas específicas do órgão ambiental competente.

**PARÁGRAFO QUADRAGÉSIMO:** Comprovar a procedência legal dos produtos ou subprodutos florestais utilizados em cada etapa da execução contratual, nos termos do artigo 4º, inciso IX, da Instrução Normativa SLTI/MP nº 1, de 19/01/2010, por ocasião da respectiva medição, mediante a apresentação dos seguintes documentos, conforme o caso:

1. Cópias autenticadas das notas fiscais de aquisição dos produtos ou subprodutos florestais;

2. Cópia dos Comprovantes de Registro do fornecedor e do transportador dos produtos ou subprodutos florestais junto ao Cadastro Técnico Federal de Atividades Potencialmente Poluidoras ou Utilizadoras de Recursos Ambientais - CTF, mantido pelo IBAMA, quando tal inscrição for obrigatória, acompanhados dos respectivos Certificados de Regularidade válidos, conforme artigo 17, inciso II, da Lei nº 6.938, de 1981, e Instrução Normativa IBAMA nº 5, de 15/03/2014, e legislação correlata;

3. Documento de Origem Florestal – DOF, instituído pela Portaria nº 253, de 18/08/2006, do Ministério do Meio Ambiente, e Instrução Normativa IBAMA nº 21, de 24/12/2014, quando se tratar de produtos ou subprodutos florestais de origem nativa cujo transporte e armazenamento exijam a emissão de tal licença obrigatória.

3.1. Caso os produtos ou subprodutos florestais utilizados na execução contratual tenham origem em Estado que possua documento de controle próprio, a CONTRATADA deverá apresentá-lo, em complementação ao DOF, a fim de demonstrar a regularidade do transporte e armazenamento nos limites do território estadual.

**PARÁGRAFO QUADRAGÉSIMO PRIMEIRO:** Observar as diretrizes, critérios e procedimentos para a gestão dos resíduos da construção civil estabelecidos na Resolução nº 307, de 05/07/2002, com as alterações posteriores, do Conselho Nacional de Meio Ambiente - CONAMA, conforme artigo 4º, §§ 2º e 3º, da Instrução Normativa SLTI/MP nº 1, de 19/01/2010, nos seguintes termos:

a) O gerenciamento dos resíduos originários da contratação deverá obedecer às diretrizes técnicas e procedimentos do Programa Municipal de Gerenciamento de Resíduos da Construção Civil, ou do Projeto de Gerenciamento de Resíduos da Construção Civil apresentado ao órgão competente, conforme o caso;

b) Nos termos dos artigos 3º e 10º da Resolução CONAMA nº 307, de 05/07/2002, a CONTRATADA



# PREFEITURA MUNICIPAL DE VILA VALÉRIO ESTADO DO ESPÍRITO SANTO

## EDITAL DE CONCORRÊNCIA PRESENCIAL Nº 002/2026

deverá providenciar a destinação ambientalmente adequada dos resíduos da construção civil originários da contratação, obedecendo, no que couber, aos seguintes procedimentos:

1. Resíduos Classe A (reutilizáveis ou recicláveis como agregados): deverão ser reutilizados ou reciclados na forma de agregados, ou encaminhados a aterros de resíduos classe A de reservação de material para usos futuros;
2. Resíduos Classe B (recicláveis para outras destinações): deverão ser reutilizados, reciclados ou encaminhados a áreas de armazenamento temporário, sendo dispostos de modo a permitir a sua utilização ou reciclagem futura;
3. Resíduos Classe C (para os quais não foram desenvolvidas tecnologias ou aplicações economicamente viáveis que permitam a sua reciclagem/recuperação): deverão ser armazenados, transportados e destinados em conformidade com as normas técnicas específicas;
4. Resíduos Classe D (perigosos, contaminados ou prejudiciais à saúde): deverão ser armazenados, transportados, reutilizados e destinados em conformidade com as normas técnicas específicas.

c) Em nenhuma hipótese a Contratada poderá dispor os resíduos originários da contratação em aterros de resíduos sólidos urbanos, áreas de “bota fora”, encostas, corpos d’água, lotes vagos e áreas protegidas por Lei, bem como em áreas não licenciadas;

d) Para fins de fiscalização do fiel cumprimento do Programa Municipal de Gerenciamento de Resíduos da Construção Civil, ou do Projeto de Gerenciamento de Resíduos da Construção Civil, conforme o caso, a contratada comprovará, sob pena de multa, que todos os resíduos removidos estão acompanhados de Controle de Transporte de Resíduos, em conformidade com as normas da Agência Brasileira de Normas Técnicas - ABNT, ABNT NBR ns. 15.112, 15.113, 15.114, 15.115 e 15.116, de 2005.

**PARÁGRAFO QUADRAGÉSIMO SEGUNDO:** Observar as seguintes diretrizes de caráter ambiental:

a) Qualquer instalação, equipamento ou processo, situado em local fixo, que libere ou emita matéria para a atmosfera, por emissão pontual ou fugitiva, utilizado na execução contratual, deverá respeitar os limites máximos de emissão de poluentes admitidos na Resolução CONAMA nº 382, de 26/12/2006, e legislação correlata, de acordo com o poluente e o tipo de fonte;

b) Na execução contratual, conforme o caso, a emissão de ruídos não poderá ultrapassar os níveis considerados aceitáveis pela Norma NBR-10.151 - Avaliação do Ruído em Áreas Habitadas visando o conforto da comunidade, da Associação Brasileira de Normas Técnicas - ABNT, ou aqueles



# PREFEITURA MUNICIPAL DE VILA VALÉRIO ESTADO DO ESPÍRITO SANTO

## EDITAL DE CONCORRÊNCIA PRESENCIAL Nº 002/2026

estabelecidos na NBR-10.152 - Níveis de Ruído para conforto acústico, da Associação Brasileira de Normas Técnicas - ABNT, nos termos da Resolução CONAMA nº 01, de 08/03/90, e legislação correlata;

c) Deverão ser utilizados, na execução contratual, agregados reciclados, sempre que existir a oferta de tais materiais, capacidade de suprimento e custo inferior em relação aos agregados naturais, inserindo-se na planilha de formação de preços os custos correspondentes;

**PARÁGRAFO QUADRAGÉSIMO TERCEIRO:** Responder por qualquer acidente de trabalho na execução dos serviços, por uso indevido de patentes registradas em nome de terceiros, por qualquer causa de destruição, danificação, defeitos ou incorreções dos serviços ou dos bens da Contratante, de seus funcionários ou de terceiros, ainda que ocorridos em via pública junto à obra.

**PARÁGRAFO QUADRAGÉSIMO QUARTO:** Realizar, conforme o caso, por meio de laboratórios previamente aprovados pela fiscalização e sob suas custas, os testes, ensaios, exames e provas necessárias ao controle de qualidade dos materiais, serviços e equipamentos a serem aplicados nos trabalhos, conforme procedimento previsto neste Projeto Básico e demais documentos anexos;

**PARÁGRAFO QUADRAGÉSIMO QUINTO:** Providenciar, conforme o caso, as ligações definitivas das utilidades previstas no projeto (água, esgoto, gás, energia elétrica, telefone, etc.), bem como atuar junto aos órgãos federais, estaduais e municipais e concessionárias de serviços públicos para a obtenção de licenças e regularização dos serviços e atividades concluídas (ex.: Habite-se, Licença Ambiental de Operação, etc.);

**PARÁGRAFO QUADRAGÉSIMO SEXTO:** No caso de execução de obras:

a) Apresentar a comprovação, conforme solicitado pela contratada, do cumprimento das obrigações trabalhistas, previdenciárias e para com o FGTS, em relação aos empregados da contratada que efetivamente participarem da execução do contrato;

a1) Em caso de descumprimento das obrigações trabalhistas, previdenciárias e para com o FGTS, haverá retenção do pagamento da fatura mensal, em valor proporcional ao inadimplemento, até que a situação seja regularizada e não havendo quitação das obrigações por parte da contratada no prazo de quinze dias, aceitar que contratante efetue o pagamento das obrigações diretamente aos empregados da contratada que tenham participado da execução dos serviços objeto do contrato;

b) Inscrever a Obra no Cadastro Nacional de Obras – CNO da Receita Federal do Brasil em até 30 (trinta) dias contados do início das atividades, em conformidade com a Instrução Normativa RFB nº 1845, de 22 de novembro de 2018.



# PREFEITURA MUNICIPAL DE VILA VALÉRIO ESTADO DO ESPÍRITO SANTO

## EDITAL DE CONCORRÊNCIA PRESENCIAL Nº 002/2026

**PARÁGRAFO QUADRAGÉSIMO SÉTIMO:** Fornecer os projetos executivos desenvolvidos pela contratante, que formarão um conjunto de documentos técnicos, gráficos e descritivos referentes aos segmentos especializados de engenharia, previamente e devidamente compatibilizados, de modo a considerar todas as possíveis interferências capazes de oferecer impedimento total ou parcial, permanente ou temporário, à execução do empreendimento, de maneira a abrangê-la em seu todo, compreendendo a completa caracterização e entendimento de todas as suas especificações técnicas, para posterior execução e implantação do objeto garantindo a plena compreensão das informações prestadas, bem como sua aplicação correta nos trabalhos:

a) A elaboração dos projetos executivos deverá partir das soluções desenvolvidas nos anteprojetos constantes neste Projeto Básico e seus anexos (Caderno de Encargos e Especificações Técnicas) e apresentar o detalhamento dos elementos construtivos e especificações técnicas, incorporando as alterações exigidas pelas mútuas interferências entre os diversos projetos;

**PARÁGRAFO QUADRAGÉSIMO OITAVO:** Em se tratando do regime empreitada por preço global ou empreitada integral a participação na licitação ou a assinatura do contrato implica a concordância do licitante ou contratado com a adequação de todos os projetos anexos ao edital, de modo que eventuais alegações de falhas ou omissões em qualquer das peças, orçamentos, plantas, especificações, memoriais e estudos técnicos preliminares dos projetos não poderão ultrapassar, no seu conjunto, a dez por cento do valor total do futuro contrato, nos termos do art. 13, II do Decreto n. 7.983/2013.

### CLÁUSULA DÉCIMA – DA FISCALIZAÇÃO E DA GESTÃO DO CONTRATO

**PARÁGRAFO PRIMEIRO:** A execução do presente CONTRATO deverá ser fiscalizada pelo CONTRATANTE, sem que essa competência exclua ou reduza a integral responsabilidade da CONTRATADA, perante o Município ou terceiros, por quaisquer irregularidades constatadas na execução do objeto contratado.

**PARÁGRAFO SEGUNDO:** A CONTRATANTE designa o **Sr. Neivaldo Fregona, matrícula: 0668**, como fiscal responsável pelo controle e fiscalização da execução dos serviços e obras em suas diversas etapas.

**PARÁGRAFO TERCEIRO:** O fiscal deverá ter pleno conhecimento do CONTRATO e das demais condições constantes do Edital e seus anexos, tendo, entre outras, as seguintes atribuições:

a) decidir sobre dúvidas surgidas no decorrer dos serviços, tendo para tanto livre acesso a qualquer documentação referente a esses serviços e às instalações da CONTRATADA na obra.



# PREFEITURA MUNICIPAL DE VILA VALÉRIO ESTADO DO ESPÍRITO SANTO

## EDITAL DE CONCORRÊNCIA PRESENCIAL Nº 002/2026

- b) Fiscalizar a regularidade e adequação dos serviços prestados, de acordo com as especificações previstas no Termo de Referência, e elaborar relatórios de acompanhamento, com os registros de eventuais falhas verificadas e das medidas corretivas necessárias;
- c) Disponibilizar toda a infraestrutura necessária para execução dos serviços na forma e nos prazos definidos no CONTRATO e demais anexos do Edital;
- d) Reunir-se com o preposto da CONTRATADA, visando a estabelecer as estratégias da execução do objeto, bem como traçar metas de controle, fiscalização e acompanhamento do CONTRATO;
- e) Exigir da CONTRATADA o fiel cumprimento de todas as condições contratuais assumidas, na forma prevista neste CONTRATO, com poderes para sustar o andamento de serviços prestados em desacordo com o estabelecido no contrato, comunicando à autoridade competente, para que sejam adotadas as providências legais cabíveis, em especial, a emissão imediata de ordem de paralisação dos serviços;
- f) Comunicar ao gestor do CONTRATO a necessidade de alterações do quantitativo do objeto ou modificação da forma de sua execução, em razão de fato superveniente;
- g) Recusar serviço prestado de forma irregular, não aceitando execução diversa daquela que se encontra especificada no Projeto Básico, no Termo de Referência e demais anexos, salvo quando for prestado com qualidade superior e devidamente aceito pela autoridade competente;
- h) Solicitar à CONTRATADA justificativa para eventuais serviços não realizados ou realizados inadequadamente, podendo assinalar prazo para correções de eventuais falhas verificadas, conforme avaliação da execução dos serviços;
- i) Exigir, quando houver dúvidas quanto à qualidade ou similaridade dos materiais empregados, a apresentação prévia de amostras dos materiais que serão utilizados, bem como de resultados de testes de composição, qualidade e resistência desses materiais, fornecidos por entidade de reconhecida idoneidade técnica, ficando a obtenção de tais atestados sob a responsabilidade da CONTRATADA sem ônus para a CONTRATANTE;
- j) Atestar os Boletins de Medição e as Notas Fiscais/Faturas mensais apresentadas pela CONTRATADA, encaminhando-as ao gestor do CONTRATO para pagamento;
- k) Verificar a manutenção das condições de habilitação da CONTRATADA, acompanhar o empenho, o pagamento, as garantias, as glosas e a formalização de apostilamento e termos aditivos, solicitando quaisquer documentos comprobatórios pertinentes, caso necessário.



# PREFEITURA MUNICIPAL DE VILA VALÉRIO ESTADO DO ESPÍRITO SANTO

## EDITAL DE CONCORRÊNCIA PRESENCIAL Nº 002/2026

l) Comunicar por escrito ao gestor do CONTRATO as faltas cometidas pela CONTRATADA que sejam passíveis de aplicação de penalidade.

m) Assinar os registros no livro Diário da Obra, destacando a primeira via do livro para seu arquivamento, com todas as ocorrências verificadas na sua atividade de fiscalização relacionadas à execução dos serviços, em especial:

I. As condições meteorológicas prejudiciais ao andamento dos trabalhos;

II. O início e término de cada etapa de serviços, de acordo com o cronograma físico/financeiro, apresentado e aprovado;

III. As modificações efetuadas no decorrer da obra;

IV. As consultas à fiscalização;

V. Os acidentes eventualmente ocorridos no curso dos trabalhos;

VI. As respostas às interpelações da fiscalização;

VII. Quaisquer outros fatos que devam ser objeto de registro.

n) Assegurar que o diário de obras esteja sempre atualizado, com folhas numeradas, em três vias, cabendo uma ao fiscal do CONTRATO e as duas outras à CONTRATADA.

o) Fazer constar, no corpo dos documentos de autorização das despesas, a referência aos respectivos Boletins de Medição e comprovantes de pagamento já realizados, explicitando a numeração do Boletim correlato.

**PARÁGRAFO QUARTO:** O CONTRATANTE designa **Gestora do Contrato: Suzana Ramos Da Graça Dos Santos**, como servidora responsável pela gestão do CONTRATO, que, entre outras, terá seguintes atribuições:

a) Acompanhar e observar o cumprimento das cláusulas contratuais;

b) Analisar relatórios e documentos enviados pelos fiscais do CONTRATO;

c) Consolidar as avaliações recebidas e encaminhar as consolidações e os relatórios à CONTRATADA;

d) Solicitar abertura de processo administrativo visando à aplicação da penalidade cabível, garantindo a



# PREFEITURA MUNICIPAL DE VILA VALÉRIO ESTADO DO ESPÍRITO SANTO

## EDITAL DE CONCORRÊNCIA PRESENCIAL Nº 002/2026

defesa prévia à CONTRATADA;

- e) Propor aplicação de sanções administrativas pelo descumprimento das cláusulas contratuais apontadas pelos fiscais dos contratos;
- f) Providenciar o pagamento das notas fiscais/faturas emitidas pela CONTRATADA, e atestadas pelo fiscal do CONTRATO, mediante a observância das exigências contratuais e legais;
- g) Apurar o percentual de desconto ou glosas da fatura correspondente, em virtude de serviços total ou parcialmente não executados no período de faturamento considerado, por motivos imputáveis à CONTRATADA;
- h) Manter controle atualizado dos pagamentos efetuados.

**PARÁGRAFO QUINTO:** A ciência da designação deverá ser assinada pelos servidores indicados para atuar como fiscal e gestor do CONTRATO.

**PARÁGRAFO SEXTO:** A substituição do fiscal e do gestor designados, por razões de conveniência ou interesse público, será realizada mediante simples apostilamento ao presente CONTRATO, devendo o substituto assinar novo termo de ciência.

### CLÁUSULA DÉCIMA PRIMEIRA – DA RESPONSABILIDADE PELA FISCALIZAÇÃO

**PARÁGRAFO PRIMEIRO:** A fiscalização técnica, ao verificar que houve subdimensionamento da produtividade pactuada, sem perda da qualidade na execução do serviço, deverá comunicar à autoridade responsável para que esta promova a adequação contratual à produtividade efetivamente realizada.

**PARÁGRAFO SEGUNDO:** A conformidade do material/técnica/equipamento a ser utilizado na execução dos serviços deverá ser verificada juntamente com o documento da Contratada que contenha a relação detalhada dos mesmos, de acordo com o estabelecido no Projeto Básico, informando as respectivas quantidades e especificações técnicas, tais como: marca, qualidade e forma de uso.

**PARÁGRAFO TERCEIRO:** O representante da Contratante deverá promover o registro das ocorrências verificadas, adotando as providências necessárias ao fiel cumprimento das cláusulas contratuais, conforme o disposto na Lei nº 14.133, de 2021.

**PARÁGRAFO QUARTO:** O descumprimento total ou parcial das obrigações e responsabilidades assumidas pela Contratada, sobretudo quanto às obrigações e encargos sociais e trabalhistas, ensejará



# PREFEITURA MUNICIPAL DE VILA VALÉRIO ESTADO DO ESPÍRITO SANTO

## EDITAL DE CONCORRÊNCIA PRESENCIAL Nº 002/2026

a aplicação de sanções administrativas, previstas no Projeto Básico e na legislação vigente, podendo culminar em rescisão contratual, conforme disposto na Lei nº 14.133, de 2021.

**PARÁGRAFO QUINTO:** As atividades de gestão e fiscalização da execução contratual devem ser realizadas de forma preventiva, rotineira e sistemática sempre que houver estrutura e condições para isso, podendo ser exercidas por servidores, equipe de fiscalização ou único servidor, desde que, no exercício dessas atribuições, fique assegurada a distinção dessas atividades e, em razão do volume de trabalho, não comprometa o desempenho de todas as ações relacionadas à Gestão do Contrato.

**PARÁGRAFO SEXTO:** Durante a execução do objeto, o fiscal técnico deverá monitorar constantemente o nível de qualidade dos serviços para evitar a sua degeneração, devendo intervir para requerer à CONTRATADA a correção das faltas, falhas e irregularidades constatadas.

**PARÁGRAFO SÉTIMO:** Em hipótese alguma, será admitido que a própria CONTRATADA materialize a avaliação de desempenho e qualidade da prestação dos serviços realizada.

**PARÁGRAFO OITAVO:** A CONTRATADA poderá apresentar justificativa para a prestação do serviço com menor nível de conformidade, que poderá ser aceita pelo fiscal técnico, desde que comprovada a excepcionalidade da ocorrência, resultante exclusivamente de fatores imprevisíveis e alheios ao controle do prestador.

**PARÁGRAFO NONO:** Na hipótese de comportamento contínuo de desconformidade da prestação do serviço em relação à qualidade exigida, bem como quando esta ultrapassar os níveis mínimos toleráveis previstos nos indicadores, além dos fatores redutores, devem ser aplicadas as sanções à CONTRATADA de acordo com as regras previstas no ato convocatório.

**PARÁGRAFO DÉCIMO:** O fiscal técnico poderá realizar avaliação diária, semanal ou mensal, desde que o período escolhido seja suficiente para avaliar ou, se for o caso, aferir o desempenho e qualidade da prestação dos serviços.

**PARÁGRAFO DÉCIMO PRIMEIRO:** A fiscalização da execução dos serviços abrange, ainda, as seguintes rotinas:

1. Acompanhamento periodicamente da execução com visita in loco de acordo com horário de expediente e disponibilidade de transporte sempre que necessário.
2. Verificação e conferência do serviço, medidas e qualidade.



# PREFEITURA MUNICIPAL DE VILA VALÉRIO ESTADO DO ESPÍRITO SANTO

## EDITAL DE CONCORRÊNCIA PRESENCIAL Nº 002/2026

3. Elaboração de planilha de medição conforme serviço executado e encaminhamento para o setor responsável pelo faturamento.

4. Elaboração de relatórios sobre andamento da obra quando necessário e registros fotográficos.

**PARÁGRAFO DÉCIMO SEGUNDO:** As disposições previstas nesta cláusula não excluem outras aplicáveis no que for pertinente à contratação.

**PARÁGRAFO DÉCIMO TERCEIRO:** A fiscalização de que trata esta cláusula não exclui nem reduz a responsabilidade da CONTRATADA, inclusive perante terceiros, por qualquer irregularidade, ainda que resultante de imperfeições técnicas, vícios redibitórios, ou emprego de material inadequado ou de qualidade inferior e, na ocorrência desta, não implica corresponsabilidade da CONTRATANTE ou de seus agentes, gestores e fiscais, de conformidade com a Lei nº 14.133, de 2021.

**PARÁGRAFO DÉCIMO QUARTO:** O fiscal do contrato comunicará ao gestor do contrato, em tempo hábil, o término do contrato sob sua responsabilidade, com vistas à tempestiva renovação ou à prorrogação contratual.

**PARÁGRAFO DÉCIMO QUINTO:** O gestor do contrato acompanhará os registros realizados pelos fiscais do contrato, de todas as ocorrências relacionadas à execução do contrato e as medidas adotadas, informando, se for o caso, à autoridade superior àquelas que ultrapassarem a sua competência.

**PARÁGRAFO DÉCIMO SEXTO:** O fiscal administrativo do contrato verificará a manutenção das condições de habilitação da contratada, acompanhará o empenho, o pagamento, as garantias, as glosas e a formalização de apostilamento e termos aditivos, solicitando quaisquer documentos comprobatórios pertinentes, caso necessário.

**PARÁGRAFO DÉCIMO SÉTIMO:** Caso ocorram descumprimento das obrigações contratuais, o fiscal administrativo do contrato atuará tempestivamente na solução do problema, reportando ao gestor do contrato para que tome as providências cabíveis, quando ultrapassar a sua competência.

**PARÁGRAFO DÉCIMO OITAVO:** O gestor do contrato coordenará a atualização do processo de acompanhamento e fiscalização do contrato contendo todos os registros formais da execução no histórico de gerenciamento do contrato, a exemplo da ordem de serviço, do registro de ocorrências, das alterações e das prorrogações contratuais, elaborando relatório com vistas à verificação da necessidade de adequações do contrato para fins de atendimento da finalidade da administração.

**PARÁGRAFO DÉCIMO NONO:** O gestor do contrato acompanhará a manutenção das condições de



# PREFEITURA MUNICIPAL DE VILA VALÉRIO ESTADO DO ESPÍRITO SANTO

## EDITAL DE CONCORRÊNCIA PRESENCIAL Nº 002/2026

habilitação da contratada, para fins de empenho de despesa e pagamento, e anotará os problemas que obstem o fluxo normal da liquidação e do pagamento da despesa no relatório de riscos eventuais.

**PARÁGRAFO VIGÉSIMO:** O gestor do contrato emitirá documento comprobatório da avaliação realizada pelos fiscais técnico, administrativo e setorial quanto ao cumprimento de obrigações assumidas pelo contratado, com menção ao seu desempenho na execução contratual, baseado nos indicadores objetivamente definidos e aferidos, e a eventuais penalidades aplicadas, devendo constar do cadastro de atesto de cumprimento de obrigações.

**PARÁGRAFO VIGÉSIMO PRIMEIRO:** O gestor do contrato tomará providências para a formalização de processo administrativo de responsabilização para fins de aplicação de sanções, a ser conduzido pela comissão de que trata o art. 158 da Lei nº 14.133, de 2021, ou pelo agente ou pelo setor com competência para tal, conforme o caso.

**PARÁGRAFO VIGÉSIMO SEGUNDO:** O fiscal administrativo do contrato comunicará ao gestor do contrato, em tempo hábil, o término do contrato sob sua responsabilidade, com vistas à tempestiva renovação ou prorrogação contratual.

**PARÁGRAFO VIGÉSIMO TERCEIRO:** O gestor do contrato deverá elaborar relatório final com informações sobre a consecução dos objetivos que tenham justificado a contratação e eventuais condutas a serem adotadas para o aprimoramento das atividades da Administração.

**PARÁGRAFO VIGÉSIMO QUARTO:** O gestor do contrato deverá enviar a documentação pertinente ao setor de contratos para a formalização dos procedimentos de liquidação e pagamento, no valor dimensionado pela fiscalização e gestão nos termos do contrato.

### CLÁUSULA DÉCIMA SEGUNDA – DO MODELO DE GESTÃO DO CONTRATO

**PARÁGRAFO PRIMEIRO:** O contrato deverá ser executado fielmente pelas partes, de acordo com as cláusulas avençadas e as normas da Lei nº 14.133, de 2021, e cada parte responderá pelas consequências de sua inexecução total ou parcial.

**PARÁGRAFO SEGUNDO:** Em caso de impedimento, ordem de paralisação ou suspensão do contrato, o cronograma de execução será prorrogado automaticamente pelo tempo correspondente, anotadas tais circunstâncias mediante simples apostila.

**PARÁGRAFO TERCEIRO:** As comunicações entre o órgão ou entidade e a contratada devem ser realizadas por escrito sempre que o ato exigir tal formalidade, admitindo-se o uso de mensagem



# PREFEITURA MUNICIPAL DE VILA VALÉRIO ESTADO DO ESPÍRITO SANTO

## EDITAL DE CONCORRÊNCIA PRESENCIAL Nº 002/2026

eletrônica para esse fim.

**PARÁGRAFO QUARTO:** O órgão ou entidade poderá convocar representante da empresa para adoção de providências que devam ser cumpridas de imediato.

**PARÁGRAFO QUINTO:** Após a assinatura do contrato ou instrumento equivalente, o órgão ou entidade poderá convocar o representante da empresa contratada para reunião inicial para apresentação do plano de fiscalização, que conterá informações acerca das obrigações contratuais, dos mecanismos de fiscalização, das estratégias para execução do objeto, do plano complementar de execução da contratada, quando houver, do método de aferição dos resultados e das sanções aplicáveis, dentre outros.

**PARÁGRAFO SEXTO:** A execução do contrato deverá ser acompanhada e fiscalizada pelo(s) fiscal(is) do contrato, ou pelos respectivos substitutos (Lei nº 14.133, de 2021, art. 117, caput).

### CLÁUSULA DÉCIMA TERCEIRA – DA FORMA DE PAGAMENTO

#### PARÁGRAFO PRIMEIRO: Critérios de Medição e Pagamento

1. A avaliação da execução do objeto utilizará o disposto neste item.

1.1. Será indicada a retenção ou glosa no pagamento, proporcional à irregularidade verificada, sem prejuízo das sanções cabíveis, caso se constate que a Contratada:

1.1.1. não produzir os resultados acordados,

1.1.2. deixar de executar, ou não executar com a qualidade mínima exigida as atividades contratadas;

1.1.3. deixar de utilizar materiais e recursos humanos exigidos para a execução do serviço, ou utilizá-los com qualidade ou quantidade inferior à demandada.

#### PARÁGRAFO SEGUNDO: Do Recebimento

1. Ao final de cada etapa da execução contratual, conforme previsto no Cronograma Físico-Financeiro, o Contratado apresentará a medição prévia dos serviços executados no período, por meio de planilha e memória de cálculo detalhada, além de fotos da execução.

1.1. Uma etapa será considerada efetivamente concluída quando os serviços previstos para aquela etapa, no Cronograma Físico-Financeiro, estiverem executados em sua totalidade. Sendo dividido em



# PREFEITURA MUNICIPAL DE VILA VALÉRIO ESTADO DO ESPÍRITO SANTO

## EDITAL DE CONCORRÊNCIA PRESENCIAL Nº 002/2026

até 2 etapas.

2. Os serviços serão recebidos provisoriamente, no prazo de 15 (quinze) dias, pelo fiscal, mediante termos detalhados, quando verificado o cumprimento das exigências de caráter técnico e administrativo.
3. O prazo da disposição acima será contado do recebimento de comunicação de cobrança oriunda do contratado com a comprovação da prestação dos serviços a que se referem a parcela a ser paga.
4. O fiscal administrativo do contrato realizará o recebimento provisório do objeto do contrato mediante termo detalhado que comprove o cumprimento das exigências de caráter administrativo.
5. Para efeito de recebimento provisório, ao final de cada período de faturamento, o fiscal do contrato irá apurar o resultado das avaliações da execução do objeto e, se for o caso, a análise do desempenho e qualidade da prestação dos serviços realizados em consonância com os indicadores previstos, que poderá resultar no redimensionamento de valores a serem pagos à contratada, registrando em relatório a ser encaminhado ao gestor do contrato.
6. O Contratado fica obrigado a reparar, corrigir, remover, reconstruir ou substituir, às suas expensas, no todo ou em parte, o objeto em que se verificarem vícios, defeitos ou incorreções resultantes da execução ou materiais empregados, cabendo à fiscalização não atestar a última e/ou única medição de serviços até que sejam sanadas todas as eventuais pendências que possam vir a ser apontadas no Recebimento Provisório.
7. A fiscalização não efetuará o ateste da última e/ou única medição de serviços até que sejam sanadas todas as eventuais pendências que possam vir a ser apontadas no Recebimento Provisório.
8. O recebimento provisório também ficará sujeito, quando cabível, à conclusão de todos os testes de campo e à entrega dos Manuais e Instruções exigíveis.
9. Os serviços poderão ser rejeitados, no todo ou em parte, quando em desacordo com as especificações constantes no Termo de Referência e na proposta, sem prejuízo da aplicação das penalidades.
10. Quando a fiscalização for exercida por um único servidor, o Termo Detalhado deverá conter o registro, a análise e a conclusão acerca das ocorrências na execução do contrato, em relação à fiscalização técnica e administrativa e demais documentos que julgar necessários, devendo encaminhá-los ao gestor do contrato para recebimento definitivo.



# PREFEITURA MUNICIPAL DE VILA VALÉRIO ESTADO DO ESPÍRITO SANTO

## EDITAL DE CONCORRÊNCIA PRESENCIAL Nº 002/2026

11. Os serviços serão recebidos definitivamente no prazo de 30 (trinta) dias, contados do recebimento provisório, por servidor ou comissão designada pela autoridade competente, após a verificação da qualidade e quantidade do serviço e consequente aceitação mediante termo detalhado, obedecendo os seguintes procedimentos:

11.1. Realizar a análise dos relatórios e de toda a documentação apresentada pela fiscalização e, caso haja irregularidades que impeçam a liquidação e o pagamento da despesa, indicar as cláusulas contratuais pertinentes, solicitando à CONTRATADA, por escrito, as respectivas correções;

11.2. Emitir Termo para efeito de recebimento definitivo dos serviços prestados, com base nos relatórios e documentações apresentadas; e

11.3. Comunicar a empresa para que emita a Nota Fiscal ou Fatura, com o valor exato dimensionado pela fiscalização.

11.4. Enviar a documentação pertinente ao setor de responsável para a formalização dos procedimentos de liquidação e pagamento, no valor dimensionado pela fiscalização e gestão.

12. Nenhum prazo de recebimento ocorrerá enquanto pendente a solução, pelo contratado, de inconsistências verificadas na execução do objeto ou no instrumento de cobrança.

13. O recebimento provisório ou definitivo não excluirá a responsabilidade civil pela solidez e pela segurança do serviço nem a responsabilidade ético-profissional pela perfeita execução do contrato.

### **PARÁGRAFO TERCEIRO: Da Liquidação**

1. Para fins de liquidação, o setor competente deverá verificar se a nota fiscal ou instrumento de cobrança equivalente apresentado expressa os elementos necessários e essenciais do documento, tais como:

- a) o prazo de validade;
- b) a data da emissão;
- c) os dados do contrato e do órgão contratante;
- d) o período respectivo de execução do contrato;
- e) o valor a pagar; e



# PREFEITURA MUNICIPAL DE VILA VALÉRIO ESTADO DO ESPÍRITO SANTO

## EDITAL DE CONCORRÊNCIA PRESENCIAL Nº 002/2026

f) eventual destaque do valor de retenções tributárias cabíveis.

2. Havendo erro na apresentação da nota fiscal ou instrumento de cobrança equivalente, ou circunstância que impeça a liquidação da despesa, esta ficará sobrestada até que o contratado providencie as medidas saneadoras, reiniciando-se o prazo após a comprovação da regularização da situação, sem ônus ao contratante;

3. A nota fiscal ou instrumento de cobrança equivalente deverá ser obrigatoriamente acompanhado da comprovação da regularidade fiscal, social e trabalhista constatada por meio da documentação prevista no art. 68 da Lei nº 14.133/2021;

4. Constatando-se situação de irregularidade do contratado, será providenciada sua notificação, por escrito, para que, no prazo de 5 (cinco) dias úteis, regularize sua situação ou, no mesmo prazo, apresente sua defesa. O prazo poderá ser prorrogado uma vez, por igual período, a critério do contratante.

5. Não havendo regularização ou sendo a defesa considerada improcedente, o contratante deverá comunicar aos órgãos responsáveis pela fiscalização da regularidade fiscal quanto à inadimplência do contratado, bem como quanto à existência de pagamento a ser efetuado, para que sejam acionados os meios pertinentes e necessários para garantir o recebimento de seus créditos.

6. Persistindo a irregularidade, o contratante deverá adotar as medidas necessárias à rescisão contratual nos autos do processo administrativo correspondente, assegurada ao contratado a ampla defesa.

7. Havendo a efetiva execução do objeto, os pagamentos serão realizados normalmente, até que se decida pela rescisão do contrato, caso o contratado não regularize sua situação.

### **PARÁGRAFO QUARTO: Do Prazo de Pagamento**

1. Os pagamentos serão efetuados mensalmente, pelos serviços prestados, em até **30 (trinta) dias consecutivos**, após a apresentação da Nota Fiscal/Fatura correspondente, caso haja a aceitabilidade dos serviços, cabendo a contratada comprovar sua regularidade fiscal conforme solicitado para a habilitação no certame licitatório;

2. Ocorrendo erros na apresentação dos documentos fiscais, será solicitada à CONTRATADA imediata correção, ficando estabelecido que o prazo para pagamento somente será contado a partir da data da regularização;



# PREFEITURA MUNICIPAL DE VILA VALÉRIO ESTADO DO ESPÍRITO SANTO

## EDITAL DE CONCORRÊNCIA PRESENCIAL Nº 002/2026

3. A Secretaria Municipal de Administração e Finanças poderá deduzir do pagamento importâncias que a qualquer título lhe forem devidos pela CONTRATADA, em decorrência de descumprimento de suas obrigações;
4. No caso de controvérsia sobre a execução do objeto, quanto à dimensão, qualidade e quantidade, deverá ser observado o teor do art. 143 da Lei nº 14.133/2021, comunicando-se à empresa para emissão de Nota Fiscal no que se refere à parcela incontroversa da execução do objeto, para efeito de liquidação e pagamento;
5. O prazo para a solução, pelo contratado, de inconsistências na execução do objeto ou de saneamento da nota fiscal ou de instrumento de cobrança equivalente, verificadas pela Administração durante a análise prévia à liquidação de despesa, não será computado para os fins do recebimento definitivo.

### **PARÁGRAFO QUINTO: Da Forma de Pagamento**

1. O pagamento será realizado por meio de ordem bancária, para crédito em banco, agência e conta corrente indicados pelo contratado.
2. Será considerada data do pagamento o dia em que constar como emitida a ordem bancária para pagamento.
3. Quando do pagamento, será efetuada a retenção tributária prevista na legislação aplicável.
  - 3.1. Independentemente do percentual de tributo inserido na planilha, quando houver, serão retidos na fonte, quando da realização do pagamento, os percentuais estabelecidos na legislação vigente.
4. O contratado regularmente optante pelo Simples Nacional, nos termos da Lei Complementar nº 123/2006, não sofrerá a retenção tributária quanto aos impostos e contribuições abrangidos por aquele regime. No entanto, o pagamento ficará condicionado à apresentação de comprovação, por meio de documento oficial, de que faz jus ao tratamento tributário favorecido previsto na referida Lei Complementar.

### **CLÁUSULA DÉCIMA QUARTA - DAS ALTERAÇÕES CONTRATUAIS**

**PARÁGRAFO PRIMEIRO:** A CONTRATADA fica obrigada a aceitar, nas mesmas condições contratadas, os acréscimos ou supressões que se fizerem necessários no objeto, a critério exclusivo da CONTRATANTE, até o limite de 25% (vinte e cinco por cento) do valor inicial atualizado do CONTRATO e, no caso de reforma, até o limite de 50% (cinquenta por cento).



# PREFEITURA MUNICIPAL DE VILA VALÉRIO ESTADO DO ESPÍRITO SANTO

## EDITAL DE CONCORRÊNCIA PRESENCIAL Nº 002/2026

**PARÁGRAFO SEGUNDO:** Na hipótese de haver acordo entre as partes, as supressões poderão exceder o limite de 25% (vinte e cinco por cento).

**PARÁGRAFO TERCEIRO:** O conjunto de acréscimos e de supressões será calculado sobre o valor inicial atualizado do contrato, aplicando-se a cada um desses conjuntos, individualmente e sem nenhum tipo de compensação entre eles, os limites de alteração acima estabelecidos.

**PARÁGRAFO QUARTO:** Em caso de supressão, se a CONTRATADA já houver adquirido os materiais e os colocado no local dos trabalhos, estes deverão ser pagos pelo CONTRATANTE pelos custos de aquisição regularmente comprovados e monetariamente reajustados pelo IPCA, podendo caber indenização por outros danos eventualmente decorrentes da supressão, desde que regularmente comprovados.

**PARÁGRAFO QUINTO:** Em situações excepcionais e devidamente justificadas, serão admitidas, por acordo entre as partes, alterações que superem os limites legais previstos no parágrafo primeiro desta cláusula, desde que observadas às seguintes situações:

- a) não acarrete para o CONTRATANTE encargos contratuais superiores aos oriundos de uma eventual extinção contratual por razões de interesse público, acrescidos aos custos da elaboração de um novo procedimento licitatório;
- b) não inviabilize a execução contratual, à vista do nível de capacidade técnica e econômico-financeira da CONTRATADA;
- c) decorra de fatos supervenientes que impliquem em dificuldades não previstas ou imprevisíveis por ocasião da contratação inicial;
- d) não ocasione a transfiguração do objeto originalmente contratado em outro de natureza e propósito diversos;
- e) seja necessária à completa execução do objeto original do contrato, à otimização do cronograma de execução e à antecipação dos benefícios sociais e econômicos decorrentes;
- f) fique demonstrado, na motivação do ato que autorizar o aditamento contratual, que as consequências da extinção contratual, seguida de nova licitação e contratação, importam em sacrifício insuportável ou gravíssimo ao interesse coletivo a ser atendido pela obra ou serviço, inclusive à sua urgência e emergência.



# PREFEITURA MUNICIPAL DE VILA VALÉRIO ESTADO DO ESPÍRITO SANTO

## EDITAL DE CONCORRÊNCIA PRESENCIAL Nº 002/2026

**PARÁGRAFO SEXTO:** A diferença percentual entre o valor global do contrato e o obtido a partir dos custos unitários do sistema de referência utilizado na elaboração do orçamento-base da licitação não poderá ser reduzida, em favor da CONTRATADA, em decorrência de aditamentos que modifiquem a planilha orçamentária.

**PARÁGRAFO SÉTIMO:** Uma vez autorizado o pagamento de serviços extras, assim entendidos aqueles não orçados na planilha original da licitação, o(s) preço(s) unitário(s) dele(s) deverá(ão) ser correspondente(s) ao(s) previsto(s) em tabelas de referência legítimas, com a mesma data base das tabelas referenciadas que foram utilizadas na elaboração do orçamento, procedendo-se à inclusão da taxa de BDI apresentada no orçamento de referência da Administração, com a aplicação na sequência do fator K de deságio.

**PARÁGRAFO OITAVO:** Em relação aos serviços extras não tabelados, será realizada a composição dos preços unitários, pelo CONTRATANTE ou pela CONTRATADA, neste último caso com a aprovação da primeira, considerando preferencialmente os insumos das tabelas de referência oficiais com a mesma data base das tabelas referenciadas que foram utilizadas na elaboração do orçamento, utilizando-se, quando da ausência de tabelas referenciais, preços obtidos no mercado através de cotações.

**PARÁGRAFO NONO:** Nas composições de preços unitários de insumos provenientes de cotações, aplica-se sobre o preço cotado deste insumo o deflator, com base nos mesmos índices previstos nos reajustes, da variação da data da cotação para a data base do orçamento referencial elaborado pela CONTRATANTE.

**PARÁGRAFO DÉCIMO:** Quando da fixação dos preços dos serviços extras, tabelados ou não tabelados, os preços assim obtidos serão corrigidos monetariamente pelo índice de reajuste contratual verificado entre a data do orçamento e o último reajuste contratual, se houver.

**PARÁGRAFO DÉCIMO PRIMEIRO:** Sobre o valor total dos serviços extras incluir-se-á a taxa de BDI apresentada no orçamento de referência, aplicando-se na sequência o fator K de deságio.

$$K = \frac{\text{Valor global da proposta vencedora}}{\text{Valor global do orçamento estimado}}$$

**PARÁGRAFO DÉCIMO SEGUNDO:** Eventuais serviços excedentes, assim entendidos aqueles orçados na planilha original, deverão ser pagos de acordo com os preços unitários constantes da proposta original da CONTRATADA desde que o percentual de desconto deste item seja igual ou superior ao fator de desconto no CONTRATO original. Caso contrário, os serviços a serem acrescidos terão o novo preço unitário calculado considerando o preço unitário de referência aplicando sobre ele o mesmo percentual de desconto do CONTRATO original da CONTRATADA.



# PREFEITURA MUNICIPAL DE VILA VALÉRIO ESTADO DO ESPÍRITO SANTO

## EDITAL DE CONCORRÊNCIA PRESENCIAL Nº 002/2026

**PARÁGRAFO DÉCIMO TERCEIRO:** Qualquer alteração contratual deverá ser precedida de justificativa técnica e análise do gestor do CONTRATO, ficando sujeita à autorização específica da autoridade competente do CONTRATANTE, devendo-se aferir se os acréscimos solicitados pela CONTRATADA redundaram, ou não, de eventual erro de projeto, de modo a se observarem as providências previstas no art. 124, § 1º, da Lei nº 14.133, de 2021.

**PARÁGRAFO DÉCIMO QUARTO:** As alterações contratuais, inclusive as hipóteses de aditamento de serviços, serão obrigatoriamente formalizadas mediante celebração de prévio termo aditivo ao presente instrumento, salvo nos casos de justificada necessidade de antecipação de seus efeitos, hipótese em que a formalização do aditivo deverá ocorrer no prazo máximo de 1 (um) mês, conforme art. 132 da Lei nº 14.133, de 2021.

**PARÁGRAFO DÉCIMO QUINTO:** Registros que não caracterizam alteração do CONTRATO podem ser realizados por simples apostila, dispensada a celebração de termo aditivo, na forma do art. 136 da Lei nº 14.133, de 2021.

**PARÁGRAFO DÉCIMO SEXTO:** Não são admissíveis, como regra, aditivos contratuais por erro ou omissões no orçamento nos contratos de empreitada por preço global, salvo nos casos de fatos imprevisíveis, em que não seja possível a licitante constatar as eventuais discrepâncias de quantidades com base nos elementos presentes no projeto básico, bem como nos demais casos previstos em lei passíveis de revisão contratual.

**PARÁGRAFO DÉCIMO SÉTIMO:** Nos casos em que forem encontrados erros de pequena relevância, relativos a pequenas variações de quantitativos em seus serviços, será pago exatamente o preço global acordado.

**PARÁGRAFO DÉCIMO OITAVO:** Poderão ser formalizados termos aditivos para revisão do orçamento nos casos em que forem encontrados erros substanciais, caracterizados pela presença cumulativa dos seguintes requisitos:

- a) serviços de materialidade relevante na curva ABC do orçamento, compreendidos dentro da Faixa A e Faixa B, cuja somatória acumulada dos custos representa 80% (oitenta por cento) do custo total;
- b) erros unitários de quantitativo acima de 10% (dez por cento).

**PARÁGRAFO DÉCIMO NONO:** No caso de erros substanciais com relevantes subestimativas no orçamento, o contrato poderá ser aditado se demonstrada a razoabilidade do pedido de aditivo, desde que atendidos, adicionalmente e de forma cumulativa, os seguintes requisitos:



# PREFEITURA MUNICIPAL DE VILA VALÉRIO ESTADO DO ESPÍRITO SANTO

## EDITAL DE CONCORRÊNCIA PRESENCIAL Nº 002/2026

- a) a alteração contratual deverá manter a proporcionalidade do desconto global ofertado pela CONTRATADA;
- b) a alteração contratual, em análise global, não deve ultrapassar a 10% (dez por cento) do valor total do contrato, computando-se esse percentual para verificação dos limites previstos no art. 125 da Lei Federal nº 14.133, de 2021;
- c) os novos serviços incluídos no contrato ou o quantitativo acrescido no serviço não são compensados por eventuais distorções a maior nos quantitativos de outros serviços que favoreçam a CONTRATADA.

**PARÁGRAFO VIGÉSIMO:** Em caso de erros substanciais que importem relevantes superestimativas no orçamento, eventuais pleitos da CONTRATADA para não redução dos valores contratados poderão ser atendidos de forma excepcional, desde que seja demonstrado, em análise global, que o quantitativo superestimado foi compensado por outros preços e quantitativos subestimados, ficando evidenciado que o preço global contratado representa a justa remuneração da obra, considerando o orçamento de referência da Administração ajustado.

### CLÁUSULA DÉCIMA QUINTA - DA SUBCONTRATAÇÃO

**PARÁGRAFO PRIMEIRO:** Não será admitida a subcontratação do objeto do CONTRATO.

### CLÁUSULA DÉCIMA SEXTA - DA GARANTIA DE EXECUÇÃO CONTRATUAL

**PARÁGRAFO PRIMEIRO:** Não haverá exigência de garantia da contratação, prevista no artigo 96 e seguintes da Lei 14.133/2021.

### CLÁUSULA DÉCIMA SÉTIMA - DO RECEBIMENTO PROVISÓRIO E DEFINITIVO

**PARÁGRAFO PRIMEIRO:** Realizada a medição final, a CONTRATADA deverá solicitar, de maneira formal, ao responsável pelo acompanhamento e fiscalização da Obra, o seu recebimento provisório, indicando a relação nominal do (s) responsável (is) técnico (s) pelo objeto contratado, com discriminação de categoria (s) e número (s) de registro (s) profissional (is), função (ões) e período de atuação de cada um.

**PARÁGRAFO SEGUNDO:** Os serviços serão recebidos provisoriamente pelo fiscal do CONTRATO, mediante Termo Circunstanciado de Recebimento Provisório, no prazo máximo de 15 (quinze) dias.

**PARÁGRAFO TERCEIRO:** Efetuado o recebimento provisório, haverá um período de observação, máximo de 30 (trinta) dias, para cumprimento do disposto no Art. 119 da Lei Federal nº 14.133, de 2021



# PREFEITURA MUNICIPAL DE VILA VALÉRIO ESTADO DO ESPÍRITO SANTO

## EDITAL DE CONCORRÊNCIA PRESENCIAL Nº 002/2026

e, estando sanadas todas as pendências que porventura forem formalmente comunicadas pelo CONTRATANTE, a CONTRATADA deverá formalizar solicitação à CONTRATANTE para recebimento definitivo do contrato.

**PARÁGRAFO QUARTO:** O Termo de Recebimento definitivo deverá estar acompanhado dos seguintes documentos:

- a) Certidão Negativa de Débito perante o INSS/CND da obra ou as respectivas vias de pagamento acompanhadas do protocolo;
- b) Certificado de Regularidade de Situação/CRS, junto ao FGTS;
- c) Habite-se, caso seja definido como tarefa da CONTRATADA;
- d) AS BUILT aprovado pela fiscalização do CONTRATO, contendo desenhos e mapas de acompanhamento e planilhas.

**PARÁGRAFO QUINTO:** O responsável pelo recebimento definitivo deverá apresentar seu relatório até 15 (quinze) dias da data da solicitação da CONTRATADA.

**PARÁGRAFO SEXTO:** Decorridos 15 (quinze) dias da data da solicitação que fizer a CONTRATADA sem que haja manifestação do CONTRATANTE, a CONTRATADA estará desobrigada do cumprimento de solicitações complementares e a obra estará automaticamente recebida como definitiva, ficando encerradas as responsabilidades contratuais da CONTRATADA.

**PARÁGRAFO SÉTIMO:** O recebimento provisório ou definitivo não excluirá a responsabilidade civil da CONTRATADA pela solidez e pela segurança da obra/serviço, nos termos do art. 618 do Código Civil e no art. 140, inciso I, §§ 2º e 6º, da Lei nº 14.133, de 2021, nem a responsabilidade ético-profissional pela perfeita execução do CONTRATO.

### CLÁUSULA DÉCIMA OITAVA – DA EXTINÇÃO DO CONTRATO

**PARÁGRAFO PRIMEIRO:** O CONTRATO somente se extingue quando cumpridas as obrigações de ambas as partes, ainda que isso ocorra antes ou depois do prazo inicialmente estipulado para tanto.

**PARÁGRAFO SEGUNDO:** Se as obrigações não forem cumpridas no prazo estipulado, a vigência ficará automaticamente prorrogada até a conclusão do objeto, caso em que deverá a Administração apostilar a readequação do cronograma físico-financeiro do CONTRATO.



# PREFEITURA MUNICIPAL DE VILA VALÉRIO ESTADO DO ESPÍRITO SANTO

## EDITAL DE CONCORRÊNCIA PRESENCIAL Nº 002/2026

**PARÁGRAFO TERCEIRO:** Quando a não conclusão do CONTRATO no prazo inicialmente estipulado decorrer de culpa da CONTRATADA:

I. ficará ela constituída em mora, sendo-lhe aplicáveis as respectivas sanções administrativas; e

II. poderá a Administração optar pela extinção do CONTRATO e, nesse caso, adotará as medidas admitidas em lei para a continuidade da execução contratual.

**PARÁGRAFO QUARTO:** Constituem motivos para extinção do CONTRATO, independentemente do prazo ou das obrigações nele estipuladas, as situações descritas no art. 137 da Lei nº 14.133, de 2021.

**PARÁGRAFO QUINTO:** A extinção consensual e a extinção unilateral serão precedidas de autorização escrita e fundamentada da autoridade competente e reduzidas a termo, assegurados o contraditório e a ampla defesa.

**PARÁGRAFO SEXTO:** Aplica-se à extinção do CONTRATO a disciplina dos arts. 138 e 139 da Lei nº 14.133/2021.

**PARÁGRAFO SÉTIMO:** O termo de extinção, sempre que possível, será instruído com os seguintes documentos:

- a) Balanço dos eventos contratuais já cumpridos ou parcialmente cumpridos;
- b) Relação dos pagamentos já efetuados e ainda devidos;
- c) Indenizações e multas.

### CLÁUSULA DÉCIMA NONA – DAS INFRAÇÕES E SANÇÕES ADMINISTRATIVAS

**PARÁGRAFO PRIMEIRO:** Comete infração administrativa o fornecedor/prestador de serviço que cometer quaisquer das infrações previstas no art. 155 da Lei nº 14.133, de 2021, quais sejam:

1. Dar causa à inexecução parcial do contrato;
2. Dar causa à inexecução parcial do contrato que cause grave dano à Administração, ao funcionamento dos serviços públicos ou ao interesse coletivo;
3. Dar causa à inexecução total do contrato;
4. Deixar de entregar a documentação exigida para o certame;



# PREFEITURA MUNICIPAL DE VILA VALÉRIO ESTADO DO ESPÍRITO SANTO

## EDITAL DE CONCORRÊNCIA PRESENCIAL Nº 002/2026

5. Não manter a proposta, salvo em decorrência de fato superveniente devidamente justificado;
6. Não celebrar o contrato ou não entregar a documentação exigida para a contratação, quando convocado dentro do prazo de validade de sua proposta;
7. Ensejar o retardamento da execução ou da entrega do objeto da licitação sem motivo justificado;
8. Apresentar declaração ou documentação falsa exigida para o certame ou prestar declaração falsa durante a dispensa eletrônica ou a execução do contrato;
9. Fraudar a licitação ou praticar ato fraudulento na execução do contrato;
10. Comportar-se de modo inidôneo ou cometer fraude de qualquer natureza;
- 10.1. Considera-se comportamento inidôneo, entre outros, a declaração falsa quanto às condições de participação, quanto ao enquadramento como ME/EPP ou o conluio entre os fornecedores, em qualquer momento da dispensa, mesmo após o encerramento da fase de lances;
11. Praticar atos ilícitos com vistas a frustrar os objetivos deste certame;
12. Praticar ato lesivo previsto no art. 5º da Lei 12.846/2013.

**PARÁGRAFO SEGUNDO:** O fornecedor que cometer qualquer das infrações discriminadas nos subitens anteriores ficará sujeito, sem prejuízo da responsabilidade civil e criminal, às seguintes sanções:

- a) **Advertência** pela falta do item 1, quando não se justificar a imposição de penalidade mais grave;
- b) **Multa**, calculada na forma do contrato, com base no total do valor da contratação realizada de forma direta e será aplicada ao responsável por qualquer das infrações administrativas previstas no PARÁGRAFO PRIMEIRO, no percentual de até 10% (dez por cento), na hipótese de cometimento das infrações previstas nos itens 1 a 7, e até 20% (vinte por cento), se cometidas infrações previstas nos itens 8 a 12;
  - b.1) O valor da multa poderá ser descontado das faturas devidas à CONTRATADA;
  - b.2) A multa pode ser aplicada isoladamente ou juntamente com as penalidades definidas nos itens “c” e “d” abaixo:
- c) **Impedimento de licitar e contratar** no âmbito da Administração Pública direta e indireta do ente federativo que tiver aplicado a sanção, pelo prazo máximo de 03 (três) anos, nos casos dos itens 2 a 7,



# PREFEITURA MUNICIPAL DE VILA VALÉRIO ESTADO DO ESPÍRITO SANTO

## EDITAL DE CONCORRÊNCIA PRESENCIAL Nº 002/2026

quando não se justificar a imposição de penalidade mais grave;

d) **Declaração de inidoneidade** para licitar ou contratar, que impedirá o responsável de licitar ou contratar no âmbito da Administração Pública direta e indireta de todos os entes federativos, pelo prazo mínimo de 03 (três) anos e máximo de 06 (seis) anos, nos casos dos itens 2 a 12;

**PARÁGRAFO TERCEIRO:** Na aplicação das sanções serão considerados:

1. A natureza e a gravidade da infração cometida;
2. As peculiaridades do caso concreto;
3. As circunstâncias agravantes ou atenuantes;
4. Os danos que dela provierem para a Administração Pública;
5. A implantação ou o aperfeiçoamento de programa de integridade, conforme normas e orientações dos órgãos de controle.

**PARÁGRAFO QUARTO:** Se a multa aplicada e as indenizações cabíveis forem superiores ao valor de pagamento eventualmente devido pela Administração à CONTRATADA, além da perda desse valor, a diferença será descontada da garantia prestada ou será cobrada judicialmente;

**PARÁGRAFO QUINTO:** A aplicação de qualquer das penalidades previstas realizar-se-á em processo administrativo que assegurará o contraditório e a ampla defesa ao fornecedor/adjudicatário, observando-se o rito procedimental previsto no Capítulo I do Título IV da Lei 14.133/2021 – Das Infrações e Sanções Administrativas.

**PARÁGRAFO SEXTO:** A aplicação das sanções previstas neste CONTRATO não exclui, em hipótese alguma, a obrigação de reparação integral do dano causado à CONTRATANTE.

**PARÁGRAFO SÉTIMO:** Todas as sanções previstas neste CONTRATO poderão ser aplicadas cumulativamente com a multa.

**PARÁGRAFO OITAVO:** O valor da multa aplicada e das indenizações cabíveis será objeto de compensação com os pagamentos eventualmente devidos pelo CONTRATANTE à CONTRATADA, decorrentes do mesmo CONTRATO ou de outros contratos administrativos que a CONTRATADA possua com o CONTRATANTE.



# PREFEITURA MUNICIPAL DE VILA VALÉRIO ESTADO DO ESPÍRITO SANTO

## EDITAL DE CONCORRÊNCIA PRESENCIAL Nº 002/2026

**PARÁGRAFO NONO:** Não havendo o pagamento integral da multa em sede administrativa, o processo será encaminhado à Procuradoria Geral do Município para cobrança.

**PARÁGRAFO DÉCIMO:** Em caso de prática da mesma infração ocorrida no prazo igual ou inferior a 12 (dozes) meses, contados da data de publicação da decisão definitiva da condenação anterior, as faixas de multa e os prazos previstos neste CONTRATO poderão ser majorados em até 50% (cinquenta por cento), observados os limites máximos previstos em lei.

**PARÁGRAFO DÉCIMO PRIMEIRO:** Os atos previstos como infrações administrativas na Lei nº 14.133, de 2021, ou em outras leis de licitações e contratos da Administração Pública que também sejam tipificados como atos lesivos na Lei Federal nº 12.846, de 2013, serão apurados e julgados conjuntamente, nos mesmos autos.

**PARÁGRAFO DÉCIMO SEGUNDO:** A personalidade jurídica da CONTRATADA poderá ser desconsiderada sempre que utilizada com abuso do direito para facilitar, encobrir ou dissimular a prática dos atos ilícitos previstos neste CONTRATO ou para provocar confusão patrimonial, e, nesse caso, todos os efeitos das sanções aplicadas à pessoa jurídica serão estendidos aos seus administradores e sócios com poderes de administração, à pessoa jurídica sucessora ou à empresa do mesmo ramo com relação de coligação ou controle, de fato ou de direito, com a CONTRATADA, observados, em todos os casos, o contraditório, a ampla defesa e a obrigatoriedade de análise jurídica prévia.

**PARÁGRAFO DÉCIMO TERCEIRO:** O CONTRATANTE deverá comunicar as sanções aplicadas à Secretaria Municipal de Administração e Finanças, para fins de inclusão da CONTRATADA no Cadastro Nacional de Empresas Inidôneas e Suspensas (Ceis) e no Cadastro Nacional de Empresas Punidas (Cnep), instituídos no âmbito do Poder Executivo Federal, observado o prazo máximo de 15 (quinze) dias úteis, contado da data da decisão definitiva de aplicação da sanção.

### CLÁUSULA VIGÉSIMA – DOS CASOS OMISSOS

Os casos omissos serão decididos pelo CONTRATANTE, segundo as disposições contidas na Lei nº 14.133, de 2021, e demais normas estaduais aplicáveis, e, subsidiariamente, segundo as disposições contidas na Lei nº 8.078, de 1990 (Código de Defesa do Consumidor) e nas normas e princípios gerais dos contratos.<sup>4</sup>

<sup>4</sup>No Acórdão nº 2569/2018 – Plenário, o TCU concluiu que “A Administração Pública pode invocar a Lei 8.078/1990 (CDC), na condição de destinatária final de bens e serviços, quando suas prerrogativas estabelecidas na legislação de licitações e contratos forem insuficientes para garantir a proteção mínima dos interesses da sociedade. O entendimento do Tribunal foi no sentido de que “ao definir, em seu art. 2º, ‘consumidor’ como toda pessoa física ou jurídica que adquire ou utiliza produto ou serviço como



# PREFEITURA MUNICIPAL DE VILA VALÉRIO ESTADO DO ESPÍRITO SANTO

## EDITAL DE CONCORRÊNCIA PRESENCIAL Nº 002/2026

### CLÁUSULA VIGÉSIMA SEGUNDA – DA PUBLICAÇÃO

Incumbirá ao CONTRATANTE divulgar o presente instrumento no Diário Oficial do Estado do Espírito Santo, bem como no respectivo sítio oficial na Internet, em atenção ao artigo 91, caput, da Lei 14.133/2021.

### CLÁUSULA VIGÉSIMA TERCEIRA – FORO

Fica eleito o foro da Comarca do Município de São Gabriel da Palha-ES, para dirimir quaisquer dúvidas oriundas deste Contrato e que não possam ser resolvidas por meios administrativos, com renúncia a qualquer outro, por mais privilegiado que seja.

E, para firmeza e como prova de assim haverem entre si ajustado e contratado, foi lavrado o presente instrumento contratual, o qual depois de lido e achado conforme, foi assinado pelas partes contratantes.

Vila Valério/ES, XX de XXXXX de 2026.

**DAVID MOZDZEN PIRES RAMOS**

Prefeito Municipal

CONTRATANTE

XXXXXXXXXXXXXXXXXXXXXXXXXXXX

CNPJ nº xxxxxxxxxxxxxx

CONTRATADO

**ANEXO I**

**TERMO DE CIÊNCIA DO GESTOR E DO FISCAL DO CONTRATO**

---

destinatário final, a Lei não fez nenhuma exceção, podendo, portanto, a Administração Pública se utilizar de todos os direitos ali estabelecidos na condição de consumidora”. (cf. Boletim de Jurisprudência n.º 244, sessões 6 e 7 de novembro de 2018).



# PREFEITURA MUNICIPAL DE VILA VALÉRIO ESTADO DO ESPÍRITO SANTO

## EDITAL DE CONCORRÊNCIA PRESENCIAL Nº 002/2026

### INTRODUÇÃO

O Termo de Ciência visa a obter o comprometimento formal e a ciência do encargo por parte daqueles indivíduos designados para atuar como fiscal ou gestor do contrato.

### 1. IDENTIFICAÇÃO

CONTRATO Nº: XXXX/AAAA

OBJETO: <objeto do contrato>

CONTRATADA: <nome da contratada>

CNPJ: xxxxxxxxxxxx

**GESTOR DO CONTRATO OU FISCAL DO CONTRATO:** <Nome do gestor do Contrato OU fiscal do Contrato>

MATRÍCULA: xxxxxxxxxxxx

### 2. CIÊNCIA

EU, \_\_\_\_\_, matrícula \_\_\_\_\_, ocupante do cargo \_\_\_\_\_, pelo presente termo, DECLARO QUE: Estou ciente da minha designação para atuar como gestor/fiscal (indicar conforme o caso) do CONTRATO nº XXX; Comprometo-me a cumprir as atribuições declinadas na Cláusula XXX do CONTRATO nº XXX; Estou ciente de que minha substituição poderá ser realizada pela autoridade competente, por razões de conveniência ou interesse público, mediante apostilamento ao CONTRATO.

XXXXX-XX, XX de XXXXXXXXXXXX de XXXX.

\_\_\_\_\_  
ASSINATURA DO FISCAL/GESTOR



# **PREFEITURA MUNICIPAL DE VILA VALÉRIO**

## **ESTADO DO ESPÍRITO SANTO**

**EDITAL DE CONCORRÊNCIA PRESENCIAL Nº 002/2026**

**ANEXO XI**

**PLANILHAS, PROJETOS E DEMAIS DOCUMENTOS NECESSÁRIOS A EXECUÇÃO DO OBJETO**



# PREFEITURA MUNICIPAL DE VILA VALÉRIO

## ESTADO DO ESPÍRITO SANTO

### TERMO DE REFERENCIA

#### 1. DA DESCRIÇÃO DO OBJETO

1.1. Contratação de empresa especializada para a execução da Obra de Construção do Portal de acesso a Sede do Município pela ES 344 que liga Vila Valério a São Gabriel da Palha.

#### 2. DO OBJETIVO

2.1. O objetivo deste Termo é definir o objeto da licitação e do sussecivo contrato, bem como esclarecer os requisitos, condições e diretrizes técnicas e administrativas para a Contratação de empresa especializada para a execução da Obra de Construção do Portal de acesso a Sede do Município pela ES 344 que liga Vila Valério a São Gabriel da Palha.

#### 3. REQUISITOS DA CONTRATAÇÃO

##### 3.1. Sustentabilidade

3.1.1. Os produtos e serviços a serem fornecidos deverão obedecer às normas e critérios de sustentabilidade, que se baseiam no Guia Nacional de Contratações Sustentáveis:

3.1.1.1. A gestão de resíduos de engenharia provocados pelas demolições e retiradas, constantes dos Planos de Gerenciamento de Resíduos de Construção Civil.

##### 3.2. Subcontratação

3.2.1. Não será admitida a subcontratação do objeto contratual.

##### 3.3. Garantia da Contratação

3.3.1. Não haverá exigência de garantia da contratação, prevista no artigo 96 e seguintes da Lei 14.133/2021.

##### 3.4. Transição Contratual

3.4.1. Não será necessário a transição contratual com transferência de conhecimento, tecnologia e técnicas empregadas, sem perda de informações, podendo exigir, inclusive,



## **PREFEITURA MUNICIPAL DE VILA VALÉRIO**

### **ESTADO DO ESPÍRITO SANTO**

a capacitação dos técnicos do contratante ou da nova empresa que continuará a execução dos serviços.

#### **3.5. Vistoria**

3.5.1. A avaliação prévia do local de execução dos serviços é imprescindível para o conhecimento pleno das condições e peculiaridades do objeto a ser contratado, sendo assegurado ao interessado o direito de realização de vistoria prévia, acompanhado por servidor designado para esse fim, de segunda à sexta-feira, durante o horário de trabalho da Prefeitura Municipal de Vila Valério.

3.5.2. Serão disponibilizados data e horário diferentes aos interessados em realizar a vistoria prévia.

3.5.3. Para a vistoria, o representante legal da empresa ou responsável técnico deverá estar devidamente identificado, apresentando documento de identidade civil e documento expedido pela empresa comprovando sua habilitação para a realização da vistoria.

3.5.6. A não realização da vistoria não poderá embasar posteriores alegações de desconhecimento das instalações, dúvidas ou esquecimentos de quaisquer detalhes dos locais da prestação dos serviços, devendo o contratado assumir os ônus dos serviços decorrentes.

#### **3.6. Da vedação da participação de consórcio**

3.6.1. Não será admitida a participação de consórcio de empresas na presente licitação, tendo em vista que o objeto a ser licitado não se mostra complexo a ponto de ser necessária a reunião de duas ou mais empresas para a execução integral do objeto.

3.6.2. Além disso, no caso concreto, a admissão de consórcio de empresas poderá gerar dificuldades na gestão da execução do contrato.

#### **4. DA JUSTIFICATIVA**

4.1. A contratação dos serviços descritos no objeto justifica-se pelas razões relatadas as seguir:

4.2. O Portal retratará a história do Município, que recebeu esse nome em homenagem



## **PREFEITURA MUNICIPAL DE VILA VALÉRIO**

### **ESTADO DO ESPÍRITO SANTO**

ao advogado polonês Dr. Walerjan Koszarowski que muito se empenhou em combater a malária (epidemia da época). Nasceu dos sonhos e da luta de brasileiros descendentes de alemães, italianos e mineiros que vieram para essa região na década de 40, dando início a colonização do seu solo. Hoje Vila Valério possui 12 anos de emancipação política e 10 anos de administração pública, seu povo tem orgulho em dizer que foi desbravado por sonhos e construído por ideais.

4.3. A construção do Portal permitirá maior visibilidade para este município, para que a cidade ganhe destaque aos que transitam pela rodovia e os turistas sejam mais bem recepcionados no Município. Esperamos com este investimento, uma maior valorização da economia criativa em potencial relacionadas ao turismo e toda cadeia interligada ao trade turístico local.

4.4. A ideia é criar uma forma de recepção e saudação de boas-vindas no principal acesso à nossa cidade. O Portal dará uma ênfase diferente para a cidade, ficando uma vista mais bonita, uma entrada que chama a atenção dos visitantes e dos motoristas que trafegam pelo local.

4.5. A importância dessa construção para a nossa cidade, destacando que o Município, pela sua estrutura e desenvolvimento, já merecia uma obra dessa magnitude que passará a ser um destaque positivo e característico para a cidade de Vila Valério.

## **5. DAS ESPECIFICAÇÕES E QUANTIDADES**

5.1. As especificações e quantidades constam nos anexos:

- Resumo Orçamentário;
- Planilha Orçamentária;
- Cronograma Físico-Financeiro;
- Memória de Cálculo;
- Composições;
- Detalhamento BDI;



## **PREFEITURA MUNICIPAL DE VILA VALÉRIO**

### **ESTADO DO ESPÍRITO SANTO**

- Pesquisa de Mercado – Composição 02;
- Projeto Arquitetura;
- Projeto Elétrico;
- ART's e RRT's.

## **6. DA EXECUÇÃO DO OBJETO**

### **6.1. Condições de Execução**

- 6.1.1. O início da execução do objeto se dá com a emissão da ordem de serviço.
- 6.1.2. A execução do objeto será de acordo com o Cronograma Físico-Financeiro
- 6.1.3. O recebimento dos serviços dar-se-á após sua regular execução.

### **6.2. Materiais a serem disponibilizados**

- 6.2.1. Para a perfeita execução dos serviços, a Contratada deverá disponibilizar os materiais, equipamentos, ferramentas e utensílios necessários, nas quantidades e qualidades necessárias para a execução dos serviços.

## **7. DOS PRAZOS**

- 7.1. O prazo de execução dos serviços a serem contratados é de 240 (duzentos e quarenta) dias corridos, contados da assinatura da Ordem de Serviços e de acordo com o cronograma físico-financeiro em anexo.
- 7.2. **O prazo do contrato decorrente da licitação será de 12 (doze) meses**, contados da sua assinatura na forma do Art. 105 e seguintes da Lei nº 14.133/2021.
- 7.3. O prazo de vigência será automaticamente prorrogado, independentemente de termo aditivo, quando o objeto não for concluído no período firmado acima, ressalvadas as providências cabíveis no caso de culpa do contratado, previstas neste instrumento.
- 7.4. Toda prorrogação de prazo contratual deverá ser justificada formalmente e aprovada pela autoridade competente.



## **PREFEITURA MUNICIPAL DE VILA VALÉRIO**

### **ESTADO DO ESPÍRITO SANTO**

#### **8. DAS OBRIGAÇÕES E RESPONSABILIDADES DA CONTRATADA**

8.1. Executar o contrato conforme especificações do Projeto Básico, Termo de Referência e de sua proposta, com a alocação dos empregados necessários ao perfeito cumprimento das cláusulas contratuais, além de fornecer e utilizar os materiais e equipamentos, ferramentas e utensílios necessários, na qualidade e quantidade mínimas especificadas neste Projeto Básico e em sua proposta;

8.2. Reparar, corrigir, remover ou substituir, às suas expensas, no total ou em parte, no prazo fixado pelo fiscal do contrato a partir de relatório disponibilizado por fiscal técnico, os serviços/obras efetuados em que se verificarem vícios, defeitos ou incorreções resultantes da execução ou dos materiais empregados;

8.3. Responsabilizar-se pelos vícios e danos decorrentes da execução do objeto, de acordo com os artigos 14 e 17 a 27, do Código de Defesa do Consumidor (Lei nº 8.078, de 1990), ficando a Contratante autorizada a descontar da garantia prestada, caso exigida no edital, ou dos pagamentos devidos à Contratada, o valor correspondente aos danos sofridos;

8.3.1. A responsabilidade de que trata o subitem anterior inclui a reparação por todo e qualquer dano causado ao ente Municipal, devendo, em qualquer caso, a contratada ressarcir imediatamente a Administração em sua integralidade;

8.4. Utilizar empregados habilitados e com conhecimentos básicos do objeto a ser executado, em conformidade com as normas e determinações em vigor;

8.5. Vedar a utilização, na execução dos serviços, de empregado que seja familiar de agente público ocupante de cargo em comissão ou função de confiança no órgão Contratante, nos termos da lei.

8.6. A empresa contratada deverá entregar ao setor responsável pela fiscalização do contrato, até o dia trinta do mês seguinte ao da prestação dos serviços, os seguintes documentos:

- 1) Prova de regularidade relativa à Seguridade Social;



## **PREFEITURA MUNICIPAL DE VILA VALÉRIO**

### **ESTADO DO ESPÍRITO SANTO**

- 2) Certidão conjunta relativa aos tributos federais e à Dívida Ativa da União;
- 3) Certidões que comprovem a regularidade perante a Fazenda Estadual/Distrital e Municipal ou Distrital do domicílio ou sede do contratado;
- 4) Certidão de Regularidade do FGTS – CRF; e
- 5) Certidão Negativa de Débitos Trabalhistas – CNDT;

8.7. Responsabilizar-se pelo cumprimento das obrigações previstas em Acordo, Convenção, Dissídio Coletivo de Trabalho ou equivalentes das categorias abrangidas pelo contrato, por todas as obrigações trabalhistas, sociais, previdenciárias, tributárias e as demais previstas em legislação específica, cuja inadimplência não transfere a responsabilidade à Contratante;

8.7.1. A Administração Pública não se vincula às disposições contidas em Acordos, Dissídios ou Convenções Coletivas que tratem de pagamento de participação dos trabalhadores nos lucros ou resultados da empresa contratada, de matéria não trabalhista, ou que estabeleçam direitos não previstos em lei, tais como valores ou índices obrigatórios de encargos sociais ou previdenciários, bem como de preços para os insumos relacionados ao exercício da atividade.

8.8. Comunicar ao Fiscal do contrato, no prazo de 24 (vinte e quatro) horas, qualquer ocorrência anormal ou acidente que se verifique no local dos serviços.

8.9. Assegurar aos seus trabalhadores ambiente de trabalho, inclusive equipamentos e instalações, em condições adequadas ao cumprimento das normas de saúde, segurança e bem-estar no trabalho;

8.10. Prestar todo esclarecimento ou informação solicitada pela Contratante ou por seus prepostos, garantindo-lhes o acesso, a qualquer tempo, ao local dos trabalhos, bem como aos documentos relativos à execução do empreendimento.

8.11. Paralisar, por determinação da Contratante, qualquer atividade que não esteja sendo executada de acordo com a boa técnica ou que ponha em risco a segurança de pessoas ou bens de terceiros.



## **PREFEITURA MUNICIPAL DE VILA VALÉRIO**

### **ESTADO DO ESPÍRITO SANTO**

8.12. Promover a guarda, manutenção e vigilância de materiais, ferramentas, e tudo o que for necessário à execução dos serviços, durante a vigência do contrato.

8.13. Promover a organização técnica e administrativa dos serviços, de modo a conduzi-los eficaz e eficientemente, de acordo com os documentos e especificações que integram este Projeto Básico, no prazo determinado.

8.14. Conduzir os trabalhos com estrita observância às normas da legislação pertinente, cumprindo as determinações dos Poderes Públicos, mantendo sempre limpo o local dos serviços e nas melhores condições de segurança, higiene e disciplina.

8.15. Submeter previamente, por escrito, à Contratante, para análise e aprovação, quaisquer mudanças nos métodos executivos que fujam às especificações do memorial descritivo.

8.16. Não permitir a utilização de qualquer trabalho do menor de dezesseis anos, exceto na condição de aprendiz para os maiores de quatorze anos; nem permitir a utilização do trabalho do menor de dezoito anos em trabalho noturno, perigoso ou insalubre;

8.17. Manter durante toda a vigência do contrato, em compatibilidade com as obrigações assumidas, todas as condições de habilitação e qualificação exigidas na licitação;

8.18. Cumprir, durante todo o período de execução do contrato, a reserva de cargos prevista em lei para pessoa com deficiência ou para reabilitado da Previdência Social, bem como as regras de acessibilidade previstas na legislação, quando a contratada houver se beneficiado da preferência estabelecida pela Lei nº 13.146, de 2015.

8.19. Guardar sigilo sobre todas as informações obtidas em decorrência do cumprimento do contrato;

8.20. Arcar com o ônus decorrente de eventual equívoco no dimensionamento dos quantitativos de sua proposta, inclusive quanto aos custos variáveis decorrentes de fatores futuros e incertos, tais como os valores providos com o quantitativo de vale transporte, devendo complementá-los, caso o previsto inicialmente em sua proposta não seja satisfatório para o atendimento do objeto da licitação, exceto quando ocorrer algum



## **PREFEITURA MUNICIPAL DE VILA VALÉRIO** **ESTADO DO ESPÍRITO SANTO**

dos eventos arrolados nos incisos da Lei nº 14.133 de 2021;

8.21. Cumprir, além dos postulados legais vigentes de âmbito federal, estadual ou municipal, as normas de segurança da Contratante;

8.22. Prestar os serviços dentro dos parâmetros e rotinas estabelecidos, fornecendo todos os materiais, equipamentos e utensílios em quantidade, qualidade e tecnologia adequadas, com a observância às recomendações aceitas pela boa técnica, normas e legislação;

8.23. Assegurar à CONTRATANTE:

8.23.1. O direito de propriedade intelectual dos produtos desenvolvidos, inclusive sobre as eventuais adequações e atualizações que vierem a ser realizadas, logo após o recebimento de cada parcela, de forma permanente, permitindo à Contratante distribuir, alterar e utilizar os mesmos sem limitações;

8.23.2. Os direitos autorais da solução, do projeto, de suas especificações técnicas, da documentação produzida e congêneres, e de todos os demais produtos gerados na execução do contrato, inclusive aqueles produzidos por terceiros subcontratados, ficando proibida a sua utilização sem que exista autorização expressa da Contratante, sob pena de multa, sem prejuízo das sanções civis e penais cabíveis.

8.24. Realizar a transição contratual com transferência de conhecimento, tecnologia e técnicas empregadas, sem perda de informações, podendo exigir, inclusive, a capacitação dos técnicos da contratante ou da nova empresa que continuará a execução dos serviços.

8.25. Manter os empregados nos horários predeterminados pela Contratante;

8.26. Apresentar os empregados devidamente identificados por meio de crachá;

8.27. Apresentar à Contratante, quando for o caso, a relação nominal dos empregados que adentrarão no órgão para a execução do serviço;

8.28. Observar os preceitos da legislação sobre a jornada de trabalho, conforme a



## PREFEITURA MUNICIPAL DE VILA VALÉRIO ESTADO DO ESPÍRITO SANTO

categoria profissional;

8.29. Apresentar, quando solicitado pela Administração, atestado de antecedentes criminais e distribuição cível de toda a mão de obra oferecida para atuar nas instalações do órgão;

8.30. Atender às solicitações da Contratante quanto à substituição dos empregados alocados, no prazo fixado pela fiscalização do contrato, nos casos em que ficar constatado descumprimento das obrigações relativas à execução do serviço, conforme descrito neste Projeto Básico;

8.31. Instruir seus empregados quanto à necessidade de acatar as Normas Internas da Contratante;

8.32. Instruir seus empregados a respeito das atividades a serem desempenhadas, alertando-os a não executarem atividades não abrangidas pelo contrato, devendo a Contratada relatar à Contratante toda e qualquer ocorrência neste sentido, a fim de evitar desvio de função;

8.33. Manter preposto aceito pela Contratante nos horários e locais de prestação de serviço para representá-la na execução do contrato com capacidade para tomar decisões compatíveis com os compromissos assumidos;

8.34. Instruir os seus empregados, quanto à prevenção de incêndios nas áreas da Contratante;

8.35. Adotar as providências e precauções necessárias, inclusive consulta nos respectivos órgãos, se necessário for, a fim de que não venham a ser danificadas as redes hidrossanitárias, elétricas e de comunicação.

8.35.1. Providenciar junto ao CREA e/ou ao CAU-BR as Anotações e Registros de Responsabilidade Técnica referentes ao objeto do contrato e especialidades pertinentes, nos termos das normas pertinentes (Leis nº 6.496/77 e 12.378/2010);

8.36. Obter junto aos órgãos competentes, conforme o caso, as licenças necessárias e



## **PREFEITURA MUNICIPAL DE VILA VALÉRIO**

### **ESTADO DO ESPÍRITO SANTO**

demais documentos e autorizações exigíveis, na forma da legislação aplicável;

8.37. Elaborar o Diário de Obra, incluindo diariamente, pelo Engenheiro preposto responsável, as informações sobre o andamento do empreendimento, tais como, número de funcionários, de equipamentos, condições de trabalho, condições meteorológicas, serviços executados, registro de ocorrências e outros fatos relacionados, bem como os comunicados à Fiscalização e situação das atividades em relação ao cronograma previsto.

8.38. Refazer, às suas expensas, os trabalhos executados em desacordo com o estabelecido no instrumento contratual, neste Projeto Básico e seus anexos, bem como substituir aqueles realizados com materiais defeituosos ou com vício de construção, pelo prazo de 05 (cinco) anos, contado da data de emissão do Termo de Recebimento Definitivo.

8.39. Utilizar somente matéria-prima florestal procedente, nos termos do artigo 11 do Decreto n° 5.975, de 2006, de: (a) manejo florestal, realizado por meio de Plano de Manejo Florestal Sustentável - PMFS devidamente aprovado pelo órgão competente do Sistema Nacional do Meio Ambiente - SISNAMA; (b) supressão da vegetação natural, devidamente autorizada pelo órgão competente do Sistema Nacional do Meio Ambiente - SISNAMA; (c) florestas plantadas; e (d) outras fontes de biomassa florestal, definidas em normas específicas do órgão ambiental competente.

8.40. Comprovar a procedência legal dos produtos ou subprodutos florestais utilizados em cada etapa da execução contratual, nos termos do artigo 4°, inciso IX, da Instrução Normativa SLTI/MP n° 1, de 19/01/2010, por ocasião da respectiva medição, mediante a apresentação dos seguintes documentos, conforme o caso:

8.40.1. Cópias autenticadas das notas fiscais de aquisição dos produtos ou subprodutos florestais;

8.40.2. Cópia dos Comprovantes de Registro do fornecedor e do transportador dos produtos ou subprodutos florestais junto ao Cadastro Técnico Federal de Atividades Potencialmente Poluidoras ou Utilizadoras de Recursos Ambientais - CTF, mantido pelo



## **PREFEITURA MUNICIPAL DE VILA VALÉRIO**

### **ESTADO DO ESPÍRITO SANTO**

IBAMA, quando tal inscrição for obrigatória, acompanhados dos respectivos Certificados de Regularidade válidos, conforme artigo 17, inciso II, da Lei nº 6.938, de 1981, e Instrução Normativa IBAMA nº 5, de 15/03/2014, e legislação correlata;

8.40.3. Documento de Origem Florestal – DOF, instituído pela Portaria nº 253, de 18/08/2006, do Ministério do Meio Ambiente, e Instrução Normativa IBAMA nº 21, de 24/12/2014, quando se tratar de produtos ou subprodutos florestais de origem nativa cujo transporte e armazenamento exijam a emissão de tal licença obrigatória.

8.40.3.1. Caso os produtos ou subprodutos florestais utilizados na execução contratual tenham origem em Estado que possua documento de controle próprio, a CONTRATADA deverá apresentá-lo, em complementação ao DOF, a fim de demonstrar a regularidade do transporte e armazenamento nos limites do território estadual.

8.41. Observar as diretrizes, critérios e procedimentos para a gestão dos resíduos da construção civil estabelecidos na Resolução nº 307, de 05/07/2002, com as alterações posteriores, do Conselho Nacional de Meio Ambiente - CONAMA, conforme artigo 4º, §§ 2º e 3º, da Instrução Normativa SLTI/MP nº 1, de 19/01/2010, nos seguintes termos:

8.41.1. O gerenciamento dos resíduos originários da contratação deverá obedecer às diretrizes técnicas e procedimentos do Programa Municipal de Gerenciamento de Resíduos da Construção Civil, ou do Projeto de Gerenciamento de Resíduos da Construção Civil apresentado ao órgão competente, conforme o caso;

8.41.2. Nos termos dos artigos 3º e 10º da Resolução CONAMA nº 307, de 05/07/2002, a CONTRATADA deverá providenciar a destinação ambientalmente adequada dos resíduos da construção civil originários da contratação, obedecendo, no que couber, aos seguintes procedimentos:

8.41.2.1. Resíduos Classe A (reutilizáveis ou recicláveis como agregados): deverão ser reutilizados ou reciclados na forma de agregados, ou encaminhados a aterros de resíduos classe A de reservação de material para usos futuros;

8.41.2.2. Resíduos Classe B (recicláveis para outras destinações): deverão ser



## **PREFEITURA MUNICIPAL DE VILA VALÉRIO**

### **ESTADO DO ESPÍRITO SANTO**

reutilizados, reciclados ou encaminhados a áreas de armazenamento temporário, sendo dispostos de modo a permitir a sua utilização ou reciclagem futura;

8.41.2.3. Resíduos Classe C (para os quais não foram desenvolvidas tecnologias ou aplicações economicamente viáveis que permitam a sua reciclagem/recuperação): deverão ser armazenados, transportados e destinados em conformidade com as normas técnicas específicas;

8.41.2.4. Resíduos Classe D (perigosos, contaminados ou prejudiciais à saúde): deverão ser armazenados, transportados, reutilizados e destinados em conformidade com as normas técnicas específicas.

8.41.3. Em nenhuma hipótese a Contratada poderá dispor os resíduos originários da contratação em aterros de resíduos sólidos urbanos, áreas de “bota fora”, encostas, corpos d’água, lotes vagos e áreas protegidas por Lei, bem como em áreas não licenciadas;

8.41.4. Para fins de fiscalização do fiel cumprimento do Programa Municipal de Gerenciamento de Resíduos da Construção Civil, ou do Projeto de Gerenciamento de Resíduos da Construção Civil, conforme o caso, a contratada comprovará, sob pena de multa, que todos os resíduos removidos estão acompanhados de Controle de Transporte de Resíduos, em conformidade com as normas da Agência Brasileira de Normas Técnicas - ABNT, ABNT NBR ns. 15.112, 15.113, 15.114, 15.115 e 15.116, de 2004.

8.42. Observar as seguintes diretrizes de caráter ambiental:

8.42.1. Qualquer instalação, equipamento ou processo, situado em local fixo, que libere ou emita matéria para a atmosfera, por emissão pontual ou fugitiva, utilizado na execução contratual, deverá respeitar os limites máximos de emissão de poluentes admitidos na Resolução CONAMA n° 382, de 26/12/2006, e legislação correlata, de acordo com o poluente e o tipo de fonte;

8.42.2. Na execução contratual, conforme o caso, a emissão de ruídos não poderá ultrapassar os níveis considerados aceitáveis pela Norma NBR-10.151 - Avaliação do



## **PREFEITURA MUNICIPAL DE VILA VALÉRIO**

### **ESTADO DO ESPÍRITO SANTO**

Ruído em Áreas Habitadas visando o conforto da comunidade, da Associação Brasileira de Normas Técnicas - ABNT, ou aqueles estabelecidos na NBR-10.152 - Níveis de Ruído para conforto acústico, da Associação Brasileira de Normas Técnicas - ABNT, nos termos da Resolução CONAMA nº 01, de 08/03/90, e legislação correlata;

8.42.3. Deverão ser utilizados, na execução contratual, agregados reciclados, sempre que existir a oferta de tais materiais, capacidade de suprimento e custo inferior em relação aos agregados naturais, inserindo-se na planilha de formação de preços os custos correspondentes;

8.43. Responder por qualquer acidente de trabalho na execução dos serviços, por uso indevido de patentes registradas em nome de terceiros, por qualquer causa de destruição, danificação, defeitos ou incorreções dos serviços ou dos bens da Contratante, de seus funcionários ou de terceiros, ainda que ocorridos em via pública junto à obra.

8.44. Realizar, conforme o caso, por meio de laboratórios previamente aprovados pela fiscalização e sob suas custas, os testes, ensaios, exames e provas necessárias ao controle de qualidade dos materiais, serviços e equipamentos a serem aplicados nos trabalhos, conforme procedimento previsto neste Projeto Básico e demais documentos anexos;

8.45. Providenciar, conforme o caso, as ligações definitivas das utilidades previstas no projeto (água, esgoto, gás, energia elétrica, telefone, etc.), bem como atuar junto aos órgãos federais, estaduais e municipais e concessionárias de serviços públicos para a obtenção de licenças e regularização dos serviços e atividades concluídas (ex.: Habite-se, Licença Ambiental de Operação, etc.);

8.46. No caso de execução de obras:

8.46.1. Apresentar a comprovação, conforme solicitado pela contratada, do cumprimento das obrigações trabalhistas, previdenciárias e para com o FGTS, em relação aos empregados da contratada que efetivamente participarem da execução do contrato;

8.46.1.1. Em caso de descumprimento das obrigações trabalhistas, previdenciárias e para



## **PREFEITURA MUNICIPAL DE VILA VALÉRIO**

### **ESTADO DO ESPÍRITO SANTO**

com o FGTS, haverá retenção do pagamento da fatura mensal, em valor proporcional ao inadimplemento, até que a situação seja regularizada e não havendo quitação das obrigações por parte da contratada no prazo de quinze dias, aceitar que contratante efetue o pagamento das obrigações diretamente aos empregados da contratada que tenham participado da execução dos serviços objeto do contrato;

8.46.2. Inscrever a Obra no Cadastro Nacional de Obras – CNO da Receita Federal do Brasil em até 30 (trinta) dias contados do início das atividades, em conformidade com a Instrução Normativa RFB nº 1845, de 22 de novembro de 2018.

8.47. Fornecer os projetos executivos desenvolvidos pela contratante, que formarão um conjunto de documentos técnicos, gráficos e descritivos referentes aos segmentos especializados de engenharia, previamente e devidamente compatibilizados, de modo a considerar todas as possíveis interferências capazes de oferecer impedimento total ou parcial, permanente ou temporário, à execução do empreendimento, de maneira a abrangê-la em seu todo, compreendendo a completa caracterização e entendimento de todas as suas especificações técnicas, para posterior execução e implantação do objeto garantindo a plena compreensão das informações prestadas, bem como sua aplicação correta nos trabalhos:

8.47.1. A elaboração dos projetos executivos deverá partir das soluções desenvolvidas nos anteprojetos constantes neste Projeto Básico e seus anexos (Caderno de Encargos e Especificações Técnicas) e apresentar o detalhamento dos elementos construtivos e especificações técnicas, incorporando as alterações exigidas pelas mútuas interferências entre os diversos projetos;

8.48. Em se tratando do regime empreitada por preço global ou empreitada integral a participação na licitação ou a assinatura do contrato implica a concordância do licitante ou contratado com a adequação de todos os projetos anexos ao edital, de modo que eventuais alegações de falhas ou omissões em qualquer das peças, orçamentos, plantas, especificações, memoriais e estudos técnicos preliminares dos projetos não poderão ultrapassar, no seu conjunto, a dez por cento do valor total do futuro contrato, nos termos do art. 13, II do Decreto n. 7.983/2013.



## PREFEITURA MUNICIPAL DE VILA VALÉRIO ESTADO DO ESPÍRITO SANTO

### 9. DAS OBRIGAÇÕES E RESPONSABILIDADES DO CONTRATANTE

- 9.1. Exigir o cumprimento de todas as obrigações assumidas pela Contratada, de acordo com as cláusulas contratuais e os termos de sua proposta;
- 9.2. Exercer o acompanhamento e a fiscalização dos serviços, por servidor ou comissão especialmente designada, anotando em registro próprio as falhas detectadas, indicando dia, mês e ano, bem como o nome dos empregados eventualmente envolvidos, encaminhando os apontamentos à autoridade competente para as providências cabíveis;
- 9.3. Notificar a Contratada por escrito da ocorrência de eventuais imperfeições, falhas ou irregularidades constatadas no curso da execução dos serviços, fixando prazo para a sua correção, certificando-se de que as soluções por ela propostas sejam as mais adequadas;
- 9.4. Pagar à Contratada o valor resultante da prestação do serviço, conforme cronograma físico-financeiro;
- 9.5. Efetuar as retenções tributárias devidas sobre o valor da fatura de serviços da Contratada;
- 9.6. Não praticar atos de ingerência na administração da Contratada, tais como:
- 9.6.1. Exercer o poder de mando sobre os empregados da Contratada, devendo reportar-se somente aos prepostos ou responsáveis por ela indicados, exceto quando o objeto da contratação previr o atendimento direto;
- 9.6.2. Direcionar a contratação de pessoas para trabalhar nas empresas Contratadas;
- 9.6.3. Promover ou aceitar o desvio de funções dos trabalhadores da Contratada, mediante a utilização destes em atividades distintas daquelas previstas no objeto da contratação e em relação à função específica para a qual o trabalhador foi contratado; e
- 9.6.4. Considerar os trabalhadores da Contratada como colaboradores eventuais do próprio órgão ou entidade responsável pela contratação, especialmente para efeito de concessão de diárias e passagens.
- 9.7. Fornecer por escrito as informações necessárias para o desenvolvimento dos serviços objeto do contrato;
- 9.8. Realizar avaliações periódicas da qualidade dos serviços, após seu recebimento;
- 9.9. Cientificar o órgão de representação judicial do Município de Vila Valério/ES para adoção das medidas cabíveis quando do descumprimento das obrigações pela



## PREFEITURA MUNICIPAL DE VILA VALÉRIO ESTADO DO ESPÍRITO SANTO

Contratada;

9.10. Exigir da Contratada que providencie a seguinte documentação como condição indispensável para o recebimento definitivo de objeto, quando for o caso:

9.10.1. "as built", elaborado pelo responsável por sua execução;

9.10.2. Comprovação das ligações definitivas de energia, água, telefone e gás;

9.10.3. Laudo de vistoria do corpo de bombeiros aprovando o serviço;

9.10.4. Carta "habite-se", emitida pela prefeitura;

9.10.5. Certidão negativa de débitos previdenciários específica para o registro da obra junto ao Cartório de Registro de Imóveis;

9.11. Arquivar, entre outros documentos, de projetos, "as built", especificações técnicas, orçamentos, termos de recebimento, contratos e aditamentos, relatórios de inspeções técnicas após o recebimento do serviço e notificações expedidas;

### **10. DA RESPONSABILIDADE PELA FISCALIZAÇÃO**

10.1. A fiscalização técnica, ao verificar que houve subdimensionamento da produtividade pactuada, sem perda da qualidade na execução do serviço, deverá comunicar à autoridade responsável para que esta promova a adequação contratual à produtividade efetivamente realizada.

10.2. A conformidade do material/técnica/equipamento a ser utilizado na execução dos serviços deverá ser verificada juntamente com o documento da Contratada que contenha a relação detalhada dos mesmos, de acordo com o estabelecido neste Projeto Básico, informando as respectivas quantidades e especificações técnicas, tais como: marca, qualidade e forma de uso.

10.3. O representante da Contratante deverá promover o registro das ocorrências verificadas, adotando as providências necessárias ao fiel cumprimento das cláusulas contratuais, conforme o disposto na Lei nº 14.133, de 2021.

10.4. O descumprimento total ou parcial das obrigações e responsabilidades assumidas pela Contratada, sobretudo quanto às obrigações e encargos sociais e trabalhistas, ensejará a aplicação de sanções administrativas, previstas neste Projeto Básico e na legislação vigente, podendo culminar em rescisão contratual, conforme disposto na Lei nº 14.133, de 2021.



## **PREFEITURA MUNICIPAL DE VILA VALÉRIO**

### **ESTADO DO ESPÍRITO SANTO**

10.5. As atividades de gestão e fiscalização da execução contratual devem ser realizadas de forma preventiva, rotineira e sistemática sempre que houver estrutura e condições para isso, podendo ser exercidas por servidores, equipe de fiscalização ou único servidor, desde que, no exercício dessas atribuições, fique assegurada a distinção dessas atividades e, em razão do volume de trabalho, não comprometa o desempenho de todas as ações relacionadas à Gestão do Contrato.

10.6. Durante a execução do objeto, o fiscal técnico deverá monitorar constantemente o nível de qualidade dos serviços para evitar a sua degeneração, devendo intervir para requerer à CONTRATADA a correção das faltas, falhas e irregularidades constatadas.

10.7. Em hipótese alguma, será admitido que a própria CONTRATADA materialize a avaliação de desempenho e qualidade da prestação dos serviços realizada.

10.8. A CONTRATADA poderá apresentar justificativa para a prestação do serviço com menor nível de conformidade, que poderá ser aceita pelo fiscal técnico, desde que comprovada a excepcionalidade da ocorrência, resultante exclusivamente de fatores imprevisíveis e alheios ao controle do prestador

10.9. Na hipótese de comportamento contínuo de desconformidade da prestação do serviço em relação à qualidade exigida, bem como quando esta ultrapassar os níveis mínimos toleráveis previstos nos indicadores, além dos fatores redutores, devem ser aplicadas as sanções à CONTRATADA de acordo com as regras previstas no ato convocatório.

10.10. O fiscal técnico poderá realizar avaliação diária, semanal ou mensal, desde que o período escolhido seja suficiente para avaliar ou, se for o caso, aferir o desempenho e qualidade da prestação dos serviços.

10.11. A fiscalização da execução dos serviços abrange, ainda, as seguintes rotinas:

10.11.1. Acompanhamento periodicamente da execução com visita in loco de acordo com horário de expediente e disponibilidade de transporte sempre que necessário.

10.11.2. Verificação e conferência do serviço, medidas e qualidade.

10.11.3. Elaboração de planilha de medição conforme serviço executado e encaminhamento para o setor responsável pelo faturamento.

10.11.4. Elaboração de relatórios sobre andamento da obra quando necessário e registros fotográficos.



## PREFEITURA MUNICIPAL DE VILA VALÉRIO

### ESTADO DO ESPÍRITO SANTO

10.12. As disposições previstas nesta cláusula não excluem outras aplicáveis no que for pertinente à contratação.

10.13. A fiscalização de que trata esta cláusula não exclui nem reduz a responsabilidade da CONTRATADA, inclusive perante terceiros, por qualquer irregularidade, ainda que resultante de imperfeições técnicas, vícios redibitórios, ou emprego de material inadequado ou de qualidade inferior e, na ocorrência desta, não implica corresponsabilidade da CONTRATANTE ou de seus agentes, gestores e fiscais, de conformidade com a Lei nº 14.133, de 2021.

10.14. Fica designado(a) para Gestor do Contrato, e Responsável pela fiscalização:

#### **Gestor do Contrato:**

Nome: Suzana Ramos Da Graça Dos Santos

Telefone: 27 99509-4241

#### **Responsável pela fiscalização:**

Nome: Neivaldo Fregona

Matrícula: 0668

Telefone: 2799984-6518

10.15. O fiscal do contrato comunicará ao gestor do contrato, em tempo hábil, o término do contrato sob sua responsabilidade, com vistas à tempestiva renovação ou à prorrogação contratual.

10.16. O gestor do contrato acompanhará os registros realizados pelos fiscais do contrato, de todas as ocorrências relacionadas à execução do contrato e as medidas adotadas, informando, se for o caso, à autoridade superior àquelas que ultrapassarem a sua competência.

10.17. O fiscal administrativo do contrato verificará a manutenção das condições de habilitação da contratada, acompanhará o empenho, o pagamento, as garantias, as glosas e a formalização de apostilamento e termos aditivos, solicitando quaisquer documentos comprobatórios pertinentes, caso necessário.

10.18. Caso ocorram descumprimento das obrigações contratuais, o fiscal administrativo



## **PREFEITURA MUNICIPAL DE VILA VALÉRIO**

### **ESTADO DO ESPÍRITO SANTO**

do contrato atuará tempestivamente na solução do problema, reportando ao gestor do contrato para que tome as providências cabíveis, quando ultrapassar a sua competência.

10.19. O gestor do contrato coordenará a atualização do processo de acompanhamento e fiscalização do contrato contendo todos os registros formais da execução no histórico de gerenciamento do contrato, a exemplo da ordem de serviço, do registro de ocorrências, das alterações e das prorrogações contratuais, elaborando relatório com vistas à verificação da necessidade de adequações do contrato para fins de atendimento da finalidade da administração.

10.20. O gestor do contrato acompanhará a manutenção das condições de habilitação da contratada, para fins de empenho de despesa e pagamento, e anotar os problemas que obstem o fluxo normal da liquidação e do pagamento da despesa no relatório de riscos eventuais.

10.21. O gestor do contrato emitirá documento comprobatório da avaliação realizada pelos fiscais técnico, administrativo e setorial quanto ao cumprimento de obrigações assumidas pelo contratado, com menção ao seu desempenho na execução contratual, baseado nos indicadores objetivamente definidos e aferidos, e a eventuais penalidades aplicadas, devendo constar do cadastro de atesto de cumprimento de obrigações.

10.22. O gestor do contrato tomará providências para a formalização de processo administrativo de responsabilização para fins de aplicação de sanções, a ser conduzido pela comissão de que trata o art. 158 da Lei nº 14.133, de 2021, ou pelo agente ou pelo setor com competência para tal, conforme o caso.

10.23. O fiscal administrativo do contrato comunicará ao gestor do contrato, em tempo hábil, o término do contrato sob sua responsabilidade, com vistas à tempestiva renovação ou prorrogação contratual.

10.24. O gestor do contrato deverá elaborar relatório final com informações sobre a consecução dos objetivos que tenham justificado a contratação e eventuais condutas a serem adotadas para o aprimoramento das atividades da Administração.

10.25. O gestor do contrato deverá enviar a documentação pertinente ao setor de contratos para a formalização dos procedimentos de liquidação e pagamento, no valor dimensionado pela fiscalização e gestão nos termos do contrato.



## **PREFEITURA MUNICIPAL DE VILA VALÉRIO**

### **ESTADO DO ESPÍRITO SANTO**

#### **11. DAS PENALIDADES**

11.1. Aplica-se o previsto na Lei 14.133/2021, de 1º de abril de 2021.

#### **12. MODELO DE GESTÃO DO CONTRATO**

12.1. O contrato deverá ser executado fielmente pelas partes, de acordo com as cláusulas avençadas e as normas da Lei nº 14.133, de 2021, e cada parte responderá pelas consequências de sua inexecução total ou parcial.

12.2. Em caso de impedimento, ordem de paralisação ou suspensão do contrato, o cronograma de execução será prorrogado automaticamente pelo tempo correspondente, anotadas tais circunstâncias mediante simples apostila.

12.3. As comunicações entre o órgão ou entidade e a contratada devem ser realizadas por escrito sempre que o ato exigir tal formalidade, admitindo-se o uso de mensagem eletrônica para esse fim.

12.4. O órgão ou entidade poderá convocar representante da empresa para adoção de providências que devam ser cumpridas de imediato.

12.5. Após a assinatura do contrato ou instrumento equivalente, o órgão ou entidade poderá convocar o representante da empresa contratada para reunião inicial para apresentação do plano de fiscalização, que conterá informações acerca das obrigações contratuais, dos mecanismos de fiscalização, das estratégias para execução do objeto, do plano complementar de execução da contratada, quando houver, do método de aferição dos resultados e das sanções aplicáveis, dentre outros.

12.6. A execução do contrato deverá ser acompanhada e fiscalizada pelo(s) fiscal(is) do contrato, ou pelos respectivos substitutos (Lei nº 14.133, de 2021, art. 117, caput).

#### **13. DA FORMA DE PAGAMENTO**

##### **13.1. Critérios de Medição e Pagamento**

13.1.1. A avaliação da execução do objeto utilizará o disposto neste item.

13.1.1.1. Será indicada a retenção ou glosa no pagamento, proporcional à irregularidade verificada, sem prejuízo das sanções cabíveis, caso se constate que a Contratada:

13.1.1.1.1. não produzir os resultados acordados,

13.1.1.1.2. deixar de executar, ou não executar com a qualidade mínima exigida as



## PREFEITURA MUNICIPAL DE VILA VALÉRIO

### ESTADO DO ESPÍRITO SANTO

atividades contratadas; ou

13.1.1.1.3. deixar de utilizar materiais e recursos humanos exigidos para a execução do serviço, ou utilizá-los com qualidade ou quantidade inferior à demandada.

### 13.2. Do Recebimento

13.2.1. Ao final de cada etapa da execução contratual, conforme previsto no Cronograma Físico-Financeiro, o Contratado apresentará a medição prévia dos serviços executados no período, por meio de planilha e memória de cálculo detalhada, além de fotos da execução.

13.2.1.1. Uma etapa será considerada efetivamente concluída quando os serviços previstos para aquela etapa, no Cronograma Físico-Financeiro, estiverem executados em sua totalidade. Sendo dividido em até 2 etapas.

13.2.2. Os serviços serão recebidos provisoriamente, no prazo de 15 (quinze) dias, pelo fiscal, mediante termos detalhados, quando verificado o cumprimento das exigências de caráter técnico e administrativo.

13.2.3. O prazo da disposição acima será contado do recebimento de comunicação de cobrança oriunda do contratado com a comprovação da prestação dos serviços a que se referem a parcela a ser paga.

13.2.4. O fiscal administrativo do contrato realizará o recebimento provisório do objeto do contrato mediante termo detalhado que comprove o cumprimento das exigências de caráter administrativo.

13.2.5. Para efeito de recebimento provisório, ao final de cada período de faturamento, o fiscal do contrato irá apurar o resultado das avaliações da execução do objeto e, se for o caso, a análise do desempenho e qualidade da prestação dos serviços realizados em consonância com os indicadores previstos, que poderá resultar no redimensionamento de valores a serem pagos à contratada, registrando em relatório a ser encaminhado ao gestor do contrato.

13.2.6. O Contratado fica obrigado a reparar, corrigir, remover, reconstruir ou substituir, às suas expensas, no todo ou em parte, o objeto em que se verificarem vícios, defeitos ou incorreções resultantes da execução ou materiais empregados, cabendo à fiscalização não atestar a última e/ou única medição de serviços até que sejam sanadas todas as







## PREFEITURA MUNICIPAL DE VILA VALÉRIO

### ESTADO DO ESPÍRITO SANTO

garantir o recebimento de seus créditos.

13.3.6. Persistindo a irregularidade, o contratante deverá adotar as medidas necessárias à rescisão contratual nos autos do processo administrativo correspondente, assegurada ao contratado a ampla defesa.

13.3.7. Havendo a efetiva execução do objeto, os pagamentos serão realizados normalmente, até que se decida pela rescisão do contrato, caso o contratado não regularize sua situação.

#### 13.4. Prazo do pagamento

13.4.1. Os pagamentos serão efetuados mensalmente, pelos serviços prestados, em até 30 (trinta) dias consecutivos, após a apresentação da Nota Fiscal/Fatura correspondente, caso haja a aceitabilidade dos serviços, cabendo a contratada comprovar sua regularidade fiscal conforme solicitado para a habilitação no certame licitatório;

13.4.2. Ocorrendo erros na apresentação dos documentos fiscais, será solicitada à CONTRATADA imediata correção, ficando estabelecido que o prazo para pagamento somente será contado a partir da data da regularização;

13.4.3. A Secretaria Municipal de Administração e Finanças poderá deduzir do pagamento importâncias que a qualquer título lhe forem devidos pela CONTRATADA, em decorrência de descumprimento de suas obrigações;

13.4.4. No caso de controvérsia sobre a execução do objeto, quanto à dimensão, qualidade e quantidade, deverá ser observado o teor do art. 143 da Lei nº 14.133/2021, comunicando-se à empresa para emissão de Nota Fiscal no que se refere à parcela incontroversa da execução do objeto, para efeito de liquidação e pagamento;

13.4.5. O prazo para a solução, pelo contratado, de inconsistências na execução do objeto ou de saneamento da nota fiscal ou de instrumento de cobrança equivalente, verificadas pela Administração durante a análise prévia à liquidação de despesa, não será computado para os fins do recebimento definitivo.

#### 13.5. Forma de pagamento

13.5.1. O pagamento será realizado por meio de ordem bancária, para crédito em banco, agência e conta corrente indicados pelo contratado.



## PREFEITURA MUNICIPAL DE VILA VALÉRIO

### ESTADO DO ESPÍRITO SANTO

13.5.2. Será considerada data do pagamento o dia em que constar como emitida a ordem bancária para pagamento.

13.5.3. Quando do pagamento, será efetuada a retenção tributária prevista na legislação aplicável.

13.5.3.1. Independentemente do percentual de tributo inserido na planilha, quando houver, serão retidos na fonte, quando da realização do pagamento, os percentuais estabelecidos na legislação vigente.

13.5.4. O contratado regularmente optante pelo Simples Nacional, nos termos da Lei Complementar nº 123/2006, não sofrerá a retenção tributária quanto aos impostos e contribuições abrangidos por aquele regime. No entanto, o pagamento ficará condicionado à apresentação de comprovação, por meio de documento oficial, de que faz jus ao tratamento tributário favorecido previsto na referida Lei Complementar.

## 14. FORMA E CRITÉRIOS DE SELEÇÃO DO FORNECEDOR

### 14.1. Forma de Seleção e Critério de Julgamento do Proposta

14.1.1. O fornecedor será selecionado por meio da realização de procedimento de LICITAÇÃO, na modalidade CONCORRÊNCIA, sob a forma PRESENCIAL, com adoção do critério de julgamento pelo MENOR PREÇO.

### 14.2. Exigências de habilitação

14.2.1. Para fins de habilitação, deverá o licitante comprovar os seguintes requisitos:

#### 14.2.1. Habilitação jurídica

**a) Pessoa física:** cédula de identidade (RG) ou documento equivalente que, por força de lei, tenha validade para fins de identificação em todo o território nacional;

**b) Empresário individual:** inscrição no Registro Público de Empresas Mercantis, a cargo da Junta Comercial da respectiva sede;

**c) Microempreendedor Individual - MEI:** Certificado da Condição de Microempreendedor Individual – CCMEI;



## PREFEITURA MUNICIPAL DE VILA VALÉRIO ESTADO DO ESPÍRITO SANTO

**d) Sociedade empresária, sociedade limitada unipessoal – SLU ou sociedade identificada como empresa individual de responsabilidade limitada - EIRELI:** inscrição do ato constitutivo, estatuto ou contrato social no Registro Público de Empresas Mercantis, a cargo da Junta Comercial da respectiva sede, acompanhada de documento comprobatório de seus administradores;

**e) Sociedade empresária estrangeira:** portaria de autorização de funcionamento no Brasil, publicada no Diário Oficial da União e arquivada na Junta Comercial da unidade federativa onde se localizar a filial, agência, sucursal ou estabelecimento, a qual será considerada como sua sede, conforme Instrução Normativa DREI/ME n.º 77, de 18 de março de 2020;

**f) Sociedade simples:** inscrição do ato constitutivo no Registro Civil de Pessoas Jurídicas do local de sua sede, acompanhada de documento comprobatório de seus administradores;

**g) Filial, sucursal ou agência de sociedade simples ou empresária:** inscrição do ato constitutivo da filial, sucursal ou agência da sociedade simples ou empresária, respectivamente, no Registro Civil das Pessoas Jurídicas ou no Registro Público de Empresas Mercantis onde opera, com averbação no Registro onde tem sede a matriz;

**h) Sociedade cooperativa:** ata de fundação e estatuto social, com a ata da assembleia que o aprovou, devidamente arquivado na Junta Comercial ou inscrito no Registro Civil das Pessoas Jurídicas da respectiva sede, além do registro de que trata o art. 107 da Lei nº 5.764, de 16 de dezembro 1971.

14.2.1.1. Os documentos apresentados deverão estar acompanhados de todas as alterações ou da consolidação respectiva.

### 14.3. Habilitação fiscal, social e trabalhista



## **PREFEITURA MUNICIPAL DE VILA VALÉRIO**

### **ESTADO DO ESPÍRITO SANTO**

14.3.1. Prova de inscrição no Cadastro Nacional de Pessoas Jurídicas ou no Cadastro de Pessoas Físicas, conforme o caso;

14.3.2. Prova de regularidade fiscal perante a Fazenda Nacional, mediante apresentação de certidão expedida conjuntamente pela Secretaria da Receita Federal do Brasil (RFB) e pela Procuradoria-Geral da Fazenda Nacional (PGFN), referente a todos os créditos tributários federais e à Dívida Ativa da União (DAU) por elas administrados, inclusive aqueles relativos à Seguridade Social, nos termos da Portaria Conjunta nº 1.751, de 02 de outubro de 2014, do Secretário da Receita Federal do Brasil e da Procuradora-Geral da Fazenda Nacional.

14.3.3. Prova de regularidade com o Fundo de Garantia do Tempo de Serviço (FGTS);

14.3.4. Prova de inexistência de débitos inadimplidos perante a Justiça do Trabalho, mediante a apresentação de certidão negativa ou positiva com efeito de negativa, nos termos do Título VII-A da Consolidação das Leis do Trabalho, aprovada pelo Decreto-Lei nº 5.452, de 1º de maio de 1943;

14.3.5. Prova de inscrição no cadastro de contribuintes Municipal relativo ao domicílio ou sede do fornecedor, pertinente ao seu ramo de atividade e compatível com o objeto contratual;

14.3.6. Prova de regularidade com a Fazenda Municipal do domicílio ou sede do fornecedor, relativa à atividade em cujo exercício contrata ou concorre;

14.3.7. Caso o fornecedor seja considerado isento dos tributos Municipal relacionados ao objeto contratual, deverá comprovar tal condição mediante a apresentação de declaração da Fazenda respectiva do seu domicílio ou sede, ou outra equivalente, na forma da lei.

14.3.8. O fornecedor enquadrado como microempreendedor individual que pretenda auferir os benefícios do tratamento diferenciado previstos na Lei Complementar n. 123, de 2006, estará dispensado da prova de inscrição nos cadastros de contribuintes estadual e municipal.

#### **14.4. Qualificação Econômico-Financeira**

14.4.1. Certidão negativa de insolvência civil expedida pelo distribuidor do domicílio ou sede do licitante, caso se trate de pessoa física, desde que admitida a sua participação na licitação, ou de sociedade simples;



## **PREFEITURA MUNICIPAL DE VILA VALÉRIO**

### **ESTADO DO ESPÍRITO SANTO**

14.4.2. Certidão negativa de falência expedida pelo distribuidor da sede do fornecedor, nos termos do art. 69, caput, inciso II da Lei nº 14.133/2021;

14.4.3. Balanço patrimonial, demonstração de resultado de exercício e demais demonstrações contábeis dos 2 (dois) últimos exercícios sociais, comprovando:

- a) Índices de Liquidez Geral (LG), Liquidez Corrente (LC), e Solvência Geral (SG) superiores a 1 (um);
- b) As empresas criadas no exercício financeiro da licitação deverão atender a todas as exigências da habilitação e poderão substituir os demonstrativos contábeis pelo balanço de abertura, nos termos do art. 65, §2º, da Lei nº 14.133/2021;
- c) Os documentos referidos acima limitar-se-ão ao último exercício no caso de a pessoa jurídica ter sido constituída há menos de 2 (dois) anos;
- d) Os documentos referidos acima deverão ser exigidos com base no limite definido pela Receita Federal do Brasil para transmissão da Escrituração Contábil Digital - ECD ao Sped.

14.4.3.1. Caso a empresa licitante apresente resultado inferior ou igual a 1 (um) em qualquer dos índices de Liquidez Geral (LG), Solvência Geral (SG) e Liquidez Corrente (LC), será exigido para fins de habilitação capital mínimo OU patrimônio líquido mínimo de 10% do valor total estimado da contratação OU valor total estimado da parcela pertinente.

14.4.3.2. O atendimento dos índices econômicos previstos neste item deverá ser atestado mediante declaração assinada por profissional habilitado da área contábil, apresentada pelo fornecedor.

### **14.5. Qualificação Técnica**

#### **14.5.1. Qualificação técnico-profissional:**

14.5.1.1. Comprovação de vínculo do profissional técnico responsável junto à licitante, mediante a apresentação de quaisquer dos documentos abaixo:

14.5.1.1.1. No caso de vínculo empregatício, cópia da Carteira de Trabalho e Previdência Social (CTPS) expedida pelo Ministério do Trabalho;



## PREFEITURA MUNICIPAL DE VILA VALÉRIO

### ESTADO DO ESPÍRITO SANTO

14.5.1.1.2. No caso de vínculo societário, ato constitutivo da empresa devidamente registrado no órgão de Registro de Comércio competente, do domicílio ou da sede do Licitante;

14.5.1.1.3. No caso da empresa não possuir em seus quadros o profissional que será o Responsável Técnico, apresentação de Termo de Compromisso celebrado entre o profissional e a licitante que se refira à obrigação futura do profissional em responder tecnicamente pela licitante, especificando sua vinculação à execução integral do serviço objeto da licitação.

14.5.1.1.4. Comprovação de que o profissional responsável técnico pela execução dos serviços seja detentor de no mínimo 01 (um) Atestado de Capacidade Técnica acompanhado de Certidão de Acervo Técnico – CAT – devidamente registrada no respectivo conselho, referente à execução de serviços semelhantes aos previstos nesta contratação: instalação, remanejamento, manutenção preventiva e corretiva em aparelhos de ar-condicionado e de cortinas de ar.

14.5.1.1.5. O Pregoeiro poderá promover diligências para averiguar a veracidade das informações constantes nos documentos apresentados, caso julgue necessário, estando sujeita à inabilitação, o licitante que apresentar documentos em desacordo com as informações obtidas pela Equipe de Pregão, além de incorrer nas sanções previstas na legislação.

## 15. ESTIMATIVA DO VALOR DA CONTRATAÇÃO

15.1. O custo estimado total da contratação é de **R\$ 860.365,20 (Oitocentos e sessenta mil, trezentos e sessenta e cinco reais e vinte centavos)**, conforme custos unitários apostos nas tabelas em ANEXO.

15.2. Os preços inicialmente contratados são fixos e irrevogáveis pelo prazo de 1 (um) ano, com data-base vinculada à data do orçamento estimado.

15.3. Após o interregno de um ano, e mediante solicitação da CONTRATADA, os preços iniciais serão reajustados, aplicando-se o Índice Nacional de Preços ao Consumidor Amplo (IPC-A).

## 16. DAS SANÇÕES



## PREFEITURA MUNICIPAL DE VILA VALÉRIO

### ESTADO DO ESPÍRITO SANTO

16.1. Comete infração administrativa o fornecedor/prestador de serviço que cometer quaisquer das infrações previstas no art. 155 da Lei nº 14.133, de 2021, quais sejam:

16.1.1. Dar causa à inexecução parcial do contrato;

16.1.2. Dar causa à inexecução parcial do contrato que cause grave dano à Administração, ao funcionamento dos serviços públicos ou ao interesse coletivo;

16.1.3. Dar causa à inexecução total do contrato;

16.1.4. Deixar de entregar a documentação exigida para o certame;

16.1.5. Não manter a proposta, salvo em decorrência de fato superveniente devidamente justificado;

16.1.6. Não celebrar o contrato ou não entregar a documentação exigida para a contratação, quando convocado dentro do prazo de validade de sua proposta;

16.1.7. Ensejar o retardamento da execução ou da entrega do objeto da licitação sem motivo justificado;

16.1.8. Apresentar declaração ou documentação falsa exigida para o certame ou prestar declaração falsa durante a dispensa eletrônica ou a execução do contrato;

16.1.9. Fraudar a dispensa eletrônica ou praticar ato fraudulento na execução do contrato;

16.1.10. Comportar-se de modo inidôneo ou cometer fraude de qualquer natureza;

16.1.10.1. Considera-se comportamento inidôneo, entre outros, a declaração falsa quanto às condições de participação, quanto ao enquadramento como ME/EPP ou o conluio entre os fornecedores, em qualquer momento da dispensa, mesmo após o encerramento da fase de lances;

16.1.11. Praticar atos ilícitos com vistas a frustrar os objetivos deste certame;

16.1.12. Praticar ato lesivo previsto no art. 5º da Lei 12.846/2013.

16.2. O fornecedor que cometer qualquer das infrações discriminadas nos subitens anteriores ficará sujeito, sem prejuízo da responsabilidade civil e criminal, às seguintes sanções:

**a) Advertência** pela falta do subitem **16.1.1** deste Termo de Referência, quando não se justificar a imposição de penalidade mais grave;

**b) Multa**, calculada na forma do contrato, com base no total do valor da contratação realizada de forma direta e será aplicada ao responsável por qualquer das infrações



## PREFEITURA MUNICIPAL DE VILA VALÉRIO

### ESTADO DO ESPÍRITO SANTO

administrativas previstas no item 16.1 deste Termo de Referência, no percentual de até 10% (dez por cento), na hipótese de cometimento das infrações previstas nos itens 16.1.1 a 16.1.7, e até 20% (vinte por cento), se cometidas infrações previstas nos itens 16.1.8 a 16.1.12;

**b.1)** O valor da multa poderá ser descontado das faturas devidas à CONTRATADA;

**b.2)** A multa pode ser aplicada isoladamente ou juntamente com as penalidades definidas nos itens “c” e “d” abaixo:

**c) Impedimento de licitar e contratar** no âmbito da Administração Pública direta e indireta do ente federativo que tiver aplicado a sanção, pelo prazo máximo de 03 (três) anos, nos casos dos subitens 16.1.2 a 16.1.7 deste Termo de Referência, quando não se justificar a imposição de penalidade mais grave;

**d) Declaração de inidoneidade** para licitar ou contratar, que impedirá o responsável de licitar ou contratar no âmbito da Administração Pública direta e indireta de todos os entes federativos, pelo prazo mínimo de 03 (três) anos e máximo de 06 (seis) anos, nos casos dos subitens 16.1.2 a 16.1.12 deste Termo de Referência;

16.3. Na aplicação das sanções serão considerados:

16.3.1. A natureza e a gravidade da infração cometida;

16.3.2. As peculiaridades do caso concreto;

16.3.3. As circunstâncias agravantes ou atenuantes;

16.3.4. Os danos que dela provierem para a Administração Pública;

16.3.5. A implantação ou o aperfeiçoamento de programa de integridade, conforme normas e orientações dos órgãos de controle.

16.4. Se a multa aplicada e as indenizações cabíveis forem superiores ao valor de pagamento eventualmente devido pela Administração à CONTRATADA, além da perda desse valor, a diferença será descontada da garantia prestada ou será cobrada judicialmente;



## **PREFEITURA MUNICIPAL DE VILA VALÉRIO**

### **ESTADO DO ESPÍRITO SANTO**

16.5. A aplicação de qualquer das penalidades previstas realizar-se-á em processo administrativo que assegurará o contraditório e a ampla defesa ao fornecedor/adjudicatário, observando-se o rito procedimental previsto no Capítulo I do Título IV da Lei 14.133/2021 – Das Infrações e Sanções Administrativas.

### **17. DA DOTAÇÃO ORÇAMENTÁRIA**

17.1. As despesas decorrentes do fornecimento correrão à conta da respectiva dotação orçamentária da PMVIVA/ES e será especificada ao tempo da emissão da Ordem de Fornecimento, sendo, para o exercício vigente, a seguinte:

#### **SECRETARIA MUNICIPAL DE TURISMO**

002012.2369500471.030 – Construção de Portais na Vias de Acesso a Sede do Município 44905100000 – Obras e Instalações 1700000009999 – Fonte de Recurso Ficha 265

17.2. A dotação relativa aos exercícios financeiros subsequentes será indicada após aprovação da Lei Orçamentária respectiva e liberação dos créditos correspondentes, mediante apostilamento, observando-se o que dispõe o artigo 106, da Lei 14.133/2021.

### **18. DAS DISPOSIÇÕES GERAIS**

18.1. A Prefeitura Municipal de Vila Valério/ES se reserva o direito de recusar o pagamento se, no ato da atestação, os serviços prestados estiverem em desacordo com as especificações e condições exigidas.

18.2. Os quantitativos poderão sofrer acréscimo ou diminuição, consoante o disposto no Art. 105 e seguintes da Lei nº 14.133/2021.

Assinado por SUZANA RAMOS DA GRAÇA DOS SANTOS 100.\*\*\*.\*\*\*-\*\*  
MUNICIPIO DE VILA VALERIO  
24/03/2026 15:25:14

---

**SUZANA RAMOS DA GRAÇA DOS SANTOS**

Secretária Municipal de Turismo



**PREFEITURA MUNICIPAL DE VILA VALÉRIO  
ESTADO DO ESPÍRITO SANTO**



**PARECER SOBRE OS ITENS MAIOR RELEVÂNCIA**

**PROCESSO: 0648/2026**

**OBJETO: PORTAL DE ACESSO A SEDE DO MUNICÍPIO PELA ES 344 QUE LIGA VILA VALÉRIO A SÃO GABRIEL DA PALHA**

Faz-se necessário que as empresas e o responsável técnico apresentem os atestados e as CATs referentes aos itens de maior relevância para o objeto a ser licitado, conforme descritos abaixo, no quantitativo mínimo de 40%. Serão executados serviços simples de engenharia na referida obra.

ITEM	DESCRIÇÃO	UN	QUANTIDADE
4.4	Forma em chapa de madeira compensada Plastificada de 12 mm	M2	701,60
4.9	Fornecimento e aplicação de concreto FCK= 30 Mpa M3 74,60	M3	74,60
5.4	Chapa de aço cortem, com desenho e corte a laser Conforme projeto	UND	1,00
8.1	Calçada de concreto FCK= 15Mpa camurçada	M2	493,81

**Vila Valério, 30 de março de 2026.**

Assinado por NEIVALDO FREGONA 395.\*\*\*.\*\*\*-\*\*  
MUNICÍPIO DE VILA VALERIO  
30/03/2026 13:59:13

**NEIVALDO FREGONA**

ENGº CIVIL CREA- 4292/D



**PREFEITURA MUNICIPAL DE VILA VALÉRIO**  
**ESTADO DO ESPÍRITO SANTO**

Assinada digitalmente por: ACESSO: <http://vilavalerio.es.gov.br/> (CPF: 005.846.964-42) 27-04-2026 09:42:27 - 97771-6060228102804  
E-Relatório de Inicialização Nº 003100408/2026



**PREFEITURA MUNICIPAL DE VILA VALÉRIO**  
**ESTADO DO ESPÍRITO SANTO**

**ESTUDO TÉCNICO PRELIMINAR**

**Processo Administrativo nº 0648/2026**

**Contratação de empresa especializada para a execução da Obra de Construção do Portal de acesso a Sede do Município pela ES 344 que liga Vila Valério a São Gabriel da Palha.**

Área Requisitante: Secretaria Municipal de Turismo

Servidor/Equipe responsável pela elaboração:

Ana Paula Bortolotti

Ludimila Calegari



## **PREFEITURA MUNICIPAL DE VILA VALÉRIO** **ESTADO DO ESPÍRITO SANTO**

### **ESTUDO TÉCNICO PRELIMINAR**

O presente documento caracteriza a fase de planejamento e apresenta os devidos estudos para a contratação de solução que atenderá à necessidade abaixo especificada.

O objetivo principal é estudar detalhadamente a necessidade e identificar no mercado a melhor solução para supri-la, em observância às normas vigentes e aos princípios que regem a Administração Pública.

#### **1. DESCRIÇÃO DA NECESSIDADE**

1.1. O Portal retratará a história do Município, que recebeu esse nome em homenagem ao advogado polonês Dr. Walerjan Koszarowski que muito se empenhou em combater a malária (epidemia da época). Nasceu dos sonhos e da luta de brasileiros descendentes de alemães, italianos e mineiros que vieram para essa região na década de 40, dando início a colonização do seu solo. Hoje Vila Valério possui 12 anos de emancipação política e 10 anos de administração pública, seu povo tem orgulho em dizer que foi desbravado por sonhos e construído por ideais.

1.2. A construção do Portal permitirá maior visibilidade para este município, para que a cidade ganhe destaque aos que transitam pela rodovia e os turistas sejam mais bem recepcionados no Município. Esperamos com este investimento, uma maior valorização da economia criativa em potencial relacionadas ao turismo e toda cadeia interligada ao trade turístico local.

1.3. A ideia é criar uma forma de recepção e saudação de boas-vindas no principal acesso à nossa cidade. O Portal dará uma ênfase diferente para a cidade, ficando uma vista mais bonita, uma entrada que chama a atenção dos visitantes e dos motoristas que trafegam pelo local.

1.4. A importância dessa construção para a nossa cidade, destacando que o Município, pela sua estrutura e desenvolvimento, já merecia uma obra dessa magnitude que passará a ser um destaque positivo e característico para a cidade de Vila Valério.



## **PREFEITURA MUNICIPAL DE VILA VALÉRIO**

### **ESTADO DO ESPÍRITO SANTO**

1.5. A instalação do Portal e urbanização da entrada da cidade trará além de modernização inúmeros benefícios para todos os valerenses.

## **2. LEVANTAMENTO DE MERCADO**

2.1. Não é o caso da contratação em tela, tendo em vista a natureza do objeto, pois há no mercado Nacional diversas empresas de engenharia para realização de obras e serviços, o que possibilita ampla concorrência e vantagens à administração pública, propiciando transparência e legalidade para requerida contratação.

2.2. Assim, será elaborada pela equipe técnica responsável pelo planejamento da licitação planilha orçamentária acompanhada de sua memória de cálculo onde sejam discriminados os valores unitários estimados de todos os materiais e serviços que serão aplicados na contratação, projeto básico e plantas. Como referência para elaboração da planilha orçamentária serão utilizadas as tabelas SINAPI, SICRO, DER/ED e DER/RD.

## **3. NECESSIDADE DA CONTRATAÇÃO E PROCEDIMENTOS CONTRATUAIS**

3.1. Os requisitos da contratação abrangem o seguinte:

A Contratada deverá ser pessoa jurídica registrada no Conselho Regional de Engenharia e Agronomia – CREA, estando sujeito o contrato à "Anotação de Responsabilidade Técnica – ART", conforme Decisão Normativa CONFEA N° 42, de 08 de julho de 1992, e Lei N°6.496, de 1977. A ART a que o contrato está sujeito deve ser registrada no CREA em cuja circunscrição for exercida a respectiva atividade, conforme RESOLUÇÃO N° 1.025, de 30 de outubro de 2009.

O Responsável Técnico pela realização dos serviços envolvidos no processo deverá ser um Engenheiro Civil ou profissional equivalente que possa exercer as funções contidas na Resolução CONFEA n° 218, de 29 junho de 1973.



## PREFEITURA MUNICIPAL DE VILA VALÉRIO ESTADO DO ESPÍRITO SANTO

As empresas com seus empregados devem cumprir e fazer cumprir as normas de segurança e medicina do trabalho, conforme DECRETO-LEI Nº 5.452, de 1º de maio de 1943.

Os serviços deverão ser prestados, preferencialmente, durante a jornada de trabalho regular do Órgão Municipal para favorecer o acompanhamento da fiscalização local.

Será obrigatória a exigência e aplicação dos requisitos mínimos de qualidade, utilidade, resistência e segurança usualmente chamados “normas técnicas” e elaboradas pela Associação Brasileira de Normas Técnicas - ABNT, conforme Lei Nº 4.150, de 21 de novembro de 1962.

Os serviços deverão atender, no que couber, às exigências mínimas de aceitabilidade na construção, manutenção e demolição de edifícios públicos a cargo dos órgãos e entidades integrantes do Sistema de Serviços Gerais - SISG estabelecidas nas Práticas de Projeto, Construção e Manutenção de Edifícios Públicos Federais, devidamente atualizadas, constantes dos Anexos da Portaria MARE Nº 2.296, de 23 de julho de 1997.

3.2. As especificações técnicas estarão detalhadas no Projeto Básico, sob a análise dos fiscais locais. A Contratada deverá adotar, sem prejuízo dos demais normativos, as boas práticas de sustentabilidade ambiental.

3.3. A obra em questão deverá seguir o cronograma pré-definido. Na possibilidade de eventual caso de força maior, fatos imprevisíveis e afins, que possam impactar no prazo de execução da obra, a empresa deverá justificar formalmente o Município, do contrário poderá sofrer punições, uma vez que o principal objetivo da entidade é o exercício pleno das funções para atingir o melhor resultado em benefício da população.

3.4. Orienta-se que, **o prazo de vigência do contrato deverá ser superior ao de execução dos serviços**, mesmo que se trate de escopo e sua execução final é o que finda o contrato, para:



## PREFEITURA MUNICIPAL DE VILA VALÉRIO ESTADO DO ESPÍRITO SANTO

- a) Amparar a necessidade de acolher possíveis dilatações do prazo da execução dos serviços, provocadas por fatos alheios à vontade da contratada, sem, contudo, alterar o prazo de vigência do contrato;
- b) Propiciar tempo hábil para que sejam efetuados os pagamentos devidos;
- c) Englobar os recebimentos provisórios e definitivos.

3.5. O recebimento da obra provisoriamente será realizado pela fiscalização sob o aval do Secretário Municipal de Cultura, Turismo, Esporte e Lazer, já o definitivo será executado no prazo máximo de 90 dias após a emissão do termo de recebimento provisório, por um servidor ou comissão designada especificamente para tal serviço, visando uma maior segregação de função para que haja verificação dos serviços de forma imparcial.

3.6. Os mecanismos para manutenção do equilíbrio econômico-financeiro são os descritos abaixo:

	<b>Reajuste</b>	<b>Reequilíbrio</b>
<b>Finalidade</b>	Retratar a variação efetiva do custo de produção	Recomposição de preços ou revisão
<b>Critério</b>	Aplicação de índices gerais, setoriais ou que reflitam os custos de produção (INCC, INCP, IGP-M, Col. 35 da FGV para obras, etc.);	Avaliação da comprovação do aumento dos preços e impacto global conforme variação de mercado
<b>Periodicidade</b>	Anual	No momento em que ocorrer fato que desequilibre o contrato
<b>Aplicabilidade</b>	Contratos com prazo de vigência igual ou superior a 12 meses	Qualquer contrato
<b>Data Base Inicial</b>	A data prevista para a apresentação da proposta ou do orçamento a que a proposta se referir	Não há



## PREFEITURA MUNICIPAL DE VILA VALÉRIO ESTADO DO ESPÍRITO SANTO

<b>Fundamento</b>	Art. 6º, inciso LVIII e Art. 124, 125 e 126 da Lei 14.133/21	Art. 124, 125 e 126 da Lei 14.133/21
-------------------	--	--------------------------------------

3.7. O reequilíbrio deve ser utilizado APENAS para recompor as condições iniciais do contrato e não para corrigir os erros de uma proposta mal formulada. A contratada deve sempre ter em mente que a Administração Pública obedece ao princípio da legalidade, portanto, todas as decisões devem ser motivadas formalmente. Isso significa dizer que elas devem ser acompanhadas dos termos legais que autorizam tomar determinada decisão, sendo assim em caso de pedido para manutenção financeira o pedido será remetido à Procuradoria antecipadamente, para averiguação de todas as condicionantes, sendo importante salientar que o valor reajustado/reequilibrado não terá efeito retroativo, caso já tenha sido efetuado pagamento.

3.8. Nesse sentido, já se posicionou o TCU:

“Notas fiscais de fornecedores da contratada são insuficientes, por si só, para caracterizar qualquer uma das hipóteses legais para o reequilíbrio econômico-financeiro do contrato (fatos imprevisíveis ou previsíveis, mas de consequências incalculáveis, retardadores ou impeditivos da execução ou, ainda, caso de força maior, caso fortuito ou fato de príncipe) , que deve estar demonstrada por meio da quantificação dos efeitos que extrapolaram as condições normais de execução e prejudicaram o equilíbrio global do contrato.” Acórdão: 7249/2016 – Segunda Câmara. Data da sessão: 14/06/2016.

3.9. Para efeito de reajuste contratual será considerado o critério abaixo:

- O índice de reajuste será o Índice Nacional de Custo da Construção Civil - INCC, da coluna 35, da Fundação Getúlio Vargas, publicada na revista Conjuntura Econômica;
- A data base adotada será MÊS/ANO
- Para o cálculo do reajustamento será utilizada a seguinte fórmula:



## PREFEITURA MUNICIPAL DE VILA VALÉRIO ESTADO DO ESPÍRITO SANTO

$$R = V \times (I - I_0) / I_0 = \text{onde:}$$

R: Valor do reajustamento calculado;

V - Valor contratual dos serviços a serem reajustados;

I - Índice (INCC) da coluna 35 da FGV, correspondente a data do reajuste (12 meses da data base);

Índice (INCC) da coluna 35 da FGV, correspondente à data base.

### 4. JUSTIFICATIVAS PARA O PARCELAMENTO OU NÃO DA CONTRATAÇÃO

4.1. O não parcelamento da solução da contratação é mais indicado do ponto de vista de eficiência técnica, por manter a qualidade da execução do objeto, tendo em vista que o gerenciamento e compatibilização dos andamento dos serviços permanecem o tempo todo a cargo de um mesmo administrador, ressaltando que oferece, também, um maior nível de controle pela Administração na execução dos serviços, cumprimento de cronograma e observância de prazos com a concentração da responsabilidade do contrato e garantia dos resultados em uma só pessoa.

4.2. Ressalta-se que em contratações com serviços interrelacionados, o atraso em uma etapa do objeto implica em atraso nas demais etapas, ocasionando aumento de custo e comprometimento dos marcos intermediário e na final de entrega dos serviços. Pelas razões expostas, recomendamos que a contratação não seja parcelada, por não ser vantajoso para a administração pública ou representar prejuízo ao conjunto ou ao complexo do objeto a ser contratado.

### 5. CONTRATAÇÕES CORRELATAS E/OU INTERDEPENDENTES

5.1. Não há contratações correlatas com o objeto da presente demanda.

### 6. ESTIMATIVA DO VALOR PARA CONTRATAÇÃO







# PREFEITURA MUNICIPAL DE VILA VALÉRIO

## ESTADO DO ESPÍRITO SANTO

### PROJETO BÁSICO

### OBRAS E SERVIÇOS DE ENGENHARIA

#### 1. OBJETO

1.1. Contratação de empresa especializada para a execução da Obra de Construção do Portal de acesso a Sede do Município pela ES 344 que liga Vila Valério a São Gabriel da Palha, conforme condições, quantidades e exigências estabelecidas neste instrumento e seus anexos:

1.2. O objeto da licitação tem a natureza de obra, sendo serviços especiais de engenharia, por se enquadrarem na classificação nos termos do parágrafo XXI, do art. 6º, da Lei 14.133, de 2021.

1.3. Os quantitativos e respectivos códigos dos itens são os discriminados no anexo do Projeto Básico.

1.4. A presente contratação adotará como regime de execução a Empreitada por preço global.

1.5. O prazo de execução é de aproximadamente 240 dias.

#### 2. JUSTIFICATIVA, OBJETIVO E SOLUÇÃO DA CONTRATAÇÃO

2.1. O Portal retratará a história do Município, que recebeu esse nome em homenagem ao advogado polonês Dr. Walerjan Koszarowski que muito se empenhou em combater a malária (epidemia da época). Nasceu dos sonhos e da luta de brasileiros descendentes de alemães, italianos e mineiros que vieram para essa região na década de 40, dando início a colonização do seu solo. Hoje Vila Valério possui 12 anos de emancipação política e 10 anos de administração pública, seu povo tem orgulho em dizer que foi desbravado por sonhos e construído por ideais.

2.2. A construção do Portal permitirá maior visibilidade para este município, para que a cidade ganhe destaque aos que transitam pela rodovia e os turistas sejam mais bem



## PREFEITURA MUNICIPAL DE VILA VALÉRIO ESTADO DO ESPÍRITO SANTO

recepcionados no Município. Esperamos com este investimento, uma maior valorização da economia criativa em potencial relacionadas ao turismo e toda cadeia interligada ao trade turístico local.

2.3. A ideia é criar uma forma de recepção e saudação de boas-vindas no principal acesso à nossa cidade. O Portal dará uma ênfase diferente para a cidade, ficando uma vista mais bonita, uma entrada que chama a atenção dos visitantes e dos motoristas que trafegam pelo local.

2.4. A importância dessa construção para a nossa cidade, destacando que o Município, pela sua estrutura e desenvolvimento, já merecia uma obra dessa magnitude que passará a ser um destaque positivo e característico para a cidade de Vila Valério.

2.5. A instalação do Portal e urbanização da entrada da cidade trará além de modernização inúmeros benefícios para todos os valerienses.

### 3. DA CLASSIFICAÇÃO DO OBJETO E FORMA DE SELEÇÃO DO FORNECEDOR

3.1. Os serviços são considerados “especiais”, pois se enquadram na classificação nos termos do parágrafo XXI, do art. 6º, da Lei 14.133, de 2021.

3.2. É imprescindível que os serviços sejam acompanhados por profissionais habilitados, contratados pela empresa executora, uma vez que a fiscalização da prefeitura se restringe a aferição do serviço e não a orientações no que se refere a sua execução.

3.3. A execução do contrato não gerará vínculo empregatício entre os empregados da Contratada e a Administração, vedando-se qualquer relação entre estes que caracterize personalidade e subordinação direta.

### 4. REQUISITOS DA CONTRATAÇÃO

4.1. Conforme Estudos Preliminares, os requisitos da contratação abrangem o seguinte:

- A Contratada deverá ser pessoa jurídica registrada no Conselho Regional de Engenharia e Agronomia – CREA, estando sujeito o contrato à "Anotação de



## PREFEITURA MUNICIPAL DE VILA VALÉRIO ESTADO DO ESPÍRITO SANTO

Responsabilidade Técnica – ART", conforme Decisão Normativa CONFEA N° 42, de 08 de julho de 1992, e Lei N°6.496, de 1977. A ART a que o contrato está sujeito deve ser registrada no CREA em cuja circunscrição for exercida a respectiva atividade, conforme RESOLUÇÃO N° 1.025, de 30 de outubro de 2009.

- O Responsável Técnico pela realização dos serviços envolvidos no processo deverá ser um Engenheiro Civil ou profissional equivalente que possa exercer as funções contidas na Resolução CONFEA n° 218, de 29 junho de 1973.
- As empresas com seus empregados devem cumprir e fazer cumprir as normas de segurança e medicina do trabalho, conforme DECRETO-LEI N° 5.452, de 1° de maio de 1943.
- Os serviços deverão ser prestados, preferencialmente, durante a jornada de trabalho regular do Órgão Municipal para favorecer o acompanhamento da fiscalização local.
- Será obrigatória a exigência e aplicação dos requisitos mínimos de qualidade, utilidade, resistência e segurança usualmente chamados “normas técnicas” e elaboradas pela Associação Brasileira de Normas Técnicas - ABNT, conforme Lei N° 4.150, de 21 de novembro de 1962.
- Os serviços deverão atender, no que couber, às exigências mínimas de aceitabilidade na construção, manutenção e demolição de edifícios públicos a cargo dos órgãos e entidades integrantes do Sistema de Serviços Gerais - SISG estabelecidas nas Práticas de Projeto, Construção e Manutenção de Edifícios Públicos Federais, devidamente atualizadas, constantes dos Anexos da Portaria MARE N° 2.296, de 23 de julho de 1997.
- A Contratada deverá adotar, sem prejuízo dos demais normativos, as boas práticas de sustentabilidade ambiental.
- A obra em questão deverá seguir o cronograma pré-definido. Na possibilidade de eventual caso de força maior, fatos imprevisíveis e afins, que possam impactar no prazo de execução da obra, a empresa deverá justificar formalmente o Município,



## PREFEITURA MUNICIPAL DE VILA VALÉRIO ESTADO DO ESPÍRITO SANTO

do contrário poderá sofrer punições, uma vez que o principal objetivo da entidade é o exercício pleno das funções para atingir o melhor resultado em benefício da população.

- **Orienta-se que, o prazo de vigência do contrato deverá ser superior ao de execução dos serviços para:**

a) amparar a necessidade de acolher possíveis dilatações do prazo da execução dos serviços, provocadas por fatos alheios à vontade da contratada, sem, contudo, alterar o prazo de vigência do contrato;

b) propiciar tempo hábil para que sejam efetuados os pagamentos devidos;

c) englobar os recebimentos provisórios e definitivos.

- O recebimento da obra provisoriamente será realizado pela fiscalização sob o aval do Secretário Municipal de Turismo, já o definitivo será executado no prazo máximo de 90 dias após a emissão do termo de recebimento provisório, por um servidor ou comissão designada especificamente para tal serviço, visando uma maior segregação de função para que haja verificação dos serviços de forma imparcial.

4.2. Além dos pontos acima, o adjudicatário deverá apresentar declaração de que tem pleno conhecimento das condições necessárias para a prestação do serviço como requisito para celebração do contrato.

### 5. CRITÉRIOS DE SUSTENTABILIDADE

5.1. Os critérios de sustentabilidade são aqueles previstos nas especificações do objeto e/ou obrigações da contratada e/ou no edital como requisito previsto em lei especial.

### 6. VISTORIA PARA A LICITAÇÃO

6.1. Para o correto dimensionamento e elaboração de sua proposta, o licitante poderá realizar vistoria nas instalações do local de execução dos serviços, acompanhado por



## **PREFEITURA MUNICIPAL DE VILA VALÉRIO ESTADO DO ESPÍRITO SANTO**

servidor designado para esse fim, de segunda à sexta-feira, em horário de expediente, devendo o agendamento ser efetuado previamente.

6.2. O prazo para vistoria iniciar-se-á no dia útil seguinte ao da publicação do Edital, estendendo-se até o dia útil anterior à data prevista para a abertura da sessão pública.

6.2.1. Para a vistoria o licitante, ou o seu representante legal, deverá estar devidamente identificado, apresentando documento de identidade civil e documento expedido pela empresa comprovando sua habilitação para a realização da vistoria.

6.3. A não realização da vistoria não poderá embasar posteriores alegações de desconhecimento das instalações, dúvidas ou esquecimentos de quaisquer detalhes dos locais da prestação dos serviços, devendo a licitante vencedora assumir os ônus dos serviços decorrentes.

6.4. A licitante deverá declarar que tomou conhecimento de todas as informações e das condições locais para o cumprimento das obrigações objeto da licitação.

### **7. MODELO DE EXECUÇÃO DO OBJETO**

7.1. A execução do objeto seguirá a dinâmica prevista em cronograma em anexo.

### **8. MATERIAIS A SEREM DISPONIBILIZADOS**

8.1. Para a perfeita execução dos serviços, a Contratada deverá disponibilizar os materiais, equipamentos, ferramentas e utensílios necessários, nas quantidades estimadas e qualidades estabelecidas em memorial descritivo com especificações determinadas, promovendo sua substituição quando necessário.

### **9. OBRIGAÇÕES DA CONTRATANTE**

9.1. Exigir o cumprimento de todas as obrigações assumidas pela Contratada, de acordo com as cláusulas contratuais e os termos de sua proposta;

9.2. Exercer o acompanhamento e a fiscalização dos serviços, por servidor ou comissão especialmente designada, anotando em registro próprio as falhas detectadas, indicando



## **PREFEITURA MUNICIPAL DE VILA VALÉRIO ESTADO DO ESPÍRITO SANTO**

dia, mês e ano, bem como o nome dos empregados eventualmente envolvidos, encaminhando os apontamentos à autoridade competente para as providências cabíveis;

9.3. Notificar a Contratada por escrito da ocorrência de eventuais imperfeições, falhas ou irregularidades constatadas no curso da execução dos serviços, fixando prazo para a sua correção, certificando-se de que as soluções por ela propostas sejam as mais adequadas;

9.4. Pagar à Contratada o valor resultante da prestação do serviço, conforme cronograma físico-financeiro;

9.5. Efetuar as retenções tributárias devidas sobre o valor da fatura de serviços da Contratada;

9.6. Não praticar atos de ingerência na administração da Contratada, tais como:

9.6.1. Exercer o poder de mando sobre os empregados da Contratada, devendo reportar-se somente aos prepostos ou responsáveis por ela indicados, exceto quando o objeto da contratação previr o atendimento direto;

9.6.2. Direcionar a contratação de pessoas para trabalhar nas empresas Contratadas;

9.6.3. Promover ou aceitar o desvio de funções dos trabalhadores da Contratada, mediante a utilização destes em atividades distintas daquelas previstas no objeto da contratação e em relação à função específica para a qual o trabalhador foi contratado; e

9.6.4. Considerar os trabalhadores da Contratada como colaboradores eventuais do próprio órgão ou entidade responsável pela contratação, especialmente para efeito de concessão de diárias e passagens.

9.7. Fornecer por escrito as informações necessárias para o desenvolvimento dos serviços objeto do contrato;

9.8. Realizar avaliações periódicas da qualidade dos serviços, após seu recebimento;

9.9. Cientificar o órgão de representação judicial do Município de Vila Valério/ES para adoção das medidas cabíveis quando do descumprimento das obrigações pela Contratada;



## PREFEITURA MUNICIPAL DE VILA VALÉRIO ESTADO DO ESPÍRITO SANTO

9.10. Exigir da Contratada que providencie a seguinte documentação como condição indispensável para o recebimento definitivo de objeto, quando for o caso:

9.10.1. "as built", elaborado pelo responsável por sua execução;

9.10.2. Comprovação das ligações definitivas de energia, água, telefone e gás;

9.10.3. Laudo de vistoria do corpo de bombeiros aprovando o serviço;

9.10.4. Carta "habite-se", emitida pela prefeitura;

9.10.5. Certidão negativa de débitos previdenciários específica para o registro da obra junto ao Cartório de Registro de Imóveis;

9.11. Arquivar, entre outros documentos, de projetos, "as built", especificações técnicas, orçamentos, termos de recebimento, contratos e aditamentos, relatórios de inspeções técnicas após o recebimento do serviço e notificações expedidas;

### 10. OBRIGAÇÕES DA CONTRATADA

10.1. Executar o contrato conforme especificações deste Projeto Básico e de sua proposta, com a alocação dos empregados necessários ao perfeito cumprimento das cláusulas contratuais, além de fornecer e utilizar os materiais e equipamentos, ferramentas e utensílios necessários, na qualidade e quantidade mínimas especificadas neste Projeto Básico e em sua proposta;

10.2. Reparar, corrigir, remover ou substituir, às suas expensas, no total ou em parte, no prazo fixado pelo fiscal do contrato a partir de relatório disponibilizado por fiscal técnico, os serviços/obras efetuados em que se verificarem vícios, defeitos ou incorreções resultantes da execução ou dos materiais empregados;

10.3. Responsabilizar-se pelos vícios e danos decorrentes da execução do objeto, de acordo com os artigos 14 e 17 a 27, do Código de Defesa do Consumidor (Lei nº 8.078, de 1990), ficando a Contratante autorizada a descontar da garantia prestada, caso exigida no edital, ou dos pagamentos devidos à Contratada, o valor correspondente aos danos sofridos;



## PREFEITURA MUNICIPAL DE VILA VALÉRIO ESTADO DO ESPÍRITO SANTO

10.3.1. A responsabilidade de que trata o subitem anterior inclui a reparação por todo e qualquer dano causado ao ente Municipal, devendo, em qualquer caso, a contratada ressarcir imediatamente a Administração em sua integralidade;

10.4. Utilizar empregados habilitados e com conhecimentos básicos do objeto a ser executado, em conformidade com as normas e determinações em vigor;

10.5. Vedar a utilização, na execução dos serviços, de empregado que seja familiar de agente público ocupante de cargo em comissão ou função de confiança no órgão Contratante, nos termos da lei.

10.6. A empresa contratada deverá entregar ao setor responsável pela fiscalização do contrato, até o dia trinta do mês seguinte ao da prestação dos serviços, os seguintes documentos:

- 1) Prova de regularidade relativa à Seguridade Social;
- 2) Certidão conjunta relativa aos tributos federais e à Dívida Ativa da União;
- 3) Certidões que comprovem a regularidade perante a Fazenda Estadual/Distrital e Municipal ou Distrital do domicílio ou sede do contratado;
- 4) Certidão de Regularidade do FGTS – CRF; e
- 5) Certidão Negativa de Débitos Trabalhistas – CNDT;

10.7. Responsabilizar-se pelo cumprimento das obrigações previstas em Acordo, Convenção, Dissídio Coletivo de Trabalho ou equivalentes das categorias abrangidas pelo contrato, por todas as obrigações trabalhistas, sociais, previdenciárias, tributárias e as demais previstas em legislação específica, cuja inadimplência não transfere a responsabilidade à Contratante;

10.7.1. A Administração Pública não se vincula às disposições contidas em Acordos, Dissídios ou Convenções Coletivas que tratem de pagamento de participação dos trabalhadores nos lucros ou resultados da empresa contratada, de matéria não trabalhista, ou que estabeleçam direitos não previstos em lei, tais como valores ou índices obrigatórios de encargos sociais ou previdenciários, bem como de preços para os insumos relacionados ao exercício da atividade.





## PREFEITURA MUNICIPAL DE VILA VALÉRIO ESTADO DO ESPÍRITO SANTO

10.18. Cumprir, durante todo o período de execução do contrato, a reserva de cargos prevista em lei para pessoa com deficiência ou para reabilitado da Previdência Social, bem como as regras de acessibilidade previstas na legislação, quando a contratada houver se beneficiado da preferência estabelecida pela Lei nº 13.146, de 2015.

10.19. Guardar sigilo sobre todas as informações obtidas em decorrência do cumprimento do contrato;

10.20. Arcar com o ônus decorrente de eventual equívoco no dimensionamento dos quantitativos de sua proposta, inclusive quanto aos custos variáveis decorrentes de fatores futuros e incertos, tais como os valores providos com o quantitativo de vale transporte, devendo complementá-los, caso o previsto inicialmente em sua proposta não seja satisfatório para o atendimento do objeto da licitação, exceto quando ocorrer algum dos eventos arrolados nos incisos da Lei nº 14.133 de 2021;

10.21. Cumprir, além dos postulados legais vigentes de âmbito federal, estadual ou municipal, as normas de segurança da Contratante;

10.22. Prestar os serviços dentro dos parâmetros e rotinas estabelecidos, fornecendo todos os materiais, equipamentos e utensílios em quantidade, qualidade e tecnologia adequadas, com a observância às recomendações aceitas pela boa técnica, normas e legislação;

10.23. Assegurar à CONTRATANTE:

10.23.1. O direito de propriedade intelectual dos produtos desenvolvidos, inclusive sobre as eventuais adequações e atualizações que vierem a ser realizadas, logo após o recebimento de cada parcela, de forma permanente, permitindo à Contratante distribuir, alterar e utilizar os mesmos sem limitações;

10.23.2. Os direitos autorais da solução, do projeto, de suas especificações técnicas, da documentação produzida e congêneres, e de todos os demais produtos gerados na execução do contrato, inclusive aqueles produzidos por terceiros subcontratados, ficando proibida a sua utilização sem que exista autorização expressa da Contratante, sob pena de multa, sem prejuízo das sanções civis e penais cabíveis.



## PREFEITURA MUNICIPAL DE VILA VALÉRIO ESTADO DO ESPÍRITO SANTO

10.24. Realizar a transição contratual com transferência de conhecimento, tecnologia e técnicas empregadas, sem perda de informações, podendo exigir, inclusive, a capacitação dos técnicos da contratante ou da nova empresa que continuará a execução dos serviços.

10.25. Manter os empregados nos horários predeterminados pela Contratante;

10.26. Apresentar os empregados devidamente identificados por meio de crachá;

10.27. Apresentar à Contratante, quando for o caso, a relação nominal dos empregados que adentrarão no órgão para a execução do serviço;

10.28. Observar os preceitos da legislação sobre a jornada de trabalho, conforme a categoria profissional;

10.29. Apresentar, quando solicitado pela Administração, atestado de antecedentes criminais e distribuição cível de toda a mão de obra oferecida para atuar nas instalações do órgão;

10.30. Atender às solicitações da Contratante quanto à substituição dos empregados alocados, no prazo fixado pela fiscalização do contrato, nos casos em que ficar constatado descumprimento das obrigações relativas à execução do serviço, conforme descrito neste Projeto Básico;

10.31. Instruir seus empregados quanto à necessidade de acatar as Normas Internas da Contratante;

10.32. Instruir seus empregados a respeito das atividades a serem desempenhadas, alertando-os a não executarem atividades não abrangidas pelo contrato, devendo a Contratada relatar à Contratante toda e qualquer ocorrência neste sentido, a fim de evitar desvio de função;

10.33. Manter preposto aceito pela Contratante nos horários e locais de prestação de serviço para representá-la na execução do contrato com capacidade para tomar decisões compatíveis com os compromissos assumidos;

10.34. Instruir os seus empregados, quanto à prevenção de incêndios nas áreas da Contratante;



## PREFEITURA MUNICIPAL DE VILA VALÉRIO ESTADO DO ESPÍRITO SANTO

10.35. Adotar as providências e precauções necessárias, inclusive consulta nos respectivos órgãos, se necessário for, a fim de que não venham a ser danificadas as redes hidrossanitárias, elétricas e de comunicação.

10.35.1. Providenciar junto ao CREA e/ou ao CAU-BR as Anotações e Registros de Responsabilidade Técnica referentes ao objeto do contrato e especialidades pertinentes, nos termos das normas pertinentes (Leis nº 6.496/77 e 12.378/2010);

10.36. Obter junto aos órgãos competentes, conforme o caso, as licenças necessárias e demais documentos e autorizações exigíveis, na forma da legislação aplicável;

10.37. Elaborar o Diário de Obra, incluindo diariamente, pelo Engenheiro preposto responsável, as informações sobre o andamento do empreendimento, tais como, número de funcionários, de equipamentos, condições de trabalho, condições meteorológicas, serviços executados, registro de ocorrências e outros fatos relacionados, bem como os comunicados à Fiscalização e situação das atividades em relação ao cronograma previsto.

10.38. Refazer, às suas expensas, os trabalhos executados em desacordo com o estabelecido no instrumento contratual, neste Projeto Básico e seus anexos, bem como substituir aqueles realizados com materiais defeituosos ou com vício de construção, pelo prazo de 05 (cinco) anos, contado da data de emissão do Termo de Recebimento Definitivo.

10.39. Utilizar somente matéria-prima florestal procedente, nos termos do artigo 11 do Decreto nº 5.975, de 2006, de: (a) manejo florestal, realizado por meio de Plano de Manejo Florestal Sustentável - PMFS devidamente aprovado pelo órgão competente do Sistema Nacional do Meio Ambiente - SISNAMA; (b) supressão da vegetação natural, devidamente autorizada pelo órgão competente do Sistema Nacional do Meio Ambiente - SISNAMA; (c) florestas plantadas; e (d) outras fontes de biomassa florestal, definidas em normas específicas do órgão ambiental competente.

10.40. Comprovar a procedência legal dos produtos ou subprodutos florestais utilizados em cada etapa da execução contratual, nos termos do artigo 4º, inciso IX, da Instrução



## PREFEITURA MUNICIPAL DE VILA VALÉRIO ESTADO DO ESPÍRITO SANTO

Normativa SLTI/MP n° 1, de 19/01/2010, por ocasião da respectiva medição, mediante a apresentação dos seguintes documentos, conforme o caso:

10.40.1. Cópias autenticadas das notas fiscais de aquisição dos produtos ou subprodutos florestais;

10.40.2. Cópia dos Comprovantes de Registro do fornecedor e do transportador dos produtos ou subprodutos florestais junto ao Cadastro Técnico Federal de Atividades Potencialmente Poluidoras ou Utilizadoras de Recursos Ambientais - CTF, mantido pelo IBAMA, quando tal inscrição for obrigatória, acompanhados dos respectivos Certificados de Regularidade válidos, conforme artigo 17, inciso II, da Lei n° 6.938, de 1981, e Instrução Normativa IBAMA n° 5, de 15/03/2014, e legislação correlata;

10.40.3. Documento de Origem Florestal – DOF, instituído pela Portaria n° 253, de 18/08/2006, do Ministério do Meio Ambiente, e Instrução Normativa IBAMA n° 21, de 24/12/2014, quando se tratar de produtos ou subprodutos florestais de origem nativa cujo transporte e armazenamento exijam a emissão de tal licença obrigatória.

10.40.3.1. Caso os produtos ou subprodutos florestais utilizados na execução contratual tenham origem em Estado que possua documento de controle próprio, a CONTRATADA deverá apresentá-lo, em complementação ao DOF, a fim de demonstrar a regularidade do transporte e armazenamento nos limites do território estadual.

10.41. Observar as diretrizes, critérios e procedimentos para a gestão dos resíduos da construção civil estabelecidos na Resolução n° 307, de 05/07/2002, com as alterações posteriores, do Conselho Nacional de Meio Ambiente - CONAMA, conforme artigo 4°, §§ 2° e 3°, da Instrução Normativa SLTI/MP n° 1, de 19/01/2010, nos seguintes termos:

10.41.1. O gerenciamento dos resíduos originários da contratação deverá obedecer às diretrizes técnicas e procedimentos do Programa Municipal de Gerenciamento de Resíduos da Construção Civil, ou do Projeto de Gerenciamento de Resíduos da Construção Civil apresentado ao órgão competente, conforme o caso;

10.41.2. Nos termos dos artigos 3° e 10° da Resolução CONAMA n° 307, de 05/07/2002, a CONTRATADA deverá providenciar a destinação ambientalmente adequada dos



## PREFEITURA MUNICIPAL DE VILA VALÉRIO ESTADO DO ESPÍRITO SANTO

resíduos da construção civil originários da contratação, obedecendo, no que couber, aos seguintes procedimentos:

10.41.2.1. Resíduos Classe A (reutilizáveis ou recicláveis como agregados): deverão ser reutilizados ou reciclados na forma de agregados, ou encaminhados a aterros de resíduos classe A de reservação de material para usos futuros;

10.41.2.2. Resíduos Classe B (recicláveis para outras destinações): deverão ser reutilizados, reciclados ou encaminhados a áreas de armazenamento temporário, sendo dispostos de modo a permitir a sua utilização ou reciclagem futura;

10.41.2.3. Resíduos Classe C (para os quais não foram desenvolvidas tecnologias ou aplicações economicamente viáveis que permitam a sua reciclagem/recuperação): deverão ser armazenados, transportados e destinados em conformidade com as normas técnicas específicas;

10.41.2.4. Resíduos Classe D (perigosos, contaminados ou prejudiciais à saúde): deverão ser armazenados, transportados, reutilizados e destinados em conformidade com as normas técnicas específicas.

10.41.3. Em nenhuma hipótese a Contratada poderá dispor os resíduos originários da contratação em aterros de resíduos sólidos urbanos, áreas de “bota fora”, encostas, corpos d’água, lotes vagos e áreas protegidas por Lei, bem como em áreas não licenciadas;

10.41.4. Para fins de fiscalização do fiel cumprimento do Programa Municipal de Gerenciamento de Resíduos da Construção Civil, ou do Projeto de Gerenciamento de Resíduos da Construção Civil, conforme o caso, a contratada comprovará, sob pena de multa, que todos os resíduos removidos estão acompanhados de Controle de Transporte de Resíduos, em conformidade com as normas da Agência Brasileira de Normas Técnicas - ABNT, ABNT NBR ns. 15.112, 15.113, 15.114, 15.115 e 15.116, de 2004.

10.42. Observar as seguintes diretrizes de caráter ambiental:

10.42.1. Qualquer instalação, equipamento ou processo, situado em local fixo, que libere ou emita matéria para a atmosfera, por emissão pontual ou fugitiva, utilizado na execução



## **PREFEITURA MUNICIPAL DE VILA VALÉRIO ESTADO DO ESPÍRITO SANTO**

contratual, deverá respeitar os limites máximos de emissão de poluentes admitidos na Resolução CONAMA nº 382, de 26/12/2006, e legislação correlata, de acordo com o poluente e o tipo de fonte;

10.42.2. Na execução contratual, conforme o caso, a emissão de ruídos não poderá ultrapassar os níveis considerados aceitáveis pela Norma NBR-10.151 - Avaliação do Ruído em Áreas Habitadas visando o conforto da comunidade, da Associação Brasileira de Normas Técnicas - ABNT, ou aqueles estabelecidos na NBR-10.152 - Níveis de Ruído para conforto acústico, da Associação Brasileira de Normas Técnicas - ABNT, nos termos da Resolução CONAMA nº 01, de 08/03/90, e legislação correlata;

10.42.3. Deverão ser utilizados, na execução contratual, agregados reciclados, sempre que existir a oferta de tais materiais, capacidade de suprimento e custo inferior em relação aos agregados naturais, inserindo-se na planilha de formação de preços os custos correspondentes;

10.43. Responder por qualquer acidente de trabalho na execução dos serviços, por uso indevido de patentes registradas em nome de terceiros, por qualquer causa de destruição, danificação, defeitos ou incorreções dos serviços ou dos bens da Contratante, de seus funcionários ou de terceiros, ainda que ocorridos em via pública junto à obra.

10.44. Realizar, conforme o caso, por meio de laboratórios previamente aprovados pela fiscalização e sob suas custas, os testes, ensaios, exames e provas necessárias ao controle de qualidade dos materiais, serviços e equipamentos a serem aplicados nos trabalhos, conforme procedimento previsto neste Projeto Básico e demais documentos anexos;

10.45. Providenciar, conforme o caso, as ligações definitivas das utilidades previstas no projeto (água, esgoto, gás, energia elétrica, telefone, etc.), bem como atuar junto aos órgãos federais, estaduais e municipais e concessionárias de serviços públicos para a obtenção de licenças e regularização dos serviços e atividades concluídas (ex.: Habite-se, Licença Ambiental de Operação, etc.);

10.46. No caso de execução de obras:



## PREFEITURA MUNICIPAL DE VILA VALÉRIO ESTADO DO ESPÍRITO SANTO

10.46.1. Apresentar a comprovação, conforme solicitado pela contratada, do cumprimento das obrigações trabalhistas, previdenciárias e para com o FGTS, em relação aos empregados da contratada que efetivamente participarem da execução do contrato;

10.46.1.1. Em caso de descumprimento das obrigações trabalhistas, previdenciárias e para com o FGTS, haverá retenção do pagamento da fatura mensal, em valor proporcional ao inadimplemento, até que a situação seja regularizada e não havendo quitação das obrigações por parte da contratada no prazo de quinze dias, aceitar que contratante efetue o pagamento das obrigações diretamente aos empregados da contratada que tenham participado da execução dos serviços objeto do contrato;

10.46.2. Inscrever a Obra no Cadastro Nacional de Obras – CNO da Receita Federal do Brasil em até 30 (trinta) dias contados do início das atividades, em conformidade com a Instrução Normativa RFB nº 1845, de 22 de novembro de 2018.

10.47. Fornecer os projetos executivos desenvolvidos pela contratante, que formarão um conjunto de documentos técnicos, gráficos e descritivos referentes aos segmentos especializados de engenharia, previamente e devidamente compatibilizados, de modo a considerar todas as possíveis interferências capazes de oferecer impedimento total ou parcial, permanente ou temporário, à execução do empreendimento, de maneira a abrangê-la em seu todo, compreendendo a completa caracterização e entendimento de todas as suas especificações técnicas, para posterior execução e implantação do objeto garantindo a plena compreensão das informações prestadas, bem como sua aplicação correta nos trabalhos:

10.47.1. A elaboração dos projetos executivos deverá partir das soluções desenvolvidas nos anteprojetos constantes neste Projeto Básico e seus anexos (Caderno de Encargos e Especificações Técnicas) e apresentar o detalhamento dos elementos construtivos e especificações técnicas, incorporando as alterações exigidas pelas mútuas interferências entre os diversos projetos;

10.48. Em se tratando do regime empreitada por preço global ou empreitada integral a participação na licitação ou a assinatura do contrato implica a concordância do licitante ou contratado com a adequação de todos os projetos anexos ao edital, de modo que



## **PREFEITURA MUNICIPAL DE VILA VALÉRIO ESTADO DO ESPÍRITO SANTO**

eventuais alegações de falhas ou omissões em qualquer das peças, orçamentos, plantas, especificações, memoriais e estudos técnicos preliminares dos projetos não poderão ultrapassar, no seu conjunto, a dez por cento do valor total do futuro contrato, nos termos do art. 13, II do Decreto n. 7.983/2013.

### **11. ALTERAÇÃO SUBJETIVA**

11.1. É admissível a fusão, cisão ou incorporação da contratada com/em outra pessoa jurídica, desde que sejam observados pela nova pessoa jurídica todos os requisitos de habilitação exigidos na licitação original; sejam mantidas as demais cláusulas e condições do contrato; não haja prejuízo à execução do objeto pactuado e haja a anuência expressa da Administração à continuidade do contrato.

### **12. CONTROLE E FISCALIZAÇÃO DA EXECUÇÃO**

12.1. A fiscalização técnica, ao verificar que houve subdimensionamento da produtividade pactuada, sem perda da qualidade na execução do serviço, deverá comunicar à autoridade responsável para que esta promova a adequação contratual à produtividade efetivamente realizada.

12.2. A conformidade do material/técnica/equipamento a ser utilizado na execução dos serviços deverá ser verificada juntamente com o documento da Contratada que contenha a relação detalhada dos mesmos, de acordo com o estabelecido neste Projeto Básico, informando as respectivas quantidades e especificações técnicas, tais como: marca, qualidade e forma de uso.

12.3. O representante da Contratante deverá promover o registro das ocorrências verificadas, adotando as providências necessárias ao fiel cumprimento das cláusulas contratuais, conforme o disposto na Lei nº 14.133, de 2021.

12.4. O descumprimento total ou parcial das obrigações e responsabilidades assumidas pela Contratada, sobretudo quanto às obrigações e encargos sociais e trabalhistas, ensejará a aplicação de sanções administrativas, previstas neste Projeto Básico e na



## **PREFEITURA MUNICIPAL DE VILA VALÉRIO**

### **ESTADO DO ESPÍRITO SANTO**

legislação vigente, podendo culminar em rescisão contratual, conforme disposto na Lei nº 14.133, de 2021

12.5. As atividades de gestão e fiscalização da execução contratual devem ser realizadas de forma preventiva, rotineira e sistemática sempre que houver estrutura e condições para isso, podendo ser exercidas por servidores, equipe de fiscalização ou único servidor, desde que, no exercício dessas atribuições, fique assegurada a distinção dessas atividades e, em razão do volume de trabalho, não comprometa o desempenho de todas as ações relacionadas à Gestão do Contrato.

12.6. Durante a execução do objeto, o fiscal técnico deverá monitorar constantemente o nível de qualidade dos serviços para evitar a sua degeneração, devendo intervir para requerer à CONTRATADA a correção das faltas, falhas e irregularidades constatadas.

12.7. Em hipótese alguma, será admitido que a própria CONTRATADA materialize a avaliação de desempenho e qualidade da prestação dos serviços realizada.

12.8. A CONTRATADA poderá apresentar justificativa para a prestação do serviço com menor nível de conformidade, que poderá ser aceita pelo fiscal técnico, desde que comprovada a excepcionalidade da ocorrência, resultante exclusivamente de fatores imprevisíveis e alheios ao controle do prestador

12.9. Na hipótese de comportamento contínuo de desconformidade da prestação do serviço em relação à qualidade exigida, bem como quando esta ultrapassar os níveis mínimos toleráveis previstos nos indicadores, além dos fatores redutores, devem ser aplicadas as sanções à CONTRATADA de acordo com as regras previstas no ato convocatório.

12.10. O fiscal técnico poderá realizar avaliação diária, semanal ou mensal, desde que o período escolhido seja suficiente para avaliar ou, se for o caso, aferir o desempenho e qualidade da prestação dos serviços.

12.11. A fiscalização da execução dos serviços abrange, ainda, as seguintes rotinas:

12.11.1. Acompanhamento periodicamente da execução com visita in loco de acordo com horário de expediente e disponibilidade de transporte sempre que necessário.



## **PREFEITURA MUNICIPAL DE VILA VALÉRIO ESTADO DO ESPÍRITO SANTO**

12.11.2. Verificação e conferência do serviço, medidas e qualidade.

12.11.3. Elaboração de planilha de medição conforme serviço executado e encaminhamento para o setor responsável pelo faturamento.

12.11.4. Elaboração de relatórios sobre andamento da obra quando necessário e registros fotográficos.

12.12. As disposições previstas nesta cláusula não excluem outras aplicáveis no que for pertinente à contratação.

12.13. A fiscalização de que trata esta cláusula não exclui nem reduz a responsabilidade da CONTRATADA, inclusive perante terceiros, por qualquer irregularidade, ainda que resultante de imperfeições técnicas, vícios redibitórios, ou emprego de material inadequado ou de qualidade inferior e, na ocorrência desta, não implica corresponsabilidade da CONTRATANTE ou de seus agentes, gestores e fiscais, de conformidade com a Lei nº 14.133, de 2021.

### **13. DOS CRITÉRIOS DE AFERIÇÃO E MEDIÇÃO PARA FATURAMENTO**

13.1. A avaliação da execução do objeto utilizará o boletim de medição para os devidos pagamentos, devendo haver o redimensionamento no pagamento com base nos indicadores estabelecidos, sempre que a CONTRATADA:

- a) Não produzir os resultados, deixar de executar, ou não executar com a qualidade mínima exigida as atividades contratadas; ou
- b) Deixar de utilizar materiais e recursos humanos exigidos para a execução do serviço, ou utilizá-los com qualidade ou quantidade inferior à demandada.

13.2. Será indicada a retenção ou glosa no pagamento, proporcional à irregularidade verificada, sem prejuízo das sanções cabíveis, caso se constate que a Contratada:

13.2.1. Não produziu os resultados acordados;

13.2.2. Deixou de executar as atividades contratadas, ou não as executou com a qualidade mínima exigida;



## **PREFEITURA MUNICIPAL DE VILA VALÉRIO ESTADO DO ESPÍRITO SANTO**

13.2.3. Deixou de utilizar os materiais e recursos humanos exigidos para a execução do serviço, ou utilizou-os com qualidade ou quantidade inferior à demandada.

### **14. DO RECEBIMENTO DAS ETAPAS DE EXECUÇÃO E DO RECEBIMENTO DO OBJETO**

14.1. A emissão da Nota Fiscal/Fatura em relação a cada etapa de execução prevista no cronograma físico-financeiro deve ser precedida do recebimento provisório e definitivo da respectiva etapa, nos termos abaixo:

14.1.1. Ao final de cada etapa da execução contratual, conforme previsto no Cronograma Físico-Financeiro, a Contratada apresentará a medição prévia dos serviços executados no período, através de planilha e memória de cálculo detalhada.

14.1.2. Uma etapa será considerada efetivamente concluída quando os serviços previstos para aquela etapa, no Cronograma Físico-Financeiro, estiverem executados em sua totalidade.

14.1.3. A Contratada também apresentará, a cada medição, os documentos comprobatórios da procedência legal dos produtos e subprodutos florestais utilizados naquela etapa da execução contratual, quando for o caso.

14.2. O recebimento provisório será realizado pelo fiscal técnico após a entrega da documentação acima, da seguinte forma:

14.2.1. A contratante realizará inspeção minuciosa de todos os serviços executados, por meio de profissionais técnicos competentes, acompanhados dos profissionais encarregados pelo serviço, com a finalidade de verificar a adequação dos serviços e constatar e relacionar os arremates, retoques e revisões finais que se fizerem necessários.

14.2.2. Para efeito de recebimento provisório, ao final de cada período de faturamento, o fiscal técnico do contrato irá apurar o resultado das avaliações da execução do objeto e, se for o caso, a análise do desempenho e qualidade da prestação dos serviços realizados em consonância com os indicadores previstos, que poderá resultar no



## PREFEITURA MUNICIPAL DE VILA VALÉRIO ESTADO DO ESPÍRITO SANTO

redimensionamento de valores a serem pagos à contratada, registrando em relatório a ser encaminhado ao gestor do contrato.

14.2.3. A Contratada fica obrigada a reparar, corrigir, remover, reconstruir ou substituir, às suas expensas, no todo ou em parte, o objeto em que se verificarem vícios, defeitos ou incorreções resultantes da execução ou materiais empregados, cabendo à fiscalização não atestar a última e/ou única medição de serviços até que sejam sanadas todas as eventuais pendências que possam vir a ser apontadas no Recebimento Provisório.

14.2.4. A aprovação da medição prévia apresentada pela Contratada não a exime de qualquer das responsabilidades contratuais, nem implica aceitação definitiva dos serviços executados, uma vez que os vícios construtivos poderão estar ocultos, impossibilitando um ateste eficaz.

14.3. No prazo de até 90 (noventa dias) dias corridos a partir do recebimento provisório dos serviços, o Gestor do Contrato, comissão ou servidor designado, que não o fiscal técnico, deverá providenciar o recebimento definitivo, ato que concretiza o ateste da execução dos serviços, obedecendo as seguintes diretrizes:

14.3.1. Realizar a análise dos relatórios e de toda a documentação apresentada pela fiscalização e, caso haja irregularidades que impeçam a liquidação e o pagamento da despesa, indicar as cláusulas contratuais pertinentes, solicitando à CONTRATADA, por escrito, as respectivas correções;

14.3.2. Emitir Termo Circunstanciado para efeito de recebimento definitivo dos serviços prestados, com base nos relatórios e documentações apresentadas; e

14.3.3. Comunicar a empresa para que emita a Nota Fiscal ou Fatura, com o valor exato dimensionado pela fiscalização.

14.4. Nos contratos de escopo O recebimento da última etapa de execução equivale ao recebimento do objeto como um todo, e será realizado da seguinte forma:

14.4.1. Provisoriamente, pelo responsável por seu acompanhamento e fiscalização, mediante ART de fiscalização expedida, assinado pelas partes, quando na conclusão dos serviços visualmente constatados;





## PREFEITURA MUNICIPAL DE VILA VALÉRIO ESTADO DO ESPÍRITO SANTO

**Integram este Projeto Básico, para todos os fins e efeitos, os seguintes Anexos:**

- Resumo Orçamentário;
- Planilha Orçamentária;
- Cronograma Físico-Financeiro;
- Memória de Cálculo;
- Composições;
- Detalhamento BDI;
- Pesquisa de Mercado – Composição 02;
- Projeto Arquitetura;
- Projeto Elétrico;
- ART's e RRT's.

Vila Valério/ES, 18 de Março de 2026

De acordo:

Assinado por SUZANA RAMOS DA GRAÇA DOS SANTOS 100.\*\*\*.\*\*\*.\*\*  
MUNICIPIO DE VILA VALERIO  
24/03/2026 15:33:23

---

**SUZANA RAMOS DA GRAÇA DOS SANTOS**  
Secretária Municipal de Turismo



Item	Descrição	%	Valor Total
1	SERVIÇOS PRELIMINARES	4,69%	R\$ 40.337,20
2	DEMOLIÇÕES E RETIRADAS	0,31%	R\$ 2.655,72
3	TERRAPLENAGEM	0,38%	R\$ 3.295,88
4	ESTRUTURAS DE CONCRETO	42,81%	R\$ 368.321,84
5	TÓTEN 1 (1 UNIDADE)	10,40%	R\$ 89.459,01
6	TÓTEN 2 (2 UNIDADES)	13,23%	R\$ 113.807,88
7	URBANISMO	9,13%	R\$ 78.559,06
8	CALÇADA	13,41%	R\$ 115.361,30
9	INSTALAÇÕES ELÉTRICAS	4,45%	R\$ 38.275,56
10	SINALIZAÇÃO VIÁRIA	1,20%	R\$ 10.291,75
<b>TOTAL GERAL</b>		<b>100,0%</b>	<b>R\$ 860.365,20</b>

<p><b>ALESSANDRO RODRIGUES BATISTA:11074853717</b></p> <p><b>ALESSANDRO RODRIGUES BATISTA</b> Arquiteto Urbanista CAU A63305-4 América Latina Engenharia</p>	<p>Assinado digitalmente por ALESSANDRO RODRIGUES BATISTA:11074853717 DN: cn=ALESSANDRO RODRIGUES BATISTA:11074853717, c=BR, ou=ICP-Brasil, ou=ALESSANDRO RODRIGUES BATISTA, email=financieiro@americalatina.eng.br Data: 2026.03.11 15:05:12 -03'00'</p>
--	---



PLANILHA ORÇAMENTÁRIA



<b>Obra:</b> Portais de Vila Valério (Portal Walerjan)	<b>Data base DER-RD:</b> Out/2024 corrigido para Jul/2025	<b>Referencial de preço:</b> ONERADO
<b>Proponente:</b> Prefeitura de Vila Valério	<b>Data base DER-ED:</b> jul/25	<b>Leis Sociais:</b> 157,27%
<b>Local:</b> Vila Valério - ES	<b>Data base SINAPI:</b> jul/25	<b>BDI Diferencial:</b> 15,57%
<b>Data:</b> 18/12/2025	<b>Data base SICRO:</b> jul/25	<b>BDI:</b> 33,25%

ITEM	CÓDIGO	REFERÊNCIA	DESCRIÇÃO	UND.	QUANT.	V. UNIT. SEM BDI	V. UNIT. COM BDI	VALOR TOTAL	FATOR MULTIPLICADOR (BDI)	
<b>1</b>			<b>SERVIÇOS PRELIMINARES</b>					<b>R\$ 40.337,20</b>		<b>4,69%</b>
1.1	'020305	DER-ED	Placa de obra nas dimensões de 2.0 x 4.0 m, padrão DER	m2	8,00	R\$ 294,79	R\$ 392,81	R\$ 3.142,48	33,25%	0,37%
1.2	'020702	DER-ED	Barracão para almoxarifado área de 10.90m2, de chapa de compensado de 12mm e pontaete 8x8cm, piso cimentado e cobertura de telhas de fibrocimento de 6mm, incl. ponto de luz, conf. projeto (1 utilização)	m2	10,90	R\$ 600,86	R\$ 800,65	R\$ 8.727,09	33,25%	1,01%
1.3	7010100210	CESAN-ES	BANHEIRO QUIMICO	UNM	6,00	R\$ 2.018,83	R\$ 2.690,09	R\$ 16.140,54	33,25%	1,88%
1.4	43088	DER-RD	Tela de proteção de segurança de PVC cor laranja com suporte para sinalização de obras em Vias Urbanas em Vias Urbanas	M	289,71	R\$ 23,62	R\$ 31,47	R\$ 9.117,17	33,25%	1,06%
1.5	41544	DER-RD	Mobilização e desmobilização de equipamentos com carreta prancha (máximo)	h	4,00	R\$ 602,24	R\$ 802,48	R\$ 3.209,92	33,25%	0,37%
<b>2</b>			<b>DEMOLIÇÕES E RETIRADAS</b>					<b>R\$ 2.655,72</b>		<b>0,31%</b>
2.1	'010404	DER-ED	Corte e destocamento mecanizado de árvores com diâmetro superior a 30 cm	und	1,00	R\$ 167,59	R\$ 223,31	R\$ 223,31	33,25%	0,03%
2.2	CP 012	COMP.	Remoção de placas	und	7,00	R\$ 19,17	R\$ 25,54	R\$ 178,78	33,25%	0,02%
2.3	43339	DER-RD	Capina manual, inclusive limpeza	M2	870,84	R\$ 0,89	R\$ 1,19	R\$ 1.036,30	33,25%	0,12%
2.4	'010216	DER-ED	Retirada manual de meio-fio de concreto, sem reaproveitamento	m	82,03	R\$ 11,14	R\$ 14,84	R\$ 1.217,33	33,25%	0,14%
<b>3</b>			<b>TERRAPLENAGEM</b>					<b>R\$ 3.295,88</b>		<b>0,38%</b>
3.1	'030103	DER-ED	Escavação mecânica em material de 1a. categoria	m3	149,00	R\$ 16,60	R\$ 22,12	R\$ 3.295,88	33,25%	0,38%
<b>4</b>			<b>ESTRUTURAS DE CONCRETO</b>					<b>R\$ 368.321,84</b>		<b>42,81%</b>
4.1	2306074	SICRO-ES	Estaca hélice contínua - confecção	m³	29,60	R\$ 327,73	R\$ 436,70	R\$ 12.926,32	33,25%	1,50%
4.2	ED-19753	SICOR-MG JUL/25	Mobilização E Desmobilização De Equipamento Para Estaca Tipo Hélice Contínua (Custo Fixo), Inclusive Carga E Desgarga, Exclusive Transporte Em Quilômetro Rodado (Custo Variável)	und	1,00	R\$ 18.593,68	R\$ 24.776,08	R\$ 24.776,08	33,25%	2,88%
4.3	'030101	DER-ED	Escavação manual em material de 1a. categoria, até 1.50 m de profundidade	m3	32,38	R\$ 63,96	R\$ 85,23	R\$ 2.759,75	33,25%	0,32%
4.4	'040337	DER-ED	Fôrma em chapa de madeira compensada plastificada 12mm para estrutura em geral, 5 reaproveitamentos, reforçada com sarrafos de madeira 2.5x10cm (incl material, corte, montagem, escoras em eucalipto e desforma)	m2	701,60	R\$ 105,39	R\$ 140,43	R\$ 98.525,69	33,25%	11,45%

Assinado digitalmente. Acesso: http://vilavalerio.es.gov.br/Chave: d093ee96-805c-4d27-a704-6c5212a07e94 Edital de Licitação Nº 000008/2026



PLANILHA ORÇAMENTÁRIA



<b>Obra:</b> Portais de Vila Valério (Portal Walerjan)	<b>Data base DER-RD:</b> Out/2024 corrigido para Jul/2025	<b>Referencial de preço:</b> ONERADO
<b>Proponente:</b> Prefeitura de Vila Valério	<b>Data base DER-ED:</b> jul/25	<b>Leis Sociais:</b> 157,27%
<b>Local:</b> Vila Valério - ES	<b>Data base SINAPI:</b> jul/25	<b>BDI Diferencial:</b> 15,57%
<b>Data:</b> 18/12/2025	<b>Data base SICRO:</b> jul/25	<b>BDI:</b> 33,25%

ITEM	CÓDIGO	REFERÊNCIA	DESCRIÇÃO	UND.	QUANT.	V. UNIT. SEM BDI	V. UNIT. COM BDI	VALOR TOTAL	FATOR MULTIPLICADOR (BDI)	
4.5	'040333	DER-ED	Fornecimento, dobragem e colocação em fôrma, de armadura CA-60 B fina, diâmetro de 4,0 a 7,0mm	kg	2.099,59	R\$ 11,80	R\$ 15,72	R\$ 33.005,55	33,25%	3,84%
4.6	'040328	DER-ED	Fornecimento, dobragem e colocação em fôrma, de armadura CA-50 A média, diâmetro de 6.3 a 10,0 mm	kg	2.097,30	R\$ 11,11	R\$ 14,80	R\$ 31.040,04	33,25%	3,61%
4.7	'040332	DER-ED	Fornecimento, dobragem e colocação em fôrma, de armadura CA-50 A grossa, diâmetro de 12,5 a 25,0mm	kg	2.340,10	R\$ 11,79	R\$ 15,71	R\$ 36.762,97	33,25%	4,27%
4.8	'990115	DER-ED	Concreto magro para lastro, traço 1:4,5:4,5 (em massa seca de cimento/ areia média/ brita 1) - preparo mecânico com betoneira 400 l.	m3	1,31	R\$ 422,29	R\$ 562,70	R\$ 737,14	33,25%	0,09%
4.9	'040331	DER-ED	Fornecimento e aplicação de concreto USINADO Fck=30 MPa - considerando BOMBEAMENTO (5% de perdas já incluído no custo) (6% de taxa p/ concr. bombeavel)	m3	74,60	R\$ 683,50	R\$ 910,76	R\$ 67.942,70	33,25%	7,90%
4.10	'100203	DER-ED	Pintura impermeabilizante com igolflex ou equivalente a 3 demãos	m2	93,12	R\$ 38,92	R\$ 51,86	R\$ 4.829,20	33,25%	0,56%
4.11	40333	DER-RD	Ensecadeira simples de madeira esp.= 5 cm com 1 reaproveitamento, inclusive transporte das madeiras madeiras	M2	88,00	R\$ 354,92	R\$ 472,93	R\$ 41.617,84	33,25%	4,84%
4.12	43332	DER-RD	Esgotamento de escavações para rebaixamento do nível água nos serviços de bueiros, galerias e outros, com conj. moto bomba galerias e outros, com conj. moto bomba	Mes	1,00	R\$ 8.459,30	R\$ 11.272,02	R\$ 11.272,02	33,25%	1,31%
4.13	'030201	DER-ED	Reaterro apiloado de cavas de fundação, em camadas de 20 cm	m3	23,17	R\$ 68,88	R\$ 91,78	R\$ 2.126,54	33,25%	0,25%
<b>5</b>			<b>TÓTEN 1 (1 UNIDADE)</b>					<b>R\$ 89.459,01</b>		<b>10,40%</b>
5.1	2408149	SICRO-ES	Estrutura em perfil de aço ASTM A36 corte, solda e montagem - fornecimento e instalação	kg	167,09	R\$ 16,91	R\$ 22,53	R\$ 3.764,54	33,25%	0,44%
5.2	'190418	DER-ED	Pintura de superfície metálica com uma demão de primer Epoxi e duas demãos de tinta à base de Epoxi	m2	5,25	R\$ 43,82	R\$ 58,39	R\$ 306,55	33,25%	0,04%
5.3	CP 013	COMP.	Chumbador de ancoragem de estrutura metálica em estrutura de concreto. Fornecimento e posicionamento.	und	12,00	R\$ 73,79	R\$ 98,33	R\$ 1.179,96	33,25%	0,14%
5.4	CP 005	COMP.	Chapa de aço corten, com desenho em corte a laser conforme projeto - Fornecimento e instalação em tóten metálico.	und	1,00	R\$ 63.195,47	R\$ 84.207,96	R\$ 84.207,96	33,25%	9,79%
<b>6</b>			<b>TÓTEN 2 (2 UNIDADES)</b>					<b>R\$ 113.807,88</b>		<b>13,23%</b>
6.1	2408149	SICRO-ES	Estrutura em perfil de aço ASTM A36 corte, solda e montagem - fornecimento e instalação	kg	1.713,48	R\$ 16,91	R\$ 22,53	R\$ 38.604,70	33,25%	4,49%
6.2	'190418	DER-ED	Pintura de superfície metálica com uma demão de primer Epoxi e duas demãos de tinta à base de Epoxi	m2	106,40	R\$ 43,82	R\$ 58,39	R\$ 6.212,70	33,25%	0,72%
6.3	CP 013	COMP.	Chumbador de ancoragem de estrutura metálica em estrutura de concreto. Fornecimento e posicionamento.	und	36,00	R\$ 73,79	R\$ 98,33	R\$ 3.539,88	33,25%	0,41%
6.4	CP 008	COMP.	Fornecimento e instalação de chapa perfurada em aço carbono, furo 3mm com pintura eletrostática nas duas faces.	m2	90,08	R\$ 462,02	R\$ 615,64	R\$ 55.456,85	33,25%	6,45%
6.5	CP 023	COMP.	Adesivagem em chapa perfurada	vb	1,00	R\$ 7.500,00	R\$ 9.993,75	R\$ 9.993,75	33,25%	1,16%



PLANILHA ORÇAMENTÁRIA



<b>Obra:</b> Portais de Vila Valério (Portal Walerjan)	<b>Data base DER-RD:</b> Out/2024 corrigido para Jul/2025	<b>Referencial de preço:</b> ONERADO
<b>Proponente:</b> Prefeitura de Vila Valério	<b>Data base DER-ED:</b> jul/25	<b>Leis Sociais:</b> 157,27%
<b>Local:</b> Vila Valério - ES	<b>Data base SINAPI:</b> jul/25	<b>BDI Diferencial:</b> 15,57%
<b>Data:</b> 18/12/2025	<b>Data base SICRO:</b> jul/25	<b>BDI:</b> 33,25%

ITEM	CÓDIGO	REFERÊNCIA	DESCRIÇÃO	UND.	QUANT.	V. UNIT. SEM BDI	V. UNIT. COM BDI	VALOR TOTAL	FATOR MULTIPLICADOR (BDI)	
<b>7</b>			<b>URBANISMO</b>					<b>R\$ 78.559,06</b>	<b>9,13%</b>	
7.1	'200563	DER-ED	Banco de concreto armado aparente com apoios de alvenaria assentada com argamassa de cimento, cal e areia, largura de 0,50m e espessura de 0,05m	m	44,00	R\$ 174,48	R\$ 232,49	R\$ 10.229,56	33,25%	1,19%
7.2	'200326	DER-ED	Fornecimento e plantio de grama em placas tipo esmeralda, inclusive fornecimento de terra vegetal	m2	415,10	R\$ 31,97	R\$ 42,60	R\$ 17.683,26	33,25%	2,06%
7.3	CP 014	COMP.	Plantio de grama em pavimento concregrama	m2	101,41	R\$ 24,63	R\$ 32,82	R\$ 3.328,28	33,25%	0,39%
7.4	CP 015	COMP.	Execução de pavimento em piso intertravado, com bloco pisograma de 35 x 15 cm, espessura 8 cm	m2	338,03	R\$ 100,83	R\$ 134,36	R\$ 45.417,71	33,25%	5,28%
7.5	CP 016	COMP.	Plantio de árvore ornamental com altura de muda menor ou igual a 2,00 m.	und	6,00	R\$ 85,28	R\$ 113,64	R\$ 681,84	33,25%	0,08%
7.6	CP 010	COMP.	Plantio de arbusto ou cerca viva	und	1,00	R\$ 58,60	R\$ 78,08	R\$ 78,08	33,25%	0,01%
7.7	97736	SINAPI	Peça Retangular Pré-Moldada, Volume De Concreto Acima De 100 Litros, Taxa De Aço Aproximada De 30Kg/M³. Af_03/2024	M3	0,54	R\$ 1.584,78	R\$ 2.111,72	R\$ 1.140,33	33,25%	0,13%
<b>8</b>			<b>CALÇADA</b>					<b>R\$ 115.361,30</b>	<b>13,41%</b>	
8.1	40915	DER-RD	Calçada de concreto fck=15 MP, camurçado c/ argam. cimento e areia 1:4, lastro de brita e 8 cm de concreto, incl. preparo da caixa e transp. da brita cm de concreto, incl. preparo da caixa e transp. da brita	M2	493,81	R\$ 125,63	R\$ 167,40	R\$ 82.663,79	33,25%	9,61%
8.2	42658	DER-RD	Tela de aço soldada Telcon Q-196 ou similar, fornecimento e assentamento.	M2	493,81	R\$ 47,20	R\$ 62,89	R\$ 31.055,71	33,25%	3,61%
8.3	60024	DER-RD	Transporte de materiais para DMT acima de 15 KM (Caminhão basculante) XP = 51,00 ; XR=0,00	T	29,63	R\$ 41,58	R\$ 55,41	R\$ 1.641,80	33,25%	0,19%
<b>9</b>			<b>INSTALAÇÕES ELÉTRICAS</b>					<b>R\$ 38.275,56</b>	<b>4,45%</b>	
9.1	'151001	DER-ED	Caixa de passagem de alvenaria de blocos cerâmicos 10 furos 10x20x20cm dimensões de 25x25x25cm, com revestimento interno em chapisco e reboco, tampa de concreto esp.5cm e lastro de brita 5 cm	und	14,00	R\$ 145,07	R\$ 193,31	R\$ 2.706,34	33,25%	0,31%
9.2	'151130	DER-ED	Eletroduto de PVC rígido roscável, diâmetro 2", inclusive conexões	m	41,03	R\$ 36,86	R\$ 49,12	R\$ 2.015,39	33,25%	0,23%
9.3	'151132	DER-ED	Eletroduto flexível corrugado diâmetro 3/4", Amarelo ? Tigreflex ou equivalente	m	29,49	R\$ 6,59	R\$ 8,78	R\$ 258,92	33,25%	0,03%
9.4	CP 001	COMP.	Relé fotoelétrico para comando de iluminação externa 1000 w - Fornecimento e Instalação.	und	2,00	R\$ 36,36	R\$ 48,45	R\$ 96,90	33,25%	0,01%

Assinado digitalmente. Acesso: http://vilavalerio.es.gov.br/ Chave: d0933ee96-805c-4d27-a70d-6c5212a07e94 Edital de Licitação Nº 000008/2026



PLANILHA ORÇAMENTÁRIA



<b>Obra:</b> Portais de Vila Valério (Portal Walerjan)	<b>Data base DER-RD:</b> Out/2024 corrigido para Jul/2025	<b>Referencial de preço:</b> ONERADO
<b>Proponente:</b> Prefeitura de Vila Valério	<b>Data base DER-ED:</b> jul/25	<b>Leis Sociais:</b> 157,27%
<b>Local:</b> Vila Valério - ES	<b>Data base SINAPI:</b> jul/25	<b>BDI Diferencial:</b> 15,57%
<b>Data:</b> 18/12/2025	<b>Data base SICRO:</b> jul/25	<b>BDI:</b> 33,25%

ITEM	CÓDIGO	REFERÊNCIA	DESCRIÇÃO	UND.	QUANT.	V. UNIT. SEM BDI	V. UNIT. COM BDI	VALOR TOTAL	FATOR MULTIPLICADOR (BDI)	
9.5	151401	DER-ED	Cabo de cobre termoplástico (PVC) flexível isolado 450/750V, antichama BWF livre de chumbo, 70°C - 1,5mm2	m	100,71	R\$ 6,41	R\$ 8,54	R\$ 860,06	33,25%	0,10%
9.6	CP 002	COMP.	Poste de jardim moderno soquete 1xg13 2,00 metros com luminária de jardim, fornecimento e instalação, inclusive com acessórios de fixação e lâmpada de led	und	4,00	R\$ 1.579,90	R\$ 2.105,22	R\$ 8.420,88	33,25%	0,98%
9.7	CP 003	COMP.	Refletor LED 50w, Branco Frio - Fornecimento e Instalação.	und	12,00	R\$ 57,67	R\$ 76,85	R\$ 922,20	33,25%	0,11%
9.8	CP 004	COMP.	Poste de aço telecônico, h=6m, inclusive Luminária Péta1a 300w - Fornecimento e Instalação.	und	2,00	R\$ 2.344,70	R\$ 3.124,31	R\$ 6.248,62	33,25%	0,73%
9.9	151402	DER-ED	Cabo de cobre termoplástico (PVC) flexível isolado 450/750V, antichama BWF livre de chumbo, 70°C - 2,5mm2	m	226,33	R\$ 7,79	R\$ 10,38	R\$ 2.349,31	33,25%	0,27%
9.10	CP 019	COMP.	Eletrودuto flexível corrugado, 2" - fornecimento e instalação	m	84,82	R\$ 12,80	R\$ 17,06	R\$ 1.447,03	33,25%	0,17%
9.11	CP 020	COMP.	Refletor LED 100w - Fornecimento e Instalação.	und	12,00	R\$ 55,54	R\$ 74,01	R\$ 888,12	33,25%	0,10%
9.12	151901	DER-ED	Quadro distrib. energia, embutido ou semi embutido, capac. p/ 16 disj. DIN, c/barram trif. 100A barra. neutro e terra, fab. em chapa de aço 12 USG com porta, espelho, trinco com fechad ch yale, Ref. QDTN II 16DIN-CEMAR ou equiv.	und	2,00	R\$ 521,85	R\$ 695,37	R\$ 1.390,74	33,25%	0,16%
9.13	CP 021	COMP.	Relé fotoelétrico para comando de iluminação externa 1000w - fornecimento e instalação	und	1,00	R\$ 36,36	R\$ 48,45	R\$ 48,45	33,25%	0,01%
9.14	CP 022	COMP.	Poste de aço galvanizado, h = 7m, com 3 luminárias e suporte para luminárias - fornecimento e instalação	und	4,00	R\$ 1.992,98	R\$ 2.655,65	R\$ 10.622,60	33,25%	1,23%
<b>10</b>			<b>SINALIZAÇÃO VIÁRIA</b>					<b>R\$ 10.291,75</b>		<b>1,20%</b>
10.1	40146	DER-RD	Sinalização horizontal - taxa 0,6 l/m², tudo incluído	M2	158,45	R\$ 23,36	R\$ 31,13	R\$ 4.932,55	33,25%	0,57%
10.1.1	40935	DER-RD	Tachão refletivo birrefletorizado, fornecimento e aplicação	Ud	66,00	R\$ 60,94	R\$ 81,20	R\$ 5.359,20	33,25%	0,62%
			<b>TOTAL GERAL</b>					<b>R\$ 860.365,20</b>		

Obs 01: Conforme RESOLUÇÃO TC Nº 366, DE 22 DE NOVEMBRO DE 2022, para aquisição de materiais e equipamentos deverá ser aplicado o BDI diferencial no valor de 15,57%.

Obs 02: Conforme RESOLUÇÃO TC Nº 366, DE 22 DE NOVEMBRO DE 2022, para obras entre R\$330.000,01 à R\$ 3.300.000,00 , aplicado BDI de 33,25%.

Obs 03: Os valores do referencial de preços do DER Rodovias foram corrigidos pelo INCC, conforme cálculo realizado pela FGV, através da sua calculadora online.

Assinado digitalmente. Acesso: <http://vilavalerio.es.gov.br/> Chave: d093ee96-805c-4d27-a704-6c5212a07e94 Edital de Licitação Nº 000008/2026



PLANILHA ORÇAMENTÁRIA



<b>Obra:</b> Portais de Vila Valério (Portal Walerjan)	<b>Data base DER-RD:</b> Out/2024 corrigido para Jul/2025	<b>Referencial de preço:</b> ONERADO
<b>Proponente:</b> Prefeitura de Vila Valério	<b>Data base DER-ED:</b> jul/25	<b>Leis Sociais:</b> 157,27%
<b>Local:</b> Vila Valério - ES	<b>Data base SINAPI:</b> jul/25	<b>BDI Diferencial:</b> 15,57%
<b>Data:</b> 18/12/2025	<b>Data base SICRO:</b> jul/25	<b>BDI:</b> 33,25%

ITEM	CÓDIGO	REFERÊNCIA	DESCRIÇÃO	UND.	QUANT.	V. UNIT. SEM BDI	V. UNIT. COM BDI	VALOR TOTAL	FATOR MULTIPLICADOR (BDI)
<p>Índice para correção INCC-M-Todos os itens                      Data inicial: 10/2024                      Data final: 07/2025                      Valor a atualizar: R\$ 1,00                      Fator de correção no período: 1,0539                      Var. % acumulada no período: 5,39                      Valor atualizado: <b>R\$ 1,05</b></p> <p>Obs 04: Para os itens de Mobilização de Etaca, buscou-se valores nos referenciais de preços de regiões vizinhas a execução da obra, devido a não possuir valores tabelados nos referenciais utilizados nos demais itens da planilha.</p> <p style="text-align: center;"> <b>ALESSANDRO RODRIGUES BATISTA:11074853717</b>  <small>Assinado digitalmente por ALESSANDRO RODRIGUES BATISTA:11074853717                      DN: cn=ALESSANDRO RODRIGUES BATISTA:11074853717, c=BR, e=CP-Brasil, ou=ALESSANDRO RODRIGUES BATISTA, email=financeiro@americalatina.eng.br                      Data: 2026.03.11 15:04:31 -03'00'</small> </p> <p style="text-align: center;"> <b>ALESSANDRO RODRIGUES BATISTA</b>                      Arquiteto Urbanista CAU A63305-4                      América Latina Engenharia                 </p>									

Assinado digitalmente. Acesso: <http://vilavalerio.es.gov.br/Chave: d0933ee96-805c-4d27-a70d-6c5212a07e94>  
 Edital de Licitação Nº 000008/2026



**CRONOGRAMA FÍSICO FINANCEIRO**  
Portais de Vila Valério (Portal Walerjan)  
Prefeitura de Vila Valério



MEDIDO NO MÊS				MÊS 01	MÊS 02	MÊS 03	MÊS 04	MÊS 05	MÊS 06	MÊS 07	MÊS 08						
ACUMULADO NO MÊS					R\$ 31.233,39	R\$ 186.851,01	R\$ 186.851,01	R\$ 166.618,70	R\$ 170.708,16	R\$ 118.102,93							
ITEM	DESCRIÇÃO	VALOR	PESO		R\$ 31.233,39	R\$ 218.084,40	R\$ 404.935,41	R\$ 571.554,11	R\$ 742.262,27	R\$ 860.365,20							
					EXEC. %	ACUM. %	EXEC. %	ACUM. %	EXEC. %	ACUM. %	EXEC. %	ACUM. %					
		R\$ 860.365,20	100,0%		3,63%	3,63%	21,72%	25,35%	21,72%	47,07%	19,37%	66,44%	19,84%	86,28%	13,73%	100,01%	
01	SERVIÇOS PRELIMINARES	R\$ 40.337,20	4,69%	LICITAÇÃO/ESTUDO	R\$ 25.281,79	62,68%	R\$ 2.690,09	6,67%	R\$ 2.690,09	6,67%	R\$ 2.690,09	6,67%	R\$ 2.690,09	6,67%	R\$ 4.295,05	10,65%	
02	DEMOLIÇÕES E RETIRADAS	R\$ 2.655,72	0,31%		R\$ 2.655,72	100,00%	R\$ -	-	R\$ -	-	R\$ -	-	R\$ -	-	R\$ -	-	0,00%
03	TERRAPLENAGEM	R\$ 3.295,88	0,38%		R\$ 3.295,88	100,00%	R\$ -	-	R\$ -	-	R\$ -	-	R\$ -	-	R\$ -	-	0,00%
04	ESTRUTURAS DE CONCRETO	R\$ 368.321,84	42,81%		R\$ -	-	R\$ 184.160,92	50,00%	R\$ 184.160,92	50,00%	R\$ -	-	R\$ -	-	R\$ -	-	0,00%
05	TÓTEN 1 (1 UNIDADE)	R\$ 89.459,01	10,40%		R\$ -	-	R\$ -	-	R\$ -	-	R\$ 89.459,01	100,00%	R\$ -	-	R\$ -	-	0,00%
06	TÓTEN 2 (2 UNIDADES)	R\$ 113.807,88	13,23%		R\$ -	-	R\$ -	-	R\$ -	-	R\$ -	-	R\$ -	-	R\$ 113.807,88	100,00%	
07	URBANISMO	R\$ 78.559,06	9,13%		R\$ -	-	R\$ -	-	R\$ -	-	R\$ 78.559,06	100,00%	R\$ -	-	R\$ -	-	0,00%
08	CALÇADA	R\$ 115.361,30	13,41%		R\$ -	-	R\$ -	-	R\$ 115.361,30	100,00%	R\$ -	-	R\$ -	-	R\$ -	-	0,00%
09	INSTALAÇÕES ELÉTRICAS	R\$ 38.275,56	4,45%		R\$ -	-	R\$ -	-	R\$ 38.275,56	100,00%	R\$ -	-	R\$ -	-	R\$ -	-	0,00%
10	SINALIZAÇÃO VIÁRIA	R\$ 10.291,75	1,20%		R\$ -	-	R\$ -	-	R\$ 10.291,75	100,00%	R\$ -	-	R\$ -	-	R\$ -	-	0,00%
<b>TOTALIZAÇÃO</b>		<b>R\$ 860.365,20</b>	<b>100,0%</b>		<b>3,63%</b>	<b>3,63%</b>	<b>21,72%</b>	<b>25,35%</b>	<b>21,72%</b>	<b>47,07%</b>	<b>19,37%</b>	<b>66,44%</b>	<b>19,84%</b>	<b>86,28%</b>	<b>13,73%</b>	<b>100,0%</b>	

**ALESSANDRO RODRIGUES BATISTA:11074853717**  
 Assinado digitalmente por ALESSANDRO RODRIGUES BATISTA:11074853717  
 DN: cn=ALESSANDRO RODRIGUES BATISTA:11074853717, o=BR, ou=ICP-Brasil, ou=ALESSANDRO RODRIGUES BATISTA, email=financieiro@americalatina.eng.br  
 Data: 2026.03.11 15:02:23 -05'00'  
**ALESSANDRO RODRIGUES BATISTA**  
 Arquiteto Urbanista CAU A63305-4  
 América Latina Engenharia



## MEMÓRIA DE CÁLCULO



Obra: Portais de Vila Valério (Portal Walerjan)

Proponente: Prefeitura de Vila Valério

Local: Vila Valério - ES

Consultoria: América Latina Engenharia

ITEM	REFERÊNCIA		DESCRIÇÃO	UNID.	QUANT.	Memória	Observação
	ORGÃO	CÓDIGO					
<b>01</b>							
<b>SERVIÇOS PRELIMINARES</b>							
1.1	DER-ED	'020305	Placa de obra nas dimensões de 2,0 x 4,0 m, padrão DER	m2	8,00	01 unidade de placa nas dimensões 2,0 x 4,0 m	
1.2	DER-ED	'020702	Barracão para almoxarifado área de 10,90m2, de chapa de compensado de 12mm e pontalete 8x8cm, piso cimentado e cobertura de telhas de fibrocimento de 6mm, incl. ponto de luz, conf. projeto (1 utilização)	m2	10,90	Área do almoxarifado = 10,90m2 (conforme padrão)	
1.3	CESAN-ES	7010100210	BANHEIRO QUIMICO	UNM	6,00	01 unidade para 06 meses de obra	
1.4	DER-RD	43088	Tela de proteção de segurança de PVC cor laranja com suporte para sinalização de obras em Vias Urbanas em Vias Urbanas	M	289,71	Lado 1 = 159,61m Lado 2 = 130,10m	
1.5	DER-RD	41544	Mobilização e desmobilização de equipamentos com carreta prancha (máximo)	h	4,00	Mobilização e Desmobilização de Estaca	
<b>02</b>							
<b>DEMOLIÇÕES E RETIRADAS</b>							
2.1	DER-ED	'010404	Corte e destocamento mecanizado de árvores com diâmetro superior a 30 cm	und	1,00	01 unidade	
2.2	COMP.	CP 012	Remoção de placas	und	7,00	15 unidades de placa para serem removidas	
2.3	DER-RD	43339	Capina manual, inclusive limpeza	M2	870,84	Área de capina do Barranco = 870,84m2	
2.4	DER-ED	'010216	Retirada manual de meio-fio de concreto, sem reaproveitamento	m	82,03	Remoção de meio fio sargeta = 82,03m	
<b>03</b>							
<b>TERRAPLENAGEM</b>							
3.1	DER-ED	'030103	Escavação mecânica em material de 1a. categoria	m3	149,00	Corte para nivelamento do terreno	
<b>04</b>							
<b>ESTRUTURAS DE CONCRETO</b>							
4.1	SICRO-ES	2306074	Estaca hélice contínua - confecção	m³	29,60		
						Deck	



## MEMÓRIA DE CÁLCULO



Obra: Portais de Vila Valério (Portal Walerjan)

Proponente: Prefeitura de Vila Valério

Local: Vila Valério - ES

Consultoria: América Latina Engenharia

ITEM	REFERÊNCIA		DESCRIÇÃO	UNID.	QUANT.	Memória	Observação
	ORGÃO	CÓDIGO					
					7,92	DN30 - H=8,00M P1=P3=P4=P6=P7=P9-P10=P11=P13=P14=P16=P17=P18=P20 PI * R*2 * H * Q	ESTRUTURAS DE CONCRETO PRANCHA 01
					10,18	DN60 - H=12,00M P2=P5=P8=P12=P15=P19=P21=P22=P23=P24=P25=P26 PI * R*2 * H * Q	ESTRUTURAS DE CONCRETO PRANCHA 01
					11,50	Passarela	
4.2	SICOR-MG JUL/25	ED-19753	Mobilização E Desmobilização De Equipamento Para Estaca Tipo Hélice Contínua (Custo Fixo), Inclusive Carga E Desgarga, Exclusive Transporte Em Quilômetro Rodado (Custo Variável)	und	1,00	Estaca Hélice Contínua	
4.3	DER-ED	'030101	Escavação manual em material de 1a. categoria, até 1.50 m de profundidade	m3	32,38	Vigas de Cintamento (C + 0,40) x (L + 0,40) x (H + 0,10) x Q	ESTRUTURAS DE CONCRETO PRANCHA 02
					5,33	V101	
					5,33	V104	
					10,75	V102=V103	
					10,97	V105=V106=V107=V108=V109=V110	
4.4	DER-ED	'040337	Fôrma em chapa de madeira compensada plastificada 12mm para estrutura em geral, 5 reaproveitamentos, reforçada com sarrafos de madeira 2.5x10cm (incl material, corte, montagem, escoras em eucalipto e desforma)	m2	701,60	Quadro resumo projeto de Estruturas (Detalhamento conforme projeto)	
					105,10	Vigas Cintamento	ESTRUTURAS DE CONCRETO PRANCHA 02
					60,00	Vigas Passarela	
					42,20	Pilares Plataforma	ESTRUTURAS DE CONCRETO PRANCHA 03
					157,00	Vigas Plataforma	ESTRUTURAS DE CONCRETO PRANCHA 04
					174,20	Laje Plataforma	ESTRUTURAS DE CONCRETO PRANCHA 05
					163,10	Laje Passarela	
4.5	DER-ED	'040333	Fornecimento, dobragem e colocação em fôrma, de armadura CA-60 B fina, diâmetro de 4.0 a 7.0mm	kg	2099,59	Quadro resumo projeto de Estruturas (Detalhamento conforme projeto)	



## MEMÓRIA DE CÁLCULO



Obra: Portais de Vila Valério (Portal Walerjan)

Proponente: Prefeitura de Vila Valério

Local: Vila Valério - ES

Consultoria: América Latina Engenharia

ITEM	REFERÊNCIA		DESCRIÇÃO	UNID.	QUANT.	Memória	Observação
	ORGÃO	CÓDIGO					
					139,69	Estacas Deck	ESTRUTURAS DE CONCRETO PRANCHA 01
					143,60	Estacas Passarela	
					116,60	Vigas Cintamento	ESTRUTURAS DE CONCRETO PRANCHA 02
					78,20	Vigas Passarela	
					74,50	Pilares Plataforma	ESTRUTURAS DE CONCRETO PRANCHA 03
					223,90	Vigas Plataforma	ESTRUTURAS DE CONCRETO PRANCHA 04
					53,90	Laje Plataforma	ESTRUTURAS DE CONCRETO PRANCHA 05
					1269,20	Laje Passarela	
4.6	DER-ED	'040328	Fornecimento, dobragem e colocação em fôrma, de armadura CA-50 A média, diâmetro de 6.3 a 10,0 mm	kg	<b>2097,30</b>	Quadro resumo projeto de Estruturas (Detalhamento conforme projeto)	
					207,40	Estacas Deck	ESTRUTURAS DE CONCRETO PRANCHA 01
					604,40	Estacas Passarela	
					215,00	Vigas Cintamento	ESTRUTURAS DE CONCRETO PRANCHA 02
					148,20	Pilares Plataforma	ESTRUTURAS DE CONCRETO PRANCHA 03
					246,40	Vigas Plataforma	ESTRUTURAS DE CONCRETO PRANCHA 04
					201,50	Vigas Passarela	
					474,40	Laje Plataforma	ESTRUTURAS DE CONCRETO PRANCHA 05
4.7	DER-ED	'040332	Fornecimento, dobragem e colocação em fôrma, de armadura CA-50 A grossa, diâmetro de 12,5 a 25,0mm	kg	<b>2340,10</b>	Quadro resumo projeto de Estruturas (Detalhamento conforme projeto)	
					463,00	Estacas Deck	ESTRUTURAS DE CONCRETO PRANCHA 01
					55,90	Pilares Plataforma	ESTRUTURAS DE CONCRETO PRANCHA 03
					811,80	Vigas Plataforma	ESTRUTURAS DE CONCRETO PRANCHA 04
					1009,40	Laje Plataforma	ESTRUTURAS DE CONCRETO PRANCHA 05
4.8	DER-ED	'990115	Concreto magro para lastro, traço 1:4,5:4,5 (em massa seca de cimento/ areia média/ brita 1) - preparo mecânico com betoneira 400 l.	m3	<b>1,31</b>	Vigas de Cintamento C x L x 0,05 x Q	ESTRUTURAS DE CONCRETO PRANCHA 02
					0,22	V101	



## MEMÓRIA DE CÁLCULO



Obra: Portais de Vila Valério (Portal Walerjan)

Proponente: Prefeitura de Vila Valério

Local: Vila Valério - ES

Consultoria: América Latina Engenharia

ITEM	REFERÊNCIA		DESCRIÇÃO	UNID.	QUANT.	Memória	Observação
	ORGÃO	CÓDIGO					
					0,22	V104	
					0,44	V102=V103	
					0,43	V105=V106=V107=V108=V109=V110	
4.9	DER-ED	'040331	Fornecimento e aplicação de concreto USINADO Fck=30 MPa - considerando BOMBEAMENTO (5% de perdas já incluído no custo) (6% de taxa p/ concr. bombeavel)	m3	<b>74,60</b>	Quadro resumo projeto de Estruturas (Detalhamento conforme projeto)	
					7,90	Vigas Cintamento	ESTRUTURAS DE CONCRETO PRANCHA 02
					4,80	Vigas Passarela	
					2,50	Pilares Plataforma	ESTRUTURAS DE CONCRETO PRANCHA 03
					13,70	Vigas Plataforma	ESTRUTURAS DE CONCRETO PRANCHA 04
					26,10	Laje Plataforma	ESTRUTURAS DE CONCRETO PRANCHA 05
					19,60	Laje Passarela	
4.10	DER-ED	'100203	Pintura impermeabilizante com igolflex ou equivalente a 3 demãos	m2	<b>93,12</b>	Vigas de Cintamento C x L + C x H x 2 x Q	ESTRUTURAS DE CONCRETO PRANCHA 02
					17,44	V101	
					17,44	V104	
					30,80	V102=V103	
					27,44	V105=V106=V107=V108=V109=V110	
4.11	DER-RD	40333	Enscadeira simples de madeira esp.= 5 cm com 1 reaproveitamento, inclusive transporte das madeiras madeiras	M2	<b>88,00</b>	Comprimento do Deck + 2 x Largura do Deck x Altura de 2,00 m	ARQUITETURA PRANCHA 01
4.12	DER-RD	43332	Esgotamento de escavações para rebaixamento do nível água nos serviços de bueiros, galerias e outros, com conj. moto bomba galerias e outros, com conj. moto bomba	Mes	<b>1,00</b>	1 mês para execução das Estacas do Deck	-
4.13	DER-ED	'030201	Reaterro apoiado de cavas de fundação, em camadas de 20 cm	m3	<b>23,17</b>	Volume de Escação - Volume de Concreto Vigas de Cintamento - Volume de Concreto Magro	-
<b>05</b>			<b>TÓTEN 1 (1 UNIDADE)</b>				
5.1	SICRO-ES	2408149	Estrutura em perfil de aço ASTM A36 corte, solda e montagem - fornecimento e instalação	kg	<b>167,09</b>	Quadro Resumo Estrutura Metálica	ESTRUTURA METÁLICA PRANCHA 01
					104,72	Requadro Portal 01	



## MEMÓRIA DE CÁLCULO



Obra: Portais de Vila Valério (Portal Walerjan)

Proponente: Prefeitura de Vila Valério

Local: Vila Valério - ES

Consultoria: América Latina Engenharia

ITEM	REFERÊNCIA		DESCRIÇÃO	UNID.	QUANT.	Memória	Observação
	ORGÃO	CÓDIGO					
					14,72	Chapa Fixação	
					47,65	Suporte Chapa de Aço Corten	ARQUITETURA PRANCHA 02
5.2	DER-ED	190418	Pintura de superfície metálica com uma demão de primer Epoxi e duas demãos de tinta à base de Epoxi	m2	<b>5,25</b>	Quadro Resumo Estrutura Metálica	ESTRUTURA METÁLICA PRANCHA 01
					5,06	Requadro Portal 01	
					0,19	Chapa Fixação	
5.3	COMP.	CP 013	Chumbador de ancoragem de estrutura metálica em estrutura de concreto. Fornecimento e posicionamento.	und	<b>12,00</b>	Quadro Resumo Estrutura Metálica	ESTRUTURA METÁLICA PRANCHA 01
5.4	COMP.	CP 005	Chapa de aço corten, com desenho em corte a laser conforme projeto - Fornecimento e instalação em tóten metálico.	und	<b>1,00</b>	01 unidade	
<b>06</b>			<b>TÓTEN 2 (2 UNIDADES)</b>				
6.1	SICRO-ES	2408149	Estrutura em perfil de aço ASTM A36 corte, solda e montagem - fornecimento e instalação	kg	<b>1713,48</b>	Quadro Resumo Estrutura Metálica Soma x 2 Portais	ESTRUTURA METÁLICA PRANCHA 01
					165,47	Viga Trelçada 01	
					130,28	Viga Trelçada 02	
					81,20	Viga Trelçada 03	
					150,40	Viga Trelçada 04	
					71,62	Tirantes	
					113,04	Chapa Fixação	
					144,73	Chapa Fechamento Lateral Do Portal	ARQUITETURA PRANCHA 02
6.2	DER-ED	190418	Pintura de superfície metálica com uma demão de primer Epoxi e duas demãos de tinta à base de Epoxi	m2	<b>106,40</b>	Quadro Resumo Estrutura Metálica Soma x 2 Portais	ESTRUTURA METÁLICA PRANCHA 01
					22,05	Perfil Tubular Circular ø3.1/2"	
					3,07	Perfil Tubular Circular ø7/8"	
					20,71	Perfil Tubular Circular ø2.1/2"	
					1,44	Chapa Fixação	
					5,93	Chapa Fechamento Lateral Do Portal	ARQUITETURA PRANCHA 02
6.3	COMP.	CP 013	Chumbador de ancoragem de estrutura metálica em estrutura de concreto. Fornecimento e posicionamento.	und	<b>36,00</b>	Quadro Resumo Estrutura Metálica	ESTRUTURA METÁLICA PRANCHA 01



## MEMÓRIA DE CÁLCULO



Obra: Portais de Vila Valério (Portal Walerjan)

Proponente: Prefeitura de Vila Valério

Local: Vila Valério - ES

Consultoria: América Latina Engenharia

ITEM	REFERÊNCIA		DESCRIÇÃO	UNID.	QUANT.	Memória	Observação
	ORGÃO	CÓDIGO					
6.4	COMP.	CP 008	Fornecimento e instalação de chapa perfurada em aço carbono, furo 3mm com pintura eletrostática nas duas faces.	m2	90,08	Execução das duas unidades de "Tóten 2"	
6.5	COMP.	CP 023	Adesivagem em chapa perfurada	vb	1,00	Verba para contratação de empresa para adesivagem da Chapa Perfurada dos Tóten's 2, conforme projeto	
<b>07</b>			<b>URBANISMO</b>				
7.1	DER-ED	'200563	Banco de concreto armado aparente com apoios de alvenaria assentada com argamassa de cimento, cal e areia, largura de 0,50m e espessura de 0,05m	m	44,00		ARQUITETURA PRANCHA 01
7.2	DER-ED	'200326	Fornecimento e plantio de grama em placas tipo esmeralda, inclusive fornecimento de terra vegetal	m2	415,10	Cálculo BIM	ARQUITETURA PRANCHA 01
7.3	COMP.	CP 014	Plantio de grama em pavimento concregrama	m2	101,41	Cálculo BIM	ARQUITETURA PRANCHA 01
7.4	COMP.	CP 015	Execução de pavimento em piso intertravado, com bloco pisograma de 35 x 15 cm, espessura 8 cm	m2	338,03	Cálculo BIM	ARQUITETURA PRANCHA 01
7.5	COMP.	CP 016	Plantio de árvore ornamental com altura de muda menor ou igual a 2,00 m.	und	6,00	Cálculo BIM	ARQUITETURA PRANCHA 01
7.6	COMP.	CP 010	Plantio de arbusto ou cerca viva	und	1,00	Cálculo BIM	ARQUITETURA PRANCHA 01
7.7	SINAPI	97736	Peça Retangular Pré-Moldada, Volume De Concreto Acima De 100 Litros, Taxa De Aço Aproximada De 30Kg/M³. Af_03/2024	M3	0,54	Vasos de Planta	ARQUITETURA PRANCHA 01
<b>08</b>			<b>CALÇADA</b>				
8.1	DER-RD	40915	Calçada de concreto fck=15 MP, camurçado c/ argam. cimento e areia 1:4, lastro de brita e 8 cm de concreto, incl. preparo da caixa e transp. da brita cm de concreto, incl. preparo da caixa e transp. da brita	M2	493,81	Área de Passeio em Concreto	
8.2	DER-RD	42658	Tela de aço soldada Telcon Q-196 ou similar, fornecimento e assentamento.	M2	493,81	Área de Passeio em Concreto	



## MEMÓRIA DE CÁLCULO



Obra: Portais de Vila Valério (Portal Walerjan)

Proponente: Prefeitura de Vila Valério

Local: Vila Valério - ES

Consultoria: América Latina Engenharia

ITEM	REFERÊNCIA		DESCRIÇÃO	UNID.	QUANT.	Memória	Observação
	ORGÃO	CÓDIGO					
8.3	DER-RD	60024	Transporte de materiais para DMT acima de 15 KM (Caminhão basculante) XP = 51,00 ; XR=0,00	T	29,63	Transporte Brita da Base T = V x 1,50 t/m3	
<b>09</b>			<b>INSTALAÇÕES ELÉTRICAS</b>				
9.1	DER-ED	151001	Caixa de passagem de alvenaria de blocos cerâmicos 10 furos 10x20x20cm dimensões de 25x25x25cm, com revestimento interno em chapisco e reboco, tampa de concreto esp.5cm e lastro de brita 5 cm	und	14,00	14 unidades conforme projeto	
9.2	DER-ED	151130	Eletroduto de PVC rígido roscável, diâmetro 2", inclusive conexões	m	41,03	41,03m conforme projeto	
9.3	DER-ED	151132	Eletroduto flexível corrugado diâmetro 3/4", Amarelo ? Tigreflex ou equivalente	m	29,49	29,49m conforme projeto	
9.4	COMP.	CP 001	Relé fotoelétrico para comando de iluminação externa 1000 w - Fornecimento e Instalação.	und	2,00	2 unidades conforme projeto	
9.5	DER-ED	151401	Cabo de cobre termoplástico (PVC) flexível isolado 450/750V, antichama BWF livre de chumbo, 70°C - 1,5mm2	m	100,71	Fase = 7,58m Retorno = 93,13m	
9.6	COMP.	CP 002	Poste de jardim moderno soquete 1xg13 2,00 metros com luminária de jardim, fornecimento e instalação, inclusive com acessórios de fixação e lâmpada de led	und	4,00	4 unidades conforme projeto	
9.7	COMP.	CP 003	Refletor LED 50w, Branco Frio - Fornecimento e Instalação.	und	12,00	12 unidades conforme projeto	
9.8	COMP.	CP 004	Poste de aço telecônico, h=6m, inclusive Luminária Péta1a 300w - Fornecimento e Instalação.	und	2,00	2 unidades conforme projeto	
9.9	DER-ED	151402	Cabo de cobre termoplástico (PVC) flexível isolado 450/750V, antichama BWF livre de chumbo, 70°C - 2,5mm2	m	226,33	Fase [A] - Preto = 2,08m Fase [B] - Vermelho = 1,04m Fase [C] - Branco = 1,04m Neutro - Azul = 109,00m Retorno - Amarelo/Cinza = 113,17m	
9.10	COMP.	CP 019	Eletroduto flexível corrugado, 2" - fornecimento e instalação	m	84,82	Parede = 4,34m Piso = 80,48m	
9.11	COMP.	CP 020	Refletor LED 100w - Fornecimento e Instalação.	und	12,00	12 unidades conforme projeto	



## MEMÓRIA DE CÁLCULO



Obra: Portais de Vila Valério (Portal Walerjan)

Proponente: Prefeitura de Vila Valério

Local: Vila Valério - ES

Consultoria: América Latina Engenharia

ITEM	REFERÊNCIA		DESCRIÇÃO	UNID.	QUANT.	Memória	Observação
	ORGÃO	CÓDIGO					
9.12	DER-ED	151901	Quadro distrib. energia, embutido ou semi embutido, capac. p/ 16 disj. DIN, c/barram trif. 100A barra. neutro e terra, fab. em chapa de aço 12 USG com porta, espelho, trinco com fechad ch yale, Ref. QDTN II-16DIN-CEMAR ou equiv.	und	2,00	02 unidades conforme projeto	
9.13	COMP.	CP 021	Relé fotoelétrico para comando de iluminação externa 1000w - fornecimento e instalação	und	1,00	01 unidade conforme projeto	
9.14	COMP.	CP 022	Poste de aço galvanizado, h = 7m, com 3 luminárias e suporte para luminárias - fornecimento e instalação	und	4,00	04 unidades conforme projeto	
<b>10</b>			<b>SINALIZAÇÃO VIÁRIA</b>				
10.1	DER-RD	40146	Sinalização horizontal - taxa 0,6 l/m <sup>2</sup> , tudo incluído	M2	<b>158,45</b>		ARQUITETURA PRANCHA 01
					19,16	Ciclofaixa	
					32,16	Faixa Central	
					35,65	Faixa de Borda	
					6,29	Faixa de Retenção	
					51,18	Faixa de Travessia	
					14,01	Linhas de estímulo a redução de velocidade	
10.1.1	DER-RD	40935	Tachão refletivo birrefletorizado, fornecimento e aplicação	Ud	<b>66,00</b>		ARQUITETURA PRANCHA 01

Alessandro Rodrigues  
 Batista: 11074853717

Assinado digitalmente por ALESSANDRO RODRIGUES BATISTA:11074853717  
 DN: cn=ALESSANDRO RODRIGUES BATISTA:11074853717, c=BR, o=ICP-Brasil, ou=ALESSANDRO RODRIGUES BATISTA, email=financeiro@americalatina.eng.br  
 Data: 2026.03.11 15:03:06 -03'00'

ALESSANDRO RODRIGUES BATISTA  
 Arquiteto Urbanista CAU A63305-4  
 América Latina Engenharia



CP 001		COMPOSIÇÃO ANALÍTICA DE CUSTOS UNITÁRIO					AMÉRICA LATINA ENGENHARIA	
<b>DESCRIÇÃO:</b> Relé fotoelétrico para comando de iluminação externa 1000 w - Fornecimento e Instalação.								
<b>UNIDADE:</b> und								
<b>DATA BASE:</b> jul/25								
<b>REFERÊNCIA:</b> Item SINAPI 101632								
Código	Fonte	(A) EQUIPAMENTO	Und.	Horas Improdutivas	Valor improdutivo		Custo horário	
0			0,00	1,00	0,00		0,00	
Código	Fonte	(A) EQUIPAMENTO	Und.	Horas Produtivas	Valor Produtivo		Custo horário	
0			0,00	1,00	0,00		0,00	
<b>TOTAL (A):</b>								<b>0,00</b>
Código	Fonte	(B) MÃO DE OBRA	Unidade	Encargos (%)	Valor sem Encargos Sociais	Valor com Encargos Sociais	Consumo	Custo horário
'010115	DER-ED	ELETRICISTA (OFICIAL - SINDUSCON)	H	157,27%	R\$ 10,12	R\$ 26,04	0,0168	0,44
'010101	DER-ED	AJUDANTE (AJUDANTE PRATICO - SINDUSCON)	H	157,27%	R\$ 8,53	R\$ 21,95	0,0168	0,37
<b>TOTAL (B):</b>								<b>0,81</b>
Código	Fonte	(B) ITENS DE INCIDÊNCIA	%	Mão de obra	Equipam.	Material	Custo	
<b>TOTAL (C):</b>								<b>0,00</b>
<b>CUSTO HORÁRIO DE EXECUÇÃO (A) + (B) + (C):</b>								<b>0,81</b>
<b>(D) PRODUÇÃO DE EQUIPE:</b>								<b>1,00</b>
<b>(E) CUSTO UNITÁRIO DA EXECUÇÃO [(A) + (B) + (C)] / (D):</b>								<b>0,81</b>
Código	Fonte	(F) MATERIAIS	Unidade	Custo unitário	Consumo		Custo	
2510	SINAPI	RELE FOTOELETRICO INTERNO E EXTERNO BIVOLT 1000 W, DE CONECTOR, SEM BASE	UN	R\$ 35,46	1,00000		35,46	
21127	SINAPI	FITA ISOLANTE ADESIVA ANTICHAMA, USO ATE 750 V, EM ROLO DE 19 MM X 5 M	UN	R\$ 4,37	0,02100		0,09	
<b>TOTAL (F):</b>								<b>35,55</b>
Código	Fonte	(G) SERVIÇOS	Unidade	Custo unitário	Consumo		Custo	
0			0	0			0,00	
<b>TOTAL (G):</b>								<b>0,00</b>
Código	Fonte	(H) ITENS DE TRANSPORTE	Unidade	XP	XR	Custo unitário	Consumo	Custo
<b>TOTAL (H):</b>								<b>0,00</b>
<b>CUSTO DIRETO TOTAL (E) + (F) + (G) + (H):</b>								<b>36,36</b>
<b>BD: 0,3325%</b>								<b>12,09</b>
<b>PREÇO UNITÁRIO TOTAL:</b>								<b>48,45</b>
CP 002		COMPOSIÇÃO ANALÍTICA DE CUSTOS UNITÁRIO					AMÉRICA LATINA ENGENHARIA	
<b>DESCRIÇÃO:</b> Poste de jardim moderno soquete 1xg13 2,00 metros com luminária de jardim, fornecimento e instalação, inclusive com acessórios de fixação e lâmpada de led								
<b>UNIDADE:</b> und								
<b>DATA BASE:</b> jul/25								
<b>REFERÊNCIA:</b> Item SINAPI 100619								
Código	Fonte	(A) EQUIPAMENTO	Und.	Horas Improdutivas	Valor improdutivo		Custo horário	
0			0,00	1,00	0,00		0,00	
Código	Fonte	(A) EQUIPAMENTO	Und.	Horas Produtivas	Valor Produtivo		Custo horário	
0			0,00	1,00	0,00		0,00	
<b>TOTAL (A):</b>								<b>0,00</b>
Código	Fonte	(B) MÃO DE OBRA	Unidade	Encargos (%)	Valor sem Encargos Sociais	Valor com Encargos Sociais	Consumo	Custo horário
'010115	DER-ED	ELETRICISTA (OFICIAL - SINDUSCON)	H	157,27%	R\$ 10,12	R\$ 26,04	3,4370	89,50
'010101	DER-ED	AJUDANTE (AJUDANTE PRATICO - SINDUSCON)	H	157,27%	R\$ 8,53	R\$ 21,95	1,0580	23,22
<b>TOTAL (B):</b>								<b>112,72</b>
Código	Fonte	(B) ITENS DE INCIDÊNCIA	%	Mão de obra	Equipam.	Material	Custo	
<b>TOTAL (C):</b>								<b>0,00</b>
<b>CUSTO HORÁRIO DE EXECUÇÃO (A) + (B) + (C):</b>								<b>112,72</b>
<b>(D) PRODUÇÃO DE EQUIPE:</b>								<b>1,00</b>
<b>(E) CUSTO UNITÁRIO DA EXECUÇÃO [(A) + (B) + (C)] / (D):</b>								<b>112,72</b>
Código	Fonte	(F) MATERIAIS	Unidade	Custo unitário	Consumo		Custo	
	Pesquisa de Mercado	Poste De Jardim Moderno 1xg13 2m Luminária De Jardim	und	R\$ 1.264,61	1,00000		1.264,61	
863	SINAPI	CABO DE COBRE NU 35 MM2 MEIO-DURO	M	R\$ 39,80	2,00000		79,60	
11975	SINAPI	CHUMBADOR DE ACO ZINCADO, DIAMETRO 5/8", COMPRIMENTO 6", COM PORCA	UN	R\$ 26,06	4,00000		104,24	
39387	SINAPI	LAMPADA LED TUBULAR BIVOLT 18/20 W, BASE G13	UN	R\$ 10,20	1,00000		10,20	
<b>TOTAL (F):</b>								<b>1.458,65</b>
Código	Fonte	(G) SERVIÇOS	Unidade	Custo unitário	Consumo		Custo	
'040237	DER-ED	Fornecimento, preparo e aplicação de concreto Fck=25 MPa (brita 1 e 2) - (5% de perdas já incluído no custo)	m3	774,14	0,011025		8,53	
<b>TOTAL (G):</b>								<b>8,53</b>
Código	Fonte	(H) ITENS DE TRANSPORTE	Unidade	XP	XR	Custo unitário	Consumo	Custo
<b>TOTAL (H):</b>								<b>0,00</b>
<b>CUSTO DIRETO TOTAL (E) + (F) + (G) + (H):</b>								<b>1.579,90</b>
<b>BD: 0,3325%</b>								<b>525,32</b>
<b>PREÇO UNITÁRIO TOTAL:</b>								<b>2.105,22</b>

Assinado digitalmente. Acesso: http://viavalerio.es.gov.br/ Chave: d0933ee96-805c-4d27-a70d-6c5212a07e94 Edital de Licitação Nº 000008/2026



CP 003		COMPOSIÇÃO ANALÍTICA DE CUSTOS UNITÁRIO					AMÉRICA LATINA ENGENHARIA	
<b>DESCRIÇÃO:</b> Refletor LED 50w, Branco Frio - Fornecimento e Instalação.								
<b>UNIDADE:</b> und								
<b>DATA BASE:</b> jul/25								
<b>REFERÊNCIA:</b> Item SINAPI 97600								
Código	Fonte	(A) EQUIPAMENTO	Und.	Horas Improdutivas	Valor improdutivo		Custo horário	
		0	0,00	1,00	0,00		0,00	
Código	Fonte	(A) EQUIPAMENTO	Und.	Horas Produtivas	Valor Produtivo		Custo horário	
		0	0,00	1,00	0,00		0,00	
<b>TOTAL (A):</b>							<b>0,00</b>	
Código	Fonte	(B) MÃO DE OBRA	Unidade	Encargos (%)	Valor sem Encargos Sociais	Valor com Encargos Sociais	Consumo	Custo horário
'010115	DER-ED	ELETRICISTA (OFICIAL - SINDUSCON)	H	157,27%	R\$ 10,12	R\$ 26,04	0,1735	4,52
'010101	DER-ED	AJUDANTE (AJUDANTE PRATICO - SINDUSCON)	H	157,27%	R\$ 8,53	R\$ 21,95	0,4165	9,14
<b>TOTAL (B):</b>							<b>13,66</b>	
Código	Fonte	(B) ITENS DE INCIDÊNCIA	%	Mão de obra	Equipam.	Material	Custo	
<b>TOTAL (C):</b>							<b>0,00</b>	
<b>CUSTO HORÁRIO DE EXECUÇÃO (A) + (B) + (C):</b>							<b>13,66</b>	
<b>(D) PRODUÇÃO DE EQUIPE:</b>							<b>1,00</b>	
<b>(E) CUSTO UNITÁRIO DA EXECUÇÃO [(A) + (B) + (C)] / (D):</b>							<b>13,66</b>	
Código	Fonte	(F) MATERIAIS	Unidade	Custo unitário	Consumo		Custo	
	Pesquisa de Mercado	Refletor led 50w Branco Frio	und	R\$ 44,01	1,00000		44,01	
<b>TOTAL (F):</b>							<b>44,01</b>	
Código	Fonte	(G) SERVIÇOS	Unidade	Custo unitário	Consumo		Custo	
		0	0	0			0,00	
<b>TOTAL (G):</b>							<b>0,00</b>	
Código	Fonte	(H) ITENS DE TRANSPORTE	Unidade	XP	XR	Custo unitário	Consumo	Custo
<b>TOTAL (H):</b>							<b>0,00</b>	
<b>CUSTO DIRETO TOTAL (E) + (F) + (G) + (H):</b>							<b>57,67</b>	
<b>BDI: 0,3325%</b>							<b>19,18</b>	
<b>PREÇO UNITÁRIO TOTAL:</b>							<b>76,85</b>	
CP 004		COMPOSIÇÃO ANALÍTICA DE CUSTOS UNITÁRIO					AMÉRICA LATINA ENGENHARIA	
<b>DESCRIÇÃO:</b> Poste de aço telecônico, h=6m, inclusive Luminária Péntala 300w - Fornecimento e Instalação.								
<b>UNIDADE:</b> und								
<b>DATA BASE:</b> jul/25								
<b>REFERÊNCIA:</b> Item SINAPI 100620								
Código	Fonte	(A) EQUIPAMENTO	Und.	Horas Improdutivas	Valor improdutivo		Custo horário	
		0	0,00	1,00	0,00		0,00	
Código	Fonte	(A) EQUIPAMENTO	Und.	Horas Produtivas	Valor Produtivo		Custo horário	
5928	SINAPI	GUINDAUTO HIDRÁULICO, CAPACIDADE MÁXIMA DE CARGA 6200 KG, MOMENTO MÁXIMO DE CARGA 11,7 TM, ALCANCE MÁXIMO HORIZONTAL 9,70 M, INCLUSIVE CAMINHÃO TOCO PBT 16.000 KG, POTÊNCIA DE 189 CV - CHP DIURNO. AF_06/2014	CHP	0,18	280,47		50,48	
<b>TOTAL (A):</b>							<b>50,48</b>	
Código	Fonte	(B) MÃO DE OBRA	Unidade	Encargos (%)	Valor sem Encargos Sociais	Valor com Encargos Sociais	Consumo	Custo horário
'010115	DER-ED	ELETRICISTA (OFICIAL - SINDUSCON)	H	157,27%	R\$ 10,12	R\$ 26,04	2,0840	54,27
'010101	DER-ED	AJUDANTE (AJUDANTE PRATICO - SINDUSCON)	H	157,27%	R\$ 8,53	R\$ 21,95	0,6410	14,07
<b>TOTAL (B):</b>							<b>68,34</b>	
Código	Fonte	(B) ITENS DE INCIDÊNCIA	%	Mão de obra	Equipam.	Material	Custo	
<b>TOTAL (C):</b>							<b>0,00</b>	
<b>CUSTO HORÁRIO DE EXECUÇÃO (A) + (B) + (C):</b>							<b>118,82</b>	
<b>(D) PRODUÇÃO DE EQUIPE:</b>							<b>1,00</b>	
<b>(E) CUSTO UNITÁRIO DA EXECUÇÃO [(A) + (B) + (C)] / (D):</b>							<b>118,82</b>	
Código	Fonte	(F) MATERIAIS	Unidade	Custo unitário	Consumo		Custo	
	Pesquisa de Mercado	Poste telecônico de aço galvanizado h=6m	und	R\$ 1.205,74	1,00000		1.205,74	
	Pesquisa de Mercado	Luminária Pública LED 300w para poste	und	R\$ 418,70	1,00000		418,70	
863	SINAPI	CABO DE COBRE NU 35 MM2 MEIO-DURO	M	R\$ 39,80	6,00000		238,80	
39746	SINAPI	CHUMBADOR DE AÇO GALVANIZADO, 1" X 600 MM, PARA POSTES DE AÇO COM BASE, INCLUSO PORCA E ARRUELA	UN	R\$ 90,66	4,00000		362,64	
<b>TOTAL (F):</b>							<b>2.225,88</b>	
Código	Fonte	(G) SERVIÇOS	Unidade	Custo unitário	Consumo		Custo	
		0	0	0			0,00	
<b>TOTAL (G):</b>							<b>0,00</b>	
Código	Fonte	(H) ITENS DE TRANSPORTE	Unidade	XP	XR	Custo unitário	Consumo	Custo
<b>TOTAL (H):</b>							<b>0,00</b>	

Assinado digitalmente. Acesso: http://vialvalerio.es.gov.br/Chave: d0933ee96-805c-4d27-a70d-6c5212a07e94 Edital de Licitação Nº 000008/2026



TOTAL (H): 0,00

CUSTO DIRETO TOTAL (E) + (F) + (G) + (H): 2.344,70  
 BDI: 0,3325% 779,61  
 PREÇO UNITÁRIO TOTAL: 3.124,31

CP 005

COMPOSIÇÃO ANALÍTICA DE CUSTOS UNITÁRIO



**DESCRIÇÃO:** Chapa de aço corten, com desenho em corte a laser conforme projeto - Fornecimento e instalação em tóten metálico.  
**UNIDADE:** und  
**DATA BASE:** jul/25  
**REFERÊNCIA:** Item SINAPI 100773

Código	Fonte	(A) EQUIPAMENTO	Und.	Horas improdutivas	Valor improdutivo	Custo horário
93288	SINAPI	GUINDASTE HIDRÁULICO AUTOPROPELIDO, COM LANÇA TELESCÓPICA 40 M, CAPACIDADE MÁXIMA 60 T, POTÊNCIA 260 KW - CHI DIURNO_AF_03/2016	CHI	1,7064	198,13	338,09
Código	Fonte	(A) EQUIPAMENTO	Und.	Horas Produtivas	Valor Produtivo	Custo horário
93287	SINAPI	GUINDASTE HIDRÁULICO AUTOPROPELIDO, COM LANÇA TELESCÓPICA 40 M, CAPACIDADE MÁXIMA 60 T, POTÊNCIA 260 KW - CHP DIURNO_AF_03/2016	CHP	1,9908	369,61	735,82
<b>TOTAL (A):</b>						<b>1.073,91</b>

Código	Fonte	(B) MÃO DE OBRA	Unidade	Encargos (%)	Valor sem Encargos Sociais	Valor com Encargos Sociais	Consumo	Custo horário
'010101	DER-ED	AJUDANTE (AJUDANTE PRATICO - SINDUSCON)	H	157,27%	R\$ 8,53	R\$ 21,95	2,0000	43,90
'010278	DER-ED	MONTADOR DE ESTRUTURA - SINTRACONST	H	157,27%	R\$ 15,13	R\$ 38,92	2,0000	77,84
'010147	DER-ED	SOLDADOR (OFICIAL - SINDUSCON)	H	157,27%	R\$ 10,12	R\$ 26,04	2,0000	52,08
<b>TOTAL (B):</b>								<b>173,82</b>

Código	Fonte	(B) ITENS DE INCIDÊNCIA	%	Mão de obra	Equipam.	Material	Custo
<b>TOTAL (C):</b>							<b>0,00</b>
<b>CUSTO HORÁRIO DE EXECUÇÃO (A) + (B) + (C):</b>							<b>1.247,73</b>
<b>(D) PRODUÇÃO DE EQUIPE:</b>							<b>1,00</b>
<b>(E) CUSTO UNITÁRIO DA EXECUÇÃO [(A) + (B) + (C)] / (D):</b>							<b>1.247,73</b>

Código	Fonte	(F) MATERIAIS	Unidade	Custo unitário	Consumo	Custo
	Pesquisa de Mercado	Chapa de aço corten com desenho em corte a laser	UND	R\$ 61.917,18	1,00000	61.917,18
10997	SINAPI	ELETRODO REVESTIDO AWS - E7018, DIAMETRO IGUAL A 4,00 MM	KG	R\$ 26,90	1,13589	30,56
<b>TOTAL (F):</b>						<b>61.947,74</b>

Código	Fonte	(G) SERVIÇOS	Unidade	Custo unitário	Consumo	Custo
			0	0		0,00
			0	0		0,00
<b>TOTAL (G):</b>						<b>0,00</b>

Código	Fonte	(H) ITENS DE TRANSPORTE	Unidade	XP	XR	Custo unitário	Consumo	Custo
<b>TOTAL (H):</b>								<b>0,00</b>

CUSTO DIRETO TOTAL (E) + (F) + (G) + (H): 63.195,47  
 BDI: 0,3325% 21.012,49  
 PREÇO UNITÁRIO TOTAL: 84.207,96

CP 006

COMPOSIÇÃO ANALÍTICA DE CUSTOS UNITÁRIO



**DESCRIÇÃO:** Ancoragem do toten com a estrutura de concreto, em chapa de aço e parafusos de ancoragem, (Toten 01)  
**UNIDADE:** und  
**DATA BASE:** jul/25  
**REFERÊNCIA:** Item SINAPI 100765

Código	Fonte	(A) EQUIPAMENTO	Und.	Horas improdutivas	Valor improdutivo	Custo horário
			0,00		0,00	0,00
Código	Fonte	(A) EQUIPAMENTO	Und.	Horas Produtivas	Valor Produtivo	Custo horário
			0,00		0,00	0,00
<b>TOTAL (A):</b>						<b>0,00</b>

Código	Fonte	(B) MÃO DE OBRA	Unidade	Encargos (%)	Valor sem Encargos Sociais	Valor com Encargos Sociais	Consumo	Custo horário
'010101	DER-ED	AJUDANTE (AJUDANTE PRATICO - SINDUSCON)	H	157,27%	R\$ 8,53	R\$ 21,95	0,0015	0,03
'010278	DER-ED	MONTADOR DE ESTRUTURA - SINTRACONST	H	157,27%	R\$ 15,13	R\$ 38,92	0,0150	0,58
<b>TOTAL (B):</b>								<b>0,61</b>

Código	Fonte	(B) ITENS DE INCIDÊNCIA	%	Mão de obra	Equipam.	Material	Custo
<b>TOTAL (C):</b>							<b>0,00</b>
<b>CUSTO HORÁRIO DE EXECUÇÃO (A) + (B) + (C):</b>							<b>0,61</b>
<b>(D) PRODUÇÃO DE EQUIPE:</b>							<b>1,00</b>
<b>(E) CUSTO UNITÁRIO DA EXECUÇÃO [(A) + (B) + (C)] / (D):</b>							<b>0,61</b>

Código	Fonte	(F) MATERIAIS	Unidade	Custo unitário	Consumo	Custo
1333	SINAPI	CHAPA DE AÇO GROSSA, ASTM A36, E = 1/2" (12,70 MM) 99,59 KG/M2	KG	R\$ 8,17	6,22400	50,85
	Pesquisa de Mercado	Parafuso Chumbador 3/4"	und	R\$ 61,62	4,00000	246,48
<b>TOTAL (F):</b>						<b>297,33</b>

Código	Fonte	(G) SERVIÇOS	Unidade	Custo unitário	Consumo	Custo
			0	0		0,00
			0	0		0,00
<b>TOTAL (G):</b>						<b>0,00</b>



Código	Fonte	(H) ITENS DE TRANSPORTE	Unidade	XP	XR	Custo unitário	Consumo	Custo	
<b>TOTAL (H):</b>									
<b>0,00</b>									
<b>CUSTO DIRETO TOTAL (E) + (F) + (G) + (H):</b>								<b>297,94</b>	
<b>BDI: 0,3325%</b>								<b>99,07</b>	
<b>PREÇO UNITÁRIO TOTAL:</b>								<b>397,01</b>	
<b>CP 007</b>		<b>COMPOSIÇÃO ANALÍTICA DE CUSTOS UNITÁRIO</b>							
<b>DESCRIÇÃO:</b> Tela em alumínio malha 14, fio 31 - Fornecimento e instalação.									
<b>UNIDADE:</b> m2									
<b>DATA BASE:</b> jul/25									
<b>REFERÊNCIA:</b> Item DER-ED 071103									
Código	Fonte	(A) EQUIPAMENTO	Und.	Horas improdutivas	Valor improdutivo		Custo horário		
0			0,00		0,00		0,00		
Código	Fonte	(A) EQUIPAMENTO	Und.	Horas Produtivas	Valor Produtivo		Custo horário		
0			0,00		0,00		0,00		
<b>TOTAL (A):</b>									
<b>0,00</b>									
Código	Fonte	(B) MÃO DE OBRA	Unidade	Encargos (%)	Valor sem Encargos Sociais	Valor com Encargos Sociais	Consumo	Custo horário	
'010139	DER-ED	PEDREIRO (OFICIAL - SINDUSCON)	H	157,27%	R\$ 10,12	R\$ 26,04	0,9667	25,17	
'010146	DER-ED	SERVENTE (AUXILIAR DE OBRAS - SINDUSCON)	H	157,27%	R\$ 7,65	R\$ 19,68	0,9346	18,39	
<b>TOTAL (B):</b>									
<b>43,56</b>									
Código	Fonte	(B) ITENS DE INCIDÊNCIA	%	Mão de obra	Equipam.	Material	Custo		
<b>TOTAL (C):</b>									
<b>0,00</b>									
<b>CUSTO HORÁRIO DE EXECUÇÃO (A) + (B) + (C):</b>								<b>43,56</b>	
<b>(D) PRODUÇÃO DE EQUIPE:</b>								<b>1,00</b>	
<b>(E) CUSTO UNITÁRIO DA EXECUÇÃO [(A) + (B) + (C)] / (D):</b>								<b>43,56</b>	
Código	Fonte	(F) MATERIAIS	Unidade	Custo unitário	Consumo		Custo		
	Pesquisa de Mercado	Tela alumínio malha 14, fio 31	m2	R\$ 34,68	1,00000		34,68		
'026091	DER-ED	CANTONEIRA ABAS IGUAIS DE FERRO ASTM A-36 - 1/8" X 1/2" X 1/2"	M	R\$ 4,90	1,20000		5,88		
<b>TOTAL (F):</b>									
<b>40,56</b>									
Código	Fonte	(G) SERVIÇOS	Unidade	Custo unitário	Consumo		Custo		
0			0	0	0		0,00		
0			0	0	0		0,00		
<b>TOTAL (G):</b>									
<b>0,00</b>									
Código	Fonte	(H) ITENS DE TRANSPORTE	Unidade	XP	XR	Custo unitário	Consumo	Custo	
<b>TOTAL (H):</b>									
<b>0,00</b>									
<b>CUSTO DIRETO TOTAL (E) + (F) + (G) + (H):</b>								<b>84,12</b>	
<b>BDI: 0,3325%</b>								<b>27,97</b>	
<b>PREÇO UNITÁRIO TOTAL:</b>								<b>112,09</b>	
<b>CP 008</b>		<b>COMPOSIÇÃO ANALÍTICA DE CUSTOS UNITÁRIO</b>							
<b>DESCRIÇÃO:</b> Fornecimento e instalação de chapa perfurada em aço carbono, furo 3mm com pintura eletrostática nas duas faces.									
<b>UNIDADE:</b> m2									
<b>DATA BASE:</b> jul/25									
<b>REFERÊNCIA:</b> Item SINAPI 100766									
Código	Fonte	(A) EQUIPAMENTO	Und.	Horas improdutivas	Valor improdutivo		Custo horário		
0			0,00		0,00		0,00		
Código	Fonte	(A) EQUIPAMENTO	Und.	Horas Produtivas	Valor Produtivo		Custo horário		
0			0,00		0,00		0,00		
<b>TOTAL (A):</b>									
<b>0,00</b>									
Código	Fonte	(B) MÃO DE OBRA	Unidade	Encargos (%)	Valor sem Encargos Sociais	Valor com Encargos Sociais	Consumo	Custo horário	
'010101	DER-ED	AJUDANTE (AJUDANTE PRÁTICO - SINDUSCON)	H	157,27%	R\$ 8,53	R\$ 21,95	0,0211	0,46	
'010278	DER-ED	MONTADOR DE ESTRUTURA - SINTRACONST	H	157,27%	R\$ 15,13	R\$ 38,92	0,0811	3,16	
'010147	DER-ED	SOLDADOR (OFICIAL - SINDUSCON)	H	157,27%	R\$ 10,12	R\$ 26,04	0,4592	11,96	
<b>TOTAL (B):</b>									
<b>15,58</b>									
Código	Fonte	(B) ITENS DE INCIDÊNCIA	%	Mão de obra	Equipam.	Material	Custo		
<b>TOTAL (C):</b>									
<b>0,00</b>									
<b>CUSTO HORÁRIO DE EXECUÇÃO (A) + (B) + (C):</b>								<b>15,58</b>	
<b>(D) PRODUÇÃO DE EQUIPE:</b>								<b>1,00</b>	
<b>(E) CUSTO UNITÁRIO DA EXECUÇÃO [(A) + (B) + (C)] / (D):</b>								<b>15,58</b>	
Código	Fonte	(F) MATERIAIS	Unidade	Custo unitário	Consumo		Custo		
	Pesquisa de Mercado	Chapa Perfurada de aço carbono furo: 3mm	m2	R\$ 415,92	1,00000		415,92		
10997	SINAPI	ELETRODO REVESTIDO AWS - E7018, DIAMETRO IGUAL A 4,00 MM	KG	R\$ 26,90	0,02758		0,74		
<b>TOTAL (F):</b>									
<b>416,66</b>									
Código	Fonte	(G) SERVIÇOS	Unidade	Custo unitário	Consumo		Custo		
5212552	SICRO-ES	Pintura eletrostática a pó com tinta poliéster em chapa de aço	m2	14,89	2,0000		29,78		
0			0	0	0		0,00		

Assinado digitalmente. Acesso: http://vitalvalerio.es.gov.br/ Chave: d0933ee96-805c-4d27-a70d-6c5212a07e94 Edital de Licitação Nº 000008/2026



TOTAL (G): 29,78

Código	Fonte	(H) ITENS DE TRANSPORTE	Unidade	XP	XR	Custo unitário	Consumo	Custo
<b>TOTAL (H):</b>								<b>0,00</b>

Utilizado item SINAPI 100766 como referência para os Coeficientes de mão de obra e serviços da Composição. Insumos Foram adequados conforme necessidade do serviço. Os coeficientes foram adequados de acordo com o peso teórico (Kg/m2) do insumo, devido a unidade do item Referência ser dada em Kg.

**CUSTO DIRETO TOTAL (E) + (F) + (G) + (H):** 462,02  
**BDI: 0,3325%** 153,62  
**PREÇO UNITÁRIO TOTAL:** 615,64

CP 009

COMPOSIÇÃO ANALÍTICA DE CUSTOS UNITÁRIO



**DESCRIÇÃO:** Plantio de árvore ornamental com altura de muda maior que 2,00m e menor ou igual a 4,00m  
**UNIDADE:** und  
**DATA BASE:** jul/25  
**REFERÊNCIA:** Item SINAPI 98511

Código	Fonte	(A) EQUIPAMENTO	Und.	Horas Improdutivas	Valor improdutivo	Custo horário
0			0,00		0,00	0,00
Código	Fonte	(A) EQUIPAMENTO	Und.	Horas Produtivas	Valor Produtivo	Custo horário
0			0,00		0,00	0,00
<b>TOTAL (A):</b>						<b>0,00</b>

Código	Fonte	(B) MÃO DE OBRA	Unidade	Encargos (%)	Valor sem Encargos Sociais	Valor com Encargos Sociais	Consumo	Custo horário
010146	DER-ED	SERVENTE (AUXILIAR DE OBRAS - SINDUSCON)	H	157,27%	R\$ 7,65	R\$ 19,68	1,0401	20,47
44503	SINAPI	JARDINEIRO (HORISTA)	H	157,27%	R\$ 7,26	R\$ 18,68	0,2600	4,86
<b>TOTAL (B):</b>								<b>25,33</b>

Código	Fonte	(B) ITENS DE INCIDÊNCIA	%	Mão de obra	Equipam.	Material	Custo
<b>TOTAL (C):</b>							<b>0,00</b>

**CUSTO HORÁRIO DE EXECUÇÃO (A) + (B) + (C):** 25,33  
**(D) PRODUÇÃO DE EQUIPE:** 1,00  
**(E) CUSTO UNITÁRIO DA EXECUÇÃO [(A) + (B) + (C)] / (D):** 25,33

Código	Fonte	(F) MATERIAIS	Unidade	Custo unitário	Consumo	Custo
359	SINAPI	MUDA DE ARVORE ORNAMENTAL, OITI/AROEIRA SALSA/ANGICO/IPE/JACARANDA OU EQUIVALENTE DA REGIAO, H= *2* M	UN	R\$ 137,58	1,00000	137,58
0			0,00	R\$ -		0,00
<b>TOTAL (F):</b>						<b>137,58</b>

Código	Fonte	(G) SERVIÇOS	Unidade	Custo unitário	Consumo	Custo
0			0	0		0,00
0			0	0		0,00
<b>TOTAL (G):</b>						<b>0,00</b>

Código	Fonte	(H) ITENS DE TRANSPORTE	Unidade	XP	XR	Custo unitário	Consumo	Custo
<b>TOTAL (H):</b>								<b>0,00</b>

Na mão de obra foi utilizado o Jardineiro do SINAPI pois nos referenciais do DER não há este insumo. Para igualar as leis sociais foi retirado os 115,66% do valor da mão de obra do SINAPI e adicionado 157,27% sobre o valor sem encargos sociais de R\$ 7,26

**CUSTO DIRETO TOTAL (E) + (F) + (G) + (H):** 162,91  
**BDI: 0,3325%** 54,17  
**PREÇO UNITÁRIO TOTAL:** 217,08

CP 010

COMPOSIÇÃO ANALÍTICA DE CUSTOS UNITÁRIO



**DESCRIÇÃO:** Plantio de arbusto ou cerca viva  
**UNIDADE:** und  
**DATA BASE:** jul/25  
**REFERÊNCIA:** Item SINAPI 98509

Código	Fonte	(A) EQUIPAMENTO	Und.	Horas Improdutivas	Valor improdutivo	Custo horário
0			0,00		0,00	0,00
Código	Fonte	(A) EQUIPAMENTO	Und.	Horas Produtivas	Valor Produtivo	Custo horário
0			0,00		0,00	0,00
<b>TOTAL (A):</b>						<b>0,00</b>

Código	Fonte	(B) MÃO DE OBRA	Unidade	Encargos (%)	Valor sem Encargos Sociais	Valor com Encargos Sociais	Consumo	Custo horário
010146	DER-ED	SERVENTE (AUXILIAR DE OBRAS - SINDUSCON)	H	157,27%	R\$ 7,65	R\$ 19,68	0,1018	2,00
44503	SINAPI	JARDINEIRO (HORISTA)	H	157,27%	R\$ 7,26	R\$ 18,68	0,0255	0,48
<b>TOTAL (B):</b>								<b>2,48</b>

Código	Fonte	(B) ITENS DE INCIDÊNCIA	%	Mão de obra	Equipam.	Material	Custo
<b>TOTAL (C):</b>							<b>0,00</b>

**CUSTO HORÁRIO DE EXECUÇÃO (A) + (B) + (C):** 2,48  
**(D) PRODUÇÃO DE EQUIPE:** 1,00  
**(E) CUSTO UNITÁRIO DA EXECUÇÃO [(A) + (B) + (C)] / (D):** 2,48

Código	Fonte	(F) MATERIAIS	Unidade	Custo unitário	Consumo	Custo
365	SINAPI	MUDA DE ARBUSTO FOLHAGEM, SANSAO-DO-CAMPO OU EQUIVALENTE DA REGIAO, H= *50 A 70* CM	UN	R\$ 56,12	1,00000	56,12
0			0,00	R\$ -		0,00
<b>TOTAL (F):</b>						<b>56,12</b>

Código	Fonte	(G) SERVIÇOS	Unidade	Custo unitário	Consumo	Custo
0			0	0		0,00
0			0	0		0,00
<b>TOTAL (G):</b>						<b>0,00</b>



Código	Fonte	(H) ITENS DE TRANSPORTE	Unidade	XP	XR	Custo unitário	Consumo	Custo	
								<b>TOTAL (H):</b>	<b>0,00</b>
Na mão de obra foi utilizado o Jardineiro do SINAPI pois nos referenciais do DER não há este insumo. Para igualar as leis sociais foi retirado os 115,66% do valor da mão de obra do SINAPI e adicionado 157,27% sobre o valor sem encargos sociais de R\$ 7,26								<b>CUSTO DIRETO TOTAL (E) + (F) + (G) + (H):</b>	<b>58,60</b>
								<b>BD: 0,3325%</b>	<b>19,48</b>
								<b>PREÇO UNITÁRIO TOTAL:</b>	<b>78,08</b>
<b>CP 011</b>		<b>COMPOSIÇÃO ANALÍTICA DE CUSTOS UNITÁRIO</b>							
<b>DESCRIÇÃO:</b>		Execução de passeio de concreto armado, fck = 25 MPa, camada com espessura de 10,0 cm com pó corante xadrez e acabamento com politriz, base 5cm solo brita 30% e resina endur							
<b>UNIDADE:</b>		m2							
<b>DATA BASE:</b>		jul/25							
<b>REFERÊNCIA:</b>		Item DER-ED 200702							
Código	Fonte	(A) EQUIPAMENTO	Und.	Horas improdutivo	Valor improdutivo		Custo horário		
0			0,00		0,00		0,00		
Código	Fonte	(A) EQUIPAMENTO	Und.	Horas Produtivo	Valor Produtivo		Custo horário		
0			0,00		0,00		0,00		
0			0,00		0,00		0,00		
								<b>TOTAL (A):</b>	<b>0,00</b>
Código	Fonte	(B) MÃO DE OBRA	Unidade	Encargos (%)	Valor sem Encargos Sociais	Valor com Encargos Sociais	Consumo	Custo horário	
'010139	DER-ED	PEDREIRO (OFICIAL - SINDUSCON)	H	157,27%	R\$ 10,12	R\$ 26,04	0,2500	6,51	
'010146	DER-ED	SERVENTE (AUXILIAR DE OBRAS - SINDUSCON)	H	157,27%	R\$ 7,65	R\$ 19,68	0,3025	5,95	
								<b>TOTAL (B):</b>	<b>12,46</b>
Código	Fonte	(B) ITENS DE INCIDÊNCIA	%	Mão de obra	Equipam.	Material	Custo		
								<b>TOTAL (C):</b>	<b>0,00</b>
								<b>CUSTO HORÁRIO DE EXECUÇÃO (A) + (B) + (C):</b>	<b>12,46</b>
								<b>(D) PRODUÇÃO DE EQUIPE:</b>	<b>1,00</b>
								<b>(E) CUSTO UNITÁRIO DA EXECUÇÃO [(A) + (B) + (C)] / (D):</b>	<b>12,46</b>
Código	Fonte	(F) MATERIAIS	Unidade	Custo unitário	Consumo		Custo		
'034544	DER-ED	XADREZ (PO CORANTE TIPO XADREZ MARCA DE REF.)	KG	R\$ 59,26	0,20000		11,85		
'024116	DER-ED	LONA PLASTICA PRETA 80 MICRAS	M2	R\$ 1,03	1,20000		1,24		
'600327	DER-ED	SOLO BRITA	M3	R\$ 138,53	0,07000		9,70		
'950101	DER-ED	MAQUINA ELETTRICA P/ POLIMENTO PISO - REF TAB SINAPI	H	R\$ 3,42	1,78000		6,09		
								<b>TOTAL (F):</b>	<b>28,88</b>
Código	Fonte	(G) SERVIÇOS	Unidade	Custo unitário	Consumo		Custo		
'030211	DER-ED	Reaterro de valas, exclusive compactação	m3	8,85	0,0500		0,44		
'040206	DER-ED	Fôrma de tábuas de madeira de 2,5 x 30,0 cm para fundações, levando-se em conta a utilização	m2	86,7	0,2000		17,34		
'990106	DER-ED	Tela soldada em aço CA-60 B, diâmetro 4,2mm, com malha de 10 x 10 cm, para armação	m2	25,77	1,0000		25,77		
'040330	DER-ED	Fornecimento e aplicação de concreto USINADO Fck=25 MPa - considerando BOMBEAMENTO (5% de perdas já incluído no custo) (6% de taxa p/concr.bombeavel)	m3	664,11	0,1000		66,41		
'990109	DER-ED	Junta de dilatação para piso 5x15mm, inclusive corte e preenchimento com mastique	m	25,25	0,8900		22,47		
'990207	DER-ED	Compactador de solos de percussão (soquete) com motor a gasolina, potência 3 cv - chp diurno	chp	34,51	0,0167		0,58		
								<b>TOTAL (G):</b>	<b>133,01</b>
Código	Fonte	(H) ITENS DE TRANSPORTE	Unidade	XP	XR	Custo unitário	Consumo	Custo	
								<b>TOTAL (H):</b>	<b>0,00</b>
								<b>CUSTO DIRETO TOTAL (E) + (F) + (G) + (H):</b>	<b>174,35</b>
								<b>BD: 0,3325%</b>	<b>57,97</b>
								<b>PREÇO UNITÁRIO TOTAL:</b>	<b>232,32</b>
<b>CP 012</b>		<b>COMPOSIÇÃO ANALÍTICA DE CUSTOS UNITÁRIO</b>							
<b>DESCRIÇÃO:</b>		Remoção de placas							
<b>UNIDADE:</b>		und							
<b>DATA BASE:</b>		jul/25							
<b>REFERÊNCIA:</b>		Item SINAPI 97639							
Código	Fonte	(A) EQUIPAMENTO	Und.	Horas improdutivo	Valor improdutivo		Custo horário		
0			0,00		0,00		0,00		
Código	Fonte	(A) EQUIPAMENTO	Und.	Horas Produtivo	Valor Produtivo		Custo horário		
0			0,00		0,00		0,00		
								<b>TOTAL (A):</b>	<b>0,00</b>
Código	Fonte	(B) MÃO DE OBRA	Unidade	Encargos (%)	Valor sem Encargos Sociais	Valor com Encargos Sociais	Consumo	Custo horário	
'010139	DER-ED	PEDREIRO (OFICIAL - SINDUSCON)	H	157,27%	R\$ 10,12	R\$ 26,04	0,2347	6,11	
'010146	DER-ED	SERVENTE (AUXILIAR DE OBRAS - SINDUSCON)	H	157,27%	R\$ 7,65	R\$ 19,68	0,6636	13,06	
								<b>TOTAL (B):</b>	<b>19,17</b>
Código	Fonte	(B) ITENS DE INCIDÊNCIA	%	Mão de obra	Equipam.	Material	Custo		
								<b>TOTAL (C):</b>	<b>0,00</b>
								<b>CUSTO HORÁRIO DE EXECUÇÃO (A) + (B) + (C):</b>	<b>19,17</b>
								<b>(D) PRODUÇÃO DE EQUIPE:</b>	<b>1,00</b>
								<b>(E) CUSTO UNITÁRIO DA EXECUÇÃO [(A) + (B) + (C)] / (D):</b>	<b>19,17</b>
Código	Fonte	(F) MATERIAIS	Unidade	Custo unitário	Consumo		Custo		
0			0,00	R\$ -			0,00		
0			0,00	R\$ -			0,00		
								<b>TOTAL (F):</b>	<b>0,00</b>

Assinado digitalmente. Acesse: <http://vitalvalerio.es.gov.br/> Chave: d0933ee96-805c-4d27-a70d-6c5212a07e94 Edital de Licitação Nº 000008/2026



Código	Fonte	(G) SERVIÇOS	Unidade	Custo unitário	Consumo	Custo		
		0	0	0		0,00		
		0	0	0		0,00		
<b>TOTAL (G):</b>						<b>0,00</b>		
Código	Fonte	(H) ITENS DE TRANSPORTE	Unidade	XP	XR	Custo unitário	Consumo	Custo
<b>TOTAL (H):</b>								<b>0,00</b>
<b>CUSTO DIRETO TOTAL (E) + (F) + (G) + (H):</b>						<b>19,17</b>		
<b>BD: 0,3325%</b>						<b>6,37</b>		
<b>PREÇO UNITÁRIO TOTAL:</b>						<b>25,54</b>		
<b>CP 013</b>		<b>COMPOSIÇÃO ANALÍTICA DE CUSTOS UNITÁRIO</b>						
<b>DESCRIÇÃO:</b> Chumbador de ancoragem de estrutura metálica em estrutura de concreto. Fornecimento e posicionamento.								
<b>UNIDADE:</b> und								
<b>DATA BASE:</b> jul/25								
<b>REFERÊNCIA:</b> Composição Própria								
Código	Fonte	(A) EQUIPAMENTO	Und.	Horas improdutivas	Valor improdutivo	Custo horário		
		0	0,00		0,00	0,00		
Código	Fonte	(A) EQUIPAMENTO	Und.	Horas Produtivas	Valor Produtivo	Custo horário		
		0	0,00		0,00	0,00		
<b>TOTAL (A):</b>						<b>0,00</b>		
Código	Fonte	(B) MÃO DE OBRA	Unidade	Encargos (%)	Valor sem Encargos Sociais	Valor com Encargos Sociais	Consumo	Custo horário
'010101	DER-ED	AJUDANTE (AJUDANTE PRATICO - SINDUSCON)	H	157,27%	R\$ 8,53	R\$ 21,95	0,2000	4,39
'010278	DER-ED	MONTADOR DE ESTRUTURA - SINTRACONST	H	157,27%	R\$ 15,13	R\$ 38,92	0,2000	7,78
<b>TOTAL (B):</b>								<b>12,17</b>
Código	Fonte	(B) ITENS DE INCIDÊNCIA	%	Mão de obra	Equipam.	Material	Custo	
<b>TOTAL (C):</b>								<b>0,00</b>
<b>CUSTO HORÁRIO DE EXECUÇÃO (A) + (B) + (C):</b>						<b>12,17</b>		
<b>(D) PRODUÇÃO DE EQUIPE:</b>						<b>1,00</b>		
<b>(E) CUSTO UNITÁRIO DA EXECUÇÃO [(A) + (B) + (C)] / (D):</b>						<b>12,17</b>		
Código	Fonte	(F) MATERIAIS	Unidade	Custo unitário	Consumo	Custo		
	Pesquisa de Mercado	Parafuso Chumbador 3/4"	und	R\$ 61,62	1,00000	61,62		
<b>TOTAL (F):</b>						<b>61,62</b>		
Código	Fonte	(G) SERVIÇOS	Unidade	Custo unitário	Consumo	Custo		
		0	0	0		0,00		
		0	0	0		0,00		
<b>TOTAL (G):</b>						<b>0,00</b>		
Código	Fonte	(H) ITENS DE TRANSPORTE	Unidade	XP	XR	Custo unitário	Consumo	Custo
<b>TOTAL (H):</b>								<b>0,00</b>
<b>CUSTO DIRETO TOTAL (E) + (F) + (G) + (H):</b>						<b>73,79</b>		
<b>BD: 0,3325%</b>						<b>24,54</b>		
<b>PREÇO UNITÁRIO TOTAL:</b>						<b>98,33</b>		
<b>CP 014</b>		<b>COMPOSIÇÃO ANALÍTICA DE CUSTOS UNITÁRIO</b>						
<b>DESCRIÇÃO:</b> Plantio de grama em pavimento concregrama								
<b>UNIDADE:</b> m2								
<b>DATA BASE:</b> jul/25								
<b>REFERÊNCIA:</b> Item SINAPI 98503								
Código	Fonte	(A) EQUIPAMENTO	Und.	Horas improdutivas	Valor improdutivo	Custo horário		
		0	0,00		0,00	0,00		
Código	Fonte	(A) EQUIPAMENTO	Und.	Horas Produtivas	Valor Produtivo	Custo horário		
		0	0,00		0,00	0,00		
<b>TOTAL (A):</b>						<b>0,00</b>		
Código	Fonte	(B) MÃO DE OBRA	Unidade	Encargos (%)	Valor sem Encargos Sociais	Valor com Encargos Sociais	Consumo	Custo horário
'010146	DER-ED	SERVENTE (AUXILIAR DE OBRAS - SINDUSCON)	H	157,27%	R\$ 7,65	R\$ 19,68	0,1923	3,78
'010101	DER-ED	AJUDANTE (AJUDANTE PRATICO - SINDUSCON)	H	157,27%	R\$ 8,53	R\$ 21,95	0,0481	1,06
<b>TOTAL (B):</b>								<b>4,84</b>
Código	Fonte	(B) ITENS DE INCIDÊNCIA	%	Mão de obra	Equipam.	Material	Custo	
<b>TOTAL (C):</b>								<b>0,00</b>
<b>CUSTO HORÁRIO DE EXECUÇÃO (A) + (B) + (C):</b>						<b>4,84</b>		
<b>(D) PRODUÇÃO DE EQUIPE:</b>						<b>1,00</b>		
<b>(E) CUSTO UNITÁRIO DA EXECUÇÃO [(A) + (B) + (C)] / (D):</b>						<b>4,84</b>		
Código	Fonte	(F) MATERIAIS	Unidade	Custo unitário	Consumo	Custo		
3322	SINAPI	GRAMA ESMERALDA OU SAO CARLOS OU CURITIBANA, EM PLACAS, SEM PLANTIO	M2	R\$ 15,00	0,63720	9,56		
7253	SINAPI	TERRA VEGETAL (GRANEL)	M3	R\$ 229,28	0,04460	10,23		
<b>TOTAL (F):</b>						<b>19,79</b>		
Código	Fonte	(G) SERVIÇOS	Unidade	Custo unitário	Consumo	Custo		
		0	0	0		0,00		
<b>TOTAL (G):</b>						<b>0,00</b>		

Assinado digitalmente. Acesso: http://vitalvalerio.es.gov.br/Chave: d0933ee96-805c-4d27-a70d-6c5212a07e94 Edital de Licitação Nº 000008/2026

DER-ED = Planilha DER-ES para Edificações  
DER-RD = Planilha DER-ES para Rodovias



Código	Fonte	(H) ITENS DE TRANSPORTE	Unidade	XP	XR	Custo unitário	Consumo	Custo	
<b>TOTAL (H):</b>								<b>0,00</b>	
<b>CUSTO DIRETO TOTAL (E) + (F) + (G) + (H):</b>								<b>24,63</b>	
<b>BDI: 0,3325%</b>								<b>8,19</b>	
<b>PREÇO UNITÁRIO TOTAL:</b>								<b>32,82</b>	
<b>CP 015</b>		<b>COMPOSIÇÃO ANALÍTICA DE CUSTOS UNITÁRIO</b>							
<b>DESCRIÇÃO:</b>		Execução de pavimento em piso intertravado, com bloco pisolgrama de 35 x 15 cm, espessura 8 cm							
<b>UNIDADE:</b>		m2							
<b>DATA BASE:</b>		jul/25							
<b>REFERÊNCIA:</b>		Item SINAPI 92392							
Código	Fonte	(A) EQUIPAMENTO	Und.	Horas Improdutivas	Valor improdutivo		Custo horário		
91278	SINAPI	PLACA VIBRATÓRIA REVERSÍVEL COM MOTOR 4 TEMPOS A GASOLINA, FORÇA CENTRÍFUGA DE 25 KN (2500 KGF), POTÊNCIA 5,5 CV - CHI DIURNO. AF_08/2015	CHI	0,0486	0,73		0,04		
91285	SINAPI	CORTADORA DE PISO COM MOTOR 4 TEMPOS A GASOLINA, POTÊNCIA DE 13 HP, COM DISCO DE CORTE DIAMANTADO SEGMENTADO PARA CONCRETO, DIÂMETRO DE 350 MM, FURO DE 1" (14 X 1") - CHI DIURNO. AF_08/2015	CHI	0,0503	1,03		0,05		
Código	Fonte	(A) EQUIPAMENTO	Und.	Horas Produtivas	Valor Produtivo		Custo horário		
91277	SINAPI	PLACA VIBRATÓRIA REVERSÍVEL COM MOTOR 4 TEMPOS A GASOLINA, FORÇA CENTRÍFUGA DE 25 KN (2500 KGF), POTÊNCIA 5,5 CV - CHP DIURNO. AF_08/2015	CHP	0,00550	10,17		0,06		
91283	SINAPI	CORTADORA DE PISO COM MOTOR 4 TEMPOS A GASOLINA, POTÊNCIA DE 13 HP, COM DISCO DE CORTE DIAMANTADO SEGMENTADO PARA CONCRETO, DIÂMETRO DE 350 MM, FURO DE 1" (14 X 1") - CHP DIURNO. AF_08/2015	CHP	0,00380	10,87		0,04		
<b>TOTAL (A):</b>								<b>0,19</b>	
Código	Fonte	(B) MÃO DE OBRA	Unidade	Encargos (%)	Valor sem Encargos Sociais	Valor com Encargos Sociais	Consumo	Custo horário	
'010146	DER-ED	SERVEnte (AUXILIAR DE OBRAS - SINDUSCON)	H	157,27%	R\$ 7,65	R\$ 19,68	0,1081	2,13	
'010108	DER-ED	CALCETEIRO/PINTOR (OFICIAL - SINDUSCON)	H	157,27%	R\$ 10,12	R\$ 26,04	0,1081	2,81	
<b>TOTAL (B):</b>								<b>4,94</b>	
Código	Fonte	(B) ITENS DE INCIDÊNCIA	%	Mão de obra	Equipam.	Material	Custo		
<b>TOTAL (C):</b>								<b>0,00</b>	
<b>CUSTO HORÁRIO DE EXECUÇÃO (A) + (B) + (C):</b>								<b>5,13</b>	
<b>(D) PRODUÇÃO DE EQUIPE:</b>								<b>1,00</b>	
<b>(E) CUSTO UNITÁRIO DA EXECUÇÃO [(A) + (B) + (C)] / (D):</b>								<b>5,13</b>	
Código	Fonte	(F) MATERIAIS	Unidade	Custo unitário	Consumo		Custo		
370	SINAPI	AREIA MEDIA - POSTO JAZIDA/FORNECEDOR (RETIRADO NA JAZIDA, SEM TRANSPORTE)	M3	R\$ 90,00	0,05680		5,11		
4741	SINAPI	PO DE PEDRA (POSTO PEDREIRA/FORNECEDOR, SEM FRETE)	M3	R\$ 133,43	0,00110		0,15		
40515	SINAPI	BLOQUETE/PISO DE CONCRETO - MODELO PISOGRAMA/CONCREGRAMA/PAVI- GRADE/GRAMEIRO, DIMENSOES APROXIMADAS DE *60 X 45* CM E ESPESURA DE 8 CM (+/- 1 CM), COR NATURAL	M2	R\$ 90,03	1,00450		90,44		
<b>TOTAL (F):</b>								<b>95,70</b>	
Código	Fonte	(G) SERVIÇOS	Unidade	Custo unitário	Consumo		Custo		
0			0	0			0,00		
<b>TOTAL (G):</b>								<b>0,00</b>	
Código	Fonte	(H) ITENS DE TRANSPORTE	Unidade	XP	XR	Custo unitário	Consumo	Custo	
<b>TOTAL (H):</b>								<b>0,00</b>	
<b>CUSTO DIRETO TOTAL (E) + (F) + (G) + (H):</b>								<b>100,83</b>	
<b>BDI: 0,3325%</b>								<b>33,53</b>	
<b>PREÇO UNITÁRIO TOTAL:</b>								<b>134,36</b>	
<b>CP 016</b>		<b>COMPOSIÇÃO ANALÍTICA DE CUSTOS UNITÁRIO</b>							
<b>DESCRIÇÃO:</b>		Planto de árvore ornamental com altura de muda menor ou igual a 2,00 m.							
<b>UNIDADE:</b>		und							
<b>DATA BASE:</b>		jul/25							
<b>REFERÊNCIA:</b>		Item SINAPI 98510							
Código	Fonte	(A) EQUIPAMENTO	Und.	Horas Improdutivas	Valor improdutivo		Custo horário		
0			0,00		0,00		0,00		
Código	Fonte	(A) EQUIPAMENTO	Und.	Horas Produtivas	Valor Produtivo		Custo horário		
0			0,00		0,00		0,00		
<b>TOTAL (A):</b>								<b>0,00</b>	
Código	Fonte	(B) MÃO DE OBRA	Unidade	Encargos (%)	Valor sem Encargos Sociais	Valor com Encargos Sociais	Consumo	Custo horário	
'010146	DER-ED	SERVEnte (AUXILIAR DE OBRAS - SINDUSCON)	H	157,27%	R\$ 7,65	R\$ 19,68	0,7272	14,31	
'010101	DER-ED	AJUDANTE (AJUDANTE PRATICO - SINDUSCON)	H	157,27%	R\$ 8,53	R\$ 21,95	0,1818	3,99	
<b>TOTAL (B):</b>								<b>18,30</b>	
Código	Fonte	(B) ITENS DE INCIDÊNCIA	%	Mão de obra	Equipam.	Material	Custo		
<b>TOTAL (C):</b>								<b>0,00</b>	
<b>CUSTO HORÁRIO DE EXECUÇÃO (A) + (B) + (C):</b>								<b>18,30</b>	
<b>(D) PRODUÇÃO DE EQUIPE:</b>								<b>1,00</b>	
<b>(E) CUSTO UNITÁRIO DA EXECUÇÃO [(A) + (B) + (C)] / (D):</b>								<b>18,30</b>	
Código	Fonte	(F) MATERIAIS	Unidade	Custo unitário	Consumo		Custo		
358	SINAPI	MUDA DE ARVORE ORNAMENTAL, OITI/AROEIRA SALSA/ANGICO/IPE/JACARANDA OU EQUIVALENTE DA REGIAO, H= *1* M	UN	R\$ 66,98	1,00000		66,98		
0			0,00	R\$ -			0,00		

Assinado digitalmente. Acesse: <http://vitalvalerio.es.gov.br/> Chave: d0933ee96-805c-4d27-a70d-6c5212a07e94 Edital de Licitação Nº 000008/2026



TOTAL (F): 66,98

Código	Fonte	(G) SERVIÇOS	Unidade	Custo unitário	Consumo	Custo
	0		0	0		0,00
<b>TOTAL (G):</b>						<b>0,00</b>

Código	Fonte	(H) ITENS DE TRANSPORTE	Unidade	XP	XR	Custo unitário	Consumo	Custo	
<b>TOTAL (H):</b>									<b>0,00</b>

**CUSTO DIRETO TOTAL (E) + (F) + (G) + (H): 85,28**  
**BDI: 0,3325%: 28,36**  
**PREÇO UNITÁRIO TOTAL: 113,64**

**CP 017** **COMPOSIÇÃO ANALÍTICA DE CUSTOS UNITÁRIO**

**DESCRIÇÃO:** Corpo BSTC diâmetro 0,30 m C.S. MF inclusive escavação, reaterro e transporte do tubo em Vias Urbanas  
**UNIDADE:** m  
**DATA BASE:** jul/25  
**REFERÊNCIA:** Item DER-RD 42750

Código	Fonte	(A) EQUIPAMENTO	Und.	Horas Improdutivas	Valor improdutivo	Custo horário
	0		0,00		0,00	0,00
Código	Fonte	(A) EQUIPAMENTO	Und.	Horas Produtivas	Valor Produtivo	Custo horário
	0		0,00		0,00	0,00
<b>TOTAL (A):</b>						<b>0,00</b>

Código	Fonte	(B) MÃO DE OBRA	Unidade	Encargos (%)	Valor sem Encargos Sociais	Valor com Encargos Sociais	Consumo	Custo horário
'010139	DER-ED	PEDREIRO (OFICIAL - SINDUSCON)	H	157,27%	R\$ 10,12	R\$ 26,04	0,5000	13,02
'010146	DER-ED	SERVENTE (AUXILIAR DE OBRAS - SINDUSCON)	H	157,27%	R\$ 7,65	R\$ 19,68	1,0000	19,68
20060	DER-RD	Encarregado de O.A.C.	h	157,27%	R\$ 15,28	R\$ 39,31	0,1500	5,90
<b>TOTAL (B):</b>								<b>38,60</b>

Código	Fonte	(B) ITENS DE INCIDÊNCIA	%	Mão de obra	Equipam.	Material	Custo
2000	DER-RD	Ferramentas Manuais	5,00	X			1,93
<b>TOTAL (C):</b>							<b>1,93</b>

**CUSTO HORÁRIO DE EXECUÇÃO (A) + (B) + (C): 40,53**  
**(D) PRODUÇÃO DE EQUIPE: 0,83**  
**(E) CUSTO UNITÁRIO DA EXECUÇÃO [(A) + (B) + (C)] / (D): 48,83**

Código	Fonte	(F) MATERIAIS	Unidade	Custo unitário	Consumo	Custo
10210	DER-RD	Tubo de concreto s/ armação D=0,30m MF	M	R\$ 54,39	1,00000	54,39
	0		0,00	R\$ -		0,00
<b>TOTAL (F):</b>						<b>54,39</b>

Código	Fonte	(G) SERVIÇOS	Unidade	Custo unitário	Consumo	Custo
40348	DER-RD	Argamassa cimento e areia traço 1:4, tudo incluído	M3	564,78	0,0030	1,69
40258	DER-RD	Escavação manual em mat. 1º cat. H= 0,00 a 1,50 m	M3	81,56	0,0600	4,89
40282	DER-RD	Escavação mecânica em material de 1º cat. H= 0,00 a 1,50 m	M3	19,08	0,9370	17,88
40303	DER-RD	Reaterro de cavas c/ compactação mecânica (compactador manual)	M3	53,96	0,8430	45,49
<b>TOTAL (G):</b>						<b>69,95</b>

Código	Fonte	(H) ITENS DE TRANSPORTE	Unidade	XP	XR	Custo unitário	Consumo	Custo
1251	DER-RD	Transp. de Tubo de concreto s/ armação D=0,30m MF	t	50,00	0,00	58,30	0,08	4,66
<b>TOTAL (H):</b>								<b>4,66</b>

**CUSTO DIRETO TOTAL (E) + (F) + (G) + (H): 177,83**  
**BDI: 0,3325%: 59,13**  
**PREÇO UNITÁRIO TOTAL: 236,96**

**CP 018** **COMPOSIÇÃO ANALÍTICA DE CUSTOS UNITÁRIO**

**DESCRIÇÃO:** Caixa de passagem de alvenaria de blocos de concreto 9x19x39cm, dimensões de 60x60x60cm, com revestimento interno em chapisco e reboco, tampa de concreto esp.5cm e lastro de brita 5 cm  
**UNIDADE:** und  
**DATA BASE:** jul/25  
**REFERÊNCIA:** Item DER-ED 150616

Código	Fonte	(A) EQUIPAMENTO	Und.	Horas Improdutivas	Valor improdutivo	Custo horário
	0		0,00		0,00	0,00
Código	Fonte	(A) EQUIPAMENTO	Und.	Horas Produtivas	Valor Produtivo	Custo horário
'081115	DER-ED	BETONEIRA CAPACIDADE NOMINAL 400L, CAPACIDADE DE MISTURA 280L, MOTOR ELETRICO TRIFASICO 220/380V POTENCIA 2CV, SEM CARREGADOR	UN	0,0000024	4.747,38	0,01
<b>TOTAL (A):</b>						<b>0,01</b>

Código	Fonte	(B) MÃO DE OBRA	Unidade	Encargos (%)	Valor sem Encargos Sociais	Valor com Encargos Sociais	Consumo	Custo horário
'010101	DER-ED	AJUDANTE (AJUDANTE PRATICO - SINDUSCON)	H	157,27%	R\$ 8,53	R\$ 21,95	0,1350	2,96
'010121	DER-ED	ARMADOR (OFICIAL - SINDUSCON)	H	157,27%	R\$ 10,12	R\$ 26,04	0,0700	1,82
'010111	DER-ED	CARPINTEIRO (OFICIAL - SINDUSCON)	H	157,27%	R\$ 10,12	R\$ 26,04	0,0650	1,69
'010139	DER-ED	PEDREIRO (OFICIAL - SINDUSCON)	H	157,27%	R\$ 10,12	R\$ 26,04	1,8700	48,69
'010146	DER-ED	SERVENTE (AUXILIAR DE OBRAS - SINDUSCON)	H	157,27%	R\$ 7,65	R\$ 19,68	6,5373	128,65
<b>TOTAL (B):</b>								<b>183,81</b>

Código	Fonte	(B) ITENS DE INCIDÊNCIA	%	Mão de obra	Equipam.	Material	Custo
<b>TOTAL (C):</b>							<b>0,00</b>

**CUSTO HORÁRIO DE EXECUÇÃO (A) + (B) + (C): 183,82**  
**(D) PRODUÇÃO DE EQUIPE: 1,00**  
**(E) CUSTO UNITÁRIO DA EXECUÇÃO [(A) + (B) + (C)] / (D): 183,82**

Código	Fonte	(F) MATERIAIS	Unidade	Custo unitário	Consumo	Custo
'021517	DER-ED	ACO CA-50 DE 8.0MM	KG	R\$ 6,39	1,69231	10,81
'027010	DER-ED	ARAME RECOZIDO N.18 BWG	KG	R\$ 13,30	0,02962	0,39
'020503	DER-ED	AREIA LAVADA MEDIA	M3	R\$ 142,78	0,11887	16,97
'022502	DER-ED	BLOCO DE CONCRETO 9 X 19 X 39CM - VEDACAO	UN	R\$ 3,35	31,99680	107,19



'020517	DER-ED	BRITA 1	M3	R\$	160,69	0,0127	1,81
'020518	DER-ED	BRITA 2	M3	R\$	160,69	0,02602	4,18
'020519	DER-ED	BRITA 3	M3	R\$	160,69	0,09950	15,99
'020505	DER-ED	CAL HIDRATADO P/ ARGAMASSA CH III	KG	R\$	1,07	5,78092	6,19
'020508	DER-ED	CIMENTO PORTLAND CP III - 40	KG	R\$	0,59	39,83675	23,50
'049967	DER-ED	CONSUMO DE ENERGIA ELETRICA COMERCIAL, BAIXA TENSÃO CONSUMO ATE 100KWH,	KWH	R\$	0,88	0,03776	0,03
'028008	DER-ED	DESMOLDANTE PARA FORMAS	L	R\$	15,80	0,03384	0,53
'026569	DER-ED	PREGO 18X27	KG	R\$	12,45	0,01269	0,16
'020985	DER-ED	SARRAFO DE MADEIRA PINUS 10 X 2,5CM	M	R\$	5,18	0,04231	0,22
'020988	DER-ED	TABUA DE MADEIRA PINUS 30 X 2,5 CM	M	R\$	13,58	0,08461	1,15
<b>TOTAL (F):</b>							<b>189,12</b>

Código	Fonte	(G) SERVIÇOS	Unidade	Custo unitário	Consumo	Custo
		0	0	0		0,00
<b>TOTAL (G):</b>						<b>0,00</b>

Código	Fonte	(H) ITENS DE TRANSPORTE	Unidade	XP	XR	Custo unitário	Consumo	Custo	
<b>TOTAL (H):</b>									<b>0,00</b>

<b>CUSTO DIRETO TOTAL (E) + (F) + (G) + (H):</b>							<b>372,94</b>
<b>BD: 0,3325%</b>							<b>124,00</b>
<b>PREÇO UNITÁRIO TOTAL:</b>							<b>496,94</b>

**CP 019** **COMPOSIÇÃO ANALÍTICA DE CUSTOS UNITÁRIO**

**DESCRIÇÃO:** Eletroduto flexível corrugado, 2" - fornecimento e instalação  
**UNIDADE:** m  
**DATA BASE:** jul/25  
**REFERÊNCIA:** Item SINAPI 97668

Código	Fonte	(A) EQUIPAMENTO	Und.	Horas improdutivas	Valor improdutivo	Custo horário
0			0,00		0,00	0,00
Código	Fonte	(A) EQUIPAMENTO	Und.	Horas Produtivas	Valor Produtivo	Custo horário
0			0,00		0,00	0,00
<b>TOTAL (A):</b>						<b>0,00</b>

Código	Fonte	(B) MÃO DE OBRA	Unidade	Encargos (%)	Valor sem Encargos Sociais	Valor com Encargos Sociais	Consumo	Custo horário
'010101	DER-ED	AJUDANTE (AJUDANTE PRÁTICO - SINDUSCON)	H	157,27%	R\$ 8,53	R\$ 21,95	0,0945	2,07
'010115	DER-ED	ELETRICISTA (OFICIAL - SINDUSCON)	H	157,27%	R\$ 10,12	R\$ 26,04	0,0945	2,46
<b>TOTAL (B):</b>								<b>4,53</b>

Código	Fonte	(B) ITENS DE INCIDÊNCIA	%	Mão de obra	Equipam.	Material	Custo	
<b>TOTAL (C):</b>								<b>0,00</b>

<b>CUSTO HORÁRIO DE EXECUÇÃO (A) + (B) + (C):</b>							<b>4,53</b>
<b>(D) PRODUÇÃO DE EQUIPE:</b>							<b>1,00</b>
<b>(E) CUSTO UNITÁRIO DA EXECUÇÃO [(A) + (B) + (C)] / (D):</b>							<b>4,53</b>

Código	Fonte	(F) MATERIAIS	Unidade	Custo unitário	Consumo	Custo
2446	SINAPI	ELETRODUTO/DUTO PEAD FLEXIVEL PAREDE SIMPLES, CORRUGACAO HELICOIDAL, COR PRETA, SEM ROSCA, DE 2", CRC 680 N, PARA CABEAMENTO SUBTERRANEO (NBR 15715)	M	R\$ 7,52	1,10000	8,27
0			0,00	R\$ -		0,00
<b>TOTAL (F):</b>						<b>8,27</b>

Código	Fonte	(G) SERVIÇOS	Unidade	Custo unitário	Consumo	Custo
0			0	0		0,00
<b>TOTAL (G):</b>						<b>0,00</b>

Código	Fonte	(H) ITENS DE TRANSPORTE	Unidade	XP	XR	Custo unitário	Consumo	Custo	
<b>TOTAL (H):</b>									<b>0,00</b>

<b>CUSTO DIRETO TOTAL (E) + (F) + (G) + (H):</b>							<b>12,80</b>
<b>BD: 0,3325%</b>							<b>4,26</b>
<b>PREÇO UNITÁRIO TOTAL:</b>							<b>17,06</b>

**CP 020** **COMPOSIÇÃO ANALÍTICA DE CUSTOS UNITÁRIO**

**DESCRIÇÃO:** Refletor LED 100w - Fornecimento e Instalação.  
**UNIDADE:** und  
**DATA BASE:** jul/25  
**REFERÊNCIA:** Item SINAPI 97600

Código	Fonte	(A) EQUIPAMENTO	Und.	Horas improdutivas	Valor improdutivo	Custo horário
0			0,00	1,00	0,00	0,00
Código	Fonte	(A) EQUIPAMENTO	Und.	Horas Produtivas	Valor Produtivo	Custo horário
0			0,00	1,00	0,00	0,00
<b>TOTAL (A):</b>						<b>0,00</b>

Código	Fonte	(B) MÃO DE OBRA	Unidade	Encargos (%)	Valor sem Encargos Sociais	Valor com Encargos Sociais	Consumo	Custo horário
'010115	DER-ED	ELETRICISTA (OFICIAL - SINDUSCON)	H	157,27%	R\$ 10,12	R\$ 26,04	0,1735	4,52
'010101	DER-ED	AJUDANTE (AJUDANTE PRÁTICO - SINDUSCON)	H	157,27%	R\$ 8,53	R\$ 21,95	0,4165	9,14
<b>TOTAL (B):</b>								<b>13,66</b>

Código	Fonte	(B) ITENS DE INCIDÊNCIA	%	Mão de obra	Equipam.	Material	Custo	
<b>TOTAL (C):</b>								<b>0,00</b>

<b>CUSTO HORÁRIO DE EXECUÇÃO (A) + (B) + (C):</b>							<b>13,66</b>
<b>(D) PRODUÇÃO DE EQUIPE:</b>							<b>1,00</b>
<b>(E) CUSTO UNITÁRIO DA EXECUÇÃO [(A) + (B) + (C)] / (D):</b>							<b>13,66</b>

Código	Fonte	(F) MATERIAIS	Unidade	Custo unitário	Consumo	Custo
--------	-------	---------------	---------	----------------	---------	-------



Pesquisa de Mercado		Refletor 100w	und	R\$	41,88	1,00000	41,88
<b>TOTAL (F):</b>							<b>41,88</b>
<b>Código</b>	<b>Fonte</b>	<b>(G) SERVIÇOS</b>		<b>Unidade</b>	<b>Custo unitário</b>	<b>Consumo</b>	<b>Custo</b>
		0		0	0		0,00
<b>TOTAL (G):</b>							<b>0,00</b>
<b>Código</b>	<b>Fonte</b>	<b>(H) ITENS DE TRANSPORTE</b>		<b>Unidade</b>	<b>XP</b>	<b>XR</b>	<b>Custo unitário</b>
<b>TOTAL (H):</b>							<b>0,00</b>
<b>CUSTO DIRETO TOTAL (E) + (F) + (G) + (H):</b>							<b>55,54</b>
<b>BDI: 0,3325%</b>							<b>18,47</b>
<b>PREÇO UNITÁRIO TOTAL:</b>							<b>74,01</b>
<b>CP 021</b>		<b>COMPOSIÇÃO ANALÍTICA DE CUSTOS UNITÁRIO</b>					
<b>DESCRIÇÃO:</b> Relé fotoelétrico para comando de iluminação externa 1000w - fornecimento e instalação							
<b>UNIDADE:</b> und							
<b>DATA BASE:</b> jul/25							
<b>REFERÊNCIA:</b> Item SINAPI 101632							
<b>Código</b>	<b>Fonte</b>	<b>(A) EQUIPAMENTO</b>		<b>Und.</b>	<b>Horas Improdutivas</b>	<b>Valor improdutivo</b>	<b>Custo horário</b>
		0		0,00	1,00	0,00	0,00
<b>Código</b>	<b>Fonte</b>	<b>(A) EQUIPAMENTO</b>		<b>Und.</b>	<b>Horas Produtivas</b>	<b>Valor Produtivo</b>	<b>Custo horário</b>
		0		0,00	1,00	0,00	0,00
<b>TOTAL (A):</b>							<b>0,00</b>
<b>Código</b>	<b>Fonte</b>	<b>(B) MÃO DE OBRA</b>		<b>Unidade</b>	<b>Encargos (%)</b>	<b>Valor sem Encargos Sociais</b>	<b>Valor com Encargos Sociais</b>
'010115	DER-ED	ELETRICISTA (OFICIAL - SINDUSCON)		H	157,27%	R\$ 10,12	R\$ 26,04
'010101	DER-ED	AJUDANTE (AJUDANTE PRÁTICO - SINDUSCON)		H	157,27%	R\$ 8,53	R\$ 21,95
<b>TOTAL (B):</b>							<b>0,81</b>
<b>Código</b>	<b>Fonte</b>	<b>(B) ITENS DE INCIDÊNCIA</b>		<b>%</b>	<b>Mão de obra</b>	<b>Equipam.</b>	<b>Material</b>
<b>TOTAL (C):</b>							<b>0,00</b>
<b>CUSTO HORÁRIO DE EXECUÇÃO (A) + (B) + (C):</b>							<b>0,81</b>
<b>(D) PRODUÇÃO DE EQUIPE:</b>							<b>1,00</b>
<b>(E) CUSTO UNITÁRIO DA EXECUÇÃO [(A) + (B) + (C)] / (D):</b>							<b>0,81</b>
<b>Código</b>	<b>Fonte</b>	<b>(F) MATERIAIS</b>		<b>Unidade</b>	<b>Custo unitário</b>	<b>Consumo</b>	<b>Custo</b>
2510	SINAPI	RELE FOTOELETRICO INTERNO E EXTERNO BIVOLT 1000 W, DE CONECTOR, SEM BASE		UN	R\$ 35,46	1,00000	35,46
21127	SINAPI	FITA ISOLANTE ADESIVA ANTICHAMA, USO ATÉ 750 V, EM ROLO DE 19 MM X 5 M		UN	R\$ 4,37	0,02100	0,09
<b>TOTAL (F):</b>							<b>35,55</b>
<b>Código</b>	<b>Fonte</b>	<b>(G) SERVIÇOS</b>		<b>Unidade</b>	<b>Custo unitário</b>	<b>Consumo</b>	<b>Custo</b>
		0		0	0		0,00
<b>TOTAL (G):</b>							<b>0,00</b>
<b>Código</b>	<b>Fonte</b>	<b>(H) ITENS DE TRANSPORTE</b>		<b>Unidade</b>	<b>XP</b>	<b>XR</b>	<b>Custo unitário</b>
<b>TOTAL (H):</b>							<b>0,00</b>
<b>CUSTO DIRETO TOTAL (E) + (F) + (G) + (H):</b>							<b>36,36</b>
<b>BDI: 0,3325%</b>							<b>12,09</b>
<b>PREÇO UNITÁRIO TOTAL:</b>							<b>48,45</b>
<b>CP 022</b>		<b>COMPOSIÇÃO ANALÍTICA DE CUSTOS UNITÁRIO</b>					
<b>DESCRIÇÃO:</b> Poste de aço galvanizado, h = 7m, com 3 luminárias e suporte para luminárias - fornecimento e instalação							
<b>UNIDADE:</b> und							
<b>DATA BASE:</b> jul/25							
<b>REFERÊNCIA:</b> Item SINAPI 100619							
<b>Código</b>	<b>Fonte</b>	<b>(A) EQUIPAMENTO</b>		<b>Und.</b>	<b>Horas Improdutivas</b>	<b>Valor improdutivo</b>	<b>Custo horário</b>
		0		0,00	1,00	0,00	0,00
<b>Código</b>	<b>Fonte</b>	<b>(A) EQUIPAMENTO</b>		<b>Und.</b>	<b>Horas Produtivas</b>	<b>Valor Produtivo</b>	<b>Custo horário</b>
		0		0,00	1,00	0,00	0,00
<b>TOTAL (A):</b>							<b>0,00</b>
<b>Código</b>	<b>Fonte</b>	<b>(B) MÃO DE OBRA</b>		<b>Unidade</b>	<b>Encargos (%)</b>	<b>Valor sem Encargos Sociais</b>	<b>Valor com Encargos Sociais</b>
'010115	DER-ED	ELETRICISTA (OFICIAL - SINDUSCON)		H	157,27%	R\$ 10,12	R\$ 26,04
'010101	DER-ED	AJUDANTE (AJUDANTE PRÁTICO - SINDUSCON)		H	157,27%	R\$ 8,53	R\$ 21,95
<b>TOTAL (B):</b>							<b>112,72</b>
<b>Código</b>	<b>Fonte</b>	<b>(B) ITENS DE INCIDÊNCIA</b>		<b>%</b>	<b>Mão de obra</b>	<b>Equipam.</b>	<b>Material</b>
<b>TOTAL (C):</b>							<b>0,00</b>
<b>CUSTO HORÁRIO DE EXECUÇÃO (A) + (B) + (C):</b>							<b>112,72</b>
<b>(D) PRODUÇÃO DE EQUIPE:</b>							<b>1,00</b>
<b>(E) CUSTO UNITÁRIO DA EXECUÇÃO [(A) + (B) + (C)] / (D):</b>							<b>112,72</b>
<b>Código</b>	<b>Fonte</b>	<b>(F) MATERIAIS</b>		<b>Unidade</b>	<b>Custo unitário</b>	<b>Consumo</b>	<b>Custo</b>
14166	SINAPI	POSTE CONICO CONTINUO EM ACO GALVANIZADO, RETO, ENGASTADO, H = 7 M, DIAMETRO INFERIOR = "125" MM		UN	R\$ 1.201,33	1,00000	1.201,33

Assinado digitalmente. Acesso: http://viavalerio.es.gov.br/Chave: d0933ee96-805c-4d27-a70d-6c5212a07e94 Edital de Licitação Nº 000008/2026



39746	SINAPI	CHUMBADOR DE ACO GALVANIZADO, 1" X 600 MM, PARA POSTES DE ACO COM BASE, INCLUSO PORCA E ARRUELA	UN	R\$	90,66	4,00000	362,64
	Pesquisa de Mercado	SUORTE PARA 3 LUMINÁRIAS	UN	R\$	316,29	1,00000	316,29
	Pesquisa de Mercado	LUMINÁRIA PÉTALA 300W	UN	R\$	418,70	3,00000	1.256,10
<b>TOTAL (F):</b>							<b>1.880,26</b>

Código	Fonte	(G) SERVIÇOS	Unidade	Custo unitário	Consumo	Custo
		0	0	0		0,00
<b>TOTAL (G):</b>						<b>0,00</b>

Código	Fonte	(H) ITENS DE TRANSPORTE	Unidade	XP	XR	Custo unitário	Consumo	Custo
<b>TOTAL (H):</b>								<b>0,00</b>

<b>CUSTO DIRETO TOTAL (E) + (F) + (G) + (H):</b>						<b>1.992,98</b>
<b>BDI: 0,3325%</b>						<b>662,67</b>
<b>PREÇO UNITÁRIO TOTAL:</b>						<b>2.655,65</b>

**CP 023**

**DESCRIÇÃO:** Adesivagem em chapa perfurada  
**UNIDADE:** vb  
**DATA BASE:** jul/25  
**REFERÊNCIA:** Composição Própria

Código	Fonte	(A) EQUIPAMENTO	Und.	Horas Improdutivas	Valor improdutivo	Custo horário
		0	0,00	1,00	0,00	0,00
Código	Fonte	(A) EQUIPAMENTO	Und.	Horas Produtivas	Valor Produtivo	Custo horário
		0	0,00	1,00	0,00	0,00
<b>TOTAL (A):</b>						<b>0,00</b>

Código	Fonte	(B) MÃO DE OBRA	Unidade	Encargos (%)	Valor sem Encargos Sociais	Valor com Encargos Sociais	Consumo	Custo horário
		0	0,00	157,27%	R\$ -	R\$ -		0,00
		0	0,00	157,27%	R\$ -	R\$ -		0,00
<b>TOTAL (B):</b>								<b>0,00</b>

Código	Fonte	(B) ITENS DE INCIDÊNCIA	%	Mão de obra	Equipam.	Material	Custo
<b>TOTAL (C):</b>							<b>0,00</b>
<b>CUSTO HORÁRIO DE EXECUÇÃO (A) + (B) + (C):</b>							<b>0,00</b>
<b>(D) PRODUÇÃO DE EQUIPE:</b>							<b>1,00</b>
<b>(E) CUSTO UNITÁRIO DA EXECUÇÃO [(A) + (B) + (C)] / (D):</b>							<b>0,00</b>

Código	Fonte	(F) MATERIAIS	Unidade	Custo unitário	Consumo	Custo
		0	0,00			0,00
		0	0,00			0,00
<b>TOTAL (F):</b>						<b>0,00</b>

Código	Fonte	(G) SERVIÇOS	Unidade	Custo unitário	Consumo	Custo
		0	0	0		0,00
<b>TOTAL (G):</b>						<b>0,00</b>

Código	Fonte	(H) ITENS DE TRANSPORTE	Unidade	XP	XR	Custo unitário	Consumo	Custo
<b>TOTAL (H):</b>								<b>0,00</b>

<b>CUSTO DIRETO TOTAL (E) + (F) + (G) + (H):</b>						<b>7.500,00</b>
<b>BDI: 0,3325%</b>						<b>2.493,75</b>
<b>PREÇO UNITÁRIO TOTAL:</b>						<b>9.993,75</b>

**ALESSANDRO RODRIGUES BATISTA:11074853717**

Assinado digitalmente por ALESSANDRO RODRIGUES BATISTA:11074853717  
 DN: cn=ALESSANDRO RODRIGUES BATISTA:11074853717, c=BR, o=ICP-Brasil, ou=ALESSANDRO RODRIGUES BATISTA, email=financieiro@americalatina.eng.br  
 Data: 2026.03.11 15:01:50 -03'00'

**ALESSANDRO RODRIGUES BATISTA**  
 Arquiteto Urbanista CAU A63305-4  
 América Latina Engenharia

Assinado digitalmente. Acesso: http://vialvalerio.es.gov.br/ Chave: d0933ee96-805c-4d27-a70d-6c5212a07e94 Edital de Licitação Nº 000008/2026



## DETALHAMENTO DO BDI

**PROPONENTE:** Prefeitura de Vila Valério  
**OBRA:** Portais de Vila Valério (Portal Walerjan)  
**ENDEREÇO:** Vila Valério - ES

### 1. Regime de Contribuição Previdenciária

Sem Desoneração

### 2. Tipo de Intervenção

Construção de Edifícios

### 3. Incidências sobre o custo

A -	Administração Central	4,06%	%
B -	Administração Local	8,19%	%
D -	Custos Financeiros	0,61%	%
E -	Risco, Garantias e Seguros	1,00%	%
F -	Lucro	8,00%	%

### 4 - Incidências sobre o preço de venda

C -	Tributos	7,65%	%
	<i>COFINS</i>	3,00%	%
	<i>PIS</i>	0,65%	%
	<i>ISS</i>	4,00%	%

### 5 - Demonstrativo de cálculo do BDI

$$BDI = \left\{ \frac{[(1 + A + B + E)] * (1 + D) * (1 + F)}{(1 - C)} \right\} - 1 =$$

**33,25%**

ALESSANDRO  
 RODRIGUES  
 BATISTA:11074853717

Assinado digitalmente por ALESSANDRO  
 RODRIGUES BATISTA:11074853717  
 DN: cn=ALESSANDRO RODRIGUES  
 BATISTA:11074853717, c=BR, ou=ICP-Brasil,  
 ou=ALESSANDRO RODRIGUES BATISTA,  
 email=financieiro@americalatina.eng.br  
 Data: 2026.03.11 14:59:54 -03'00'

**ALESSANDRO RODRIGUES BATISTA**  
 Arquiteto Urbanista CAU A63305-4  
 América Latina Engenharia



PESQUISA DE MERCADO - COMPOSIÇÃO 02							
Categoria			Und			Nº de Preços	Preço
CP-002	Pesquisa de Mercado	Poste De Jardim Moderno 1xg13 2m Luminária De Jardim	und			3	1264,61
						C/ BDI:	-
Fornecedor	CNPJ	Contato/Telefone/E-mail	Preço	PREÇO/und	Preço Corrigido (INCC)	Considerado	Observação
<b>Amazon Automotivo</b>	04.949.341/0001-69	www.armazemautomotivo.com	R\$ 1.150,00	R\$ 1.150,00	R\$ 1.324,57	SIM	
<b>Inspire Home</b>	24.335.485/0001-32	www.inspirehome.com.br	R\$ 1.227,98	R\$ 1.227,98	R\$ 1.414,39	SIM	
<b>Blight</b>	10.434.457/0001-68	www.blight.com.br	R\$ 915,84	R\$ 915,84	R\$ 1.054,86	SIM	

PESQUISA DE MERCADO - COMPOSIÇÃO 03							
Categoria			Und			Nº de Preços	Preço Médio
CP-003	Pesquisa de Mercado	Refletor led 50w Branco Frio	und			3	44,01
						C/ BDI:	-
Fornecedor	CNPJ	Contato/Telefone/E-mail	Preço	PREÇO + Frete	Preço Corrigido (INCC)	Considerado	Observação
<b>Só Led</b>	20.347.813/0001-60	Telefone: (31) 99254-6588	R\$ 38,90	R\$ 38,90	R\$ 44,31	SIM	
<b>Isitron</b>	30.479.081/0001-15	Telefone: (11) 2924-4211	R\$ 28,02	R\$ 33,28	R\$ 37,91	SIM	
<b>Combinado</b>	29.103.816/0001-22	Telefone: (11) 4380-1698	R\$ 38,33	R\$ 43,74	R\$ 49,82	SIM	

PESQUISA DE MERCADO - COMPOSIÇÃO 04							
Categoria			Und			Nº de Preços	Preço Médio
CP-004	Pesquisa de Mercado	Poste telecônico de aço galvanizado h=6m	und			3	1205,74
						C/ BDI:	-
Fornecedor	CNPJ	Contato/Telefone/E-mail	Preço	PREÇO/und	Preço Corrigido (INCC)	Considerado	Observação
<b>Aladin Iluminação</b>	12.265.861/0001.80	Telefone: (11) 2219-2505	R\$ 930,67	R\$ 930,67	R\$ 1.073,43	SIM	
<b>Embras</b>	15.913.953/0001-18	Telefone: (11) 3605-1589	R\$ 865,48	R\$ 865,48	R\$ 998,24	SIM	
<b>Ilumef</b>	17.418.567/0001-85	Telefone: (31) 3454-2111	R\$ 1.340,00	R\$ 1.340,00	R\$ 1.545,56	SIM	

PESQUISA DE MERCADO - COMPOSIÇÃO 04							
Categoria			Und			Nº de Preços	Preço Médio
CP-004	Pesquisa de Mercado	Luminária Pública LED 300w para poste	und			3	418,70
						C/ BDI:	-
Fornecedor	CNPJ	Contato/Telefone/E-mail	Preço	PREÇO + Frete	Preço Corrigido (INCC)	Considerado	Observação
<b>Arco Íris LED</b>	23.684.546/0001-04	Telefone: (24) 99250-5681	R\$ 251,99	R\$ 274,52	R\$ 312,68	SIM	
<b>PJ Iluminação</b>	29.229.980/0001-80	Telefone: (21) 2704-5439	R\$ 388,99	R\$ 414,45	R\$ 472,06	SIM	
<b>Sustenta LED</b>	33.779.899/0001-41	Telefone: (11) 2359-5908	R\$ 397,90	R\$ 413,83	R\$ 471,35	SIM	

PESQUISA DE MERCADO - COMPOSIÇÃO 07							
Categoria			Und			Nº de Preços	Preço Médio
CP-007	Pesquisa de Mercado	Chapa de aço corten com desenho em corte a laser	Und			3	6197,18
						C/ BDI:	-
Fornecedor	CNPJ	Contato/Telefone/E-mail	Preço	PREÇO/UND	Preço Corrigido (INCC)	Considerado	Observação
<b>Mostaza</b>	43.528.748/0001-74	Telefone: (11) 94840-2026	R\$ 40.733,00	R\$ 40.733,00	R\$ 46.394,89	SIM	



<b>Decorten</b>	24.152.390/0001-83	Telefone: (11) 4398-8717	R\$ 57.350,00	R\$ 57.350,00	R\$ 65.321,65	SIM	
<b>Miranda Engenharia</b>	22.153.445/0001-44	Telefone: (28) 99987-1854	R\$ 65.000,00	R\$ 65.000,00	R\$ 74.035,00	SIM	

PESQUISA DE MERCADO - COMPOSIÇÃO 08							
Categoria			Und			Nº de Preços	Preço Médio
CP-008	Pesquisa de Mercado	Parafuso Chumbador 3/4"	Und			3	61,62
						C/ BDI:	-
Fornecedor	CNPJ	Contato/Telefone/E-mail	Preço	PREÇO/UND	Preço Corrigido (INCC)	Considerado	Observação
<b>LPA</b>	22.109.787/0001-67	Telefone: (11) 2501-5759	R\$ 58,70	R\$ 58,70	R\$ 66,86	SIM	
<b>Partel Parafusos</b>	02.806.031/0001-60	Telefone: (11) 3207-3911	R\$ 43,70	R\$ 43,70	R\$ 49,77	SIM	
<b>Super Fixadores</b>	17.411.868-0001-87	E-mail: sosfixparafusos@terra.com.br	R\$ 59,90	R\$ 59,90	R\$ 68,23	SIM	

PESQUISA DE MERCADO - COMPOSIÇÃO 09							
Categoria			Und			Nº de Preços	Preço Médio
CP-009	Pesquisa de Mercado	Tela alumínio malha 14, fio 31	m2			3	34,68
						C/ BDI:	-
Fornecedor	CNPJ	Contato/Telefone/E-mail	Preço	PREÇO/m2	Preço Corrigido (INCC)	Considerado	Observação
<b>Mult Telas</b>	23.605.758/0001-59	Telefone: (19) 3267-0089	R\$ 45,00	R\$ 45,00	R\$ 51,35	SIM	
<b>Telas MM</b>		Telefone: (11) 4646-1818	R\$ 23,50	R\$ 23,50	R\$ 26,82	SIM	
<b>Top Telas e Redes</b>	35.014.355/0001-4	Telefone: (33) 3022-1848	R\$ 22,67	R\$ 22,67	R\$ 25,87	SIM	

PESQUISA DE MERCADO - COMPOSIÇÃO 10							
Categoria			Und			Nº de Preços	Preço Médio
CP-010	Pesquisa de Mercado	Chapa Perfurada de aço carbono furo: 3mm	m2			3	415,92
						C/ BDI:	-
Fornecedor	CNPJ	Contato/Telefone/E-mail	Preço	PREÇO/m2	Preço Corrigido (INCC)	Considerado	Observação
<b>Mais Metais Perfurados</b>	40.548.741/0001-26	Telefone: (19) 99716-7954	R\$ 424,00	R\$ 424,00	R\$ 481,83	SIM	
<b>Pro-Stamp</b>	30.091.400/0001-10	Telefone: (19) 3546-2778	R\$ 380,00	R\$ 380,00	R\$ 431,83	SIM	
<b>Bepex</b>	51.409.985/0001-44	Telefone: (19) 3701-0019	R\$ 588,00	R\$ 294,00	R\$ 334,10	SIM	



**PESQUISA DE MERCADO - COMPOSIÇÃO 22**

Categoria		Und			Nº de Preços	Preço	
CP-022	Pesquisa de Mercado	Macrofibra sintética estrutural	kg		3		
					C/ BDI:	-	
Fornecedor	CNPJ	Contato/Telefone/E-mail	Preço	PREÇO/KG	Preço Corrigido (INCC)	Considerado	Observação
<b>Roeli Variedades</b>	46.451.249/0001-14	Telefone: (11) 97609-4542	R\$ 460,00	R\$ 46,00	R\$ 46,00	SIM	
<b>Martins Compositos</b>	48.617.580/0001-97	<a href="https://martinscompositos.mercadoshops.com.br/">https://martinscompositos.mercadoshops.com.br/</a>	R\$ 589,90	R\$ 26,81	R\$ 26,81	SIM	
<b>Resiquímica</b>	02.261.258/0001-77	Telefone: (11) 943881244	R\$ 319,90	R\$ 31,99	R\$ 31,99	SIM	

**PESQUISA DE MERCADO - COMPOSIÇÃO 30**

Categoria		Und			Nº de Preços	Preço Médio	
CP-030	Pesquisa de Mercado	Refletor 100w	und		3	41,88	
					C/ BDI:	-	
Fornecedor	CNPJ	Contato/Telefone/E-mail	Preço	PREÇO/UND	Preço Corrigido (INCC)	Considerado	Observação
<b>Elumin</b>	48.391.373/0001-67	(11) 94030-2275	R\$ 34,90	R\$ 34,90	R\$ 38,75	SIM	
<b>Martho Led</b>	51.729.528/0001-37	(19) 99717-2932	R\$ 27,74	R\$ 27,74	R\$ 30,80	SIM	
<b>Sustenta Led</b>	33.779.899/0001-41	(11) 5678-7018	R\$ 50,52	R\$ 50,52	R\$ 56,09	SIM	

**PESQUISA DE MERCADO - COMPOSIÇÃO 32**

Categoria		Und			Nº de Preços	Preço Médio	
CP-032	Pesquisa de Mercado	Suporte pare 3 luminárias	und		3	316,29	
					C/ BDI:	-	
Fornecedor	CNPJ	Contato/Telefone/E-mail	Preço	PREÇO/UND	Preço Corrigido (INCC)	Considerado	Observação
<b>Induspar</b>	43.944.389/0001-36	(16) 2120-0460	R\$ 315,00	R\$ 315,00	R\$ 349,71	SIM	
<b>Loja Elétrica</b>	17.155.342/0006-98	(31) 4020-2882	R\$ 258,00	R\$ 258,00	R\$ 286,43	SIM	
<b>RJE Iluminação</b>	22.321.121/0001-78	(16) 3353-7525	R\$ 281,70	R\$ 281,70	R\$ 312,74	SIM	

ALESSANDRO RODRIGUES BATISTA:11074853717  
 Assinado digitalmente por ALESSANDRO RODRIGUES BATISTA:11074853717  
 DN: cn=ALESSANDRO RODRIGUES BATISTA:11074853717, ou=CP-Brasil, ou=ALESSANDRO RODRIGUES BATISTA, email=financieiro@americatina.eng.br  
 Data: 2026.03.11 15:01:15 -03'00'

**ALESSANDRO RODRIGUES BATISTA**  
 Arquiteto Urbanista CAU A63305-4  
 América Latina Engenharia



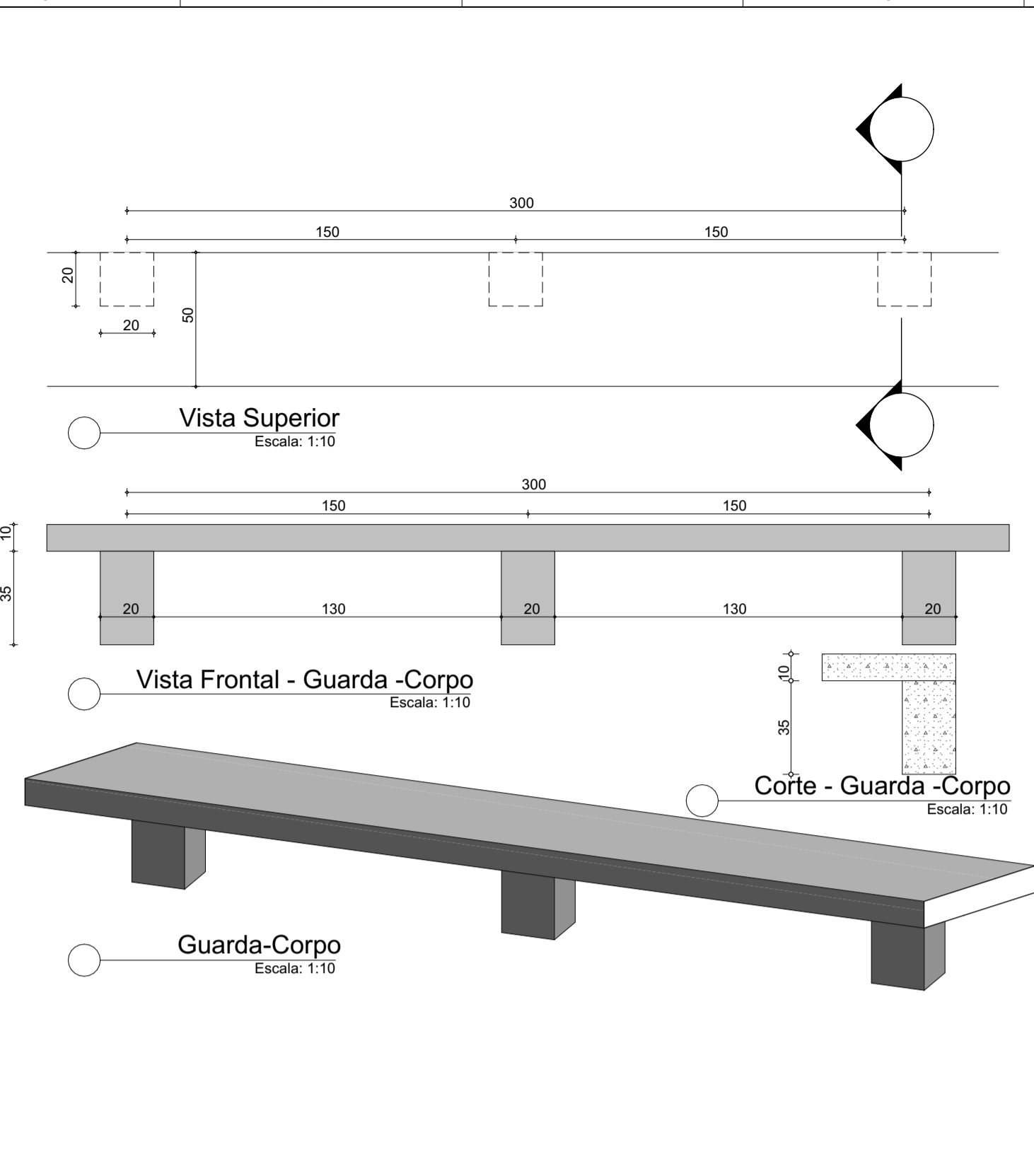
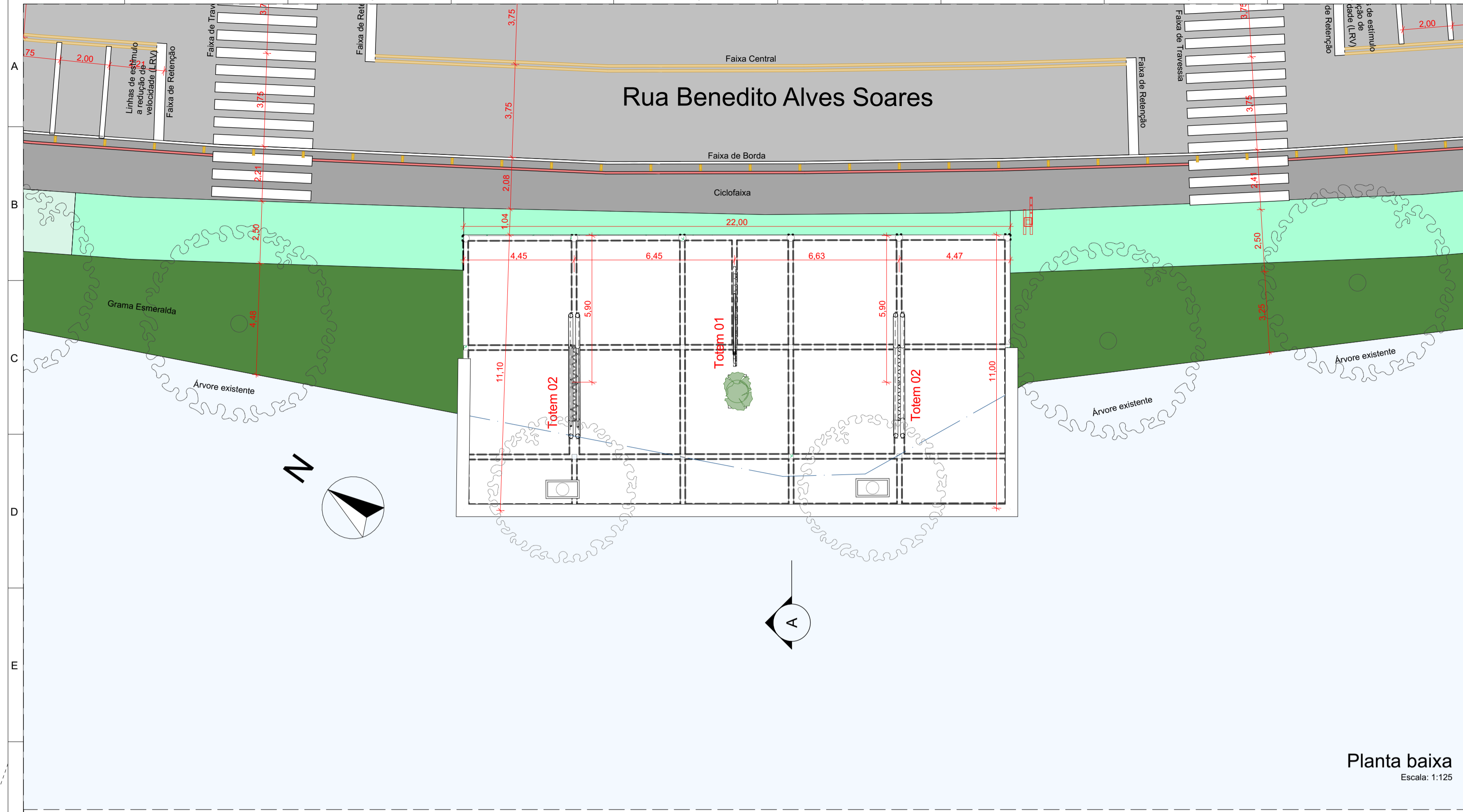

ID do Elemento	Número de Postos	Volume de Concreto(m³)
Banco Guarda-Corpo Concreto	0	34,56
Guarda-Corpo Concreto Base	21	34,36
Rampa de concreto sobre sarjeta	0	82,03

Forma Poste(m²)			Aço Poste (unidade)				
Lateral	Topo	Total	ID	Diametro	Q	Comp.(cm)	Total(cm)
6,872	34,36	41,232	1	8	4	70	280
			2	5	3	65	195

  

Aço Banco (m)				
ID	Diametro	Q	Comp.(cm)	Total(cm)
1,00	5,00	4,00	60,29	241,16
2,00	5,00	3,00	6,37	19,11
3,00	5,00	1,00	11,76	11,76
4,00	5,00	2,00	19,61	39,22
5,00	5,00	29,00	11,76	341,08

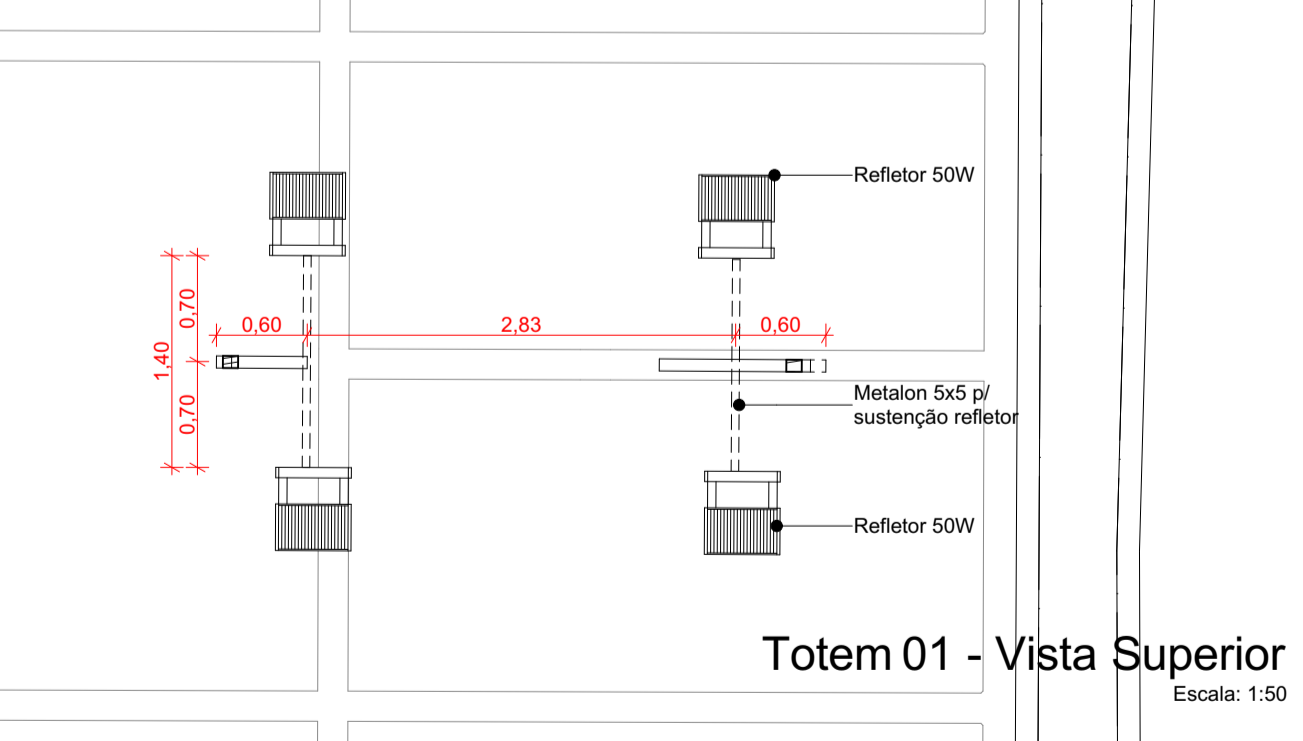
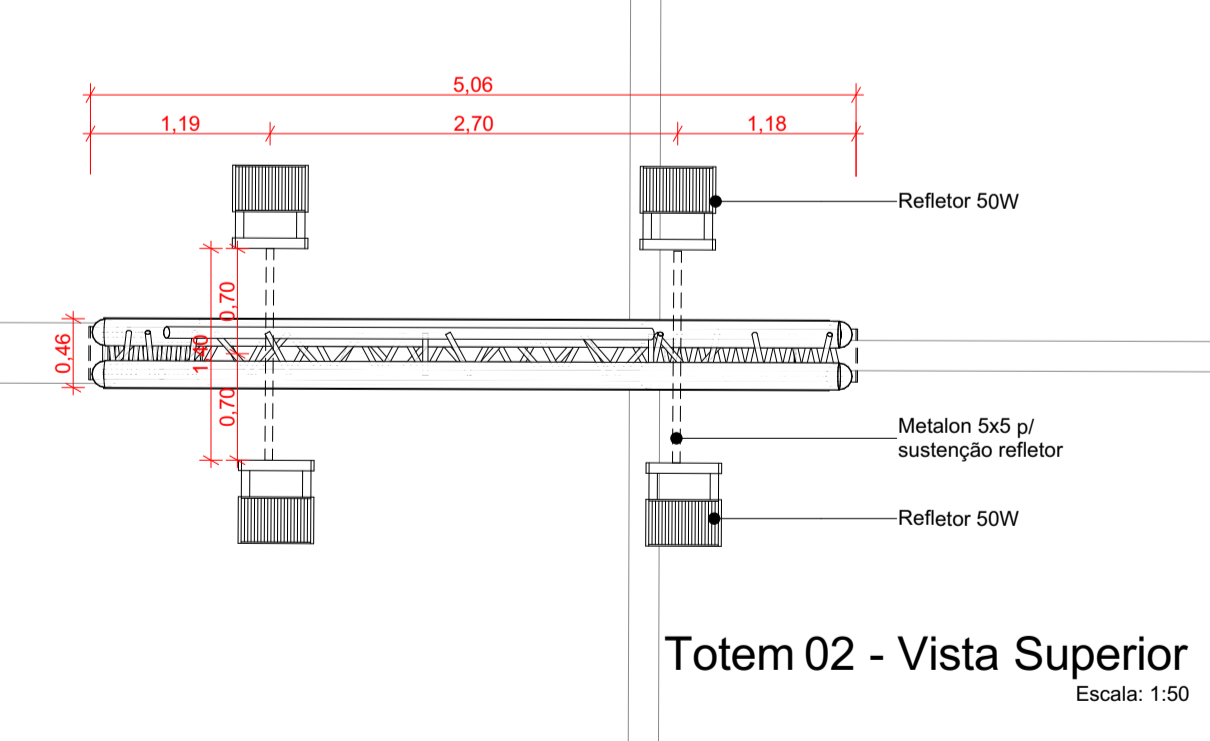
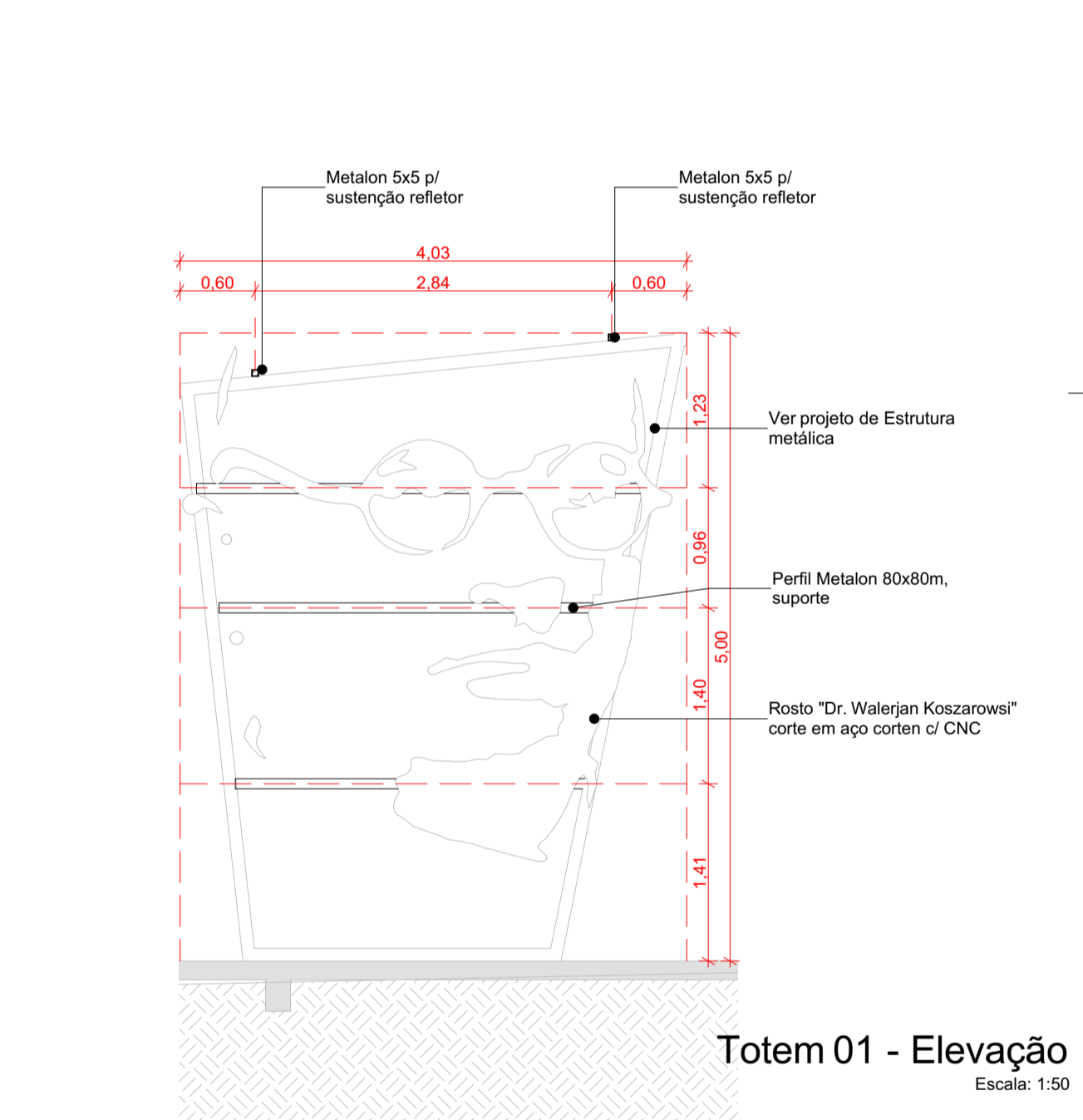
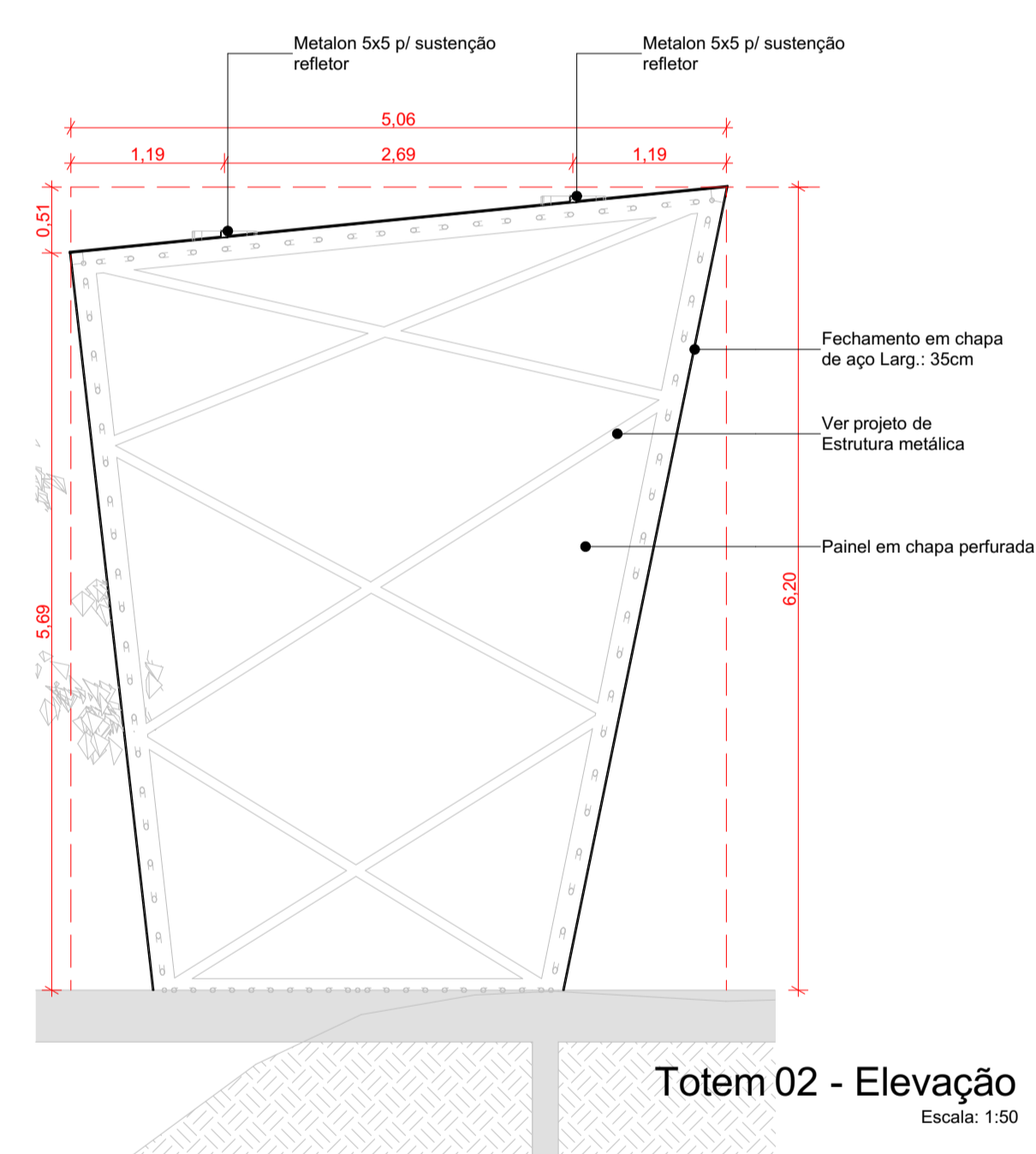
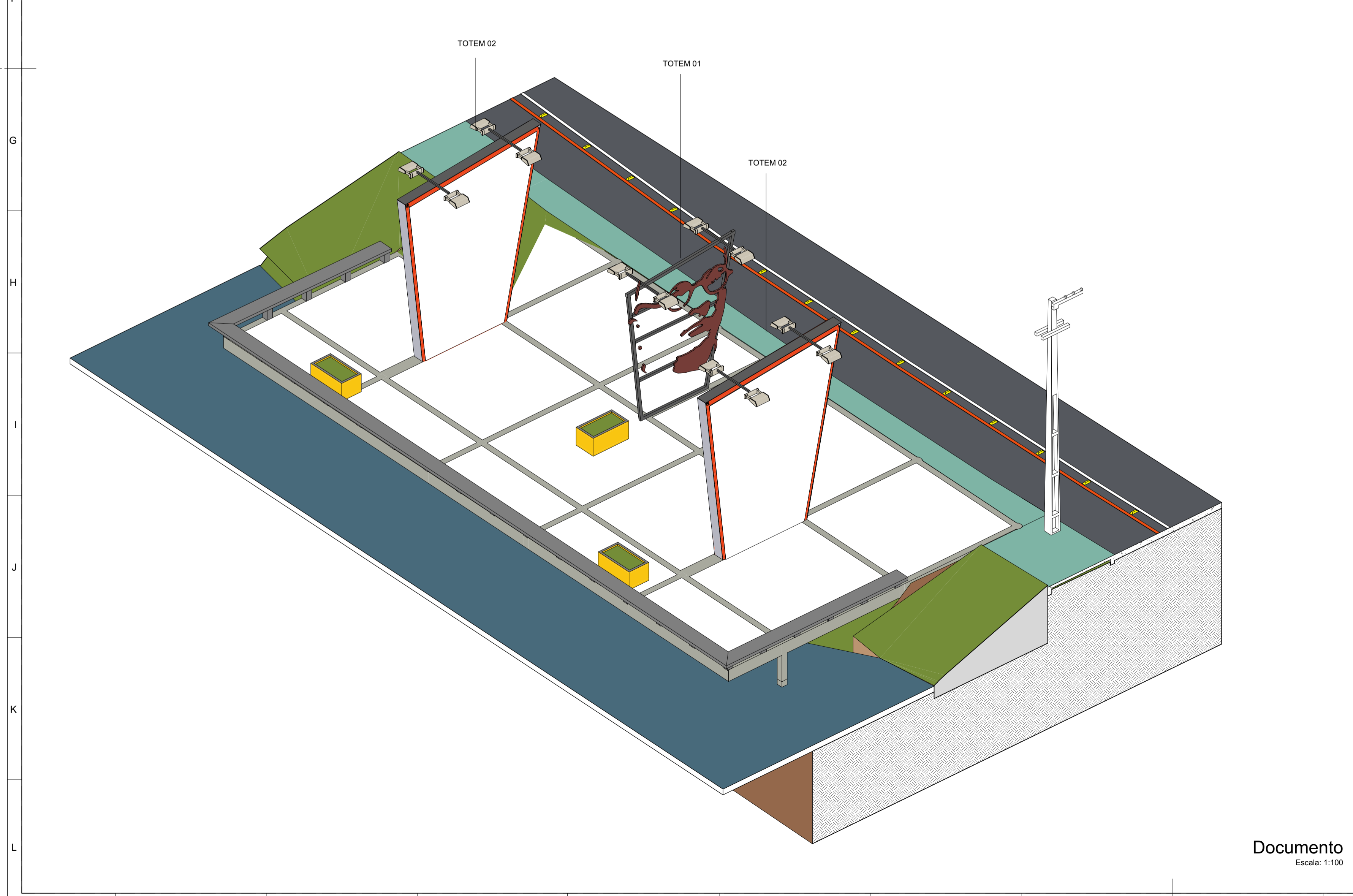

**Arquitetura e Urbanismo**

OBRA:	Implantação do Portal Waterjan								
LOCAL:	Município de Vila Valério - ES								
CONTEÚDO:	Planta baixa e detalhes	ÁREA:							
ESCALA:	Indicada	DATA:	Dezembro/25	PRANCHAS:	02/03	REV:	R0	FOLHA:	A1
ALESSANDRO RODRIGUES BATISTA: 1107485371 Alessandro Rodrigues Batista CAU: A633054-4									

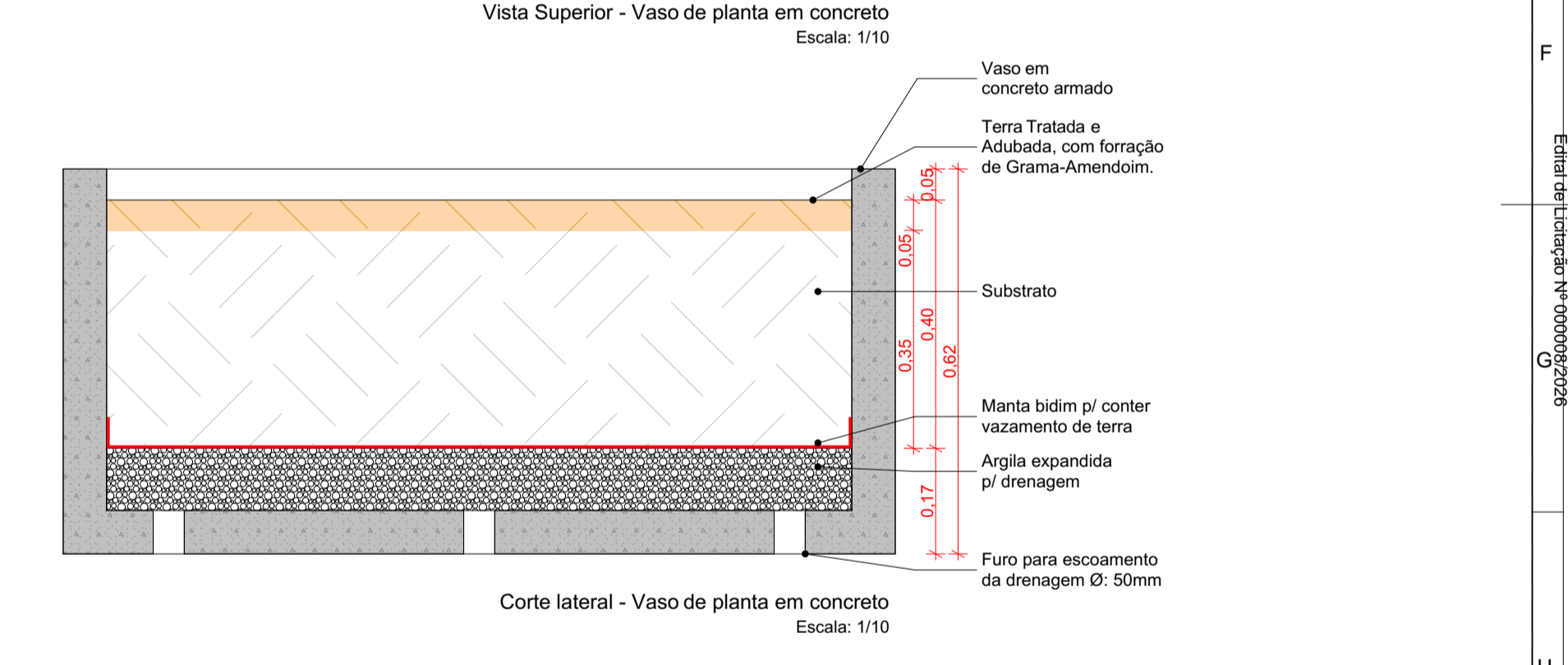
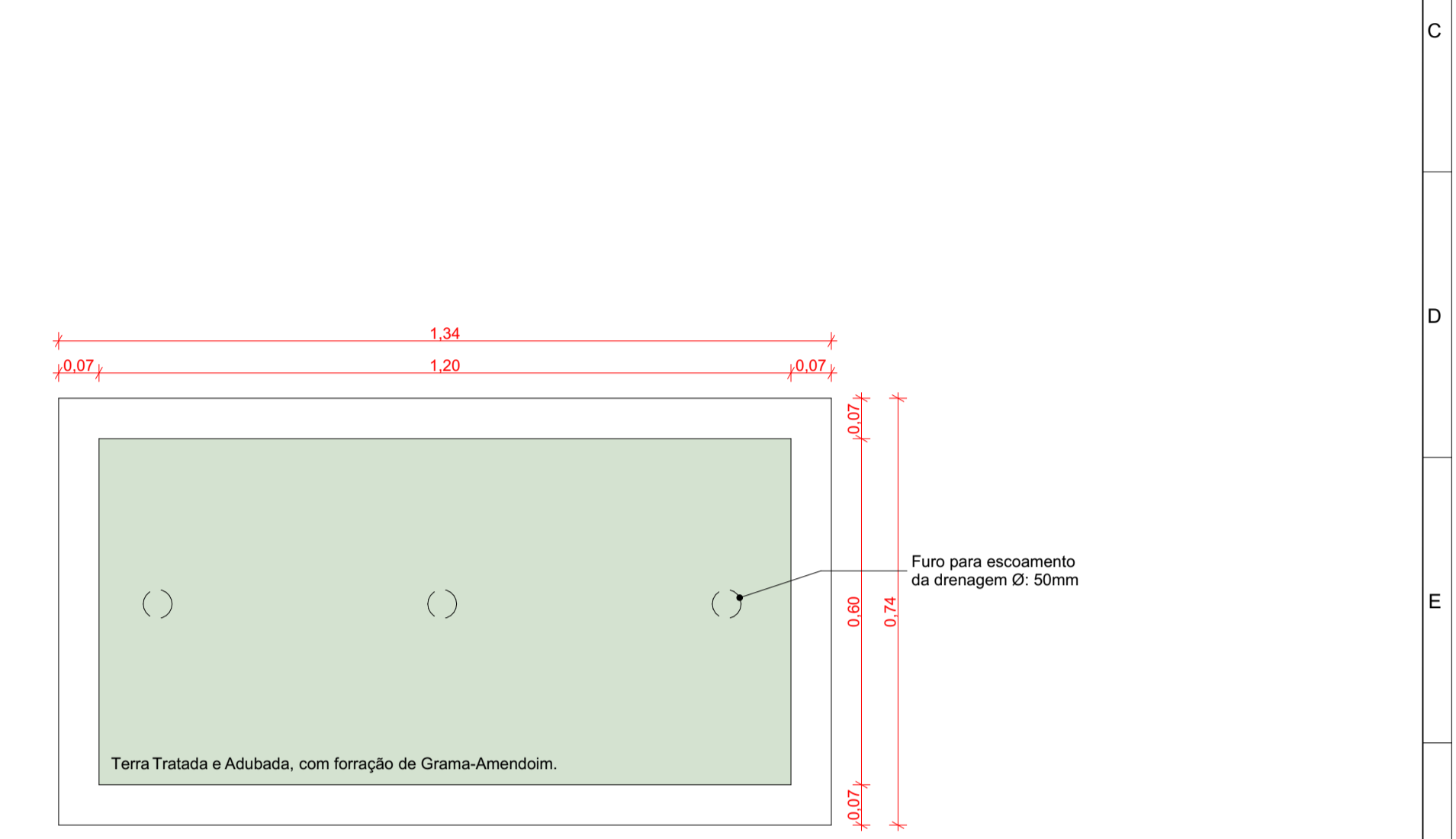
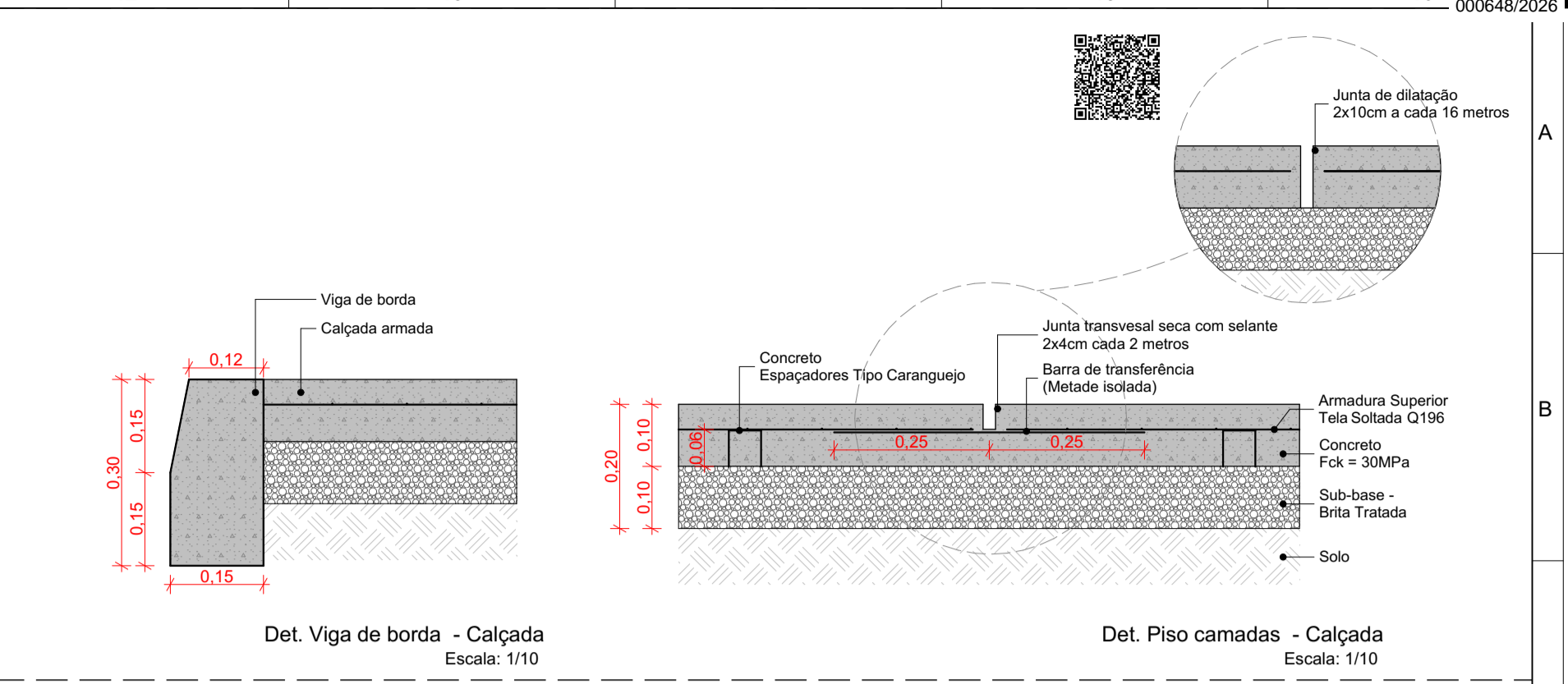
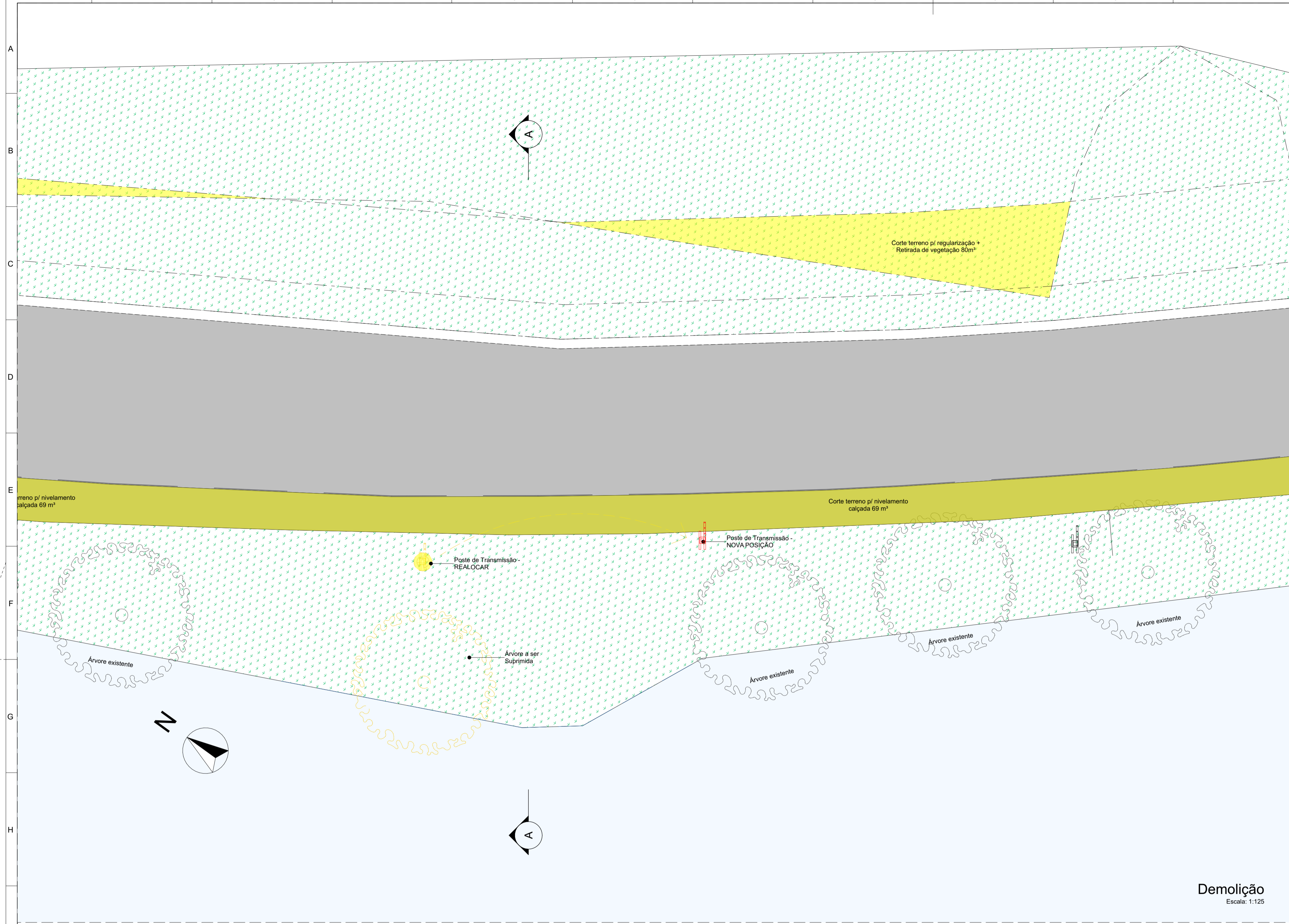

**Demolição**  
Escala: 1:125

Quantitativos - Demolição e Retiradas		
Descrição	Quantidade	Símbolo 2D
Árvore a ser Suprimida	1	
Poste de Transmissão - REALOCAR	1	
MP01 Quantitativos Retiradas		
Descrição	Área (m²)	
Corte terreno p/ nivelamento calçada 69 m²	345,22	
Corte terreno p/ regularização + Retirada de vegetação 80m²	81,71	

**Arquitetura e Urbanismo**

OBRA:	Implantação do Portal Waterjan	
LOCAL:	Município de Vila Valério - ES	
CONTEÚDO: Implantação; Demolição; Corte; Tabela de Quantitativos; Dimensionamento dos Totens e Dimensionamento dos bancos Guarda-corpos		ÁREA:
ALESSANDRO RODRIGUES BATISTA:11074853717 Responsável Técnico Inscrição Profissional: 11074853717 Data: 2026.03.11 10:26:30 -0300		ESCALA:
Alessandro Rodrigues Batista CAU: A633054-4		PRANCHA:
ESCALA:	DATA:	REV:
Indicada	Dezembro/25	R0
	03/03	
		FOLHA:
		A1

Assessoria de Urbanismo - Assessor: [thiery.valerio@pvh.com.br](mailto:thiery.valerio@pvh.com.br) - CHAVE: 00394686-8055-487-2706-66237287694  
 Estúdio de Urbanismo - N° 00000902/2026

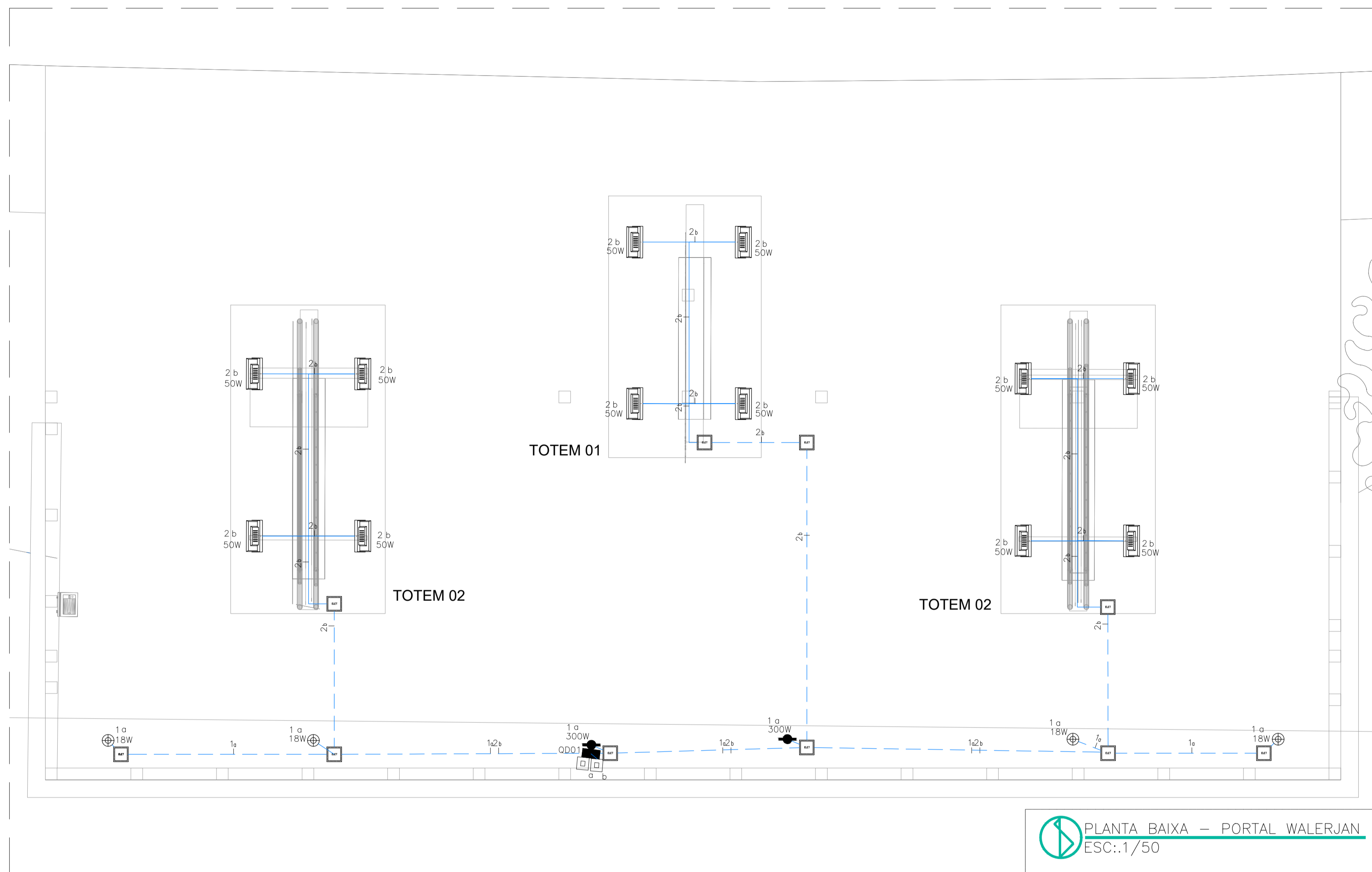

**Quadro de Cargas**

Circ.	Descrição	Iluminação			Pot. W	Pot. V.A	Demanda (%)	Fot. Pot.	Corr. A	Fases	Prot. A	Cond. mm2	Fases ABC	Obs.
		18W	50W	300W										
1	Circuito 1	4	12	2	672.0	707.4	100%	0.95	5.57	1	10A	1.5	A	Obs.:
2	Circuito 2				600.0	631.6	100%	0.95	4.97	1	10A	1.5	B	Obs.:
RES.	Circuito Reserva													-
RES.	Circuito Reserva													-
Total		4	12	2	1272.0	1338.9								
Aliment. C=6m QT=2%														
Potência Total (1272.0 W) (1338.9 V.A) Potência Demandada: 70% (890.4 W) (937.3 V.A)														
Corrente nas Fases: A=5.6A B=5.0A C=0.0A														

**QUADRO DE CARGAS**  
ESC.:1/50

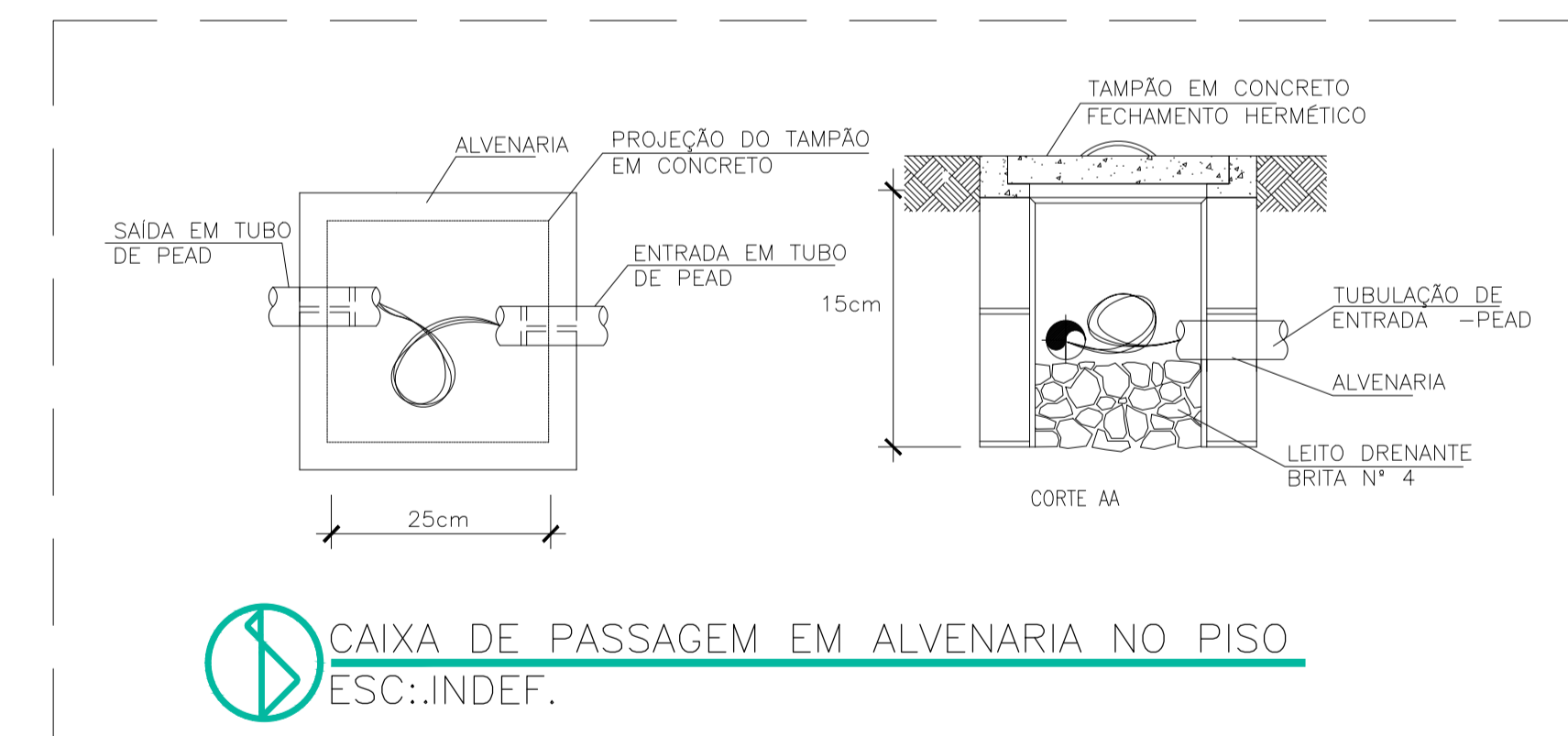
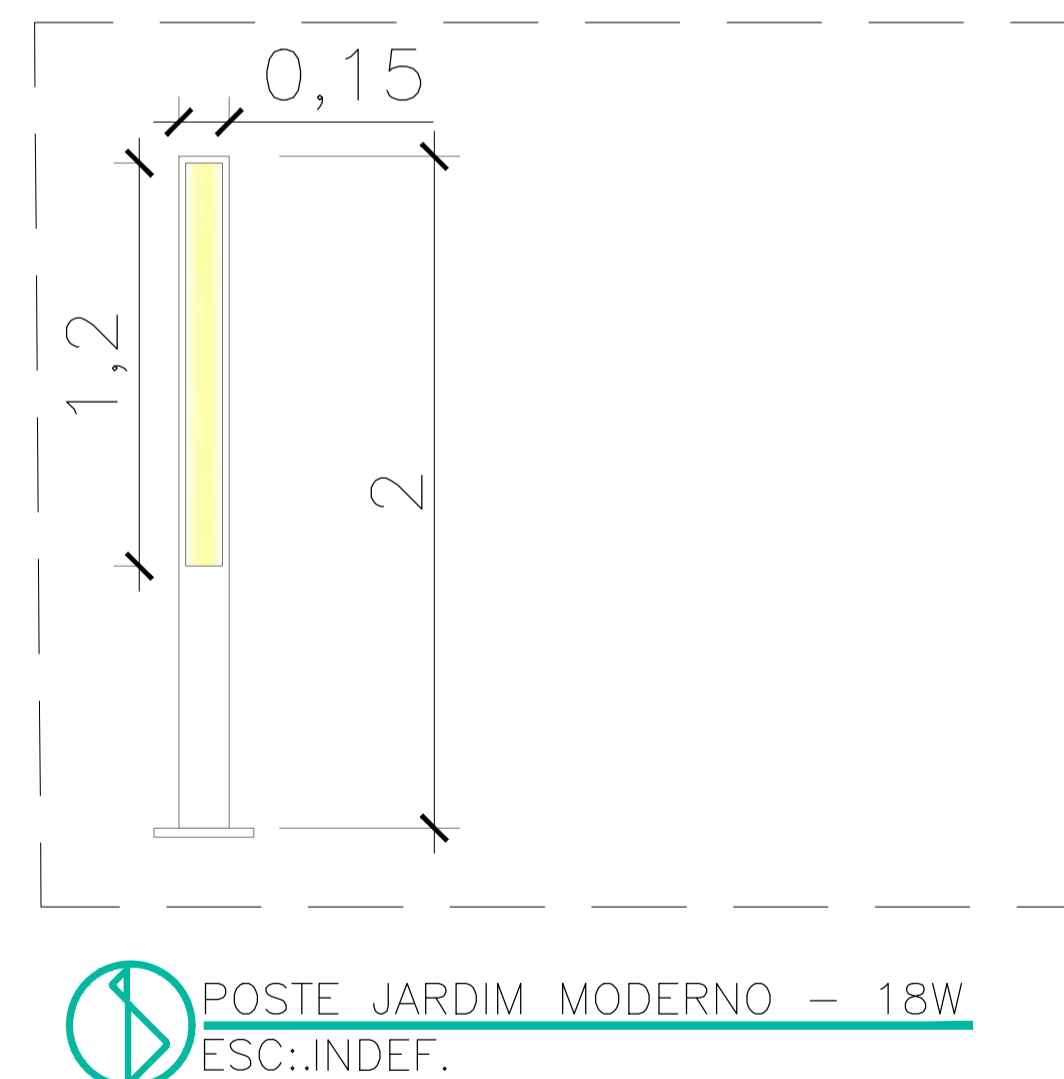
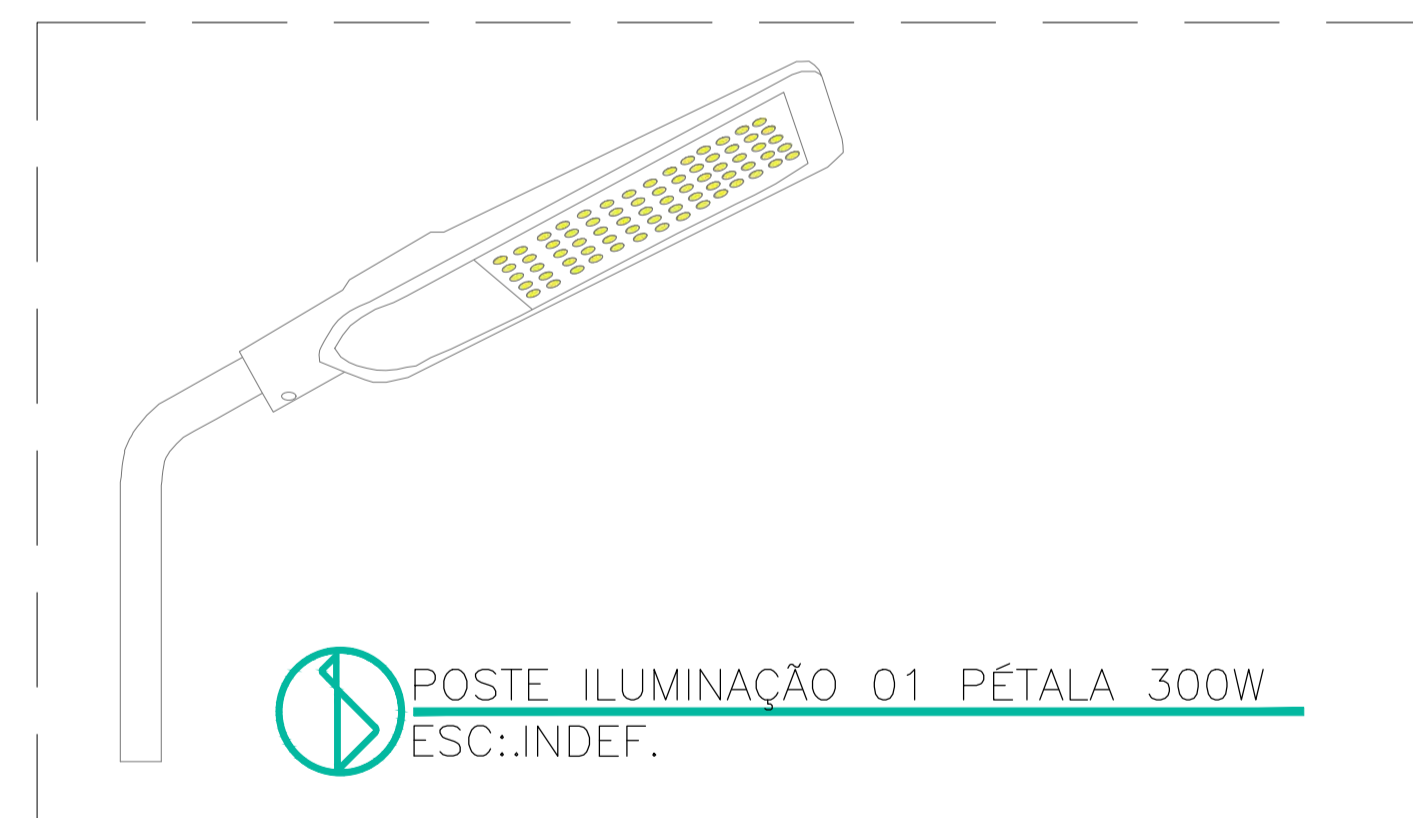
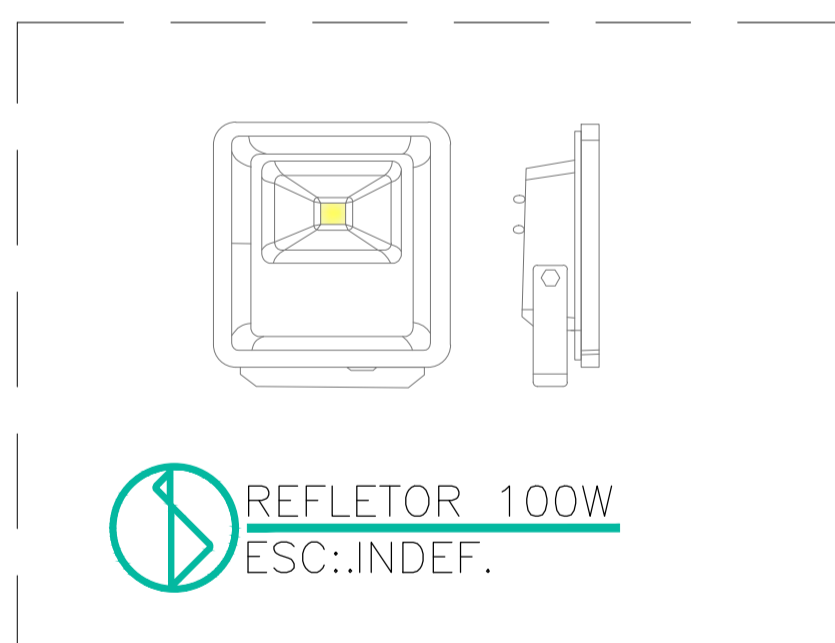
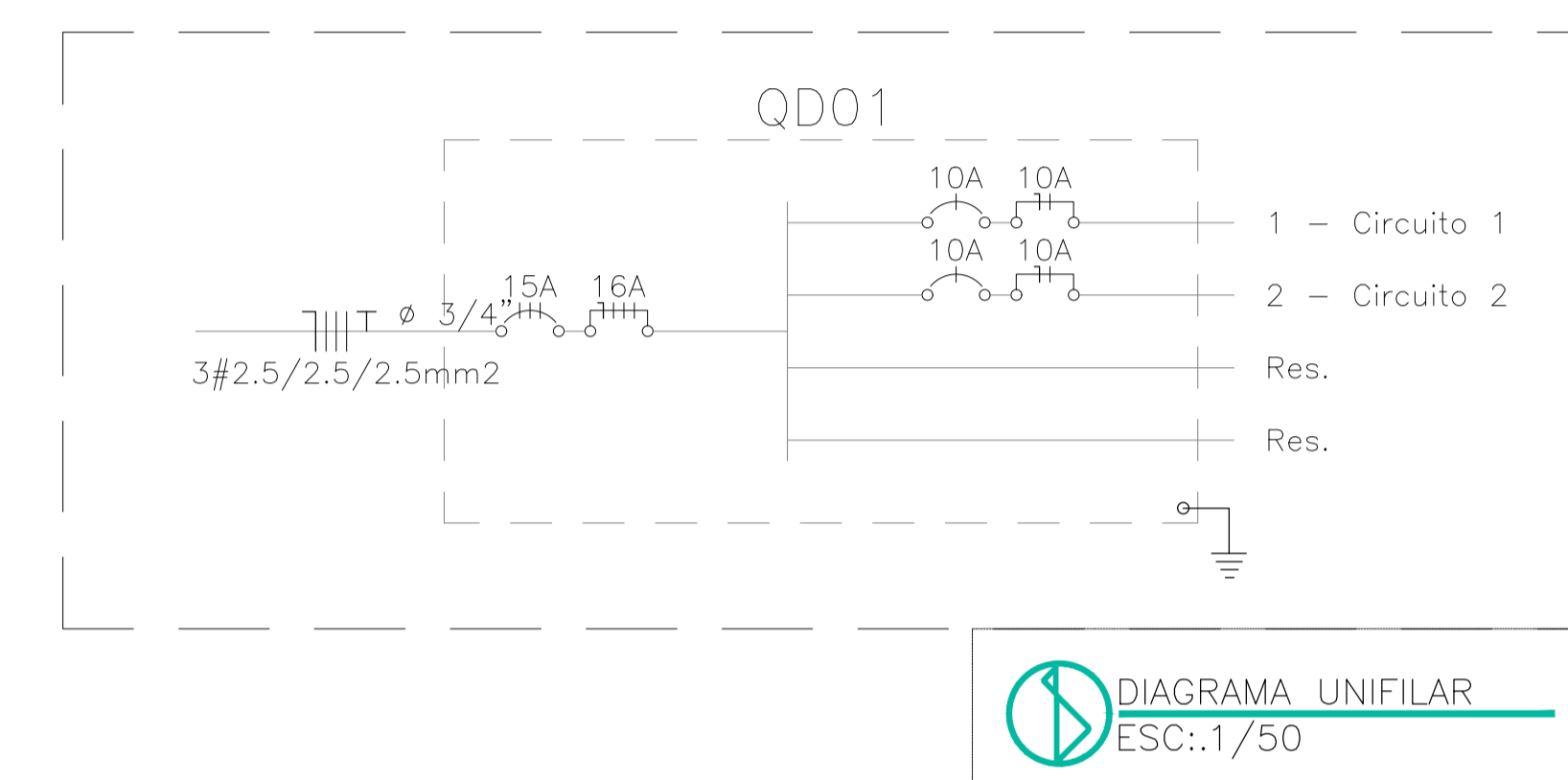

<b>LEGENDA:</b> <ul style="list-style-type: none"> <li>Balizador de Jardim com lâmpada tubular led 18w, h=2m</li> <li>Poste lâmpada 300w, h=6m</li> <li>Refletor 50w, IP66</li> <li>Relé fotoelétrico 1 ponto</li> <li>Caixa de passagem no piso, 25x25cm alvenaria</li> </ul>		<b>NOTAS:</b> <ul style="list-style-type: none"> <li>Os eletrodutos enterrados são de 2";</li> <li>Os eletrodutos que passam dentro dos equipamentos para fornecimento de luz, são de 3/4";</li> <li>Todas as emendas deverão ser feitas nas caixas de passagem e deverão ser isoladas por meio de fita autofusão e fita isolante;</li> <li>O quadro de distribuição deverá possuir:                         <ol style="list-style-type: none"> <li>Barreiras de publicação básica contra choques elétricos conforme a NBR 5410;</li> <li>Grau de proteção mínimo para o quadro de medição IP54;</li> <li>Devem ser instalados em local de fácil acesso e ser provido de identificação do lado externo, legível e não facilmente removível.</li> </ol> </li> </ul>		<b>REFERÊNCIAS:</b> <ul style="list-style-type: none"> <li>ANBT NBR 5410 - Instalações elétricas de baixa tensão;</li> <li>Software PRO-ELÉTRICA.</li> </ul>		<b>OBRA:</b> PORTAL WALERJAN LOCAL: VILA VALÉRIO - ES RESPONSÁVEL TÉCNICO: ALESSANDRO RODRIGUES BATISTA:11074853717 APROVAÇÃO: ASS. RESPONSÁVEL PELA APROVAÇÃO		<b>AMÉRICA LATINA ENGENHARIA</b> CONTEÚDO: PROJETO ELÉTRICO, QUADRO DE CARGAS, DIAGRAMA UNIFILAR E DETALHES ESCALA: 1/50 DATA: 11/2023 PRANCHA: 01/02 REV: REVO	
				REVISÕES PROJ. DES. VER. DATA		Assinado de forma digital por ALESSANDRO RODRIGUES BATISTA:11074853717 Dados: 2024.06.25 16:44:51 -03'00'		ALESSANDRO RODRIGUES BATISTA CAU: 000A633054	

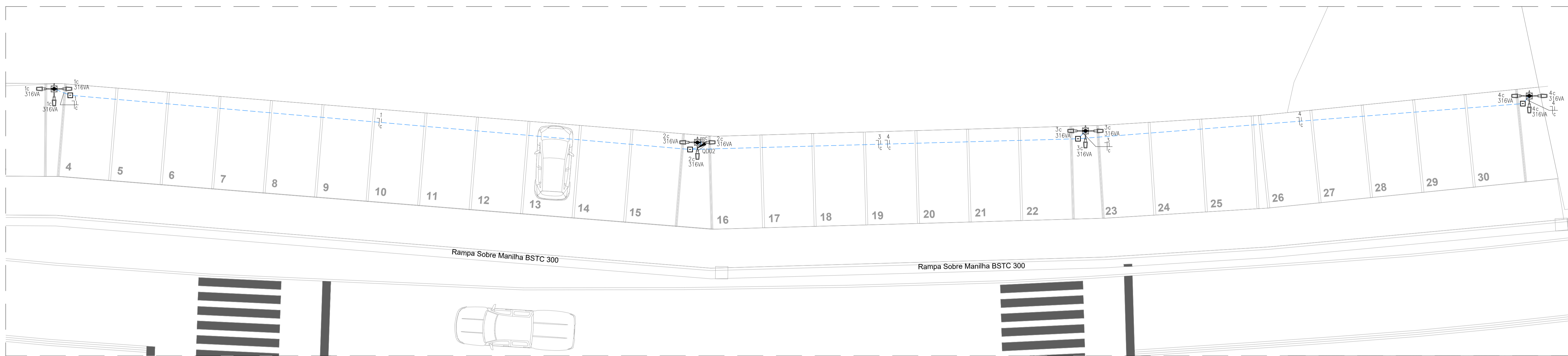

PLANTA BAIXA – ESTACIONAMENTO PORTAL  
ESC.:1/100

Quadro de Cargas

Circ.	Descrição	Iluminação	Pot. W	Fat. Pot.	Pot. V.A	Fase R	Fase S	Fase T	Demanda (%)	Fases R S T	Tensão V	Corr. A	Prol. A	Cond. mm2	Compr. (m)	Q.T. (%)
1	03 REFLETORES	1	300.0	0.95	315.8	315.8	0.0	0.0	100%	R	127	2.49	IP-10A	2.5	33.02	0.92
2	03 REFLETORES	1	300.0	0.95	315.8	0.0	315.8	0.0	100%	S	127	2.49	IP-10A	2.5	1.77	0.05
3	03 REFLETORES	1	300.0	0.95	315.8	0.0	0.0	315.8	100%	T	127	2.49	IP-10A	2.5	21.37	0.6
4	03 REFLETORES	1	300.0	0.95	315.8	315.8	0.0	0.0	100%	R	127	2.49	IP-10A	2.5	42.92	1.2
Total		4	1200.0		1263.2	631.6	315.8	315.8								
Aliment.			1200.0	0.95	1263.2	631.6	315.8	315.8	100%	RST	220	3.30	IP-15A	4	10	

Potência Demandada: 100% (1200.0 W) (1263.2 V.A)  
Corrente nas Fases: R=5.0A S=2.5A T=2.5A

QUADRO DE CARGAS  
ESC.:1/50



DIAGRAMA UNIFILAR  
ESC.:1/50

<b>LEGENDA:</b> <ul style="list-style-type: none"> <li>Balizador de Jardim com lâmpada tubular led 18w, h=2m</li> <li>Poste lâmpada 300w, h=6m</li> <li>Refletor 50w, IP66</li> <li>Relé fotoelétrico 1 ponto</li> <li>Caixa de passagem no piso, 25x25cm alvenaria</li> </ul>	<b>NOTAS:</b> <ul style="list-style-type: none"> <li>Os eletrodutos enterrados são de 2".</li> <li>Os eletrodutos que passam dentro dos equipamentos para fornecimento de luz, são de 3/4".</li> <li>Todos as emendas deverão ser feitas nas caixas de passagem e deverão ser isoladas por meio de fita autofusão e fita isolante;</li> <li>O quadro de distribuição deverá possuir:                         <ol style="list-style-type: none"> <li>Barreiras de proteção básica contra choques elétricos conforme a NBR 5410;</li> <li>Craus de proteção mínimo para o quadro de medição IP54;</li> <li>Dever ser instalados em local de fácil acesso e ser provido de identificação do lado externo, legível e não facilmente removível.</li> </ol> </li> </ul>	<b>REFERÊNCIAS:</b> <ul style="list-style-type: none"> <li>ANBT NBR 5410 – Instalações elétricas de baixa tensão;</li> <li>Software PRO-ELÉTRICA.</li> </ul>	<b>OBRA:</b> PORTAL VALERJAN  <b>LOCAL:</b> VILA VALÉRIO – ES  <b>RESPONSÁVEL TÉCNICO:</b> ALESSANDRO RODRIGUES BATISTA CAU: 000A633054 <small>Assinado de forma digital por ALESSANDRO RODRIGUES BATISTA 11074853717 Data: 2024.06.25 16:45:16 -03'00'</small>	<b>AMÉRICA LATINA ENGENHARIA</b>  CONTEÚDO: PROJETO ELÉTRICO, QUADRO DE CARGAS, DIAGRAMA UNIFILAR E DETALHES  ESCALA: 1/50    DATA: 11/2023    PRANCHA: 02/02    REV: REVO									
					<b>REVISÕES</b> <table border="1"> <thead> <tr> <th>REV.</th> <th>DESCRIÇÃO</th> <th>PROJ.</th> <th>DES.</th> <th>VER.</th> <th>DATA</th> </tr> </thead> <tbody> <tr> <td>0</td> <td></td> <td></td> <td></td> <td></td> <td></td> </tr> </tbody> </table>	REV.	DESCRIÇÃO	PROJ.	DES.	VER.	DATA	0	
REV.	DESCRIÇÃO	PROJ.	DES.	VER.	DATA								
0													

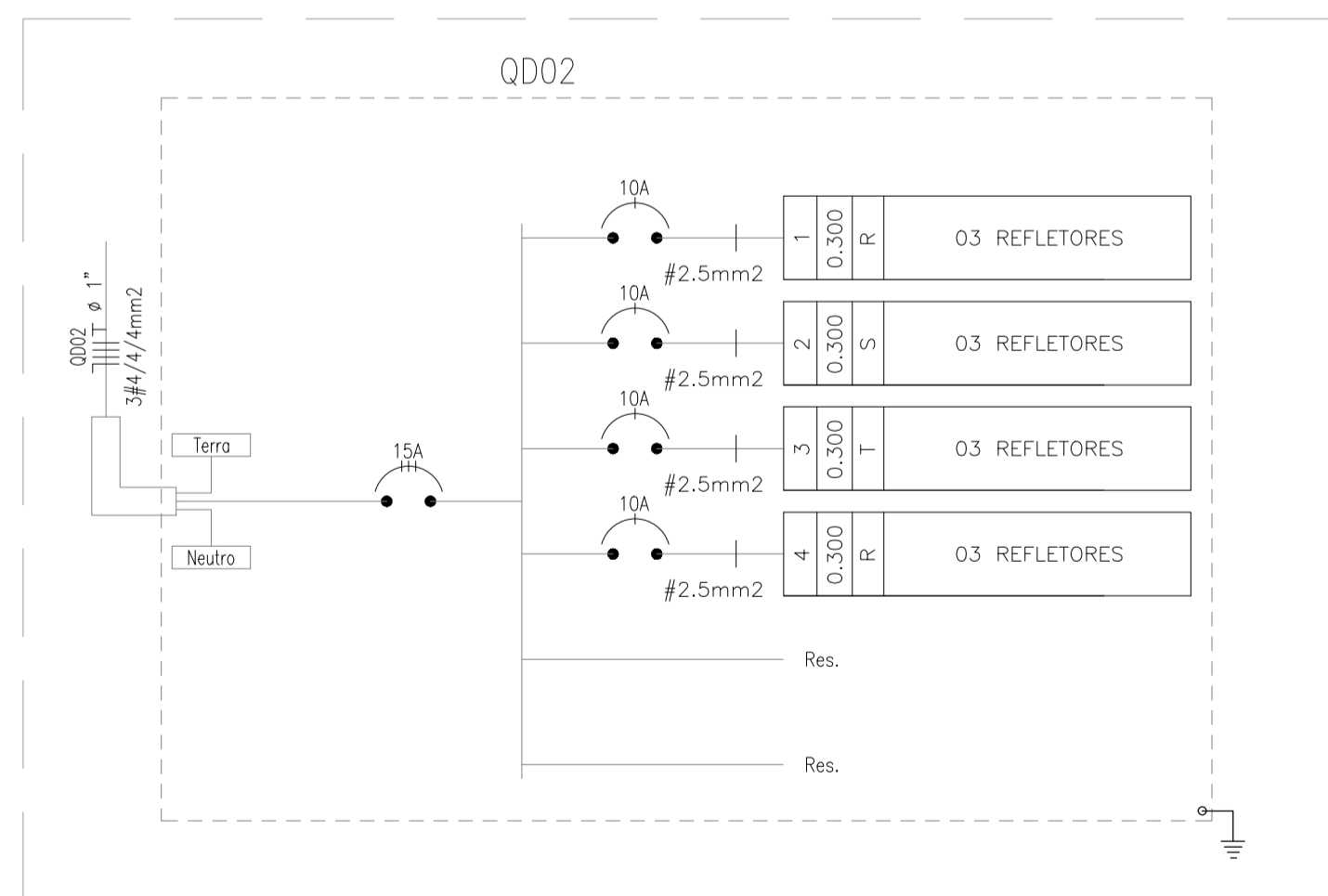
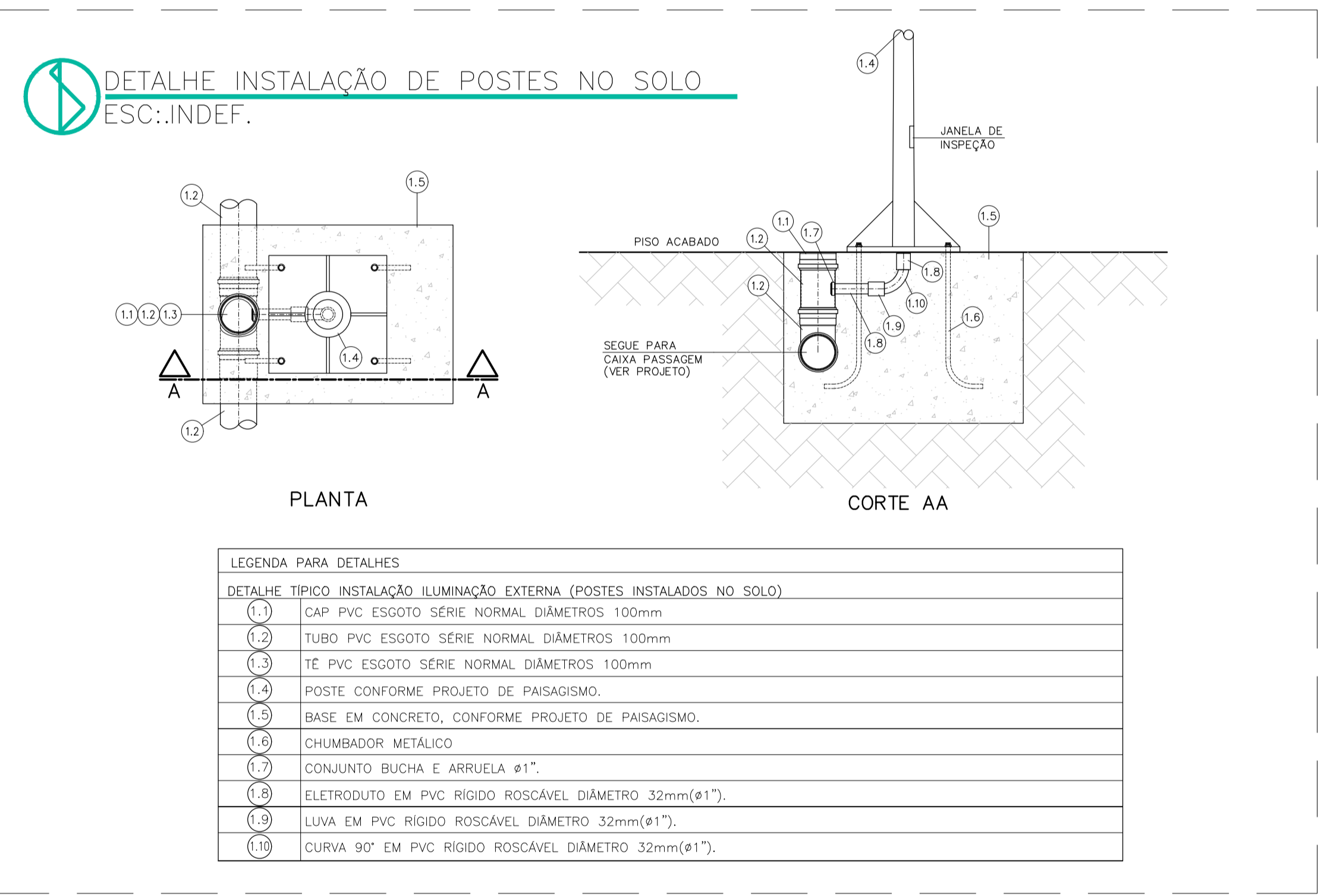

### 1. Responsável Técnico

**GABRIEL RODRIGUES BOSIO**

Título profissional: **ENGENHEIRO CIVIL**

RNP: 0820549444

Registro: ES-054146/D

Empresa contratada: AMÉRICA LATINA ENGENHARIA EIRELI

Registro: 11693



### 2. Dados do Contrato

Contratante: **PREFEITURA MUNICIPAL DE VILA VALÉRIO**

CPF/CNPJ: 01619232000195

Rua: RUA LORENÇO DE MARTINS

Nº: 90

Complemento:

CEP: 29785000

Cidade: VILA VALÉRIO

UF: ES

Bairro: CENTRO

Telefone:

Contrato: AF858-2022

Nº do Aditivo: 0

Valor do Contrato/Honorários: R\$40.000,00

Tipo de contratante: PESSOA JURÍDICA

### 3. Dados da Obra/Serviço

Rua: DIVERSOS

Nº: SN

Complemento:

Bairro: DIVERSOS

Quadra Lote

Cidade: VILA VALÉRIO

UF: ES

CEP: 29785000

Data de início: 02/09/2022

Prev. Término: 02/10/2022

Coord. Geogr.:

Proprietário: PREFEITURA MUNICIPAL DE VILA VALÉRIO

CPF/CNPJ:01619232000195

### 4. Atividade Técnica

Qtde de Pavimento(s): 0

Nº Pavimento(s): 0

Dimensão/Quantidade: 3112,69

Unidade de medida: M2

ATIVIDADE(S) TÉCNICA(S): 35 - 5.1 - ELABORAÇÃO DE PROJETO

PARTICIPAÇÃO:

NATUREZA: 103 - AUTORIA

NÍVEL: 104 - EXECUÇÃO

NATUREZA DO(S) SERVIÇO(S): 9111 - SERVIÇOS AFINS E CORRELATOS (ESPECIFICAR NO CAMPO 22)

TIPO DA OBRA/SERVIÇO: 115 - EDIFICAÇÕES OUTRAS FINALIDADES,505 - URBANIZAÇÃO,508 - MONUMENTO/PASSARELAS,515 - EQUIPAMENTOS URBANOS E DE LAZER,522 - COMUNICAÇÃO VISUAL/DESIGN GRÁFICO,2001 - SERVIÇOS AFINS E CORRELATOS (ESPECIFICAR NO CAMPO 22)

PROJETO(S)/SERVIÇO(S): 17 - PROJETO DE SINAL VERTICAL,HORIZONTAL,13 - PROJETO DE URBANIZAÇÃO,5 - PROJETO DE PREV.COMBATE INCÊNDIO,110 - PROJETO TERRAPLENAGEM DRENAGEM,111 - PROJETO ELÉTRICO DE BAIXA TENSÃO,18 - OUTROS PROJETOS/SERVIÇOS

Após a conclusão das atividades técnicas, o profissional deverá proceder a baixa desta ART.

### 5. Observações

ELABORAÇÃO DO PROJETO DOS "PORTAIS" (MONUMENTOS DE CARACTERIZAÇÃO DA CIDADE) PROJETOS TAIS COMO TERRAPLENAGEM, ELÉTRICO,SINALIZAÇÃO, ACESSIBILIDADE, DRENAGEM, PAISAGISMO, URBANISMO, PLANILHA ORÇAMENTÁRIA, MEMÓRIA DE CÁLCULO, COMPOSIÇÕES DE CUSTOS, CRONOGRAMA FÍSICO-FINANCEIRO E COTAÇÕES DE PREÇOS. TODOS OS PROJETOS FORAM ELABORADOS EM MODELAGEM BIM CONFORME A NBR 15965.

### 6. Declarações

\_\_\_\_\_  
Profissional

\_\_\_\_\_  
Contratante

Acessibilidade: <declara a aplicabilidade das regras de acessibilidade previstas nas normas técnicas da ABNT, na legislação específica e no Decreto nº5.296, de 2 de dezembro de 2004, às atividades profissionais acima relacionadas.>

### 7. Entidade de classe

SEEA - SOCIEDADE ESPIRITO SANTENSE DE ENGENHEIROS AGRONOMOS

### 8. Assinaturas

Declaro serem verdadeiras as informações acima.

\_\_\_\_\_  
Local, de \_\_\_\_\_ de \_\_\_\_\_  
Data

GABRIEL RODRIGUES BOSIO - CPF: 15895679781

PREFEITURA MUNICIPAL DE VILA VALÉRIO - CPF/CNPJ: 01619232000195

### 9. Informações

- A ART é válida somente quando quitada, podendo sua conferência ser realizada no site do CREA.
- A autenticidade deste documento pode ser verificada no site [www.creaes.org.br](http://www.creaes.org.br) ou [www.confrea.org.br](http://www.confrea.org.br)
- A guarda da via assinada da ART será de responsabilidade do profissional e do contratante com o objetivo de documentar o vínculo contratual.

[www.creaes.org.br](http://www.creaes.org.br)  
tel: (27)3134-0046

[creaes@creaes.org.br](mailto:creaes@creaes.org.br)  
[art@creaes.org.br](mailto:art@creaes.org.br)





### 1. Responsável Técnico

**GABRIEL RODRIGUES BOSIO**

Título profissional: **ENGENHEIRO CIVIL**

RNP: **0820549444**

Registro: **ES-054146/D**

Empresa contratada: **AMÉRICA LATINA ENGENHARIA EIRELI**

Registro: **11693**



### 2. Dados do Contrato

Contratante: **PREFEITURA MUNICIPAL DE VILA VALÉRIO**

CPF/CNPJ: **01619232000195**

Rua: **RUA LORENÇO DE MARTINS**

Nº: **90**

Complemento:

CEP: **29785000**

Cidade: **VILA VALÉRIO**

UF: **ES**

Bairro: **CENTRO**

Telefone:

Vinculada à ART nº **0820220200136**

Contrato: **AF858-2022**

Nº do Aditivo: **0**

Valor do Contrato/Honorários: **R\$40.000,00**

Tipo de contratante: **PESSOA JURÍDICA**

### 3. Dados da Obra/Serviço

Rua: **DIVERSOS**

Nº: **SN**

Complemento:

Bairro: **DIVERSOS**

Quadra **Lote**

Cidade: **VILA VALÉRIO**

UF: **ES**

CEP: **29785000**

Data de início: **02/09/2022**

Prev. Término: **02/10/2022**

Coord. Geogr.: ,

Proprietário: **PREFEITURA MUNICIPAL DE VILA VALÉRIO**

CPF/CNPJ: **01619232000195**

### 4. Atividade Técnica

Qtde de Pavimento(s): **0**

Nº Pavimento(s): **0**

Dimensão/Quantidade: **3112,69**

Unidade de medida: **M2**

ATIVIDADE(S) TÉCNICA(S): **59 - 23.1 - ELABORAÇÃO DE ORÇAMENTO**

PARTICIPAÇÃO:

NATUREZA: **103 - AUTORIA**

NÍVEL: **104 - EXECUÇÃO**

NATUREZA DO(S) SERVIÇO(S): **9111 - SERVIÇOS AFINS E CORRELATOS (ESPECIFICAR NO CAMPO 22)**

TIPO DA OBRA/SERVIÇO: **115 - EDIFICAÇÕES OUTRAS FINALIDADES,505 - URBANIZAÇÃO,508 - MONUMENTO/PASSARELAS,515 - EQUIPAMENTOS URBANOS E DE LAZER,522 - COMUNICAÇÃO VISUAL/DESIGN GRÁFICO,2001 - SERVIÇOS AFINS E CORRELATOS (ESPECIFICAR NO CAMPO 22)**

PROJETO(S)/SERVIÇO(S): **17 - PROJETO DE SINAL VERTICAL,HORIZONTAL,13 - PROJETO DE URBANIZAÇÃO,5 - PROJETO DE PREV.COMBATE INCÊNDIO,110 - PROJETO TERRAPLENAGEM DRENAGEM,111 - PROJETO ELÉTRICO DE BAIXA TENSÃO,18 - OUTROS PROJETOS/SERVIÇOS**

Após a conclusão das atividades técnicas, o profissional deverá proceder a baixa desta ART.

### 5. Observações

ELABORAÇÃO DO PROJETO DOS "PORTAIS" (MONUMENTOS DE CARACTERIZAÇÃO DA CIDADE) PROJETOS TAIS COMO TERRAPLENAGEM, ELÉTRICO,SINALIZAÇÃO, ACESSIBILIDADE, DRENAGEM, PAISAGISMO, URBANISMO, PLANILHA ORÇAMENTÁRIA, MEMÓRIA DE CALCULO, COMPOSIÇÕES DE CUSTOS, CRONOGRAMA FÍSICO-FINANCEIRO E COTAÇÕES DE PREÇOS. TODOS OS PROJETOS FORAM ELABORADOS EM MODELAGEM BIM CONFORME A NBR 15965.

### 6. Declarações

Profissional

Contratante

Acessibilidade: <declara a aplicabilidade das regras de acessibilidade previstas nas normas técnicas da ABNT, na legislação específica e no Decreto nº5.296, de 2 de dezembro de 2004, às atividades profissionais acima relacionadas.>

### 7. Entidade de classe

IBAPE - INSTITUTO BRASILEIRO DE AVALIAÇÕES E PERÍCIAS DE ENGENHEIROS DO ESPÍRITO SANTO

### 8. Assinaturas

Declaro serem verdadeiras as informações acima.

Local \_\_\_\_\_ de \_\_\_\_\_ de \_\_\_\_\_  
Data

GABRIEL RODRIGUES BOSIO - CPF: 15895679781

PREFEITURA MUNICIPAL DE VILA VALÉRIO - CPF/CNPJ: 01619232000195

### 9. Informações

- A ART é válida somente quando quitada, podendo sua conferência ser realizada no site do CREA.
- A autenticidade deste documento pode ser verificada no site [www.creaes.org.br](http://www.creaes.org.br) ou [www.confrea.org.br](http://www.confrea.org.br)
- A guarda da via assinada da ART será de responsabilidade do profissional e do contratante com o objetivo de documentar o vínculo contratual.

[www.creaes.org.br](http://www.creaes.org.br)  
tel: (27)3134-0046

[creaes@creaes.org.br](mailto:creaes@creaes.org.br)  
[art@creaes.org.br](mailto:art@creaes.org.br)





RRT 12426578



Verificar Autenticidade



## 1. RESPONSÁVEL TÉCNICO

Nome Civil/Social: ALESSANDRO RODRIGUES BATISTA

Título Profissional: Arquiteto(a) e Urbanista

CPF: 110.XXX.XXX-17

Nº do Registro: 000A633054

### 1.1 Empresa Contratada

Razão Social: AMERICA LATINA ENGENHARIA EIRELI

CNPJ: 10.XXX.XXX/0001-77

Nº Registro: PJ16936-6

## 2. DETALHES DO RRT

Nº do RRT: SI12426578I00CT001

Data de Cadastro: 28/09/2022

Data de Registro: 01/10/2022

Tipologia: NÃO SE APLICA

Modalidade: RRT SIMPLES

Forma de Registro: INICIAL

Forma de Participação: INDIVIDUAL

### 2.1 Valor do RRT

Valor do RRT: R\$108,69

Pago em: 30/09/2022

## 3. DADOS DO SERVIÇO/CONTRATANTE

### 3.1 Serviço 001

Contratante: PREFEITURA MUNICIPAL DE VILA VALÉRIO

Tipo: Pessoa jurídica de direito público

Valor do Serviço/Honorários: R\$40.000,00

CPF/CNPJ: 01.XXX.XXX/0001-95

Data de Início: 02/09/2022

Data de Previsão de Término:  
02/10/2022

#### 3.1.1 Dados da Obra/Serviço Técnico

CEP: 29785000

Logradouro: Lourenco de Martins

Bairro: CENTRO

UF: ES

Nº: 190

Complemento:

Cidade: Vila Valério

Longitude:

Latitude:

#### 3.1.2 Descrição da Obra/Serviço Técnico

ELABORAÇÃO DE PROJETO DE IMPLEMENTOS EXTERNOS DOS "PORTAIS" (MONUMENTOS DE CARACTERIZAÇÃO DA CIDADE) PROJETOS TAIS COMO TERRAPLENAGEM 3112,69 M<sup>2</sup>, ELÉTRICO 3112,69 M<sup>2</sup>, SINALIZAÇÃO 3112,69 M<sup>2</sup>, ACESSIBILIDADE 3112,69 M<sup>2</sup>, DRENAGEM 3112,69 M<sup>2</sup>, PAISAGISMO 3112,69 M<sup>2</sup>, URBANISMO 3112,69 M<sup>2</sup>, MAQUETE ELETRONICA 3D 3112,69 M<sup>2</sup> PLANILHA ORÇAMENTÁRIA 3112,69 M<sup>2</sup>, MEMÓRIA DE CALCULO 3112,69 M<sup>2</sup>, COMPOSIÇÕES DE CUSTOS 3112,69 M<sup>2</sup>, CRONOGRAMA FISICO-FINANCEIRO 3112,69 M<sup>2</sup> E COTAÇÕES DE PREÇOS 3112,69 M<sup>2</sup>. TODOS OS PROJETOS FORAM ELABORADOS EM MODELAGEM BIM 3112,69 M<sup>2</sup> CONFORME A NBR 15965.

#### 3.1.3 Declaração de Acessibilidade

Declaro o atendimento às regras de acessibilidade previstas em legislação e em normas técnicas pertinentes para as edificações abertas ao público, de uso público ou privativas de uso coletivo, conforme § 1º do art. 56 da Lei nº 13146, de 06 de julho de 2015.



RRT 12426578



Verificar Autenticidade



### 3.1.4 Dados da Atividade Técnica

Grupo: PROJETO	Quantidade: 3112.69
Atividade: 1.1.5 - Projeto de monumento	Unidade: metro quadrado
Grupo: PROJETO	Quantidade: 3112.69
Atividade: 1.2.5 - Projeto de estruturas mistas	Unidade: metro quadrado
Grupo: PROJETO	Quantidade: 3112.69
Atividade: 1.5.5 - Projeto de instalações prediais de prevenção e combate a incêndio	Unidade: metro quadrado
Grupo: PROJETO	Quantidade: 3112.69
Atividade: 1.5.8 - Projeto de instalações telefônicas prediais	Unidade: metro quadrado
Grupo: PROJETO	Quantidade: 3112.69
Atividade: 1.6.3 - Projeto de arquitetura paisagística	Unidade: metro quadrado
Grupo: PROJETO	Quantidade: 3112.69
Atividade: 1.8.3 - Projeto urbanístico	Unidade: metro quadrado
Grupo: PROJETO	Quantidade: 3112.69
Atividade: 1.9.1 - Projeto de movimentação de terra, drenagem e pavimentação	Unidade: metro quadrado
Grupo: PROJETO	Quantidade: 3112.69
Atividade: 1.9.3 - Projeto de comunicação visual urbanística	Unidade: metro quadrado
Grupo: PROJETO	Quantidade: 3112.69
Atividade: 1.10.1 - Memorial descritivo	Unidade: metro quadrado
Grupo: PROJETO	Quantidade: 3112.69
Atividade: 1.10.3 - Orçamento	Unidade: metro quadrado
Grupo: PROJETO	Quantidade: 3112.69
Atividade: 1.10.4 - Cronograma	Unidade: metro quadrado
Grupo: PROJETO	Quantidade: 3112.69
Atividade: 1.11.2.5 - Projeto de requalificação de espaços públicos	Unidade: metro quadrado

### 4. RRT VINCULADO POR FORMA DE REGISTRO

Nº do RRT	Contratante	Forma de Registro	Data de Registro
<b>SI12426578I00CT001</b>	<b>PREFEITURA MUNICIPAL DE VILA VALÉRIO</b>	<b>INICIAL</b>	<b>28/09/2022</b>

### 5. DECLARAÇÃO DE VERACIDADE

Declaro para os devidos fins de direitos e obrigações, sob as penas previstas na legislação vigente, que as informações cadastradas neste RRT são verdadeiras e de minha responsabilidade técnica e civil.

### 6. ASSINATURA ELETRÔNICA

Documento assinado eletronicamente por meio do SICCAU do arquiteto(a) e urbanista ALESSANDRO RODRIGUES BATISTA, registro CAU nº 000A633054, na data e hora: 28/09/2022 15:25:09, com o uso de login e de senha. O **CPF/CNPJ** está oculto visando proteger os direitos fundamentais de liberdade, privacidade e o livre desenvolvimento da personalidade da pessoa natural (**LGPD**)

A autenticidade deste RRT pode ser verificada em: <https://siccau.caubr.gov.br/app/view/sight/externo?form=Servicos>, ou via QRCode.

ALESSANDRO  
RODRIGUES  
BATISTA:11074853717

Assinado de forma digital por  
ALESSANDRO RODRIGUES  
BATISTA:11074853717  
Dados: 2024.06.25 16:41:00  
-03'00'

A autenticidade deste RRT pode ser verificada em: <https://siccau.caubr.gov.br/app/view/sight/externo?form=Servicos>, ou via QRCode. Documento Impresso em: 04/10/2022 às 09:50:32 por: siccau, ip 10.128.0.1.