



**MODEL: MODÈLE: MODELO**  
**99820-1139**

**BORDEAUX & GRAPHITE : BORDEAUX ET GRAPHITE : BURDEOS Y GRAFITO**  
**WWW.BESTAR.CA : 1-888-8BESTAR (1 888 823-7827)**

**99820-1169**

**CHOCOLATE : CHOCOLAT : CHOCOLATE**  
**WWW.BESTAR.CA : 1-888-8BESTAR (1 888 823-7827)**

**99820-1152**

**ANTIGUA & WHITE CHOCOLATE : ANTIGUA ET CHOCOLAT BLANC : ANTIGUA Y CHOCOLATE BLANCO**  
**WWW.BESTAR.CA : 1-888-8BESTAR (1 888 823-7827)**

**ASSEMBLY  
INSTRUCTIONS**

**INSTRUCTIONS  
D'ASSEMBLAGE**

**INSTRUCCIONES DE  
ENSAMBLAJE**

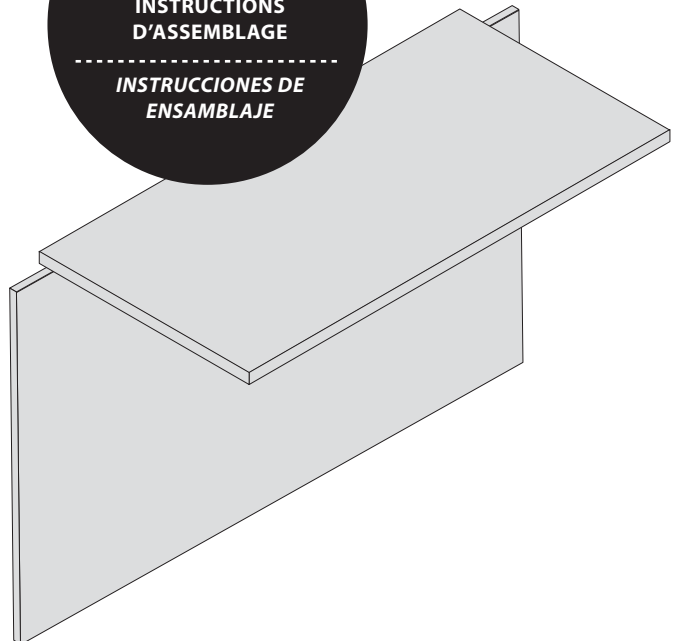





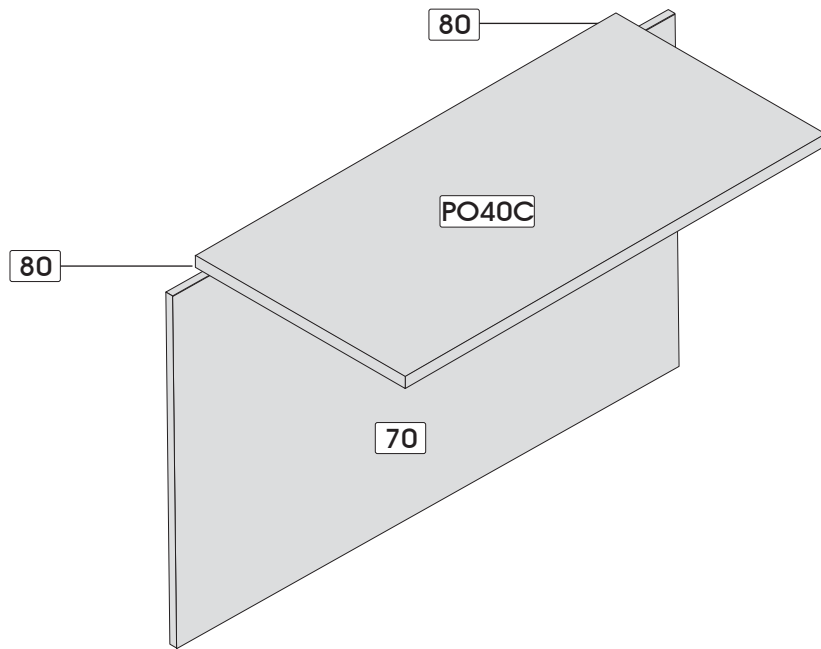

► PARTS / PIÈCES / PIEZAS

CODE / CÓDIGO	QTY / QTÉ / CANT.	CODE / CÓDIGO	QTY / QTÉ / CANT.	CODE / CÓDIGO	QTY / QTÉ / CANT.	CODE / CÓDIGO	QTY / QTÉ / CANT.
PO40C	1	70	1	80 Moldings / moulures / molduras 3/4" x 29 1/8" (18 mm x 740 mm)	2		

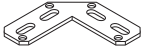

▶ **HARDWARES / QUINCAILLERIES / QUINCALLAS**

CODE / CÓDIGO	QTY / QTÉ / CANT.	CODE / CÓDIGO	QTY / QTÉ / CANT.	CODE / CÓDIGO	QTY / QTÉ / CANT.	CODE / CÓDIGO	QTY / QTÉ / CANT.
EQ-143 	4	RU-420 	4				
PF-108 	1	TI-552 	1				

▶ **REAL SIZE / GRANDEUR RÉELLE / TAMAÑO REAL**

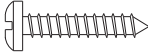
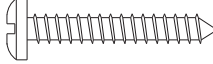
CODE / CÓDIGO	QTY / QTÉ / CANT.	CODE / CÓDIGO	QTY / QTÉ / CANT.
VR-210  5/8" (16 mm)	16	VR-212  1" (25 mm)	4

▶ **PROBLEMS OR INFORMATION**

POUR TOUT PROBLÈME OU INFORMATION  
PROBLEMAS O INFORMACIÓN

[www.bestar.ca](http://www.bestar.ca)  
1 888 823-7827

**tools required**  
outils requis  
herramientas necesarias

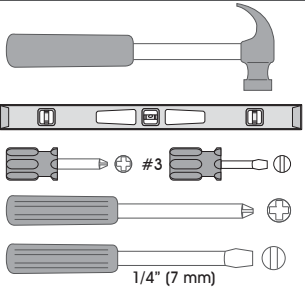

 the use of electric tools must be made with vigilance.  
l'utilisation d'outils électriques doit être faite avec vigilance.  
las herramientas eléctricas deben utilizarse con sumo cuidado.

 two people are required to assemble and move this model.  
deux personnes sont requises pour assembler et déplacer ce modèle.  
se necesitan dos personas para ensamblar y desplazar este mueble.

▶ **IMPORTANT NOTICE / NOTE IMPORTANTE / NOTA IMPORTANTE**

Group together all the hardware required for each step as the construction of your piece of furniture is progressing.  
Regroupez toutes les quincailleries requises pour chaque étape de façon à vous assurer de tout installer au bon moment.  
Reúna todas las quincallas necesarias para cada una de las etapas de montaje, para asegurar una correcta instalación en el momento adecuado.

SERVICE/SERVICIO: 1-888 8BESTAR (1-888 823-7827)

# ▶ IMPORTANT NOTICE / NOTE IMPORTANTE / NOTA IMPORTANTE

Duly complete the self-adhesive sticker. / Assurez-vous de bien remplir l'autocollant. / Asegúrese de completar correctamente la etiqueta.

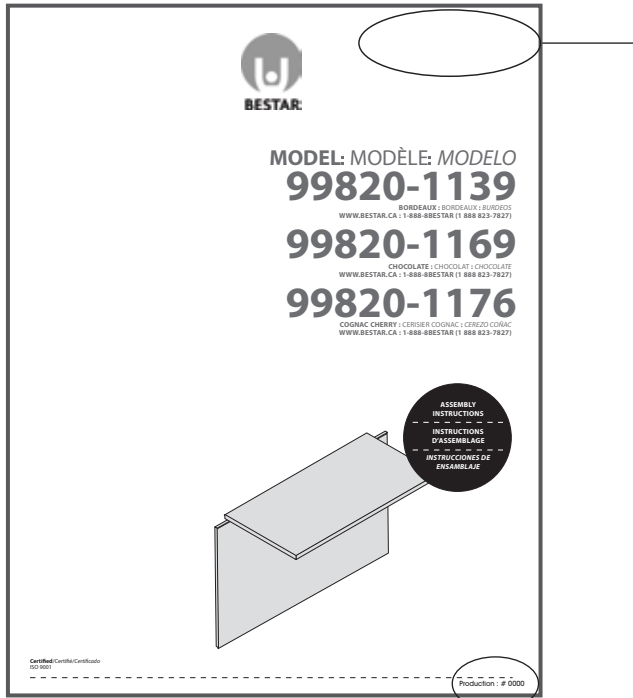

Production : # 0000

**bestar** To better serve you!  
Pour mieux vous servir!

Model / Modèle: \_\_\_\_\_

Production Number  
Numéro de production: \_\_\_\_\_

Customer Service      1-888-823-7827  
Service à la clientèle

**Important/Importante**

Please retain the self-adhesive sticker which you will install at step 6 of the instruction manual.

Conservez l'auto-collant qui sera collé seulement à l'étape 6 du feuillet d'instructions.

Conserve la etiqueta que será pegada sólo en la etapa 6 de la hoja de instrucciones.

# ▶ IMPORTANT NOTICE / NOTE IMPORTANTE / NOTA IMPORTANTE

H-03

arrow  
flèche  
flecha

Insert the cam with the arrow pointing towards the hole in the edge.

Insérez la rondelle en pointant la flèche vers le trou de la bordure.

Inserte la arandela con la flecha apuntando hacia el

## Main hardware system / Système de quincaillerie principal / Sistema principal de quincalla

1 insert / insérez / insertar

2 tools required / outils requis / herramientas necesarias

3 tighten / serrez / apretar

**important**  
importante

How to remove a misplaced assembly bolt (H-36).  
Comment retirer un boulon (H-36) mal situé.  
Cómo retirar un perno (H-36) mal ubicado.

A turn / tournez / haga girar

B pull out / retirez / retire

## Important/Importante

2 possibilities / 2 possibilités / 2 posibilidades

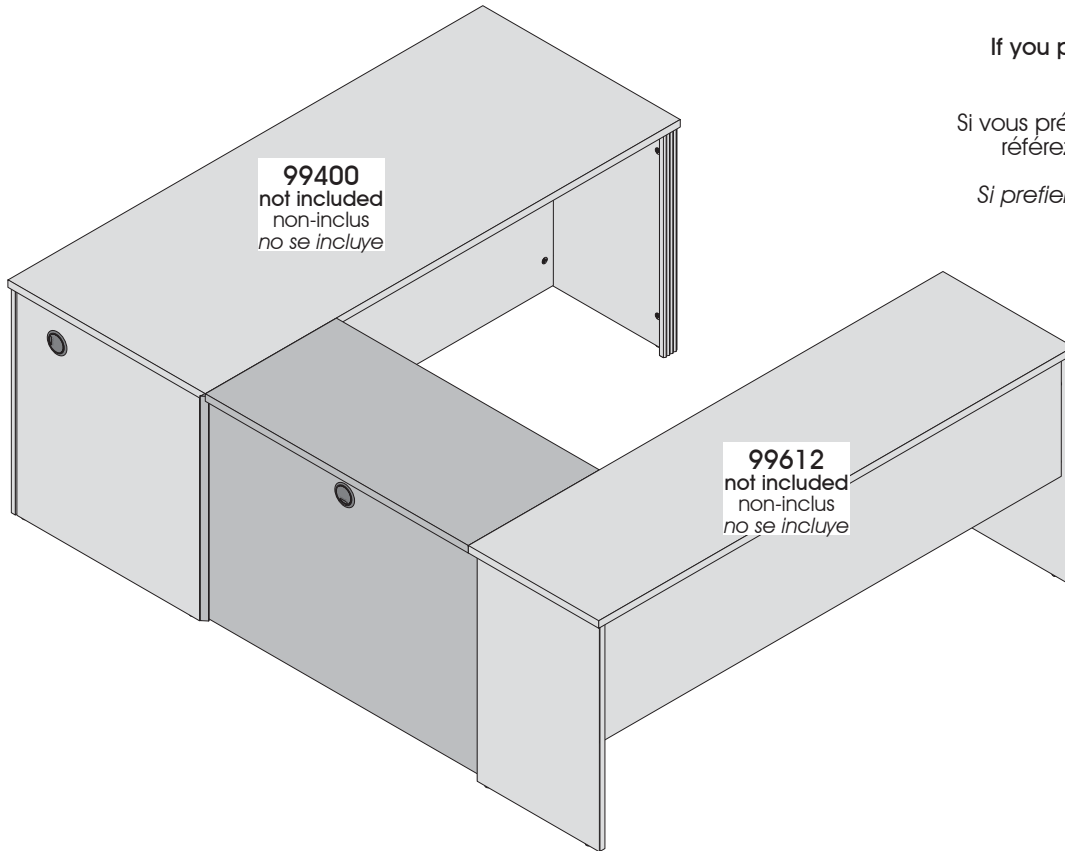

If you prefer the right assembly,  
refer to pages 7 to 12.

Si vous préférez l'assemblage droit,  
référez-vous aux pages 7 à 12.

Si prefiere el *Ensamble Derecho*,  
vea las páginas 7 a 12.

If you prefer the left assembly,  
refer to pages 13 to 18.

Si vous préférez l'assemblage gauche,  
référez-vous aux pages 13 à 18 .

Si prefiere el *Ensamble Izquierdo*,  
vea las páginas 13 a 18 .

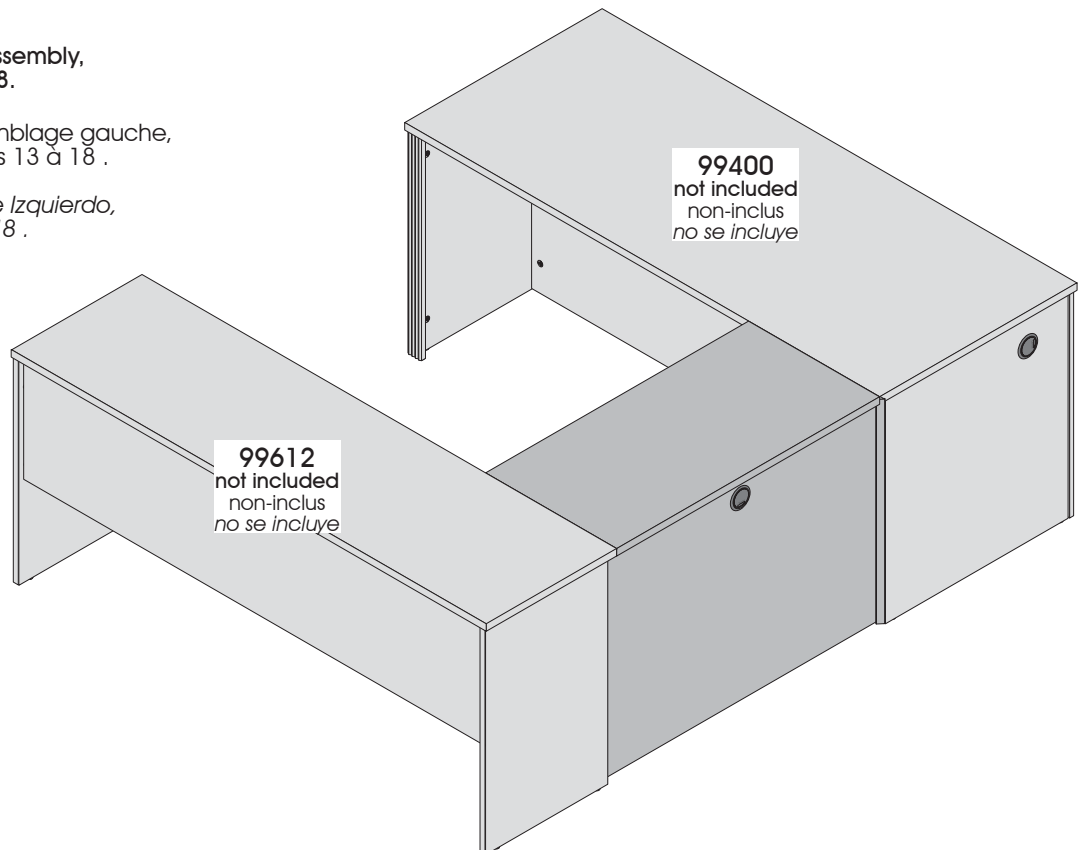

SERVICE/SERVICIO: 1-888 8BESTAR (1-888 823-7827)

Bridge / Pont / Puente

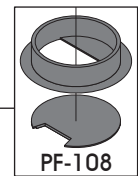
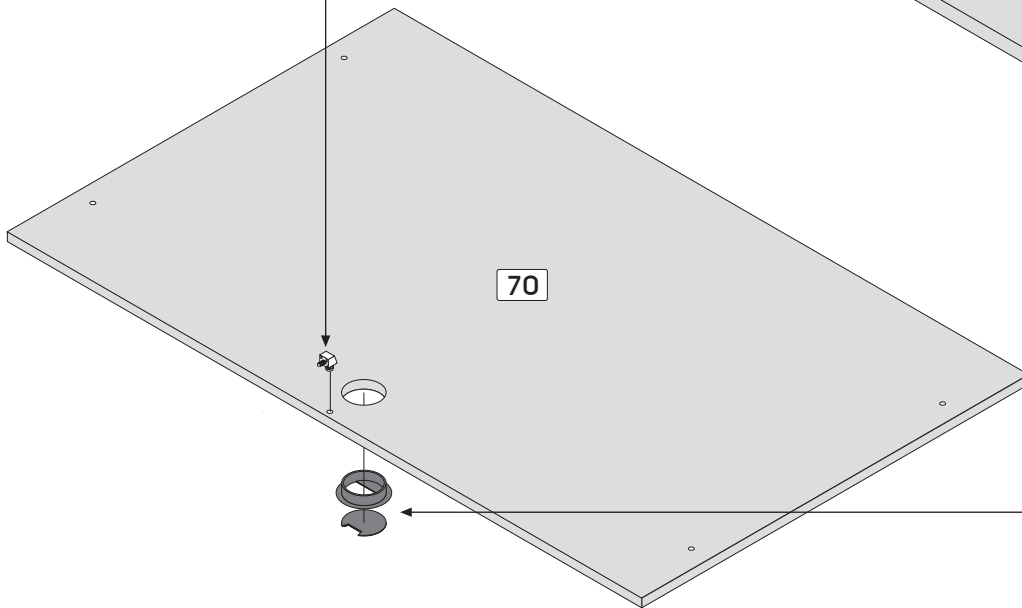
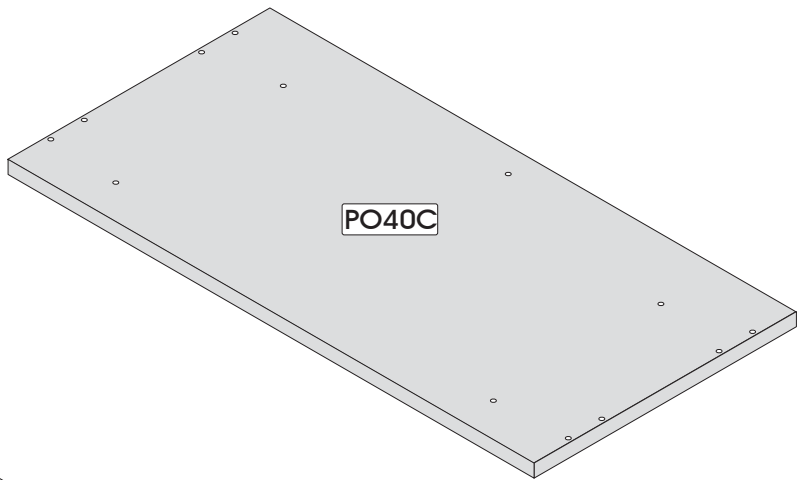
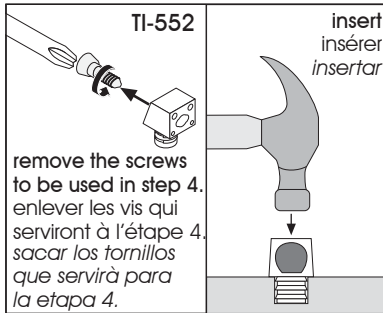

1

Code / Código

PF-108

TI-552

Qty / Qté / Cant.

x 1

x 1

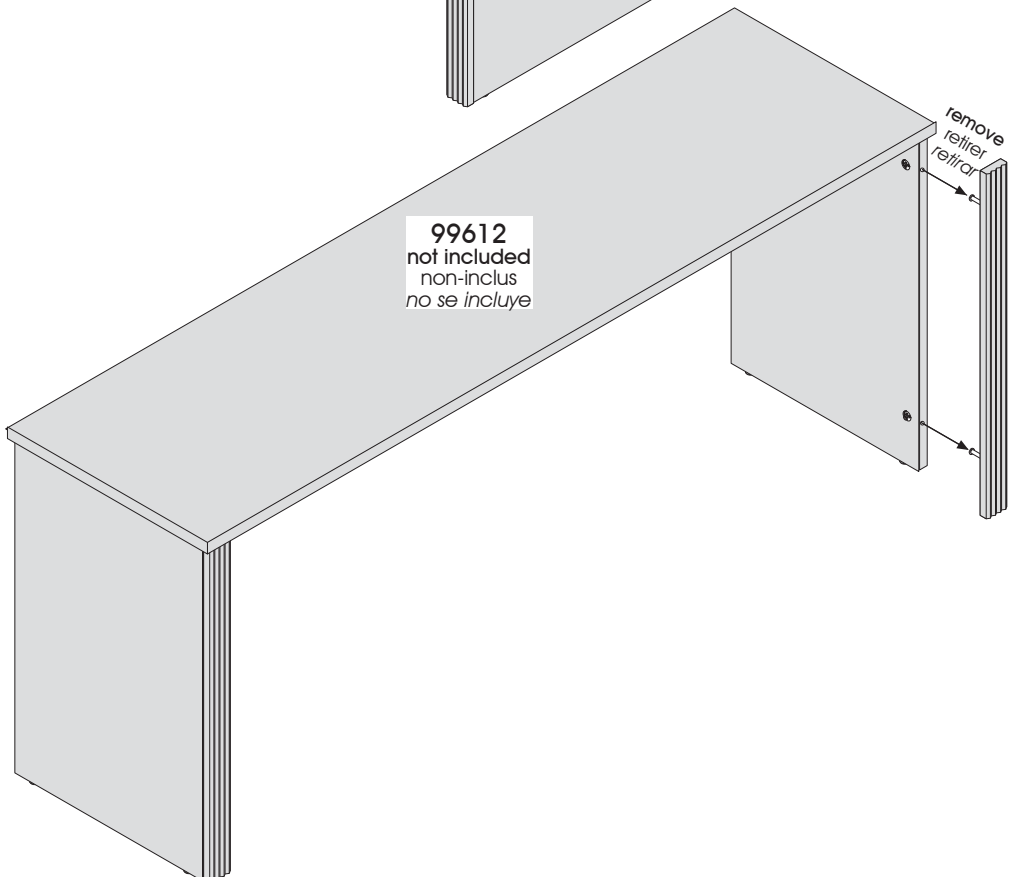
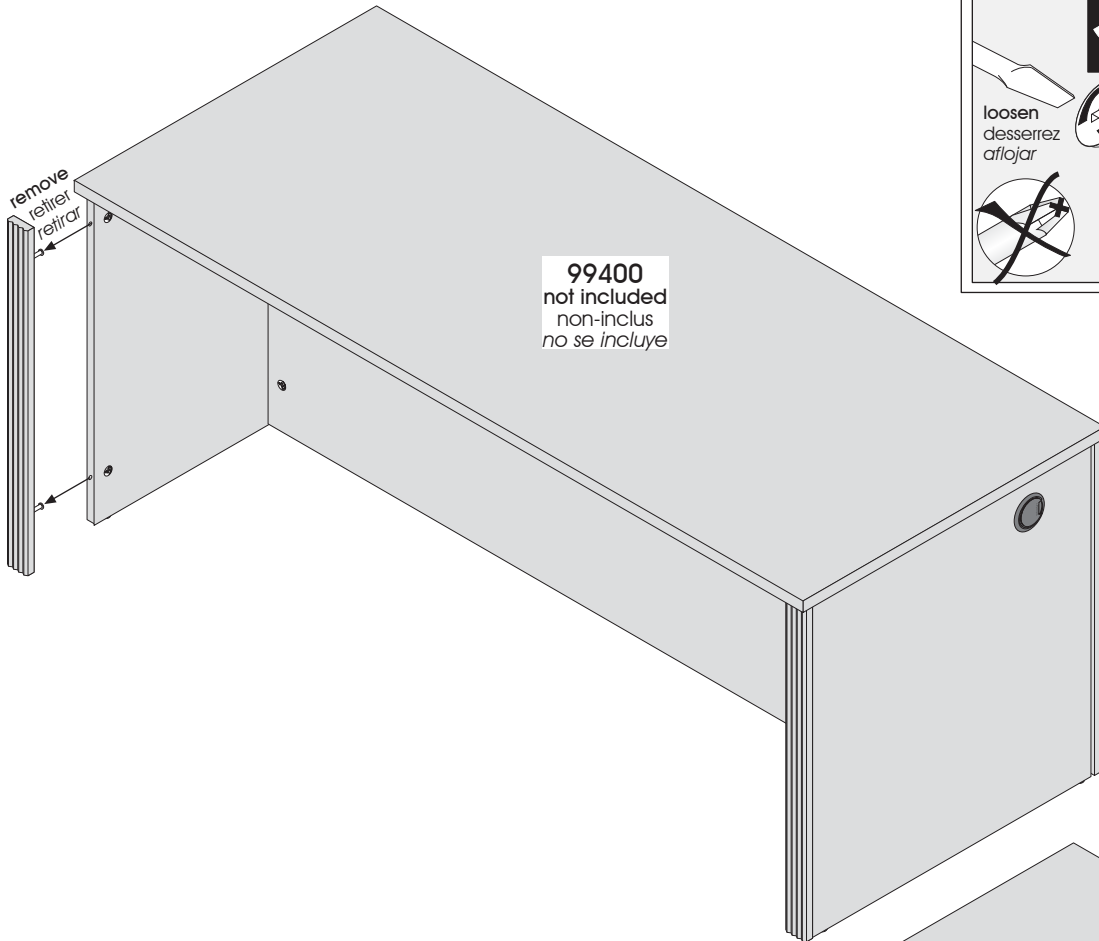
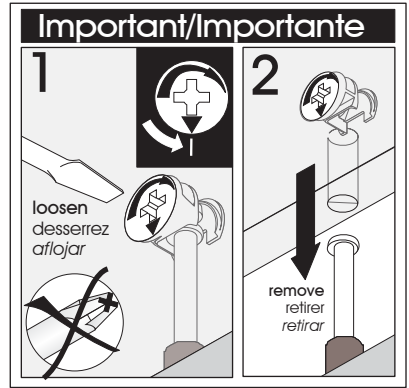



Bridge / Pont / Puento

Underneath view  
 Vue de dessous  
 Vista de la parte inferior

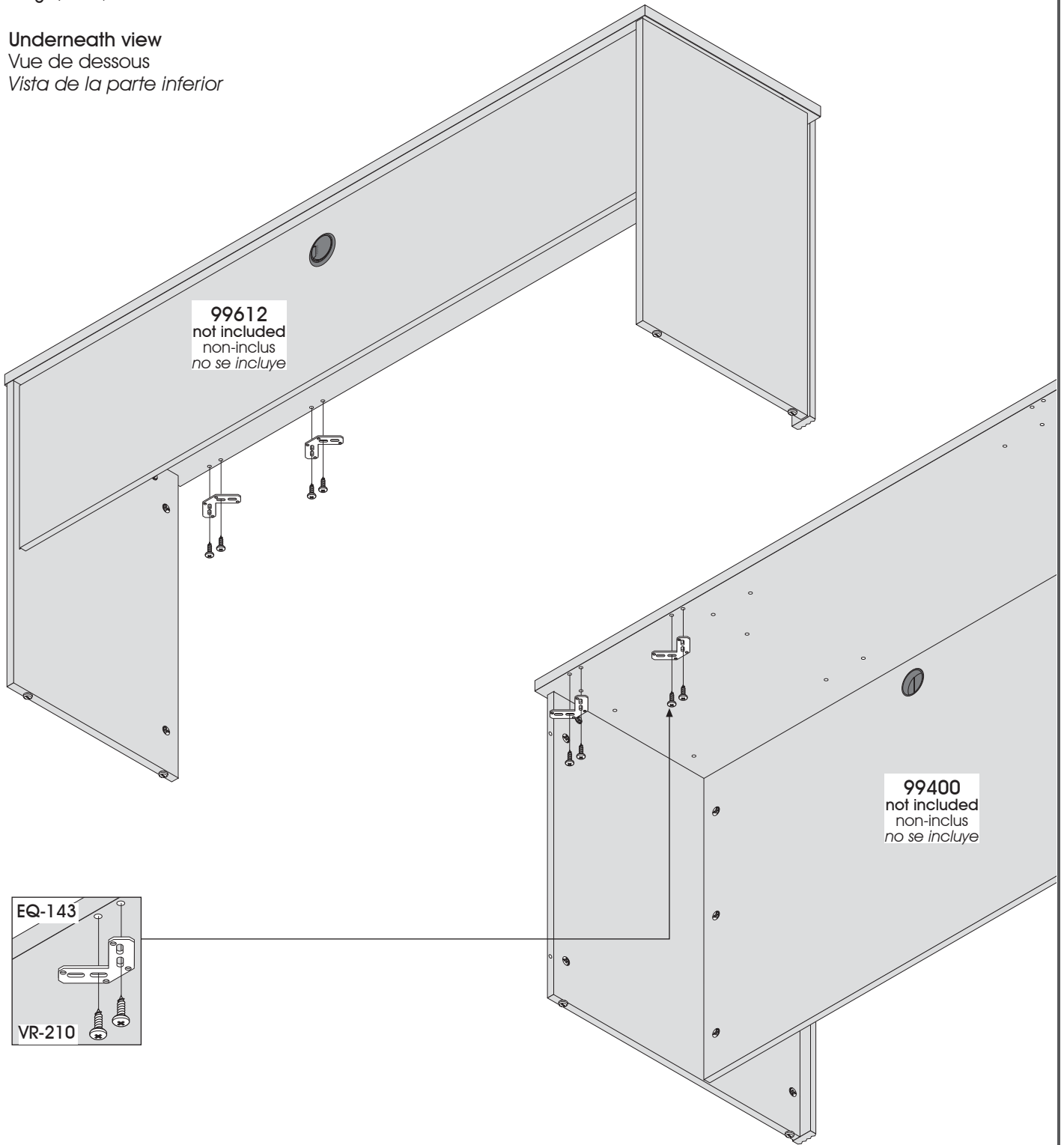

**3**

Code / Código

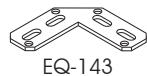

EQ-143



VR-210

Qty / Qté / Cant.

x 4

x 8

Underneath view  
 Vue de dessous  
 Vista de la parte inferior

Assembling sequence  
 Séquence d'assemblage  
 Secuencia de ensamblaje  
 Parts / Pièces / Piezas:

PO40C + 99612 + 99400 + 70

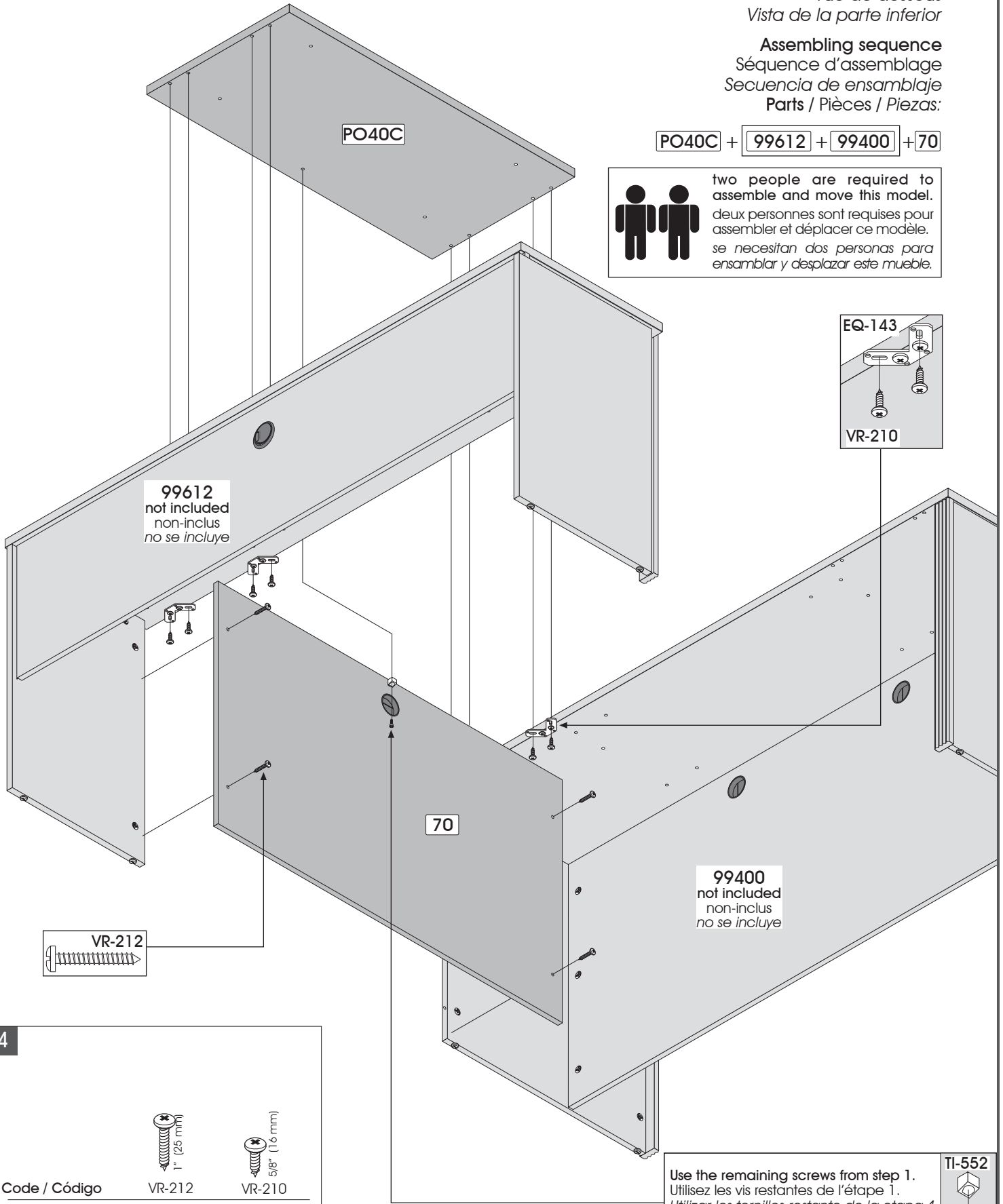

 two people are required to assemble and move this model.  
 deux personnes sont requises pour assembler et déplacer ce modèle.  
 se necesitan dos personas para ensamblar y desplazar este mueble.

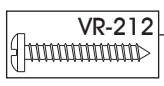
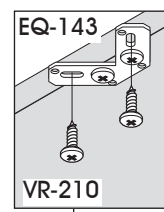

99612  
 not included  
 non-inclus  
 no se incluye

99400  
 not included  
 non-inclus  
 no se incluye



		
Code / Código	VR-212	VR-210
Qty / Qté / Cant.	x 4	x 8

Use the remaining screws from step 1.  
 Utilisez les vis restantes de l'étape 1.  
 Utilizar los tornillos restante de la etapa 1.



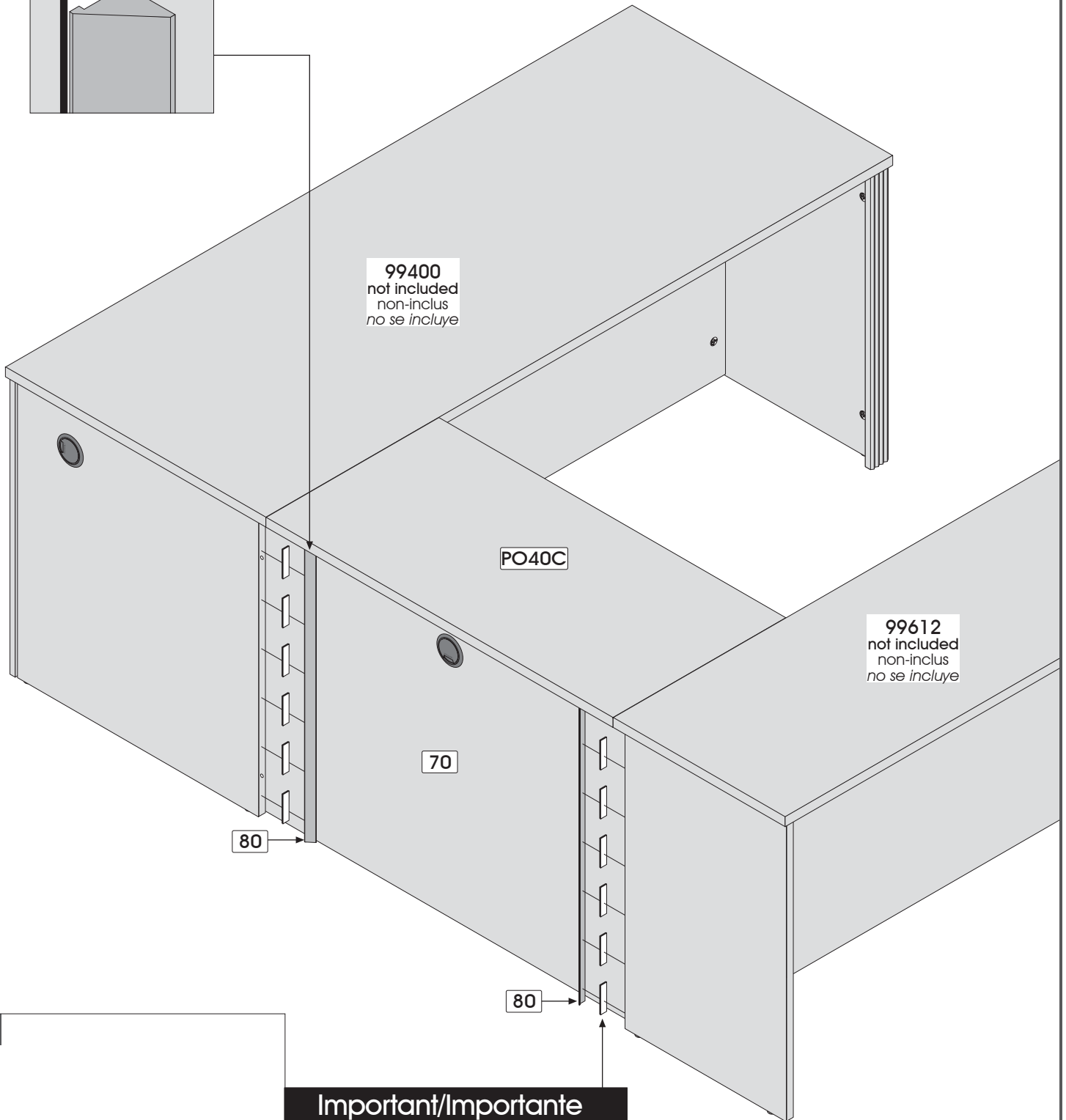
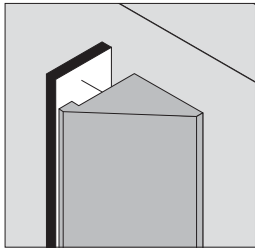

99400  
not included  
non-inclus  
no se incluye

PO40C

99612  
not included  
non-inclus  
no se incluye

70

80

80

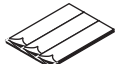

Code / Código RU-420  
Qty / Qté / Cant. x 4

**Important/Importante**

RU-420 Remove paper on one side only of RU-420.  
Retirez le papier sur seulement une des faces du RU-420.  
Retire el papel de sólo uno de los costados del RU-420.

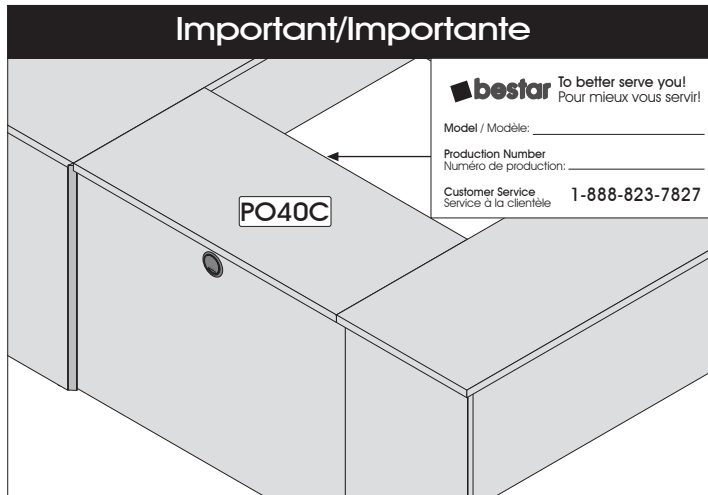

For future reference and to better serve you, please complete and apply the self-adhesive sticker in an accessible space such as under the part PO40C.

Pour mieux vous servir en cas de besoin, veuillez compléter et apposer l'autocollant dans un endroit facilement accessible tel que le dessous de la pièce PO40C.

Para futura referencia y mejor servicio por favor pegue la etiqueta en un lugar accesible, por ejemplo la parte inferior de la pieza PO40C.

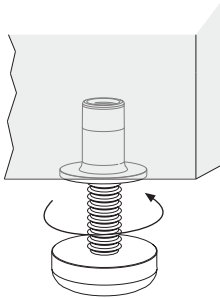

To level your furniture, use leg levelers.  
 Pour niveler votre meuble utilisez les pattes ajustables.  
 Para nivelar su mueble utilice las patas ajustables.

#### PRODUCT CARE / ENTRETIEN DU PRODUIT / MANTENIMIENTO DEL PRODUCTO

Avoid placing the furniture in the sunlight or near a source of heat. Use a soft dry cloth for dusting. To clean heavy dirt, use a cloth dipped in a solution of mild detergent and water. Avoid leaving wet objects on the surface or using commercial chemical cleaning products.

Évitez d'exposer le meuble au soleil ou près de toute source de chaleur. Pour le nettoyage, utilisez un chiffon doux et sec. Pour la grosse saleté, utilisez un chiffon humidifié avec un peu de détergent dilué dans l'eau. Évitez de laisser des objets mouillés sur la surface de votre meuble ou d'utiliser des nettoyeurs chimiques.

Evite exponer el mueble al sol o las fuentes de calor. Para limpiarlo, utilice un paño suave y seco. Para limpiar las manchas rebeldes, utilice un trapo húmedo con un poco de detergente diluido en agua. No deje objetos mojados encima del mueble ni utilice limpiadores que contengan productos químicos. química.

CONGRATULATIONS! YOU ARE NOW THE OWNER OF A QUALITY PRODUCT  
 FÉLICITATIONS! VOUS AVEZ MAINTENANT EN VOTRE POSSESSION UN PRODUIT DE QUALITÉ  
 FELICITACIONES! AHORA ES USTED DUEÑO DE UN PRODUCTO DE CALIDAD.

Bridge / Pont / Puente

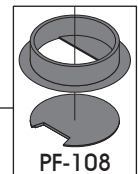
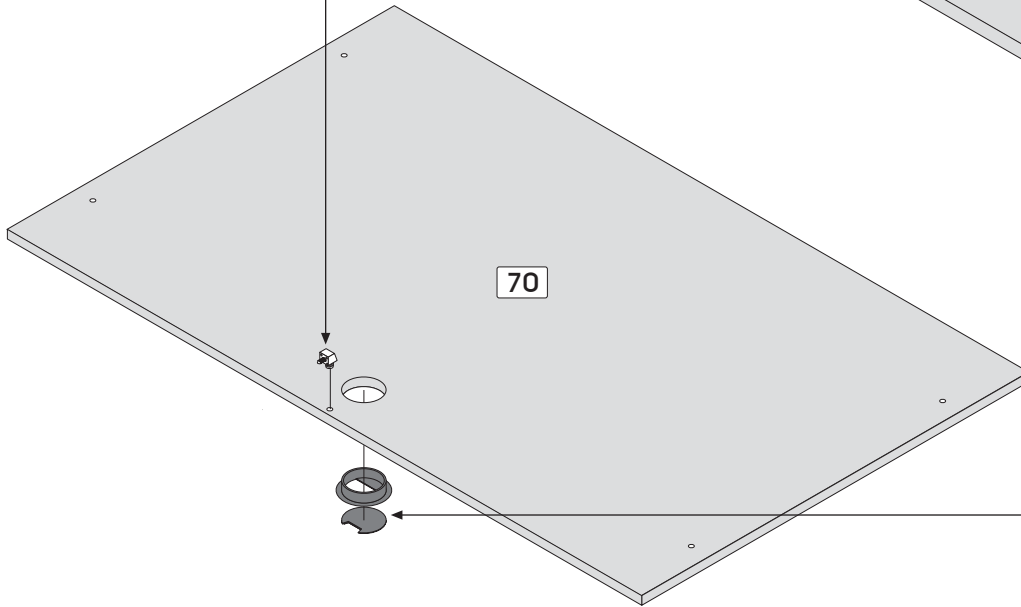
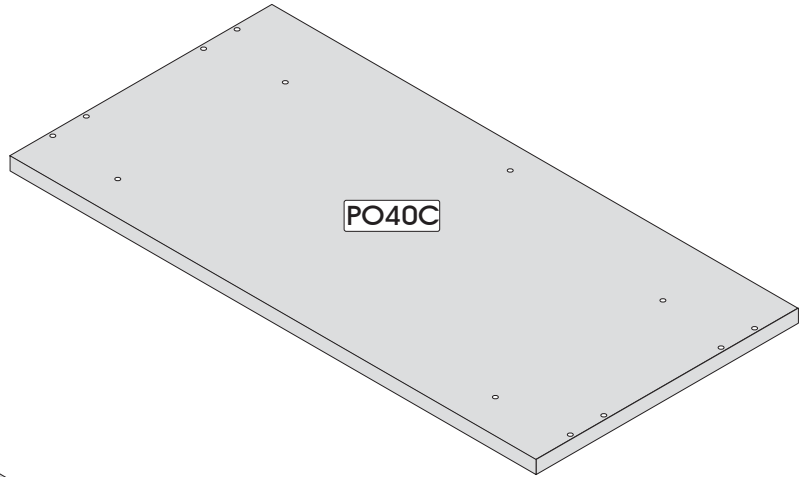
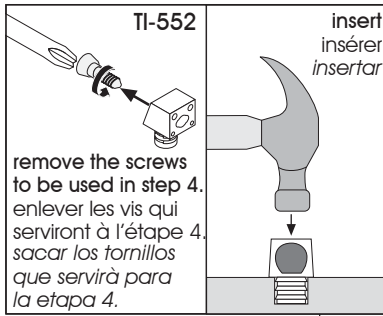

Code / Código

Qty / Qté / Cant.

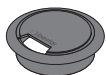

PF-108

x 1



TI-552

x 1

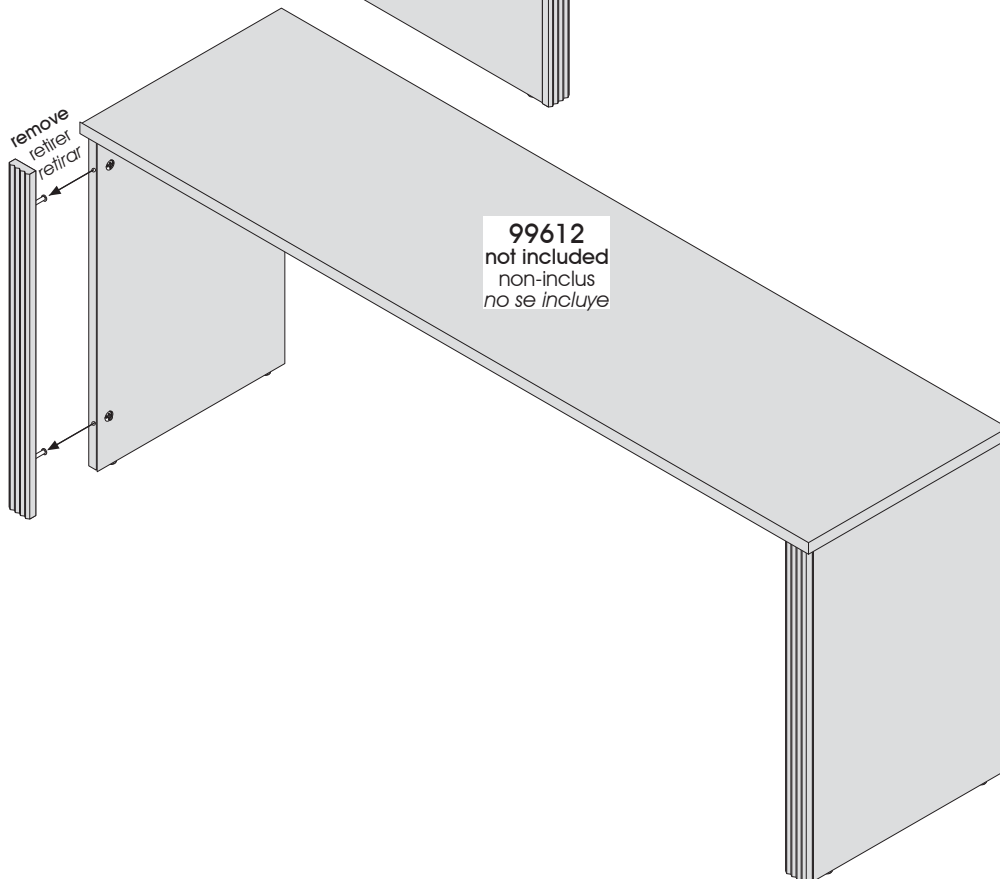
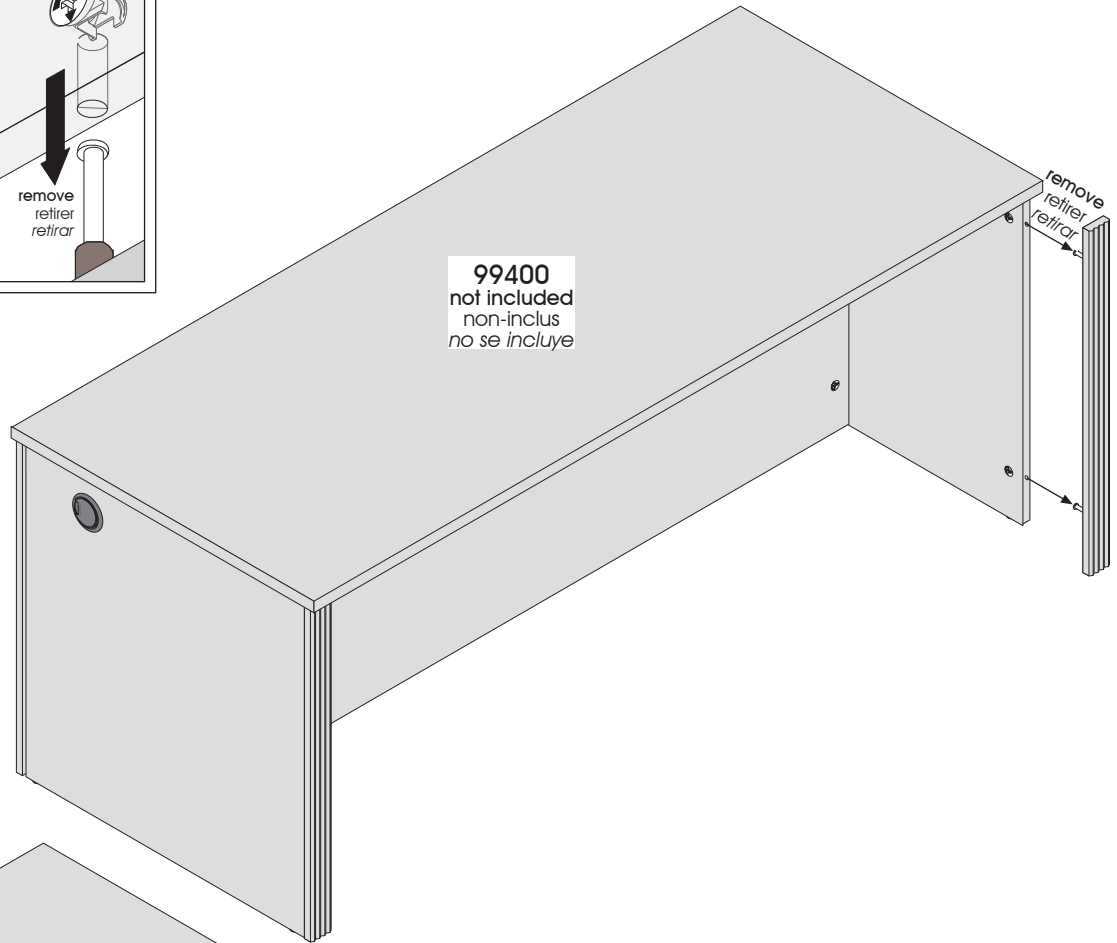
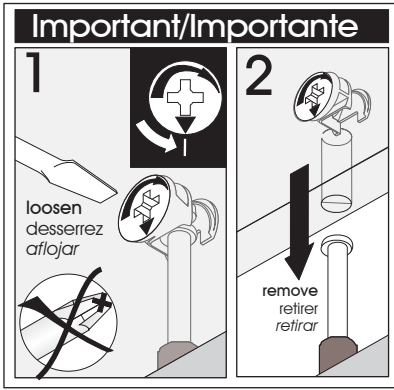

Bridge / Pont / Puente

Underneath view  
 Vue de dessous  
 Vista de la parte inferior

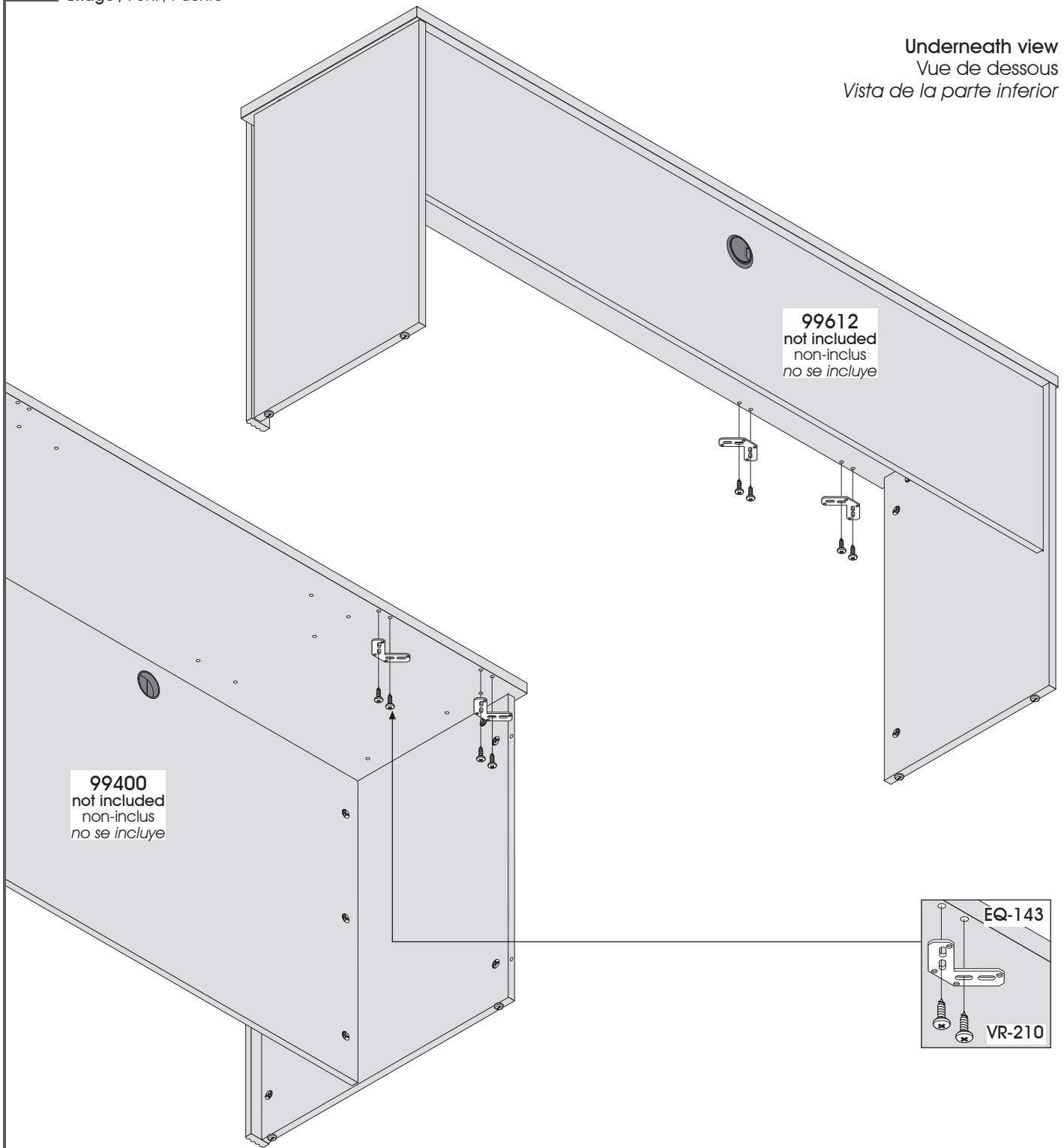

99400  
 not included  
 non-inclus  
 no se incluye

99612  
 not included  
 non-inclus  
 no se incluye

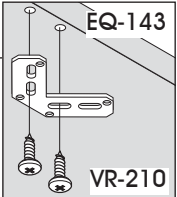

3

Code / Código  
 Qty / Qté / Cant.



EQ-143  
 x 4



VR-210  
 x 8

Bridge / Pont / Puente

Underneath view

Vue de dessous

Vista de la parte inferior

Assembling sequence

Séquence d'assemblage

Secuencia de ensamblaje

Parts / Pièces / Piezas:

PO40C + 99612 + 99400 + 70



two people are required to assemble and move this model.  
deux personnes sont requises pour assembler et déplacer ce modèle.  
se necesitan dos personas para ensamblar y desplazar este mueble.

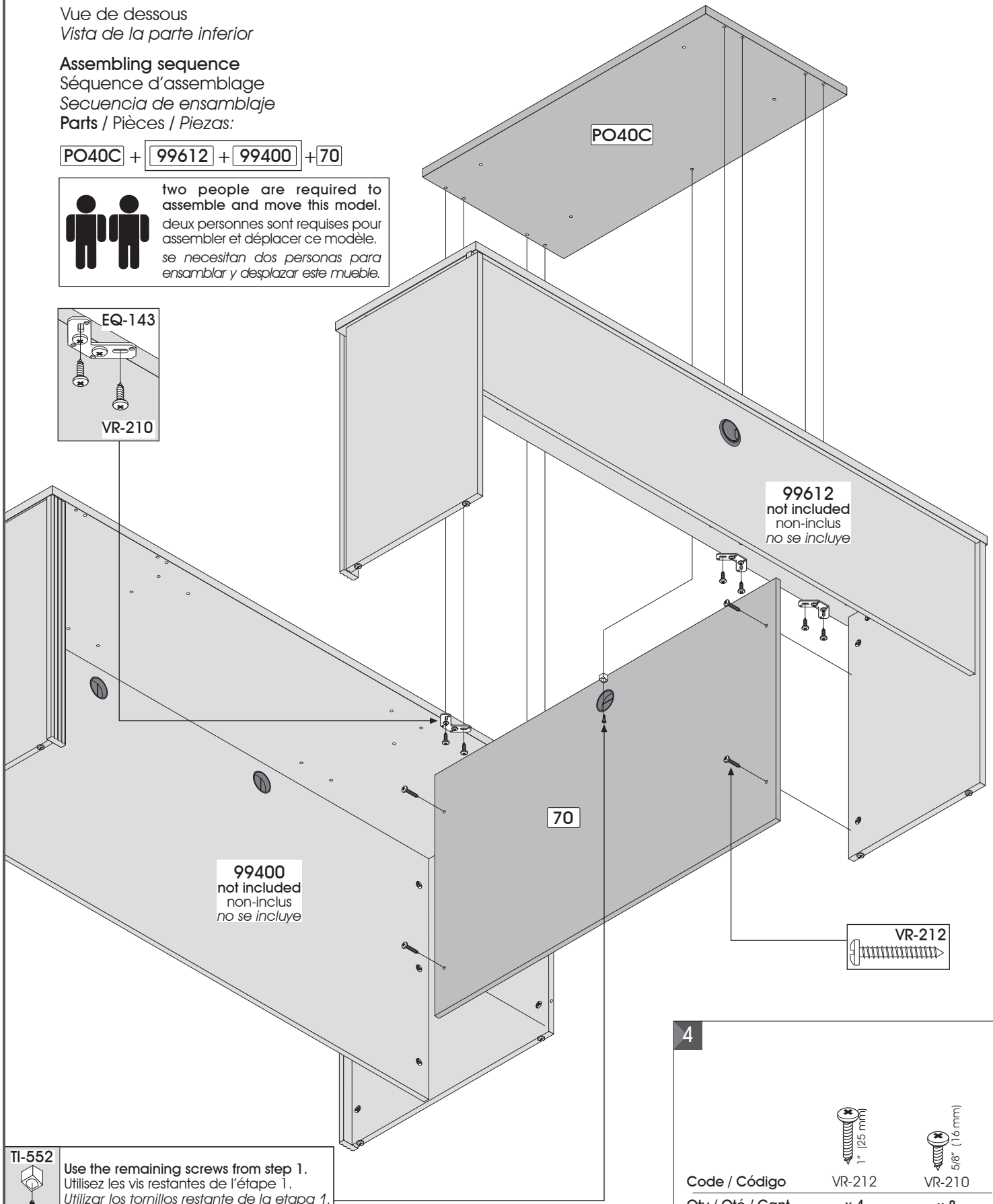
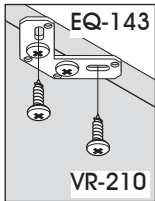

99612  
not included  
non-inclus  
no se incluye

99400  
not included  
non-inclus  
no se incluye

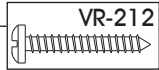

TI-552 Use the remaining screws from step 1.  
Utilisez les vis restantes de l'étape 1.  
Utilizar los tornillos restante de la etapa 1.

4		
Code / Código	VR-212	VR-210
Qty / Qté / Cant.	x 4	x 8



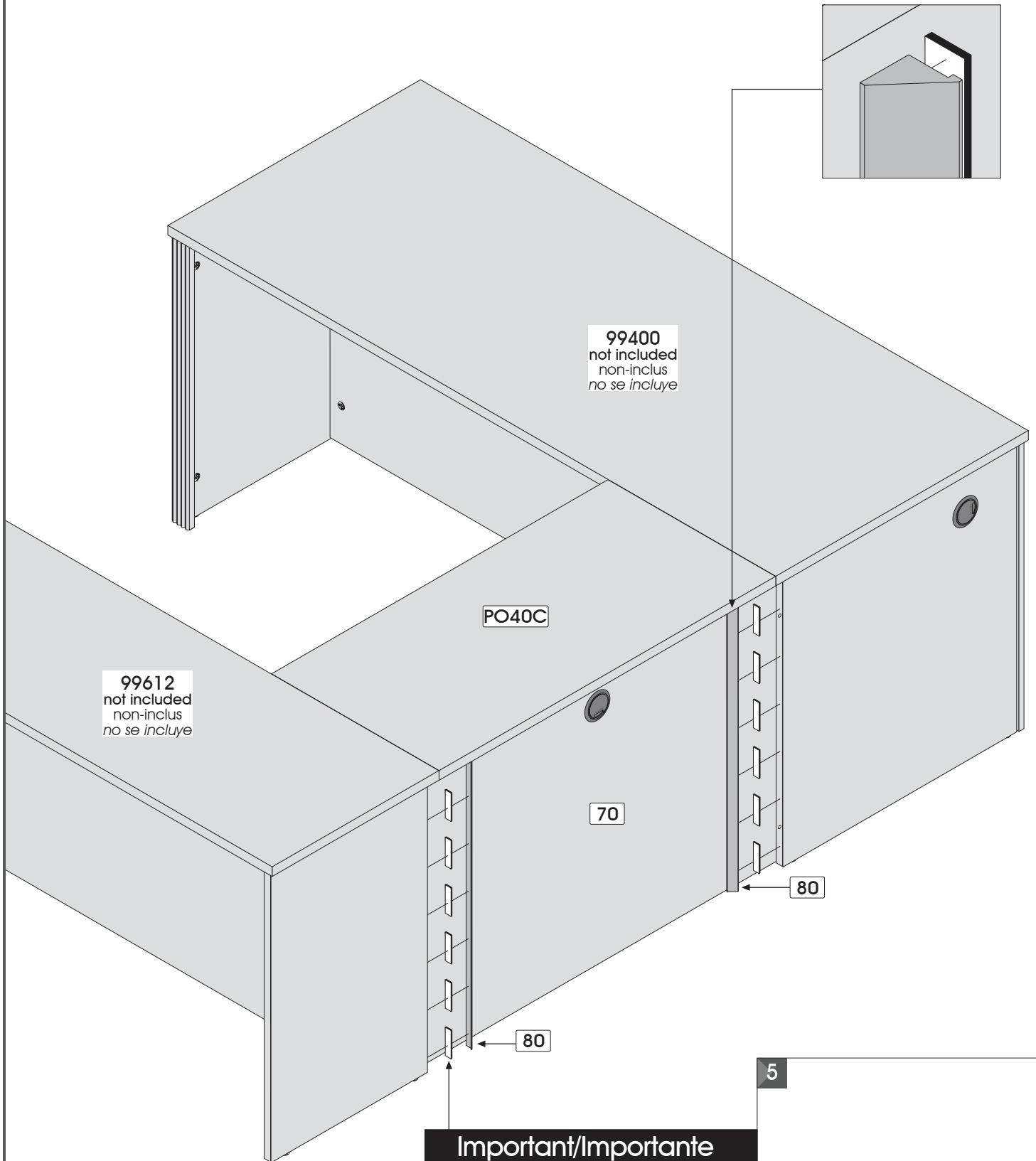

99400  
not included  
non-inclus  
no se incluye

99612  
not included  
non-inclus  
no se incluye

PO40C

70

80

80

**Important/Importante**

RU-420



Remove paper on one side only of RU-420.  
Retirez le papier sur seulement une des faces du RU-420.  
Retire el papel de sólo uno de los costados del RU-420.

5

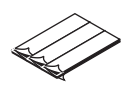

Code / Código	RU-420
Qty / Qte / Cant.	x 4

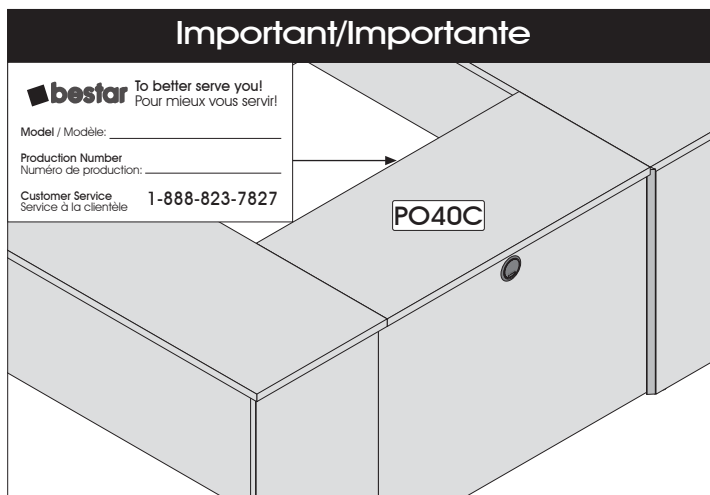

For future reference and to better serve you, please complete and apply the self-adhesive sticker in an accessible space such as under the part PO40C.

Pour mieux vous servir en cas de besoin, veuillez compléter et apposer l'autocollant dans un endroit facilement accessible tel que le dessous de la pièce PO40C.

Para futura referencia y mejor servicio por favor pegue la etiqueta en un lugar accesible, por ejemplo la parte inferior de la pieza PO40C.

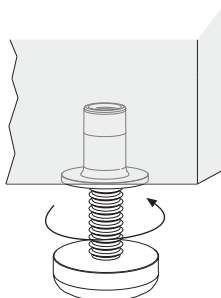

To level your furniture, use leg levelers.

Pour niveler votre meuble utilisez les pattes ajustables.

Para nivelar su mueble utilice las patas ajustables.

#### PRODUCT CARE / ENTRETIEN DU PRODUIT / MANTENIMIENTO DEL PRODUCTO

Avoid placing the furniture in the sunlight or near a source of heat. Use a soft dry cloth for dusting. To clean heavy dirt, use a cloth dipped in a solution of mild detergent and water. Avoid leaving wet objects on the surface or using commercial chemical cleaning products.

Évitez d'exposer le meuble au soleil ou près de toute source de chaleur. Pour le nettoyage, utilisez un chiffon doux et sec. Pour la grosse saleté, utilisez un chiffon humidifié avec un peu de détergent dilué dans l'eau. Évitez de laisser des objets mouillés sur la surface de votre meuble ou d'utiliser des nettoyeurs chimiques.

Evite exponer el mueble al sol o las fuentes de calor. Para limpiarlo, utilice un paño suave y seco. Para limpiar las manchas rebeldes, utilice un trapo húmedo con un poco de detergente diluido en agua. No deje objetos mojados encima del mueble ni utilice limpiadores que contengan productos químicos.

CONGRATULATIONS! YOU ARE NOW THE OWNER OF A QUALITY PRODUCT  
FÉLICITATIONS! VOUS AVEZ MAINTENANT EN VOTRE POSSESSION UN PRODUIT DE QUALITÉ  
FELICITACIONES! AHORA ES USTED DUEÑO DE UN PRODUCTO DE CALIDAD.





**For more information or to discover our new products**

Pour toute information ou pour découvrir nos nouveaux produits

Para más información o descubrir nuestros nuevos productos

[www.bestar.ca/site/en/register\\_your\\_product](http://www.bestar.ca/site/en/register_your_product)

[www.bestar.ca/site/fr/enregistrement\\_de\\_produit](http://www.bestar.ca/site/fr/enregistrement_de_produit)



**FOR LONG TIME**  
POUR LONGTEMPS  
POR MUCHO TIEMPO

**OUR FURNITURE IS GUARANTEED FOR 10 YEARS. NO MATTER THE PROBLEM, OUR CUSTOMER SERVICE IS THERE FOR YOU. COMPLETE WORDING OF THE GUARANTEE AVAILABLE AT [WWW.BESTAR.CA/SITE/EN/WARRANTY/](http://WWW.BESTAR.CA/SITE/EN/WARRANTY/).**



NOS MEUBLES SONT GARANTIS POUR 10 ANS. PEU IMPORTE LE PROBLÈME, N'HÉSITÉS PAS À COMMUNIQUER AVEC NOTRE SERVICE À LA CLIENTÈLE. LIBELLÉ COMPLET DE LA GARANTIE DISPONIBLE AU [WWW.BESTAR.CA/SITE/FR/GARANTIE/](http://WWW.BESTAR.CA/SITE/FR/GARANTIE/).

NUESTROS MUEBLES TIENEN UNA GARANTÍA DE 10 AÑOS. NO IMPORTA EL PROBLEMA, COMUNIQUE CON NUESTRO SERVICIO A LA CLIENTELA. LA REDACCIÓN COMPLETA DE LA GARANTÍA ES DISPONIBLE A [WWW.BESTAR.CA/ES/GARANTIA/](http://WWW.BESTAR.CA/ES/GARANTIA/).



**BESTAR**

The new logo shows an open and radiant person. It also evokes the past of BESTAR, the fact that we were the first manufacturer of ready-to-assemble furniture to design U-Shape furniture. Finally, if you take the logo in its simplest form, it shows that BESTAR is there for its employees, for its customers and for its consumers, "BESTAR is there for you (U)".

Le nouveau logo illustre un personnage ouvert et rayonnant. Il évoque également le passé de BESTAR qui fut le premier fabricant de meubles prêt-à-assembler à concevoir des bureaux en forme de «U». Finalement, si on prend le logo sous sa forme la plus simple, il rappelle que BESTAR est présent pour ses employés, ses clients et ses consommateurs.

El logotipo ilustra un personaje abierto y radiante. El evoca el pasado igualmente, porque Bestar es el primer fabricante de muebles listos a ensamblar que concibió los escritorios en forma de "U". Finalmente, si llevamos el logotipo a su forma más sencilla, nos recuerda que Bestar está presente para sus empleados, colegas y clientes. "BESTAR está aquí para USTED (U)".