

ASSEMBLY INSTRUCTIONS

TOOLS REQUIRED: Screwdriver

PRODUCT WARRANTY CARD is available online at: www.safcoproducts.com

PARTS LIST			
CODE	DESCRIPTION	QTY.	PART NO.
(A)	Disk/Data Media Tray	24	4930-02BL
Hardware Pack 4930-19NC		4	
(B)	Insert, Sheet of 10	6	4930-35NC
Hardware Pack 4930-99NC		1	
(C)	Keys, Set of 2	1	4930-10NC
(D)	Screw	16	4930-23NC
(E)	Handle	8	4930-31CR
(F)	Rubber Strip, 72"	1	4939-32NC

- 1** Attach two (E) handles to each drawer front with two screws each.

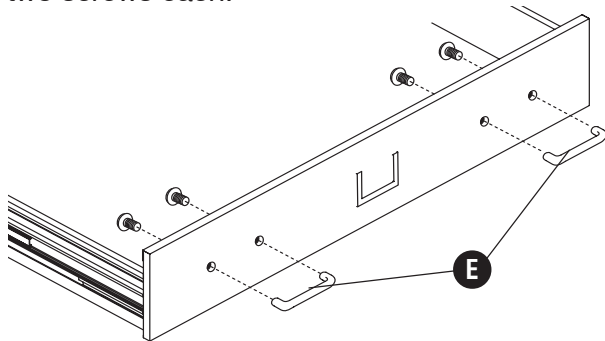

- 2** If plastic inserts are needed, carefully separate the (B) plastic inserts at the perforations as shown below. Bend each end of the plastic inserts up and lightly press into upright position.

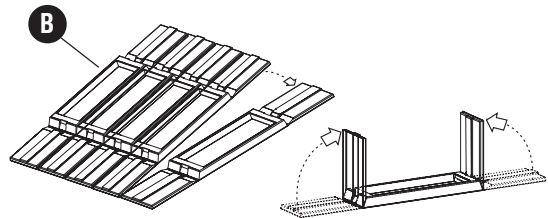

- 3** To add inserts to the (A) Disk/Data Media Trays, gently slide a folded insert into the largest openings of the Disk/Data Media Trays as shown.

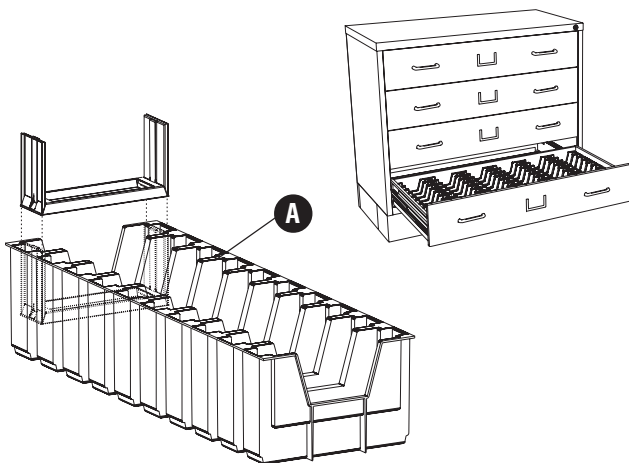

- 4** For stacks of two or more, cut (F) Rubber Strips to length, and position as shown. Tape the ends down, and lower the second cabinet into place.

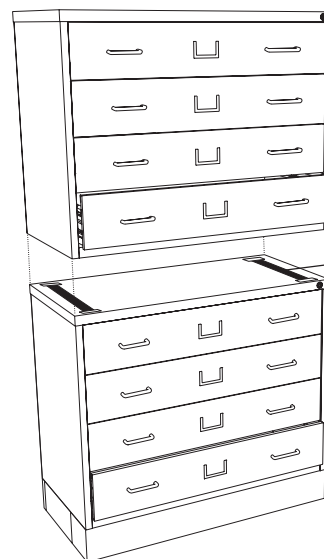

WARNING:
 Do not fully extend more than one drawer at a time to prevent accidental tipping

F
 RUBBER STRIPS TO PREVENT SLIPPAGE

INSTRUCTIONS DE MONTAGE

OUTILS REQUIS: tournevis

Le formulaire d'inscription de garantie du produit est disponible à: www.safcoproducts.com

LISTE DES PIÈCES

CODE	DESCRIPTION	QTÉ.	N° DE PIÈCE
(A)	Plateaux pour disques/supports d'information	24	4930-02BL
Paquet Matériel 4930-19NC		4	
(B)	Support amovibles, en feuilles de 10	6	4930-35NC
Paquet Matériel 4930-99NC		1	
(C)	Clés (Jeu de 2)	1	4930-10NC
(D)	Vis	16	4930-23NC
(E)	Poignées	8	4930-31CR
(F)	Bande de caoutchouc, 182,9cm (72 po)	1	4939-32NC

- 1** Attacher deux poignées (E) à chaque devant de tiroir en utilisant deux vis par poignée.

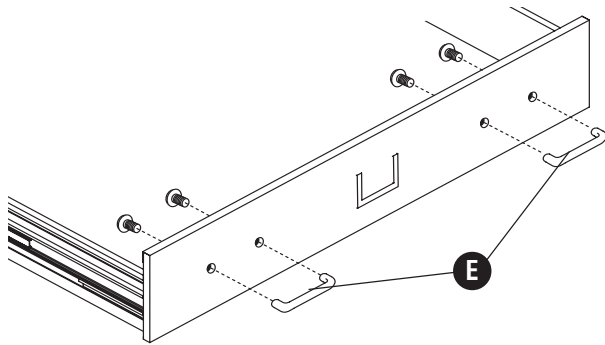

- 2** Si l'utilisation de supports amovibles est nécessaire, séparer les supports amovibles en plastique (B) le long des perforations, avec soin, tel que l'indique le dessin ci-dessous. Plier chaque bout des supports et le pousser doucement vers le haut pour qu'il soit en position verticale.

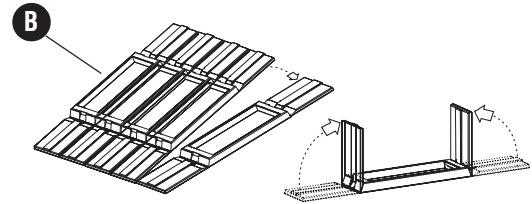

- 3** Pour ajouter des supports amovibles aux plateaux pour disques/supports d'information (A), glisser un support amovible plié doucement dans l'ouverture la plus grande du plateau, tel que l'indique le dessin.

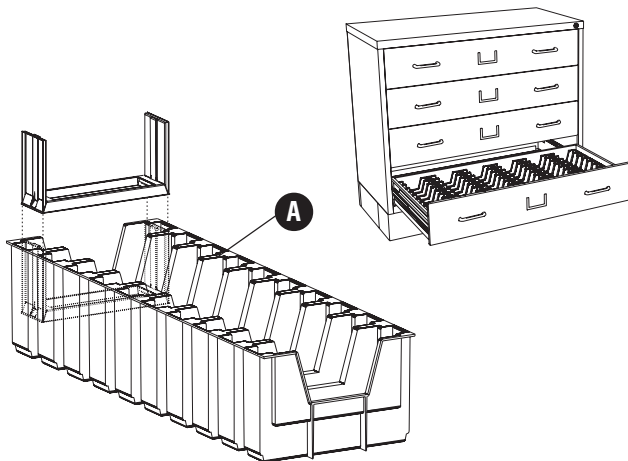

- 4** Si on veut empiler deux armoires ou plus, il faut couper les bandes en caoutchouc (F) à la longueur appropriée, puis positionner les morceaux tel que l'indique le dessin. Fixer les bouts des bandes en caoutchouc à l'aide de ruban, puis descendre la deuxième armoire jusqu'à ce qu'elle soit bien en place.

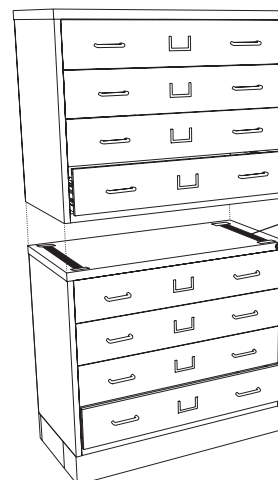

ATTENTION:
Afin d'éviter un basculement accidentel, éviter de tirer complètement plus d'un tiroir à la fois.

F
BANDES EN
CAOUTCHOUC
POUR EMPÊCHER
LE GLISSEMENT.

INSTRUCCIONES DE ENSAMBLAJE

HERRAMIENTAS REQUERIDAS: Destornillador

El formulario de Registro de Garantía de Productos está disponible a: www.safcoproducts.com

LISTA DE PIEZAS

CODE	DESCRIPTION	QTY.	PART NO.
(A)	Bandejas para discos/datos de computadora	24	4930-02BL
	Paquete Material 4930-19NC	4	
(B)	Separadores, de 10 hojas	6	4930-35NC
	Paquete Material 4930-99NC	1	
(C)	Llaves (Juego de 2)	1	4930-10NC
(D)	Tornillos	16	4930-23NC
(E)	Manijas	8	4930-31CR
(F)	Tira de goma, 72" (182.9 cm)	1	4939-32NC

- 1** Coloque dos manijas (E), en la parte frontal de cada cajón utilizando dos tornillos por manija.

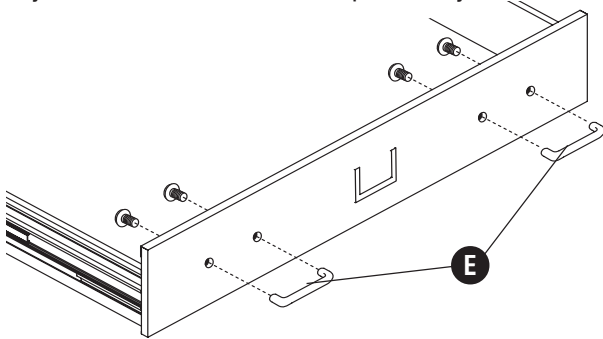

- 2** Si se requieren separadores plásticos, desprenda con cuidado cada uno (B), por las perforaciones como se muestra a continuación. Doble hacia arriba cada extremo de los separadores y presiónelos suavemente hasta que queden apuntando hacia arriba.

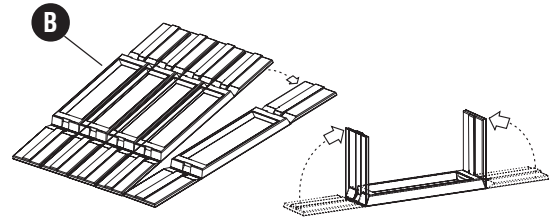

- 3** Para colocar los separadores en las bandejas para discos/datos, (A) deslice con cuidado un separador ya doblado en los espacios más grandes de la bandeja como se muestra a continuación.

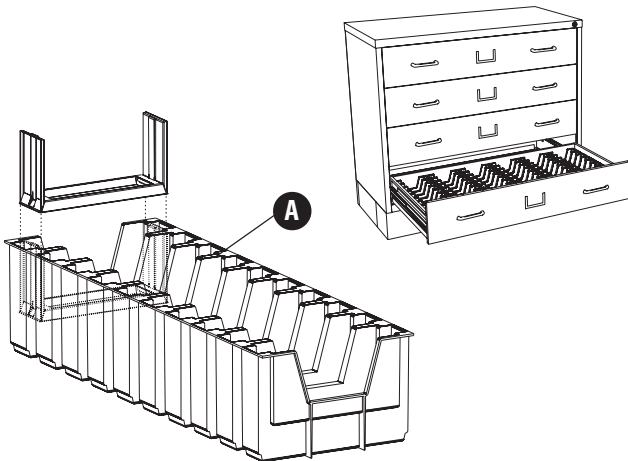

- 4** Para colocar dos o más gabinetes, uno sobre otro, corte las tiras de goma (F) al mismo tamaño que los gabinetes y colóquelas como se muestra en la ilustración. Fije los extremos de la tira de goma con cinta y coloque el segundo gabinete sobre el primero.

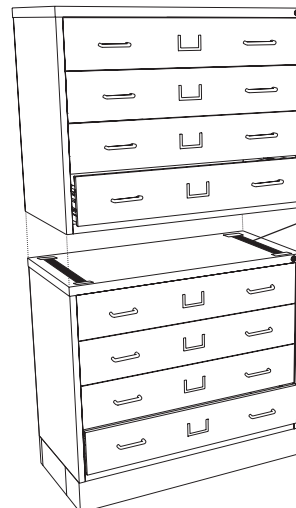

ADVERTENCIA:

Para evitar que el gabinete se resbale y caiga, no abra totalmente más de un cajón al mismo tiempo.

F
TIRAS DE GOMA PARA EVITAR QUE SE RESBALE