

Sécurité

À bord de la Matrix 2011, vous bénéficiez d'une technologie de sécurité de pointe offrant certains des équipements de sécurité active et passive des plus sophistiqués de l'industrie. Aux ceintures de sécurité à trois points à toutes les places s'ajoutent, de série, un système de retenue supplémentaire (SRS)¹ à six coussins gonflables, des appuis-tête actifs à l'avant et des zones de déformation contrôlée à l'avant et à l'arrière.

(A) SYSTÈME DE COUSSINS GONFLABLES PERFECTIONNÉ¹ En cas de collision, le système de coussins gonflables avant à deux phases de série détecte la gravité de l'impact tout en contrôlant le déploiement des coussins en conséquence.

(B) COUSSINS GONFLABLES MONTÉS DANS LES SIÈGES¹ La Matrix est livrée de série avec des coussins gonflables montés dans les sièges avant.

(C) COUSSINS GONFLABLES EN RIDEAU À L'AVANT ET À L'ARRIÈRE¹ Les coussins gonflables en rideau de série couvrent toute la longueur de l'habitacle, depuis les sièges avant jusqu'aux sièges arrière.

(D) CEINTURES DE SÉCURITÉ La Matrix est dotée de ceintures de sécurité à 3 points avec rétracteur à blocage d'urgence pour le siège du conducteur et de ceintures à rétracteurs à blocage d'urgence/blocage automatique pour tous les passagers.

(E) SYSTÈME DE SURVEILLANCE DE LA PRESSION DES PNEUS La Matrix 2011 surveille automatiquement la pression de gonflage de vos pneus et vous signale toute chute critique de la pression (de série sur les modèles AWD et XRS, en option sur les modèles à traction avant).

APPUIS-TÊTE ACTIFS À L'AVANT

En cas de collision arrière, les appuis-tête du conducteur et du passager avant se déplacent automatiquement vers le haut et vers l'avant pour réduire le risque de coup de fouet cervical.

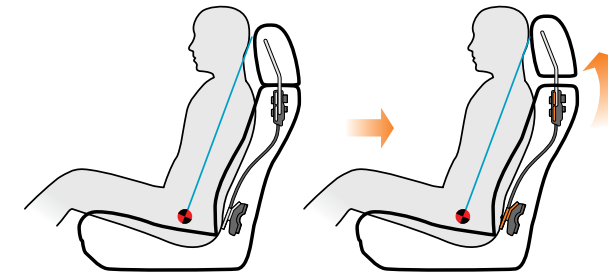

STAR SYSTÈME DE SÉCURITÉ™

La Matrix 2011 est équipée de série du Système de sécurité Star^{MC}. Cette intégration de caractéristiques de sécurité active a pour but de protéger les occupants en aidant le conducteur en premier lieu à éviter un accident. Le Système de sécurité Star^{MC} englobe le dispositif de contrôle de la stabilité du véhicule (VSC)⁵, le régulateur de traction (TRAC), le système de freins antiblocage (ABS), le répartiteur électronique de force de freinage (EBD), l'assistance au freinage (BA)⁶ et la technologie d'arrêt intelligent (SST)⁷.

VSC DISPOSITIF DE CONTRÔLE DE LA STABILITÉ DU VÉHICULE
Contribue à prévenir les dérapages et les pertes de traction en réduisant la puissance du moteur et en appliquant la force de freinage nécessaire aux roues qui en ont besoin.⁵

TRAC RÉGULATEUR DE TRACTION
Contribue au maintien de la traction sur des surfaces mouillées, glacées, non pavées ou inégales en appliquant une force de freinage à la (aux) roue(s) qui patinent.

ABS SYSTÈME DE FREINS ANTI-BLOCAGE
Empêche le blocage des roues en « modulant » la pression de freinage transmise à chaque roue, permettant ainsi au conducteur de conserver la maîtrise du véhicule en situation de freinage d'urgence.

EBD RÉPARTITEUR ÉLECTRONIQUE DE FORCE DE FREINAGE
Répartit la force de freinage afin d'empêcher le blocage des roues arrière en situation de freinage brusque.

BA SYSTÈME D'ASSISTANCE AU FREINAGE
Détection des freinages brusques ou d'urgence et commande la pression supplémentaire nécessaire pour aider à prévenir les collisions.⁶

SST TECHNOLOGIE D'ARRÊT INTELLIGENT
La technologie d'arrêt intelligent est conçue pour réduire la puissance du moteur lorsqu'on appuie fermement sur la pédale de frein afin d'immobiliser le véhicule, même si la pédale d'accélérateur est complètement enfoncée.⁷

Toyota est le premier fabricant d'une gamme complète de véhicules à inclure tous les éléments du Système de sécurité Star^{MC} dans l'équipement de série de chaque véhicule 2011 neuf. Visitez le site toyota.ca pour plus de détails.

Performance

Dès que vous enfoncez son accélérateur, vous saurez que la Matrix a été conçue pour la performance. On a ciselé sa ligne svelte pour lui donner une faible résistance aérodynamique. Sous le capot, la Matrix présente un moteur de 1,8 litre produisant une puissance de 132 ch et un couple de 128 lb-pi, tandis que les Matrix AWD et XRS sont propulsées par un moteur de 2,4 litres dont la puissance est de 158 ch et le couple est de 162 lb-pi. Le secret ? Le système de distribution à calage variable des soupapes intelligent (VVT-i), une technologie qui ajuste l'ouverture des soupapes pour équilibrer idéalement la puissance et l'efficacité.



SUPER SYSTÈME DE REFROIDISSEMENT Le moteur en alliage d'aluminium des modèles la AWD et XRS de 2,4 L est doté de pistons légers haute compression [9,8 à 1] dont le refroidissement est assuré par une « chemise d'eau » disposée autour des cylindres et qui aide à rendre le bloc-cylindres plus léger et plus compact.

SUSPENSION ARRIÈRE INDÉPENDANTE À DOUBLE BRAS TRIANGULAIRE

Les Matrix AWD et XRS sont équipées d'une suspension arrière indépendante à double bras triangulaire grâce à laquelle chaque roue arrière peut réagir indépendamment aux forces auxquelles elle est soumise. Résultat : les deux roues arrière adhèrent de façon optimale à la chaussée, ce qui favorise la tenue dans les virages et sur les surfaces inégales.

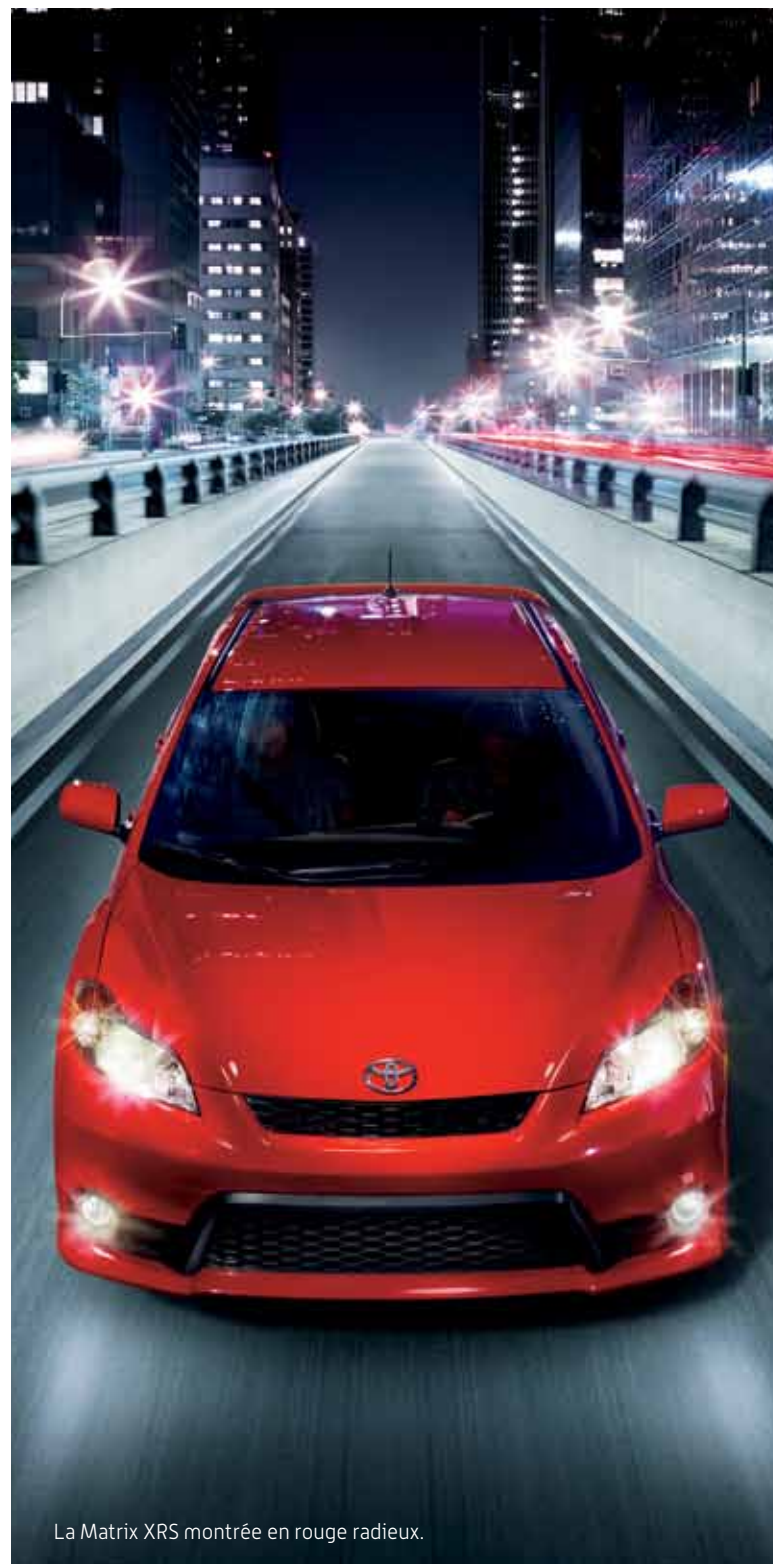

La Matrix XRS montrée en rouge radieux.

Qualité Toyota

La qualité est un élément intégral du processus de production depuis la sélection des matières premières jusqu'à l'inspection finale du véhicule. Par ailleurs, chacun travaillant sur la chaîne a la responsabilité de veiller à ce que chaque véhicule soit de la plus grande qualité possible. Fidèles à la philosophie « Kaizen » de Toyota, nous cherchons toujours à nous améliorer. C'est ainsi que nous arrivons à faire toujours mieux.

LE PROCESSUS DE PRODUCTION TOYOTA est un processus qui ne cesse d'évoluer. En pratiquant le principe du « juste-à-temps », nous nous assurons de ne produire que ce qui doit être produit au cours du processus de fabrication. Ce principe est doublement avantageux puisqu'il n'y a aucun élément et que tout problème qui se manifeste est résolu rapidement afin que tout ce qui sort de la chaîne de montage soit d'une qualité exceptionnelle.



LA TOUCHE HUMAINE. Si la machinerie a beau impressionner, la réalisation d'une qualité d'assemblage parfaite est aussi le fruit d'un apport humain, et ce, à chaque étape du processus.

LE CENTRE DE RECHERCHE EN RÉGIONS FROIDES DE TOYOTA CANADA situé à Timmins, en Ontario, permet à nos équipes de faire l'essai des véhicules Toyota dans des conditions réelles d'hiver canadien sur notre piste d'essais par temps froid pour s'assurer que nos véhicules resteront fiables pendant les longs mois d'hiver.

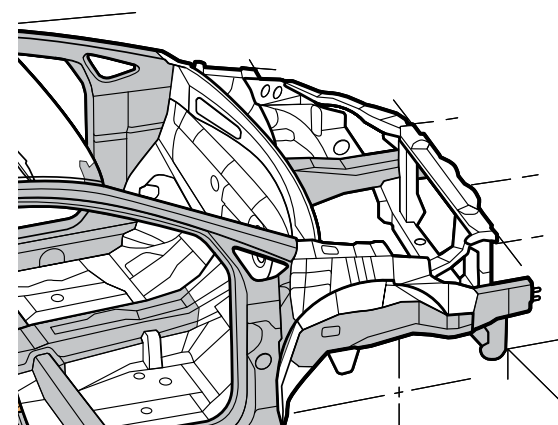

Pour plus de renseignements, visitez le site toyota.ca

Couleurs 2011



040 Blanc alpin^{A,B,C}



1F7 Argent classique métallisé^{A,B,C}



1G3 Gris magnétique métallisé^{A,B,C}



209 Sable noir nacré^{A,B,C}



3L5 Rouge radieux^{A,B,C}



6V4 Épinette mica^{A,B,C}



8S6 Bleu nautique métallisé^{A,B,C}

Pour plus de détails, veuillez consulter votre concessionnaire Toyota.

Options de couleurs intérieures

- ^A Tissu gris cendré sur Matrix, AWD.
- ^B Tissu charbon foncé sur Matrix, AWD. [groupe S seulement].
- ^C Tissu sport charbon foncé sur XRS.

Sommaire des garanties du véhicule neuf

AUCUNE FRANCHISE – AUCUNS FRAIS DE TRANSFERT

COUVERTURE COMPLÈTE - 3 ANS/60 000 KM Cette garantie comprend l'Assistance routière 24 heures sur 24 et d'autres avantages, en plus de couvrir les réparations de tout composant du véhicule qui serait défectueux à cause d'un défaut de matériau ou de fabrication dans des conditions normales d'utilisation et d'entretien. Les pneus d'origine sont couverts par des garanties distinctes.

GROUPE PROPULSEUR - 5 ANS/100 000 KM Cette garantie couvre les réparations des composants du groupe propulseur qui seraient défectueux à cause d'un défaut de matériau ou de fabrication dans des conditions normales d'utilisation et d'entretien.

COMPOSANTS PRINCIPAUX DU SYSTÈME ANTIPOLLUTION - 8 ANS/130 000 KM Cette garantie couvre les réparations des composants principaux spécifiés du système antipollution qui seraient défectueux à cause d'un défaut de matériau ou de fabrication dans des conditions normales d'utilisation et d'entretien.

PERFORATION DUE À LA CORROSION - 5 ANS/KILOMÉTRAGE ILLIMITÉ Cette garantie couvre la tôle de la carrosserie, une fois établi qu'au cours d'un usage normal il s'est produit une perforation due à la corrosion causée par un défaut de matériau ou de fabrication.

Caractéristiques de la Matrix 2011

	MATRIX	AWD	XRS
INTÉRIEUR			
AM/FM lecteur CD/MP3/WMA, 4 haut-parleurs, prise d’entrée audio auxiliaire, affichage des titres, commandes du système audio au volant	●	●	–
AM/FM lecteur CD/MP3/WMA, 6 haut-parleurs, radio satellite XM ^{MO} intégrée, prise d’entrée audio auxiliaire, affichage des titres, connectivité Bluetooth ^{MO3} , prise audio USB, commandes du système audio au volant	–	–	●
Climatiseur	–	●	●
Bouches de chaleur aux sièges arrière, purificateur d’air	●	●	●
Sièges baquet avant, sellerie des sièges en tissu	●	●	–
Sièges baquet avant, sellerie des sièges en tissu sport	–	–	●
Siège du conducteur avec inclinaison du dossier et hauteur du coussin	●	●	●
Siège du passager avant avec inclinaison du dossier	●	●	●
Siège du passager avant à dossiers rabattables	–	●	●
Banquette arrière divisée 60/40 à dossiers rabattables	●	●	●
Appuis-tête réglables en hauteur à toutes les places	●	●	●
Glaces assistées avec auto-descente côté conducteur	–	●	●
Verrous de portières assistés	–	●	●
Tachymètre, jauge de température d’eau, indicateur de température extérieure, deux compteurs journaliers	●	●	●
Deux miroirs de pare-soleil	●	●	●
Rétroviseur intérieur à atténuation automatique avec boussole	–	–	●
Poignées de portières intérieures peintes en argent	–	●	●
Volant inclinable et télescopique à trois branches	●	●	●
Volant et pommeau de levier de vitesses gainés de cuir	–	–	●
Tapis-moquette	●	●	●
Plaques de seuil XRS	–	–	●
Régulateur de vitesse	–	●	●
Compartment au bloc central avec couvercle, porte-bouteilles intégré dans les portières avant et arrière	●	●	●
Pochette au dossier du siège conducteur	–	●	●
Montre numérique	●	●	●
Range-monnaie côté conducteur	●	●	●
Anneaux d’arrimage au compartiment de charge	●	●	●
Vide-poches aux portières	●	●	●
Prise de courant pour accessoires [12 v]	●	●	●
Prise de courant pour accessoires [115 v]	–	–	●
Compartment de rangement au plafond pour lunettes de soleil	–	–	●
Porte-gobelets avant et arrière	●	●	●
Éclairage du compartiment de charge	●	●	●
Lampes de lecture	●	●	●
Système d’accueil sans clé	–	●	●
Éclairage d’accueil	●	●	●

● = De série ○ = En option – = Non disponible

	MATRIX	AWD	XRS
SÉCURITÉ			
STAR ^{<i>SYSTÈME DE SÉCURITÉ</i>} Système de sécurité Star ^{MC} – comprend le dispositif de contrôle de la stabilité du véhicule (VSC) ³ , le régulateur de traction (TRAC), le système de freins antiblocage (ABS), le répartiteur électronique de force de freinage (EBD), l’assistance au freinage (BA) ⁶ et la technologie d’arrêt intelligent (SST) ⁷	●	●	●
Système de retenue supplémentaire (SRS) ¹ à coussin gonflable à deux phases côtés conducteur et passager avant	●	●	●
Indicateur de classification de l’occupant du siège du passager avant	●	●	●
Coussins gonflables latéraux montés dans les sièges avant (SRS) ¹	●	●	●
Coussins gonflables latéraux en rideau à l’avant et à l’arrière (SRS) ¹	●	●	●
Appuis-tête avant actifs avec protection contre les coups de fouet cervicaux	●	●	●
Dispositifs de tension et limiteurs de force aux ceintures avant	●	●	●
Ceintures abdominales et épaulières à 3 points à toutes les places	●	●	●
Dispositifs de réglage de hauteur de l’ancrage des ceintures avant	●	●	●
Ancrages pour sièges de bébé	●	●	●
Verrous de protection pour enfants aux portières arrière	●	●	●
Immobilisateur de moteur	●	●	●
Ouverture télécommandée du panneau de réservoir	●	●	●
Témoins : bas niveau d’huile moteur, basse réserve de carburant, basse réserve de liquide de lave-glace, porte entrouverte, phares allumés, ceinture détachée du conducteur et du passager avant	●	●	●
Système de surveillance de la pression des pneus	–	●	●

EXTÉRIEUR			
Roues de 16 po en acier, enjoliveurs de roues complets	●	●	–
Roues de 18 po en alliage d’aluminium, verrous de roues	–	–	●
Pare-boue avant et arrière	●	●	–
Panneau de toit transparent à commande assistée	–	–	●
Poignées de portières de couleur	–	●	●
Aileron arrière monté au toit, embout de tuyau d’échappement chromé	–	–	●
Calandre sport	–	–	●
Protecteur de pare-chocs arrière	–	●	●
Pare-chocs de couleur assortie	●	●	●
Longerons de toit, barres transversales de toit	–	●	–
Rétroviseurs extérieurs chauffants à réglage assisté, repliables	●	●	●
Rétroviseurs de couleur	–	–	●
Déflecteurs sport avant et arrière	–	–	●
Essuie-glaces intermittents, lave-glace/essuie-glace intermittent de lunette arrière	●	–	–
Essuie-glaces à intermittence réglable, lave-glace/essuie-glace intermittent de lunette arrière	–	●	●
Phares à halogène de type réflecteur	●	●	●
Phares antibrouillards	–	–	●

GROUPES			
Groupe Commodité :			
Climatiseur, glaces assistées avec auto-descente côté conducteur, régulateur de vitesse, verrous de portières assistés, protecteur de pare-chocs arrière, système d’accueil sans clé, système de surveillance de la pression des pneus, poignées de portières de couleur	○	–	–
Groupe S :			
Groupe Commodité, plus : Roues de 17 po en alliage d’aluminium, verrous de roues, pneus toutes saisons P215/45R17, radio satellite XM ^{MO} intégrée, connectivité Bluetooth ^{MO3} , prise audio USB, 6 haut-parleurs, panneau de toit transparent à commande assistée, aileron arrière monté au toit, calandre sport, embout de tuyau d’échappement chromé, rétroviseurs de couleur, déflecteurs sport avant et arrière, volant et pommeau de levier de vitesses gainés de cuir, plaques de seuil, phares antibrouillards, siège du passager avant à dossier rabattable, écran à fluorescent à vide, compartiment de rangement au plafond pour lunettes de soleil, pochette au dossier du siège conducteur (pare-boue avant et arrière éliminés)	○	–	–
Groupe S :			
Roues de 17 po en alliage d’aluminium, verrous de roues, pneus toutes saisons P215/45R17, radio satellite XM ^{MO} intégrée, connectivité Bluetooth ^{MO3} , prise audio USB, 6 haut-parleurs, prise de courant pour accessoires [115 v], aileron arrière, embout de tuyau d’échappement chromé, rétroviseurs de couleur, panneau de toit transparent à commande assistée, rétroviseur intérieur à atténuation automatique avec boussole, volant et pommeau de levier de vitesses gainés de cuir, phares antibrouillards, régulateur de vitesse, plaques de seuil, calandre sport, déflecteurs sport avant et arrière, écran à fluorescent à vide, compartiment de rangement au plafond pour lunettes de soleil (pare-boue avant et arrière éliminés)	–	○	–

Toyota Canada Inc. Tous les efforts ont été faits afin de s’assurer de l’exactitude de l’équipement et des spécifications en fonction des informations connues au moment d’aller sous presse. Dans certains cas, des changements peuvent se produire au niveau de la capacité de production, de l’équipement de série, des options ou des dates de livraison du produit qui ne seraient pas reflétés dans la présente brochure. Toyota Canada Inc. se réserve le droit d’apporter ces changements sans avis au préalable ni obligation de sa part. Pour de l’information à jour, visitez le site Web Toyota **toyota.ca** ou communiquez avec votre concessionnaire Toyota.

Spécifications de la Matrix 2011

	MATRIX	AWD	XRS
MÉCANIQUE			
Moteur			
4 cyl. de 1,8 litre, DACT, 16 soupapes, système double de distribution à calage variable intelligent (VVT-i double), injection électronique multipoint séquentielle	●	–	–
4 cyl. de 2,4 litres, DACT, 16 soupapes, système de distribution à calage variable intelligent (VVT-i), injection électronique multipoint séquentielle	–	●	●
Rapport de compression			
10,0 à 1	●	–	–
9,8 à 1	–	●	●
Puissance			
132 ch [98 kW] à 6 000 tr/min	●	–	–
158 lb-pi [118 N.m.] à 6 000 tr/min	–	●	●
Couple			
128 lb-pi [174 N.m.] à 4 400 tr/min	●	–	–
162 lb-pi [220 N.m.] à 4 000 rpm	–	●	●
Suspension			
Avant : indépendante à jambes de force MacPherson à gaz avec barre stabilisatrice	●	●	–
Avant : indépendante à jambes de force MacPherson à gaz avec barre stabilisatrice, barre de raidissement sport des tourelles d’amortisseurs	–	–	●
Arrière : poutre de torsion avec barre stabilisatrice	●	–	–
Arrière : indépendante à double bras triangulaire avec barre stabilisatrice	–	●	●
Groupe propulseur			
Traction avant	●	–	●
Système de traction intégrale avec contrôle actif du couple	–	●	–
Système de contrôle de la stabilité du véhicule (VSC) ³ , régulateur de traction (TRAC)	●	●	●
Boîte de vitesses			
Manuelle à 5 vitesses, à rapports serrés, à surmultipliée	●	–	●
Automatique à 4 rapports, à surmultipliée, convertisseur de couple à verrouillage, commande électronique (ECT)	○	●	–
Automatique à 5 rapports, à surmultipliée, convertisseur de couple à verrouillage, commandé électronique (ECT), levier de vitesses mode séquentiel	–	–	○
Freins			
Disques ventilés à l’avant/disques pleins à l’arrière, système de freins antiblocage (ABS) avec répartiteur électronique de force de freinage (EBD) et assistance au freinage (BA) ⁶	●	●	●
Direction			
À crémaillère à commande électrique avec assistance variable	●	●	●
Pneus			
Radiaux toutes saisons P205/55R16, pneu de secours compact	●	●	–
Radiaux toutes saisons P215/45R17, pneu de secours compact	○	○	–
Radiaux toutes saisons P215/45R18, pneu de secours compact	–	–	●

	MATRIX	AWD	XRS	
DIMENSIONS				
Longueur	4 365 [171,8]	●	●	–
	4 395 [173,0]	–	–	●
Largeur	1 765 [69,5]	●	●	●
Hauteur (sans charge)	1 550 [61,0]	●	–	–
	1 560 [61,4]	–	●	●
Empattement	2 600 [102,3]	●	●	●
Largeur de voie	Avant : 1 519 [59,8]	●	●	●
	Arrière : 1 522 [59,9]	●	●	●
Nombre de places	5	●	●	●
Hauteur sous plafond	Avant : 1 029 [40,5]	●	●	–
	Arrière : 999 [39,3]	●	●	–
	Avant : 988 [38,9]	○	○	●
	Arrière : 982 [38,6]	○	○	●
	avec panneau de toit transparent			
	Arrière : 982 [38,6]	○	○	●
	avec panneau de toit transparent			
Dégagement aux jambes	Avant : 1 057 [41,6]	●	●	●
	Arrière : 919 [36,2]	●	●	●
Dégagement aux épaules	Avant : 1 354 [53,3]	●	●	●
	Arrière : 1 336 [52,6]	●	●	●
Garde au sol	147,2 [5,8]	●	●	–
	135 [5,3]	–	–	●

- [1] Tous les véhicules Toyota montrés dans cette brochure ont un système de retenue supplémentaire (SRS) qui, selon le modèle, peut inclure des coussins gonflables côtés conducteur et passager avant, des coussins gonflables montés dans les sièges avant et des coussins gonflables latéraux en rideau à l’avant et à l’arrière. Pour des informations de sécurité importantes en ce qui concerne le système de retenue supplémentaire dans un véhicule, veuillez consulter le Manuel du propriétaire ou communiquer avec le concessionnaire Toyota de votre localité.
- [2] Ces estimations sont basées sur les critères et méthodes d’essai approuvés par le gouvernement du Canada. La consommation de carburant réelle de ce véhicule peut varier. Consultez le Guide de consommation de carburant *ÉnerGuide* publié par le gouvernement du Canada.
- [3] Toyota vérifie la compatibilité de certains téléphones avec la technologie Bluetooth. Sur certains véhicules, la technologie Bluetooth est bilingue. À noter que la recommandation de Toyota n’est pas une garantie de performance des téléphones et que certains problèmes peuvent survenir avec n’importe quel type de combiné selon la zone desservie de votre région. Veuillez consulter votre concessionnaire Toyota pour plus de détails.
- [4] Le système de navigation à DVD Toyota est conçu pour aider à localiser une adresse ou un point d’intérêt. Il peut y avoir des divergences entre le système et votre emplacement réel. Les changements de noms de rue, les fermetures de route, la fluidité de la circulation ou d’autres changements du réseau routier peuvent affecter la précision du logiciel de cartographie. Usez de bon sens pour décider si vous devez suivre ou non l’itinéraire proposé. Une couverture détaillée n’est pas disponible pour toutes les villes. Des mises à jour géographiques périodiques sont offertes en option moyennant des frais supplémentaires. Le système de navigation de certains véhicules est bilingue. Consultez votre Manuel d’utilisateur du système de navigation ainsi que votre concessionnaire Toyota pour plus de détails.

	MATRIX	AWD	XRS		
POIDS EN ORDRE DE MARCHÉ					
Manuelle	1 285 [2 833]	●	–	–	
	1 395 [3 075]	–	–	●	
Automatique	1 305 [2 877]	○	–	–	
	1 430 [3 153]	–	–	○	
	1 480 [3 263]	–	●	–	
CAPACITÉ DE REMORQUAGE					
	kg [lb]				
	680 [1 500]	●	●	●	
VOLUME DE CHARGE					
	m³ [pP]				
	1,398 [49,4] Derrière les sièges avant	●	●	●	
	0,561 [19,8] Derrière les sièges arrière	●	●	●	
DIAMÈTRE DE BRAQUAGE					
	m [pi]				
	11,0 [36,0]	●	–	–	
	11,2 [36,7]	–	●	–	
	11,6 [38,1]	–	–	●	
RÉSERVOIR					
	litres [gal]				
	50,0 [11,0]	●	●	●	
COTES DE CONSOMMATION ²					
	L/100 km	mi/gal	(gallon impérial)		
Ville/Route/Combinées					
Manuelle	7,8/6,1/7,0	36/46/40	●	–	–
	9,5/7,1/8,4	30/40/34	–	–	●
Automatique	8,1/6,3/7,3	35/45/39	○	–	–
	9,8/7,0/8,5	29/40/33	–	–	○
	10,3/7,7/9,1	27/37/31	–	●	–

- [5] Le dispositif de contrôle de la stabilité du véhicule (VSC) est un système électronique conçu pour aider le conducteur à conserver la maîtrise du véhicule dans des conditions difficiles. Il ne remplace pas les pratiques de conduite sécuritaire. Plusieurs facteurs, notamment la vitesse, les conditions routières et les manœuvres du conducteur peuvent influencer sur la capacité du VSC à empêcher la perte de maîtrise du véhicule.
- [6] Le système d’assistance au freinage (BA) est conçu pour aider le conducteur à tirer pleinement profit des avantages du système de freins antiblocage (ABS). Il ne remplace pas les pratiques de conduite sécuritaire. L’efficacité du freinage dépend aussi d’un bon entretien du système de freins ainsi que de l’état des pneus et de la route.
- [7] La technologie d’arrêt intelligent (SST) fonctionne seulement dans des situations particulières où le conducteur appuie simultanément sur l’accélérateur et la pédale de frein. Une fois activé, le système réduit la puissance du moteur pour permettre aux freins d’immobiliser le véhicule. Plusieurs facteurs, notamment la vitesse, les conditions routières et les manœuvres du conducteur peuvent influencer sur la distance d’arrêt. La technologie d’arrêt intelligent ne remplace pas la conduite prudente et vigilante et ne garantit pas des arrêts instantanés.
- [8] Toyota Canada est fière d’affirmer que tous les véhicules Toyota produits au Canada sont fabriqués à partir de pièces canadiennes et importées.