

# Sécurité

Votre sécurité nous tient à cœur. Voilà pourquoi nous avons équipé la Corolla de nombreuses caractéristiques de sécurité active et passive de série. Dotée de systèmes conçus pour vous aider à éviter les accidents et de dispositifs pouvant aider à vous protéger en cas de collision, la Corolla prend votre sécurité au sérieux. Citons par exemple le Système de retenue supplémentaire (SRS)<sup>1</sup>, qui est constitué de six coussins gonflables pour aider à protéger les occupants lors d'impacts provenant de pratiquement tous les angles. Si une collision se produit, la structure de carrosserie de la Corolla a été perfectionnée et renforcée stratégiquement pour mieux absorber et canaliser l'énergie de l'impact autour de l'habitacle et loin des occupants.

**(A) SYSTÈME DE COUSSINS GONFLABLES PERFECTIONNÉ<sup>1</sup>** En cas de collision, le système de coussins gonflables avant à deux phases de série détecte la gravité de l'impact tout en contrôlant le déploiement des coussins en conséquence.

**(B) COUSSINS GONFLABLES LATÉRAUX MONTÉS AUX SIÈGES<sup>1</sup>** La Corolla est livrée de série avec des coussins gonflables montés aux sièges avant.

**(C) COUSSINS GONFLABLES EN RIDEAU À L'AVANT ET À L'ARRIÈRE<sup>1</sup>** Les coussins gonflables en rideau de série couvrent toute la longueur de l'habitacle, depuis les sièges avant jusqu'aux sièges arrière.

**(D) CEINTURES DE SÉCURITÉ** La Corolla est dotée de ceintures de sécurité à 3 points avec rétracteur à blocage d'urgence pour le siège du conducteur et de ceintures à rétracteurs à blocage d'urgence/blocage automatique pour tous les passagers.

**(E) SYSTÈME DE SURVEILLANCE DE LA PRESSION DES PNEUS** La Corolla 2011 surveille automatiquement la pression de gonflage de vos pneus et vous signale toute chute critique de la pression (en option sur la CE).

## APPUIS-TÊTE ACTIFS À L'AVANT

Les sièges avant de la Corolla sont équipés de série d'un appui-tête actif conçu pour aider à positionner correctement la tête de l'occupant lors de certaines collisions arrière à basse vitesse.

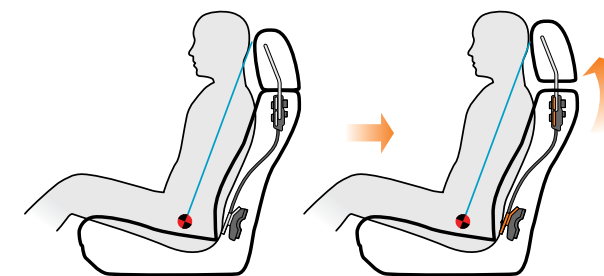

## STAR SYSTÈME DE SÉCURITÉ™

La Corolla 2011 est équipée de série du Système de sécurité Star<sup>MC</sup>. Cette intégration de caractéristiques de sécurité active a pour but de protéger les occupants en aidant le conducteur en premier lieu à éviter un accident. Le Système de sécurité Star<sup>MC</sup> englobe le dispositif de contrôle de la stabilité du véhicule (VSC)<sup>5</sup>, le régulateur de traction (TRAC), le système de freins antiblocage (ABS), le répartiteur électronique de force de freinage (EBD), l'assistance au freinage (BA)<sup>6</sup> et la technologie d'arrêt intelligent (SST)<sup>7</sup>.

**VSC DISPOSITIF DE CONTRÔLE DE LA STABILITÉ DU VÉHICULE**  
Contribue à prévenir les dérapages et les pertes de traction en réduisant la puissance du moteur et en appliquant la force de freinage nécessaire aux roues qui en ont besoin.<sup>5</sup>

**TRAC RÉGULATEUR DE TRACTION**  
Contribue au maintien de la traction sur des surfaces mouillées, glacées, non pavées ou inégales en appliquant une force de freinage à la (aux) roue(s) qui patinent.

**ABS SYSTÈME DE FREINS ANTI-BLOCAGE**  
Empêche le blocage des roues en « modulant » la pression de freinage transmise à chaque roue, permettant ainsi au conducteur de conserver la maîtrise du véhicule en situation de freinage d'urgence.

**EBD RÉPARTITEUR ÉLECTRONIQUE DE FORCE DE FREINAGE**  
Répartit la force de freinage afin d'empêcher le blocage des roues arrière en situation de freinage brusque.

**BA SYSTÈME D'ASSISTANCE AU FREINAGE**  
Détecte les freinages brusques ou d'urgence et commande la pression supplémentaire nécessaire pour aider à prévenir les collisions.<sup>6</sup>

**SST TECHNOLOGIE D'ARRÊT INTELLIGENT**  
La technologie d'arrêt intelligent est conçue pour réduire la puissance du moteur lorsqu'on appuie fermement sur la pédale de frein afin d'immobiliser le véhicule, même si la pédale d'accélérateur est complètement enfoncée.<sup>7</sup>

Toyota est le premier fabricant d'une gamme complète de véhicules à inclure tous les éléments du Système de sécurité Star<sup>MC</sup> dans l'équipement de série de chaque véhicule 2011 neuf. Visitez le site [toyota.ca](http://toyota.ca) pour plus de détails.



# Performance

Conduire la Corolla 2011, c'est profiter d'une technologie de pointe. Enfoncez l'accélérateur, et le corps du papillon des gaz à commande électronique obéit à vos sollicitations. Les modèles CE, LE et S sont équipés de série d'un moteur de 1,8 litre et 132 ch, tandis que le modèle XRS est propulsé par un moteur de 2,4 litres et 158 ch. Et la Corolla offre un remarquable équilibre de performance et d'efficacité, en partie grâce à son bloc-cylindres et à sa culasse légers en alliage d'aluminium, ainsi qu'à son système intelligent de distribution à calage variable des soupapes, qui favorise la puissance et l'efficacité tout en réduisant les émissions du moteur.

La LE montrée en argent classique métallisé.

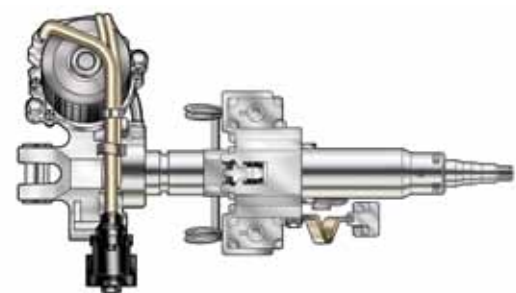

**DIRECTION ASSISTÉE À COMMANDE ÉLECTRIQUE**  
La direction assistée à commande électrique (EPS) offre une meilleure réponse pour vous aider à négocier les virages.



**SUSPENSION ÉLABORÉE** La tenue de route impressionnante de la Corolla repose sur un châssis rigide. Construit pour résister au fléchissement de la carrosserie, ce châssis constitue une plate-forme fiable qui favorise l'efficacité de la suspension. Montée sur un sous-cadre supplémentaire pour réduire les bruits et les vibrations, la suspension avant est calibrée pour offrir une tenue de route précise. À l'arrière, la suspension est de type à torsion pour rendre la conduite encore plus douce.

**SUPER SYSTÈME DE REFROIDISSEMENT** Le moteur en alliage d'aluminium de la XRS est doté de pistons légers haute compression (9,8 à 1) dont le refroidissement est assuré par une « chemise d'eau » disposée autour des cylindres et qui aide à rendre le bloc-cylindres plus léger et plus compact.

# Qualité Toyota

La qualité est un élément intégral du processus de production depuis la sélection des matières premières jusqu'à l'inspection finale du véhicule. Par ailleurs, chacun travaillant sur la chaîne a la responsabilité de veiller à ce que chaque véhicule soit de la plus grande qualité possible. Fidèles à la philosophie « Kaizen » de Toyota, nous cherchons toujours à nous améliorer. C'est ainsi que nous arrivons à faire toujours mieux.

**LE PROCESSUS DE PRODUCTION TOYOTA** est un processus qui ne cesse d'évoluer. En pratiquant le principe du « juste-à-temps », nous nous assurons de ne produire que ce qui doit être produit au cours du processus de fabrication. Ce principe est doublement avantageux puisqu'il n'y a aucun élément et que tout problème qui se manifeste est résolu rapidement afin que tout ce qui sort de la chaîne de montage soit d'une qualité exceptionnelle.



**LA TOUCHE HUMAINE.** Si la machinerie a beau impressionner, la réalisation d'une qualité d'assemblage parfaite est aussi le fruit d'un apport humain, et ce, à chaque étape du processus.

**LE CENTRE DE RECHERCHE EN RÉGIONS FROIDES DE TOYOTA CANADA** situé à Timmins, en Ontario, permet à nos équipes de faire l'essai des véhicules Toyota dans des conditions réelles d'hiver canadien sur notre piste d'essais par temps froid pour s'assurer que nos véhicules resteront fiables pendant les longs mois d'hiver.

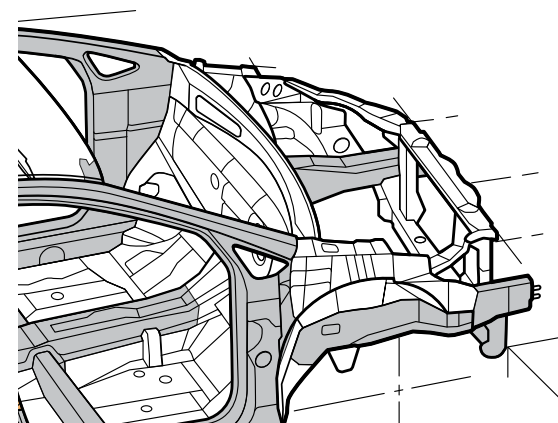

Pour plus de renseignements, visitez le site [toyota.ca](http://toyota.ca)

# Couleurs 2011



040 Blanc alpin<sup>A,C,D</sup>



1F7 Argent classique métallisé<sup>A,C,D</sup>



1G3 Gris magnétique métallisé<sup>A,C,D</sup>



209 Sable noir nacré<sup>A,C,D,F</sup>



3R3 Rouge Barcelona métallisé<sup>C,D,E,F</sup>



4T8 Sable fin métallisé<sup>B</sup>



8S6 Bleu nautique métallisé<sup>A,C,D</sup>

Pour plus de détails, veuillez consulter votre concessionnaire Toyota.

# Options de couleurs intérieures

- <sup>A</sup> Tissu gris cendré sur les modèles CE et LE.
- <sup>B</sup> Tissu bisque sur les modèles CE et LE.
- <sup>C</sup> Tissu charbon foncé sur les modèles S et XRS.
- <sup>D</sup> Cuir charbon foncé sur les modèles S, XRS (modèles groupe Cuir seulement).
- <sup>E</sup> Tissu gris cendré sur le modèle CE.
- <sup>F</sup> Tissu bisque sur le modèle LE.

# Sommaire des garanties du véhicule neuf

AUCUNE FRANCHISE – AUCUNS FRAIS DE TRANSFERT

**COUVERTURE COMPLÈTE - 3 ANS/60 000 KM** Cette garantie comprend l'Assistance routière 24 heures sur 24 et d'autres avantages, en plus de couvrir les réparations de tout composant du véhicule qui serait défectueux à cause d'un défaut de matériau ou de fabrication dans des conditions normales d'utilisation et d'entretien. Les pneus d'origine sont couverts par des garanties distinctes.

**GROUPE PROPULSEUR - 5 ANS/100 000 KM** Cette garantie couvre les réparations des composants du groupe propulseur qui seraient défectueux à cause d'un défaut de matériau ou de fabrication dans des conditions normales d'utilisation et d'entretien.

**COMPOSANTS PRINCIPAUX DU SYSTÈME ANTIPOLLUTION - 8 ANS/130 000 KM** Cette garantie couvre les réparations des composants principaux spécifiés du système antipollution qui seraient défectueux à cause d'un défaut de matériau ou de fabrication dans des conditions normales d'utilisation et d'entretien.

**PERFORATION DUE À LA CORROSION - 5 ANS/KILOMÉTRAGE ILLIMITÉ** Cette garantie couvre la tôle de la carrosserie, une fois établi qu'au cours d'un usage normal il s'est produit une perforation due à la corrosion causée par un défaut de matériau ou de fabrication.



## Caractéristiques de la Corolla 2011

	CE	LE	S	XRS
INTÉRIEUR				
AM/FM lecteur CD/MP3/WMA, prise d'entrée audio auxiliaire, affichage des titres, processeur numérique de signaux (DSP), antenne intégrée à la lunette arrière, antenne satellite XM <sup>MO</sup> avec pré-câblage	<span>●</span>	<span>●</span>	<span>–</span>	<span>–</span>
AM/FM lecteur CD/MP3/WMA, prise d'entrée audio auxiliaire, affichage des titres, processeur numérique de signaux (DSP), antenne intégrée à la lunette arrière, commandes du système audio au volant, connectivité Bluetooth <sup>MO3</sup> , prise audio USB, radio satellite XM <sup>MO</sup> intégrée	<span>–</span>	<span>–</span>	<span>●</span>	<span>●</span>
4 haut-parleurs	<span>●</span>	<span>–</span>	<span>–</span>	<span>–</span>
6 haut-parleurs	<span>–</span>	<span>●</span>	<span>●</span>	<span>●</span>
Climatiseur	<span>–</span>	<span>●</span>	<span>●</span>	<span>●</span>
Bouches de chaleur au siège arrière, purificateur d'air	<span>●</span>	<span>●</span>	<span>●</span>	<span>●</span>
Sièges baquet avant, sellerie des sièges en tissu	<span>●</span>	<span>–</span>	<span>–</span>	<span>–</span>
Sièges baquet avant, sièges en tissu de qualité supérieure	<span>–</span>	<span>●</span>	<span>–</span>	<span>–</span>
Sièges baquet sport avant, sièges en tissu sport	<span>–</span>	<span>–</span>	<span>●</span>	<span>●</span>
Siège du conducteur avec inclinaison du dossier et hauteur du coussin	<span>●</span>	<span>●</span>	<span>●</span>	<span>●</span>
Siège du passager avant avec inclinaison du dossier	<span>●</span>	<span>●</span>	<span>●</span>	<span>●</span>
Banquette arrière divisée 60/40 à dossiers rabattables	<span>●</span>	<span>●</span>	<span>●</span>	<span>●</span>
Appuis-tête réglables en hauteur à toutes les places	<span>●</span>	<span>●</span>	<span>●</span>	<span>●</span>
Glaces assistées avec auto-descente côté conducteur	<span>–</span>	<span>●</span>	<span>●</span>	<span>●</span>
Verrous de portières assistés	<span>–</span>	<span>●</span>	<span>●</span>	<span>●</span>
Verrouillage automatique des portières activé par levier de vitesses (boîte auto. seulement)	<span>–</span>	<span>●</span>	<span>●</span>	<span>●</span>
Tachymètre, jauge de température du liquide de refroidissement, indicateur de température extérieure	<span>●</span>	<span>●</span>	<span>●</span>	<span>●</span>
Deux miroirs de pare-soleil	<span>●</span>	<span>●</span>	<span>●</span>	<span>●</span>
Volant inclinable et télescopique à trois branches	<span>●</span>	<span>●</span>	<span>●</span>	<span>●</span>
Volant gainé de cuir	<span>–</span>	<span>–</span>	<span>●</span>	<span>●</span>
Garnitures en similibois	<span>–</span>	<span>●</span>	<span>–</span>	<span>–</span>
Garnitures de portières en tissu, doublure de pavillon en tissu	<span>●</span>	<span>●</span>	<span>●</span>	<span>●</span>
Poignées de portières intérieures peintes de couleur argent	<span>–</span>	<span>●</span>	<span>●</span>	<span>●</span>
Boutons d'aération chromés	<span>–</span>	<span>●</span>	<span>●</span>	<span>●</span>
Repose-pied côté conducteur	<span>●</span>	<span>●</span>	<span>●</span>	<span>●</span>
Garnitures de tableau de bord métallisées	<span>–</span>	<span>–</span>	<span>–</span>	<span>●</span>
Plaques de seuil de portières	<span>–</span>	<span>●</span>	<span>●</span>	<span>●</span>
Tapis-moquette	<span>●</span>	<span>●</span>	<span>●</span>	<span>●</span>
Régulateur de vitesse	<span>–</span>	<span>●</span>	<span>●</span>	<span>●</span>
Bloc central avec accoudoir, vide-poches	<span>●</span>	<span>●</span>	<span>●</span>	<span>●</span>
Console au plafond	<span>–</span>	<span>–</span>	<span>–</span>	<span>●</span>
Montre numérique	<span>●</span>	<span>●</span>	<span>●</span>	<span>●</span>
Range-monnaie côté conducteur	<span>●</span>	<span>●</span>	<span>●</span>	<span>●</span>
Rangements latéraux au compartiment de charge	<span>●</span>	<span>●</span>	<span>●</span>	<span>●</span>
Vide-poches aux portières côtés conducteur et passager avant	<span>●</span>	<span>●</span>	<span>●</span>	<span>●</span>
Boîte à gants à deux niveaux	<span>●</span>	<span>●</span>	<span>●</span>	<span>●</span>
Crochets escamotables pour vêtements	<span>●</span>	<span>●</span>	<span>●</span>	<span>●</span>
Porte-gobelets et porte-bouteilles intégrés aux portières avant et arrière	<span>●</span>	<span>●</span>	<span>●</span>	<span>●</span>
Pochette au dossier des sièges avant	<span>–</span>	<span>●</span>	<span>–</span>	<span>–</span>

● = De série ○ = En option – = Non disponible

	CE	LE	S	XRS
INTÉRIEUR <i>(suite)</i>				
Prise de courant pour accessoires (12 v)	<span>●</span>	<span>●</span>	<span>●</span>	<span>●</span>
Système d'accueil sans clé, dispositif « <span> </span> oublis de clé <span> </span> »	<span>–</span>	<span>●</span>	<span>●</span>	<span>●</span>
Éclairage d'accueil avec plafonnier à extinction graduelle	<span>●</span>	<span>●</span>	<span>●</span>	<span>●</span>
SÉCURITÉ				
<b>STAR</b> <sup>SYSTÈME DE SÉCURITÉ</sup> Système de sécurité Star <sup>MC</sup> – comprend le dispositif de contrôle de la stabilité du véhicule (VSC) <sup>3</sup> , le régulateur de traction (TRAC), le système de freins antiblocage (ABS), le répartiteur électronique de force de freinage (EBD), l'assistance au freinage (BA) <sup>6</sup> et la technologie d'arrêt intelligent (SST) <sup>7</sup>	<span>●</span>	<span>●</span>	<span>●</span>	<span>●</span>
Système de retenue supplémentaire (SRS) <sup>1</sup> à coussin gonflable à deux phases côtés conducteur et passager avant	<span>●</span>	<span>●</span>	<span>●</span>	<span>●</span>
Indicateur de classification de l'occupant du siège du passager avant	<span>●</span>	<span>●</span>	<span>●</span>	<span>●</span>
Coussins gonflables latéraux montés dans les sièges avant (SRS) <sup>1</sup>	<span>●</span>	<span>●</span>	<span>●</span>	<span>●</span>
Coussins gonflables latéraux en rideau à l'avant et à l'arrière (SRS) <sup>1</sup>	<span>●</span>	<span>●</span>	<span>●</span>	<span>●</span>
Appuis-tête avant actifs avec protection contre les coups de fouet cervicaux	<span>●</span>	<span>●</span>	<span>●</span>	<span>●</span>
Dispositifs de tension et limiteurs de force aux ceintures avant	<span>●</span>	<span>●</span>	<span>●</span>	<span>●</span>
Ceintures abdominales et épaulières à 3 points à toutes les places	<span>●</span>	<span>●</span>	<span>●</span>	<span>●</span>
Dispositifs de réglage de hauteur de l'ancrage des ceintures avant	<span>●</span>	<span>●</span>	<span>●</span>	<span>●</span>
Ancrages pour sièges de bébé	<span>●</span>	<span>●</span>	<span>●</span>	<span>●</span>
Guides confort aux ceintures arrière	<span>●</span>	<span>●</span>	<span>●</span>	<span>●</span>
Verrous de protection pour enfants aux portières arrière	<span>●</span>	<span>●</span>	<span>●</span>	<span>●</span>
Immobilisateur de moteur	<span>●</span>	<span>●</span>	<span>●</span>	<span>●</span>
Témoins <span> </span> : basse réserve de carburant et de liquide de lave-glace, porte entrouverte, phares allumés, ceinture détachée du conducteur et du passager avant	<span>●</span>	<span>●</span>	<span>●</span>	<span>●</span>
Système de surveillance de la pression des pneus	<span>–</span>	<span>●</span>	<span>●</span>	<span>●</span>
Poignées d'appui avant et arrière	<span>●</span>	<span>●</span>	<span>●</span>	<span>●</span>
EXTÉRIEUR				
Roues de 15 po en acier, enjoliveurs de roues complets	<span>●</span>	<span>–</span>	<span>–</span>	<span>–</span>
Roues de 16 po en alliage d'aluminium, verrous de roues	<span>–</span>	<span>●</span>	<span>●</span>	<span>–</span>
Roues de 17 po en alliage d'aluminium, verrous de roues	<span>–</span>	<span>–</span>	<span>–</span>	<span>●</span>
Désembueurs de glaces latérales, dégivreur électrique de lunette arrière avec minuterie	<span>●</span>	<span>●</span>	<span>●</span>	<span>●</span>
Glaces teintées, pare-brise avant en verre acoustique	<span>●</span>	<span>●</span>	<span>●</span>	<span>●</span>
Porte-bouchon de réservoir	<span>●</span>	<span>●</span>	<span>●</span>	<span>●</span>
Pare-boue avant et arrière	<span>●</span>	<span>●</span>	<span>–</span>	<span>–</span>
Aileron arrière de couleur	<span>–</span>	<span>–</span>	<span>●</span>	<span>●</span>
Panneau de toit transparent à commande assistée avec écran pare-soleil	<span>–</span>	<span>–</span>	<span>–</span>	<span>●</span>
Poignées de portières de couleur, montant « <span> </span> B <span> </span> » noir	<span>–</span>	<span>●</span>	<span>●</span>	<span>●</span>
Ensemble complet de jupes de couleur	<span>–</span>	<span>–</span>	<span>●</span>	<span>●</span>
Rétroviseurs extérieurs chauffants à réglage assisté, repliables, de couleur	<span>●</span>	<span>●</span>	<span>●</span>	<span>●</span>
Essuie-glaces à balayage intermittent	<span>●</span>	<span>–</span>	<span>–</span>	<span>–</span>
Essuie-glaces à intermittence réglable	<span>–</span>	<span>●</span>	<span>●</span>	<span>●</span>
Phares à halogène de type réflecteur	<span>●</span>	<span>●</span>	<span>●</span>	<span>●</span>
Garniture noire des phares	<span>–</span>	<span>–</span>	<span>●</span>	<span>●</span>
Phares antibrouillards	<span>–</span>	<span>●</span>	<span>●</span>	<span>●</span>

	CE	LE	S	XRS
GROUPES				
<b>Groupe Commodité<span> </span>:</b>				
Climatiseur, poignées de portières de couleur, système d'accueil sans clé, verrous de portières assistés, système de surveillance de la pression des pneus, verrouillage automatique des portières activé par levier de vitesses (boîte auto. seulement)	<span>○</span>	<span>–</span>	<span>–</span>	<span>–</span>
<b>Groupe Commodité améliorée<span> </span>:</b>				
Climatiseur, glaces assistées avec auto-descente côté conducteur, régulateur de vitesse, poignées de portières de couleur, verrouillage automatique des portières activé par levier de vitesses (boîte auto. seulement), système d'accueil sans clé, verrous de portières assistés, système de surveillance de la pression des pneus	<span>○</span>	<span>–</span>	<span>–</span>	<span>–</span>
<b>Groupe Amélioré<span> </span>:</b>				
Commandes audio et Bluetooth <sup>MO3</sup> au volant, radio satellite XM <sup>MO</sup> intégrée, connectivité Bluetooth <sup>MO3</sup> , 6 haut-parleurs, siège du conducteur à 8 réglages assistés avec soutien lombaire, sièges du conducteur et du passager avant chauffants	<span>–</span>	<span>○</span>	<span>–</span>	<span>–</span>
<b>Groupe Premium<span> </span>:</b>				
Commandes audio et Bluetooth <sup>MO3</sup> au volant, contrôle automatique de la température, radio satellite XM <sup>MO</sup> intégrée, connectivité Bluetooth <sup>MO3</sup> , 6 haut-parleurs, siège du conducteur à 8 réglages assistés avec soutien lombaire, sièges du conducteur et du passager avant chauffants, démarrage à bouton-poussoir, système Smart Key, panneau de toit transparent à commande assistée, console au plafond	<span>–</span>	<span>○</span>	<span>–</span>	<span>–</span>
<b>Groupe Panneau de toit transparent<span> </span>:</b>				
Panneau de toit transparent à commande assistée, console au plafond	<span>–</span>	<span>–</span>	<span>○</span>	<span>–</span>
<b>Groupe Cuir et Panneau de toit transparent<span> </span>:</b>				
Panneau de toit transparent à commande assistée, console au plafond, sièges du conducteur et du passager avant chauffants, surfaces des sièges en cuir	<span>–</span>	<span>–</span>	<span>○</span>	<span>–</span>
<b>Groupe Cuir<span> </span>:</b>				
Sièges du conducteur et du passager avant chauffants, surfaces des sièges en cuir	<span>–</span>	<span>–</span>	<span>–</span>	<span>○</span>

## Spécifications de la Corolla 2011

	CE	LE	S	XRS
MÉCANIQUE				
<b>Moteur</b>				
4 cyl. de 1,8 litre, DACT, 16 soupapes, système double de distribution à calage variable intelligent (VVT-i double)	<span>●</span>	<span>●</span>	<span>●</span>	<span>–</span>
4 cyl. de 2,4 litres, DACT, 16 soupapes, système de distribution à calage variable intelligent (VVT-i)	<span>–</span>	<span>–</span>	<span>–</span>	<span>●</span>
<b>Rapport de compression</b>				
10,0 à 1	<span>●</span>	<span>●</span>	<span>●</span>	<span>–</span>
9,8 à 1	<span>–</span>	<span>–</span>	<span>–</span>	<span>●</span>
<b>Puissance</b>				
132 ch (98 kW) à 6 000 tr/min	<span>●</span>	<span>●</span>	<span>●</span>	<span>–</span>
158 ch (118 kW) à 6 000 tr/min	<span>–</span>	<span>–</span>	<span>–</span>	<span>●</span>
<b>Couple</b>				
128 lb-pi (174 N.m.) à 4 400 tr/min	<span>●</span>	<span>●</span>	<span>●</span>	<span>–</span>
162 lb-pi (220 N.m.) à 4 000 tr/min	<span>–</span>	<span>–</span>	<span>–</span>	<span>●</span>
<b>Suspension</b>				
<b>Avant</b> <span> </span> : indépendante, jambes de force MacPherson à gaz avec barre stabilisatrice	<span>●</span>	<span>●</span>	<span>●</span>	<span>●</span>
<b>Avant</b> <span> </span> : barre de raidissement sport des tourelles d'amortisseurs	<span>–</span>	<span>–</span>	<span>–</span>	<span>●</span>
<b>Arrière</b> <span> </span> : poutre de torsion avec barre stabilisatrice	<span>●</span>	<span>●</span>	<span>●</span>	<span>●</span>
<b>Arrière</b> <span> </span> : barre de raidissement sport des tourelles d'amortisseurs	<span>–</span>	<span>–</span>	<span>–</span>	<span>●</span>
<b>Groupe propulseur</b>				
Moteur avant/traction avant	<span>●</span>	<span>●</span>	<span>●</span>	<span>●</span>
Système de contrôle de la stabilité du véhicule (VSC) <sup>3</sup> avec interrupteur de désactivation, régulateur de traction (TRAC)	<span>●</span>	<span>●</span>	<span>●</span>	<span>●</span>
<b>Boîte de vitesses</b>				
Manuelle à 5 vitesses, à surmultipliée	<span>●</span>	<span>–</span>	<span>●</span>	<span>●</span>
Automatique à 4 rapports, à surmultipliée avec commande électronique (ECT)	<span>○</span>	<span>●</span>	<span>○</span>	<span>–</span>
Automatique à 5 rapports, à surmultipliée avec commande électronique (ECT), levier de vitesses multi-mode séquentiel	<span>–</span>	<span>–</span>	<span>–</span>	<span>○</span>
<b>Freins</b>				
Assistés, disques ventilés à l'avant, tambours à l'arrière	<span>●</span>	<span>●</span>	<span>●</span>	<span>–</span>
Assistés, disques ventilés à l'avant, disques pleins à l'arrière	<span>–</span>	<span>–</span>	<span>–</span>	<span>●</span>
Système de freins antiblocage (ABS), répartiteur électronique de force de freinage (EBD) et assistance au freinage (BA) <sup>6</sup>	<span>●</span>	<span>●</span>	<span>●</span>	<span>●</span>
<b>Direction</b>				
À crémaillère à commande électrique avec assistance variable	<span>●</span>	<span>●</span>	<span>●</span>	<span>●</span>
<b>Pneus</b>				
Radiaux toutes saisons P195/65R15, pneu de secours compact	<span>●</span>	<span>–</span>	<span>–</span>	<span>–</span>
Radiaux toutes saisons P205/55R16	<span>–</span>	<span>●</span>	<span>●</span>	<span>–</span>
Radiaux toutes saisons P215/45R17	<span>–</span>	<span>–</span>	<span>–</span>	<span>●</span>

	CE	LE	S	XRS	
DIMENSIONS					
<b>Longueur</b>	4 540 (178,7)	<span>●</span>	<span>●</span>	<span>●</span>	<span>●</span>
<b>Largeur</b>	1 760 (69,3)	<span>●</span>	<span>●</span>	<span>●</span>	<span>●</span>
<b>Hauteur (sans charge)</b>	1 465 (57,7)	<span>●</span>	<span>●</span>	<span>●</span>	<span>●</span>
<b>Empattement</b>	2 600 (102,4)	<span>●</span>	<span>●</span>	<span>●</span>	<span>●</span>
<b>Largeur de voie</b>	<b>Avant<span> </span>:</b> 1 529 (60,2)	<span>●</span>	<span>–</span>	<span>–</span>	<span>–</span>
	<b>Arrière<span> </span>:</b> 1 534 (60,4)	<span>●</span>	<span>–</span>	<span>–</span>	<span>–</span>
	<b>Avant<span> </span>:</b> 1 517 (59,7)	<span>–</span>	<span>●</span>	<span>●</span>	<span>–</span>
	<b>Arrière<span> </span>:</b> 1 522 (59,9)	<span>–</span>	<span>●</span>	<span>●</span>	<span>–</span>
	<b>Avant<span> </span>:</b> 1 518 (59,8)	<span>–</span>	<span>–</span>	<span>–</span>	<span>●</span>
	<b>Arrière<span> </span>:</b> 1 522 (59,9)	<span>–</span>	<span>–</span>	<span>–</span>	<span>●</span>
<b>Nombre de places</b>	5	<span>●</span>	<span>●</span>	<span>●</span>	<span>●</span>
<b>Hauteur sous plafond</b>	<b>Avant<span> </span>:</b> 985 (38,8)	<span>●</span>	<span>●</span>	<span>●</span>	<span>–</span>
	<b>Arrière<span> </span>:</b> 946 (37,2)	<span>●</span>	<span>●</span>	<span>●</span>	<span>–</span>
	<b>Avant<span> </span>:</b> 963 (37,9)	<span>–</span>	<span>○</span>	<span>○</span>	<span>●</span>
	<b>Arrière<span> </span>:</b> 944 (37,2)	<span>–</span>	<span>○</span>	<span>○</span>	<span>●</span>
	avec panneau de toit transparent	<span>–</span>	<span>○</span>	<span>○</span>	<span>●</span>
<b>Dégagement aux jambes</b>	<b>Avant<span> </span>:</b> 1 059 (41,7)	<span>●</span>	<span>●</span>	<span>●</span>	<span>●</span>
	<b>Arrière<span> </span>:</b> 921 (36,3)	<span>●</span>	<span>●</span>	<span>●</span>	<span>●</span>
<b>Dégagement aux épaules</b>	<b>Avant<span> </span>:</b> 1 392 (54,8)	<span>●</span>	<span>●</span>	<span>●</span>	<span>●</span>
	<b>Arrière<span> </span>:</b> 1 388 (54,6)	<span>●</span>	<span>●</span>	<span>●</span>	<span>●</span>
<b>Garde au sol</b>	147 (5,8)	<span>●</span>	<span>●</span>	<span>●</span>	<span>–</span>
	135 (5,3)	<span>–</span>	<span>–</span>	<span>–</span>	<span>●</span>

- Tous les véhicules Toyota montrés dans cette brochure ont un système de retenue supplémentaire (SRS) qui, selon le modèle, peut inclure des coussins gonflables côtés conducteur et passager avant, un coussin gonflable de protection des genoux côté conducteur, des coussins gonflables montés dans les sièges avant et des coussins gonflables latéraux en rideau à l'avant et à l'arrière. Pour des informations de sécurité importantes en ce qui concerne le système de retenue supplémentaire dans un véhicule, veuillez consulter le Manuel du propriétaire ou communiquer avec le concessionnaire Toyota de votre localité.

- Ces estimations sont basées sur les critères et méthodes d'essai approuvés par le gouvernement du Canada. La consommation de carburant réelle de ce véhicule peut varier. Consultez le Guide de consommation de carburant *ÉnerGuide* publié par le gouvernement du Canada.

- Toyota vérifie la compatibilité de certains téléphones avec la technologie Bluetooth. Sur certains véhicules, la technologie Bluetooth est bilingue. À noter que la recommandation de Toyota n'est pas une garantie de performance des téléphones et que certains problèmes peuvent survenir avec n'importe quel type de combiné selon la zone desservie de votre région. Veuillez consulter votre concessionnaire Toyota pour plus de détails.

- Le système de navigation à DVD Toyota est conçu pour aider à localiser une adresse ou un point d'intérêt. Il peut y avoir des divergences entre le système et votre emplacement réel. Les changements de noms de rue, les fermetures de route, la fluidité de la circulation ou d'autres changements du réseau routier peuvent affecter la précision du logiciel de cartographie. Usez de bon sens pour décider si vous devez suivre ou non l'itinéraire proposé. Une couverture détaillée n'est pas disponible pour toutes les villes. Des mises à jour géographiques périodiques sont offertes en option moyennant des frais supplémentaires. Le système de navigation de certains véhicules est bilingue. Consultez votre Manuel d'utilisateur du système de navigation ainsi que votre concessionnaire Toyota pour plus de détails.

	CE	LE	S	XRS	
POIDS EN ORDRE DE MARCHÉ					
Manuelle	1 240 (2 734)	<span>●</span>	<span>–</span>	<span>–</span>	<span>–</span>
	1 255 (2 767)	<span>–</span>	<span>–</span>	<span>●</span>	<span>–</span>
	1 300 (2 866)	<span>–</span>	<span>–</span>	<span>–</span>	<span>●</span>
Automatique	1 255 (2 767)	<span>○</span>	<span>–</span>	<span>–</span>	<span>–</span>
	1 270 (2 800)	<span>–</span>	<span>●</span>	<span>○</span>	<span>–</span>
	1 330 (2 932)	<span>–</span>	<span>–</span>	<span>–</span>	<span>○</span>
CAPACITÉ DE REMORQUAGE					
	680 (1 500)	<span>●</span>	<span>●</span>	<span>●</span>	<span>●</span>
VOLUME DE CHARGE					
	0,35 (12,3)	<span>●</span>	<span>●</span>	<span>●</span>	<span>●</span>
DIAMÈTRE DE BRAQUAGE					