

GENESIS II

LX

E-240™ GBS™ · E-340™ GBS™ · E-440™ GBS™ · E-640™ GBS™
S-240™ GBS™ · S-340™ GBS™ · S-440™ GBS™ · S-640™ GBS™

BRUKERVEILEDNING FOR LPG

GRILL I VEI



- **Slipp grillgleden løs:** Registrer din Genesis® II LX gassgrill og motta spesialinnhold som gjør deg til den ultimate Backyard Hero.

Det er enkelt å registrere seg, vi stiller bare noen kjappe spørsmål. På mindre enn to minutter kan du aktivere din unike Weber-ID og få tilgang til en enorm mengde kunnskap og veiledning fra Weber. Bli inspirert også.



TELEFON



MOBIL



E-POST



INTERNETT



HELE LIVET

Ta vare på denne brukerveiledningen for fremtidig bruk. Du bør lese den nøye og hvis du har noen spørsmål, kontakter du oss med en gang. Du finner kontaktinformasjonen bakerst i denne brukerveiledningen.

Velkommen til WEBERS VERDEN

Vi er veldig glad for at du ønsker å finne ut mer om hvordan du oppnår grillhygge i hagen din. Bruk litt tid på å lese gjennom denne brukerveiledningen nøye. På den måten sikrer du at du kan sette i gang å grille raskt og enkelt. Vi ønsker å være tilgjengelig for deg mens du griller på Webergrillen din, derfor bør du bruke et par minutter på å registrere grillen din. Vi lover deg at vi kommer aldri til å selge informasjonen, eller sende alt for mange unødvendige e-postmeldinger. Det vi lover er at vi imidlertid kommer til å være ved sin side, hele tiden. Ved å registrere deg for en Weber-ID som en del av registreringen, sender vi deg spesialinnhold som passer for akkurat deg og grillen din.

Registrer deg derfor på Internett, via telefon, eller du kan oppgi hvordan du ønsker å motta kommunikasjon fra oss.

Takk for at du valgte Weber. Vi er glad for at du er en del av familien vår.



Viktig sikkerhetsinformasjon

FARE-, ADVARSEL- og FORSIKTIG-merknader er brukt i denne brukerveiledningen, for å legge vekt på kritisk og viktig informasjon. Les og følg disse merknadene slik at du bruker grillen på en sikker måte, og unngår skade på eiendom. Merknadene defineres nedenfor.

⚠ **FARE:** Angir en farlig situasjon som, hvis den ikke unngås, **kommer til å resultere i død eller alvorlig personskade.**

⚠ **ADVARSEL:** Angir en farlig situasjon som, hvis den ikke unngås, **kan komme til å resultere i død eller alvorlig personskade.**

⚠ **FORSIKTIG:** Angir en farlig situasjon som, hvis den ikke unngås, **kan komme til å resultere i død eller alvorlig personskade.**

⚠ FARE

Hvis du lukter gass:

- Slå av gasstilførselen til apparatet (grillen).
- Slukk eventuell åpen flamme.
- Åpne lokket.
- Hvis det lukter fortsatt, gå du vekk fra produktet (grillen) og ringer umiddelbart til din gassleverandør eller brannvesenet.

BARE FOR UTENDØRSBRUK.

LES INSTRUKSJONENE FØR DU BRUKER PRODUKTET (GRILLEN).

⚠ ADVARSEL

- Ikke oppbevar eller bruk bensin eller andre lettantennelige væsker eller damper i nærheten av (grillen) eller andre apparater.
- En LPG -flaske som ikke er tilkoblet og klar til bruk, skal ikke oppbevares i nærheten av (grillen) eller andre produkter.

MERKNAD TIL MONTØR: Disse instruksjonene skal tilfalle forbrukeren.

MERKNAD TIL FORBRUKER: Behold disse instruksjonene for fremtidig bruk.



CE:845CR-0059
ID: 0845

Installasjon og montering

- △ FARE: Denne grillen er ikke ment å installeres i eller på campingbil eller fritidsbåter.
 - △ ADVARSEL: Bruk ikke grillen med mindre alle grilldelene ble montert skikkelig, i henhold til monteringsinstruksjonene.
 - △ ADVARSEL: Ikke bygg denne grillen inn i en innebygd eller uttrekkbar konstruksjon.
 - △ ADVARSEL: Endre ikke på produktet. Flytende propangass er ikke naturgass. Konverteringen til eller forsøk på å bruke naturgass i en flytende propangassenhet eller flytende propangass i en naturgassenhet kan være farlig, og det gjør også garantien din ugyldig.
- Eventuelle deler som er forseglet av produsenten, må ikke endres på noen måte.

Betjening

- △ FARE: Bruk bare grillen utendørs i et godt ventilert område. Bruk ikke grillen i en garasje, bygning, svalgang, et tett eller andre lukkede områder, eller under lettantennelige konstruksjoner.
 - △ FARE: Bruk ikke grillen i et kjøretøy eller i oppbevarings- eller bagasjeområdet. Dette inkluderer, men er ikke begrenset til, biler, lastebiler, stasjonsvogner, minivan, SUV-er, campingbiler og båter.
 - △ FARE: Bruk ikke grillen nærmere enn 61 cm fra lettantennelige materialer. Dette inkluderer toppen, bunnen, baksiden og sidene av grillen.
 - △ FARE: Hold brennbare damper og væsker som bensin, alkohol også videre, og lettantennelige materialer.
 - △ FARE: Grillen må holdes unna lettantennelige materialer under bruk.
 - △ FARE: Legg ikke trekket eller noen brennbart over, eller i oppbevaringsområdet under grillen, mens den er i bruk eller varm.
 - △ FARE: Skulle det oppstå en fettbrann, slår du av alle brennerne og holder lokket lukket til brannen er ferdig.
 - △ ADVARSEL: Tilgjengelige deler kan være veldig varm. Hold unge barn unna.
 - △ ADVARSEL: Bruk av alkohol, reseptbelagte medisiner, ikke-reseptbelagte medisiner eller ulovlige stoffer kan svekke forbrukerens evne til å montere, flytte, oppbevare eller bruke grillen på en riktig og trygg måte.
 - △ ADVARSEL: La aldri grillen være uten tilsyn i løpet av oppvarming eller bruk. Utvis forsiktighet når du bruker grillen. Hele grillboksen blir varm under bruk.
 - △ ADVARSEL: Flytt ikke grillen under bruk.
 - △ ADVARSEL: Hold eventuelle elektriske skjøteledninger eller tilførselsslangen borte fra varme overflater.
 - △ FORSIKTIG: Dette produktet har gjennomgått sikker testing og er bare sertifisert for bruk i et spesifikt land. Henvi til landsanvisningen utenpå emballasjen.
- Bruk ikke kull, briketter eller lavasteiner i grillen.

Oppbevaring og/eller ubrukt

- △ ADVARSEL: Slå av gasstilførselen på gassflasken etter bruk.
 - △ ADVARSEL: LPG-flasker må oppbevares utendørs, utenfor rekkevidde av varm. De må ikke oppbevares i en bygning, garasje eller andre lukkede områder.
 - △ ADVARSEL: Etter en periode uten bruk, bør du se etter gasslekkasjer på grillen og tilstopping av brennerørene før bruk.
- Det er tillatt å oppbevare grillen innendørs, bare hvis LPG-flasken er frakoblet og fjernet fra grillen.

Det hender at grillene som er illustrert i denne brukerveiledningen, er litt annerledes enn modellen du har kjøpt.

INNHOLDSFORTEGNELSE

- 2 Velkommen til Weber
Viktig sikkerhetsinformasjon
- 4 Produktfunksjoner
GS4™ Grillsystem
Genesis® II LX-funksjoner
- 6 Tips og triks
Flammen – direkte eller indirekte
Ting du bør, og ikke bør, gjøre –
Grilling
- 8 Weber-løftet
Garanti
- 9 Komme i gang
Viktig informasjon om flytende
propangass og gasstilkoblinger
Installasjon av LPG-flasker og
lekkasjesjekk
Størrelse på brennerventilåpning og
forbruksdata for Genesis® II LX
- 13 Betjening
Første gang du griller
Hver gang du griller
Tenne hovedbrennerne
Tenne sidebrenneren
Grilling på kveldstid
- 16 Produktpleie
Rengjøring og vedlikehold
- 18 Feilsøking
- 22 Grillveiledning

**HA ALLTID
DET NYESTE
OG BESTE**

Du finner den nyeste versjonen av brukerveiledningen på Internett.

GS4™ - GRILLSYSTEMET

Det høytytende GS4™-grillsystemet setter en ny standard for matlaging i hagen, og de to gassgrillene Genesis® II and Genesis® II LX havner i en klasse for seg. Det innovative grillsystemet er basert på over 30 års grillerfaring, kulinarisk ekspertise og, viktigst av alt, så har vi lyttet til ønskene og behovene til de som betyr mest – nemlig grillmiljøet.

Hver komponent av GS4™ har en unik og brukervennlig design, og gjør at du får en helt enestående grillopplevelse i hagen. Lovende brennere som er sikret å tenne hver gang, mat omhyllet av røk som grilles jevnt uansett hvor du legger det på grillristen og problemfri rengjøring: Du kan fokusere på det som det virkelig handler om – å samle folk rundt grillen.

GS4™-grillsystemet består av fire hovedkomponenter: E2i™ elektronisk tenning, høytytende brennere, Flavorizer™ Bars og fettbehandlingssystem. Disse komponentene sikrer at hvert aspekt av grillingen er enkel og pålitelig – helt fra brennerne tennes til du vedlikeholder grillen. Og til sammen skaper de den sterkeste grillmotoren i hver Genesis® II- og Genesis® II LX-grill.



1 E2i™ elektronisk tenning

E2i™ elektronisk tenningsystem kommer til å tenne hver gang. Det er støttet av en sjenerøs garantiperiode, og du kan være sikker på at du kommer raskt i gang, hver gang.

2 Høytytende brennere

Den unike kileformen på brennerne sikrer en konsekvent gasstilførsel fra forsiden. Dette fører til en enestående varmedistribusjon, noe som sikrer at maten grilles jevnt uansett hvor du legger den på grillristen.

3 Flavorizer™ Bars

De klassiske Weber® Flavorizer™ Bars er vinklet slik at de fanger opp fettrester som omdannes til røk, noe som gir maten den uimotståelige røksmaken vi vet du elsker. Restene som ikke fordampes ledes ned gjennom det buede designet og bort fra brennerne, og ned i fettbehandlingssystemet.

4 Fettbehandlingssystem

Fettbehandlingssystemet bidrar til å fjerne kjøttsaften og fett på en enkel måte, samtidig som det reduserer risikoen for oppflammer. Eventuelle fettrester som ikke fordampes av Flavorizer™ Bars, renner bort fra brennerne ned i en engangsdrypform som befinner seg i oppsamlingsformen under grillboksen. Du fjerner helt enkelt oppsamlingsformen og skifter ut engangsdrypformen ved behov.



Genesis® II LX -FUNKSJONER



A Sidebord med integrerte redskapskroker

Bruk sidebordene til å ha fat, krydder, tallerkener og redskaper for hånden. Heng det viktigste grillredskapene på krokene for enkel tilgang og organisering av grillområdet i hagen. Sidebordene foldes ned i modeller som er utstyrt med to og tre brennere.

B High+-innstilling

Alle brennerne kan skrues opp til høyeste innstilling. Dette gir ekstra varme hvor som helst på grillristen. High+-innstillingen gir en raskere forvarming og høyere grilltemperaturer.

C Grill-lykt

Det kraftige LED-pæren lyser opp hele grillområdet, slik at du virkelig ser om maten er ferdig. Lyset slås av automatisk når du har igjen lokket, for å spare energi.

D Gourmet BBQ System™ Grillrist

Fjern den sirkulære ristinnsettsen og forvandle grillen til en støpejernspanne, kyllingholder, bakestein eller én av de andre Gourmet BBQ System™-innsettene du kan velge mellom.

E Tuck-Away™ Varmehylle

Tuck-Away™ varmhylle holder maten varm, eller rister burgerbrød, mens hovedretten fortsatt tilberedes nedenfor. Den unike Tuck-Away™-funksjonen gjør at det kan foldes sammen når det ikke er i bruk, noe som gir et optimalt grillareal og en enkel oppbevaring inni grillen. Varmehyllen kan også brukes som en tredelt base for Elevations™-tilbehør.

F iGrill™ 3-klar

Det nyeste grilltilbehøret: Det digitale iGrill™ 3-termometeret overvåker maten under hele grillingen, og viser deg sanntidstemperaturen på mobilenheten din. Når du har lastet ned Weber iGrill™-appen, kobler du iGrill™ til Bluetooth og bruker opptil fire termometerer i maten på grillen. (Selges separat).

G Sidebrenner

Bruk sidebrenneren til å koke din spesiallagede BBQ-saus eller poteter, mens hovedretten grilles under lokket.

H Belyste kontrollknapper

Ved å trykke på en knapp lyser kontrollknappene opp, for optimal belysning når du griller i mørket. Du kan arrangere et middagsselskap eller en grillfest tidlig på dagen, og du trenger aldri å ofre enkelhet eller brukervennlighet på grunn av lysmangel.

I Enkel tilgang til gassflasken

Montering av gassflasken på utsiden av grillen gjør det enkelt å få tilgang til og fjerne gassflasken. Det øker også oppbevaringsplassen inni kabinetet.

J Grillkabinett

Grillkabinetet gir ekstra oppbevaringsplass for alle dine viktige grillredskaper. Alt du trenger innenfor rekkevidde, når du trenger det.

Flammen – direkte eller indirekte

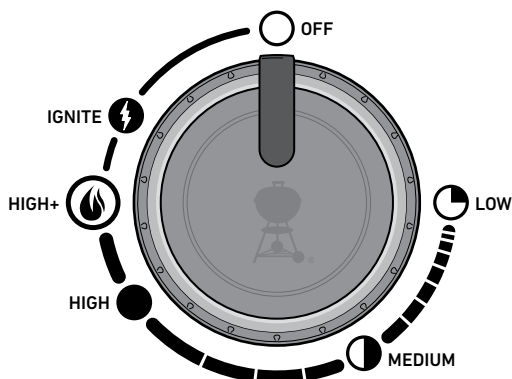

DIREKTE VARME OPPSETT

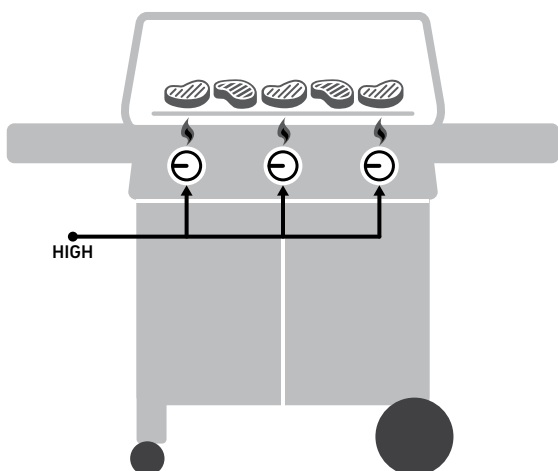

Bruk den direkte grillmetoden for mindre, lettere mat som trenger mindre enn 20 minutter. Det er for eksempel burgere, biffer, koteletter, kebaber, beinfrie kyllingbiter, fiskefileter, skalldyr og oppskårne grønnsaker.

Med direkte varme er flammen direkte under maten. Den griller overflaten på maten direkte, utvikler smak, tekstur og fantastisk karamellisering, samtidig som maten blir helt gjennomstekt.

INDIREKTE VARME OPPSETT

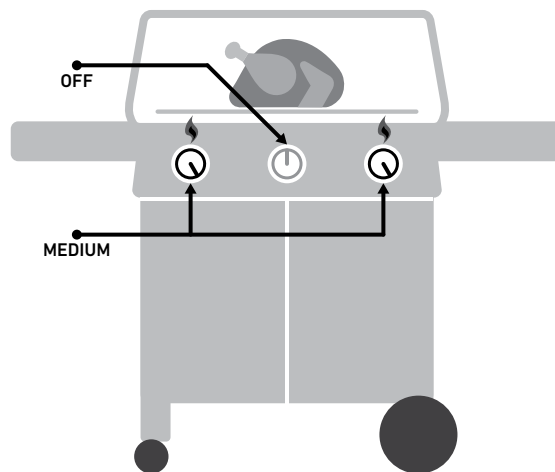

Bruk den indirekte metoden for større kjøttstykker som krever 20 minutter eller mer, eller for mat som er såpass skjør, at den tørker ut eller brennes av direkte varme. Det kan være for eksempel steker, fjærkre med beinet i, hel fisk, skjøre fiskefileter, hele kyllinger, kalkuner og ribben. Indirekte varme kan også brukes for å tilberede tykkere mat eller kjøtt med beinet i, som først har blitt lettere stekt eller brunet over direkte varme.

Med indirekte varme er varmen i begge sidene av grillen, eller i én side. Maten ligger over den delen av grillristen som ikke er tent.



Ting du bør, og ikke bør, gjøre – Grilling

Forvarm for hver bruk.

Hvis grillristene ikke er varme nok, kommer maten til å sitte fast. Det kan føre til at du ikke får stekt maten nok, og får de lekre grillmerkene. Selv om oppskriften er beregnet for middels eller lav varme, bør du alltid forvarme grillen på høyeste innstilling først. Du åpner lokket, øker temperaturen, har igjen lokket. Deretter lar du grillristen varmes opp i omtrent 10 minutter, eller helt til termometeret viser 260 °C.

Grill ikke på skitne grillrister.

Det er aldri en god idé å legge mat på grillristene, før de har blitt rengjort. Gamle matrester blir nesten som lim, og binder maten til ristene. Hvis du vil unngå å smake gårsdagens mat på dagens lunsj, må du sørge for at du bruker rene grillrister. Så snart grillristene er forvarmet, bruker du en grillbørste av rustfritt stål for å få en ren, jevn overflate.

Ha alt klart før du begynner.

Før du tenner opp i grillen, må du sørge for at du har alt du trenger for hånden. Glem ikke de viktige grillredskapene, den klagjorte maten, glasur eller saus, og rene fat for den ferdige grillmaten. På denne måten slipper du å måtte løpe tilbake til kjøkkenet, noe som betyr at du ikke bare går glipp av all moroa, men maten kan også bli brent i mellomtiden. Franske kokker kaller dette for "mise en place" (som betyr "legg på plass"). Vi kaller det å være tilstede.

Skap litt arbeidsrom.

Hvis du legger for mye mat på grillristene, får du mindre fleksibilitet. La minst en fjerdedel av grillristene være tomme, og la det være plass mellom maten. På denne måten kan du enkelt bruke grilltangen til å snu maten. Av og til handler grilling om å måtte ta kjappe avgjørelser, og evnen til å flytte mat fra et område til et annet. Derfor bør du gi deg selv nok arbeidsrom.

Prøv å unngå å kikke.

Lokket på grillen er ment for mer enn bare å holde regnet borte fra maten. Den viktigste funksjonen til lokket er å forhindre at for mye luft kommer inn, og at for mye varme og røk forlater grillen. Når lokket er igjen, er grillristene varmere, grillingen tar kortere tid, røksmaken er sterkere og det blir færre oppflammer. Ha derfor lokket igjen!

Du åpner det bare én gang.

Finnes det noe bedre enn en saftig stek med dype grillmerker, og lekre, karamelliserte deler? Nøkkelen til å oppnå disse resultatene, er at du lar maten ligge lenge nok. Av og til har vi en tendens til å snu maten før den når ønsket farge- og smaksnivå. I nesten alle tilfeller bør du bare snu maten én gang. Hvis du snur den oftere enn dette, åpner du sikkert også lokket for mye – og det kan føre til andre problemer. Bare ta et skritt tilbake, og la grillen gjøre jobben.

Vit når du bør temme flammen.

Noe av det viktigste du må vite når du griller, er å vite når du bør avslutte. Den mest pålitelige måten å teste om maten er ferdig, er å investere i et digitalt lommetermometer. Denne tynne, lille dingsen hjelper deg med å finne nøyaktig det punktet når maten er helt ferdig.

Ikke vær redd for å eksperimentere.

På 1950-tallet handlet grilling om én ting: kjøtt (og bare kjøtt) grillet over åpne flammer. Den moderne grillkokken trenger ikke et helt kjøkken for å forberede en hel meny. Bruk grillen til å lage lekre forretter, tilbehør og til og med desserter. Registrer grillen din for å motta innhold som gir deg inspirasjon. Vi ønsker gjerne å være en del av grilleventyrene dine.



GRILLSPADE

Se etter en grillspade med langt håndtak som er bøyd (senket), slik at bladet er lavere enn selve håndtaket.

Dette gjør det enklere å løfte maten fra grillristene.



TIMER

Unngå skuffelsen over å ha brent maten, ved å simpelthen stille inn en timer. Den trenger ikke å være fra øverste hylle – bare bruk en som er pålitelig og enkel i bruk.

Weber-løftet

Hos Weber streber vi etter to ting: lage griller som varer, og å gi en enestående kundeservice som varer hele livet.

Garanti

Takk for at du kjøpte et Weber-produkt. Weber-Stephen Products LLC, 1415 S. Roselle Road, Palatine, Illinois 60067 ("Weber") er stolt av å levere et sikkert, holdbart og pålitelig produkt.

Her får du Webers frivillige garanti, som ikke koster noe ekstra. Den inneholder informasjonen du trenger hvis du må reparere Weber-produktet ditt, i tilfelle det oppstår en feil eller det er defekt.

Ifølge gjeldende lovgivning har kunden flere rettigheter i tilfelle produktet er defekt. Disse rettighetene omfatter tilleggsprodukt eller erstatningsprodukt, refusjon av kjøpsprisen, og kompensasjon. I EU vil dette for eksempel tilsvare en to års lovbestemt garanti som starter på tidspunktet for overlevering av produktet. Disse og andre lovbestemte rettigheter påvirkes ikke av bestemmelsene i denne garantien. Denne garantien gir faktisk ytterligere rettigheter for eieren utover lovbestemte garantiforpliktelser.

Webers frivillige garanti

Weber garanterer ovenfor kjøperen av Weber-produktet (eller i tilfelle det er en gave eller en kampanjesituasjon, personen som det ble kjøpt som en gave eller kampanjeprodukt til), at Weber-produktet er fri for defekter i materiale og utførelse i perioden(e) som er angitt nedenfor, når produktet er montert og betjent i samsvar med den medfølgende brukerveiledningen. (Merk: Hvis du mister eller ikke finner Webers brukerveiledning, er den også tilgjengelig på nett på www.weber.com, eller på et landsspesifikt nettsted som eieren kan bli henvist til.) Ved normalt bruk og vedlikehold i private boliger eller leiligheter samtykker Weber innenfor rammeverket denne garantien utgjør, å reparere eller skifte ut defekte deler innenfor de angitte tidsperiodene, begrensningene og unntakene som angitt nedenfor. I DEN GRAD DET ER TILLATT I HENHOLD TIL GJELDENE LOVGIVNING GIS DENNE GARANTIEN BARE TIL OPPRINNELIG KJØPER, OG KAN IKKE OVERFØRES TIL SENERE EIERE, MED UNNTAK AV BESTEMMELSENE OM GAVER OG KAMPANJEPRODUKTER SOM ANGITT OVENFOR.

Eiers ansvar i henhold til denne garantien

For å sikre en problemfri garantidekning er det viktig (men ikke påkrevd) at du registrerer Weber-produktet ditt på nett på www.weber.com eller på et landsspesifikt nettsted som eieren kan bli henvist til. Du må også ta vare på den opprinnelige salgskvitteringen og/eller fakturaen. Når du registrerer Weber-produktet ditt, bekreftes garantidekningen og du får en direkte forbindelse med Weber i tilfelle vi må kontakte deg.

Ovennevnte garanti gjelder bare hvis eieren på en rimelig måte tar vare på Weber-produktet ved å følge alle monteringsinstruksjoner, bruksinstruksjoner og forebyggende vedlikeholdsinstruksjoner som angitt i den medfølgende brukerveiledningen, med mindre eieren kan bevise at defekten eller feilen er uavhengig av manglende overholdelse av forpliktelsene ovenfor. Hvis du bor ved kysten eller produktet er plassert ved et svømmebasseng, omfatter vedlikeholdet jevnlig vasking og skylning av de utvendige overflatene som angitt i den medfølgende brukerveiledningen.

Garantihåndtering / garantiunntak

Hvis du mener at du har en del som dekkes av denne garantien, må du kontakte Webers kundeservice ved å bruke kontaktinformasjonen på nettstedet (www.weber.com eller et landsspesifikt nettsted som eieren kan bli henvist til). Weber vil, etter å ha gjennomført undersøkelser, reparere eller skifte ut (etter eget for godtbefinnende) en defekt del som dekkes av denne garantien. I tilfelle det ikke er mulig å reparere eller skifte ut delen, kan Weber velge (etter eget for godtbefinnende) å bytte ut den aktuelle grillen med en ny grill av samme eller større verdi. Weber kan be deg om å returnere deler for inspeksjon ved å forhåndsbetale fraktkostnadene.

Denne garantien gjelder ikke i tilfelle skader, forringelser, misfarging og/eller rust som Weber ikke er ansvarlig for og som er forårsaket av:

- Mishandling, feil bruke, endringer, feil bruk, vandalisme, uaktsomhet, feil montering eller installasjon, og manglende gjennomføring av normal og rutinemessig vedlikehold
- Insekter (som for eksempel edderkopper) og gnagere (som for eksempel ekorn), inkludert, men ikke begrenset til, skade på brennere og/eller gassslanger
- Påvirkning av saltholdig luft og/eller kloridkilder, som for eksempel svømmebasseng og badestamper/spaanlegg
- Alvorlige værforhold som for eksempel hagl, orkan, jordskjelv, tsunami eller bølger, tornadoer eller alvorlige stormer.

Bruk og/eller installasjon av deler på Weber-produktet som ikke er originale Weber-deler, gjør denne garantien ugyldig, og eventuelle skader som oppstår som resultat av dette, dekkes ikke av denne garantien. All konvertering av en gassgrill som ikke er godkjent av Weber og utført av en autorisert Weber servicetekniker, gjør denne garantien ugyldig.

Garantiperioder for produkt

Grillboks:	10 år, ingen gjennomrusting/-brenning (2 år for maling, ekskludert falming eller misfarging)
Montering av lokket:	10 år, ingen gjennomrusting/-brenning (2 år for maling, ekskludert falming eller misfarging)
Brennere i rustfritt stål:	10 år, ingen gjennomrusting/-brenning
Grillrister i rustfritt stål:	10 år, ingen gjennomrusting/-brenning
Flavorizer™ Bars i rustfritt stål:	10 år, ingen gjennomrusting/-brenning
Tenningsystem (modul, elektrodomontering, ledning, og bryter):	10 år, tenningsstart (ekskludert batteri og batteriskade)
Fettbehandlingssystem (dryppform som kan trekkes ut og oppsamlingsform):	10 år, ingen gjennomrusting/-brenning
Porselensmaljerte grillrister i støpejern:	5 år, ingen gjennomrusting/-brenning
Porselensmaljerte Flavorizer™ Bars:	5 år, ingen gjennomrusting/-brenning
Alle gjenværende deler:	2 år

Ansvarsfraskrivelse

UTOVER DENNE GARANTIEN OG ANSVARSFRASKRIVELSENE SOM ER BESKREVET I DENNE GARANTIERKLÆRINGEN, GIS DET INGEN YTTERLIGERE GARANTIER ELLER FRIVILLIGE ERKLÆRINGER OM ANSVAR SOM GÅR UT OVER WEBERS LOVFESTEDE ANSVAR. DEN GJELDENE GARANTIERKLÆRINGEN VERKEN BEGRENSER ELLER EKSKLUDERER SITUASJONER ELLER KRAV DER WEBER HAR ET LOVFESTET ANSVAR SOM BESKREVET I GJELDENE LOVGIVNING.

INGEN GARANTIER SKAL GJELDE ETTER DENNE GARANTIENS GYLDIGHETSPERIODE. INGEN ANDRE GARANTIER FOR ET PRODUKT GITT AV ANDRE PERSONER, INKLUDERT EN FORHANDLER ELLER GROSSIST (SOM FOR EKSEMPEL «UTVIDEDE GARANTIER») SKAL BINDE WEBER. DENNE GARANTIENS EKSKLUSIVE RETTSMIDDEL ER REPARASJON ELLER UTSKIFTNING AV DELEN ELLER PRODUKTET.

DENNE FRIVILLIGE GARANTIEN SKAL IKKE I NOE TILFELLE GI STØRRE KOMPENSASJON ENN KJØPSPRISEN PÅ DET SOLGTE WEBER-PRODUKTET.

DU PÅTAR DEG RISIKOEN OG ANSVARET FOR TAP ELLER SKADE PÅ DEG OG EIENDOMMEN DIN OG/ ELLER PÅFØRT ANDRE OG DERES EIENDOMMER, SOM OPPSTÅR SOM FØLGE AV FEIL RUK ELLER MISBRUK AV PRODUKTET ELLER MANGLENDE ETTERFØLGELSE AV INSTRUKSJONER GITT AV WEBER I DEN MEDFØLGENDE BRUKERVEILEDNINGEN.

DELER OG TILBEHØR SOM SKIFTES UT I HENHOLD TIL DENNE GARANTIEN, OMFATTES AV GARANTI BARE FOR DEN GJENVÆRENDE GARANTIPERIODEN SOM ANGITT FOR DEN OPPRINNELIGE GARANTIEN OVENFOR.

DENNE GARANTIEN GJELDER BARE FOR BRUK I PRIVATE BOLIGER ELLER LEILIGHETER, OG GJELDER IKKE FOR WEBER-GRILLER BRUKT I KOMMERSIELLE, KOMMUNALE ELLER FLERBRUKSSAMMENHENGER, SOM FOR EKSEMPEL RESTAURANTER, HOTELLER, RESORTER ELLER UTLEIEEIENDOMMER.

WEBER KAN FRA TID TIL ANNEN ENDE DESIGNEN PÅ SINE PRODUKTER. INGENTING I DENNE GARANTIEN SKAL TOLKES SOM EN FORPLIKTELSE FOR WEBER Å GJENNOMFØRE SLIKE DESIGNENDRINGER OGSÅ FOR TIDLIGERE PRODUSERTE PRODUKTER, OG SLIKE ENDRINGER SKAL HELLER IKKE TOLKES SOM EN INNØMMELSE AV AT TIDLIGERE DESIGN HAR VÆRT DEFEKTE.

Les listen Internasjonale enheter mot slutten av denne brukerveiledningen for ytterligere kontaktinformasjon.



**BESKYTT
INVESTERINGEN
DIN**

Beskytt grillen din fra elementene med et slitesterkt luktregk.



Viktig informasjon om flytende propangass og gasstilkoblinger

Hva er flytende propangass?

Flytende petroleumsgass (LPG) er et brennbart, petroleumsbasert produkt som brukes som drivstoff til grillen din. Det er en gass ved moderate temperaturer og trykk, når den ikke er i en beholder. Men ved moderat trykk inni i en beholder, som en gassflaske, er LPG flytende. Idet trykket slippes fri fra gassflasken, fordampes væsken og blir flytende propangass.

Tips for sikker håndtering av LPG-flasker

- En bulket eller rusten LPG-flaske kan være farlig, og bør kontrolleres av din leverandør av flytende propangass. Bruk ikke en gassflaske med en skadet ventil.
- Selv om du mener at LPG-flasken er tom, kan det fremdeles være gass tilstede. Du må derfor transportere og oppbevare den med dette i bakhodet.
- LPG-flasken må installeres, transporteres og oppbevares i en stående, sikker posisjon. Du bør ikke være hardhendt med gassflasker, eller slippe dem i bakken.
- Oppbevar eller transporter aldri LPG-flasken der hvor temperaturen kan nå 51,7 °C (gassflasken blir for varm til at du kan holde den).

Krav til LPG-flasker

- Bruk gassflasker med en minimumskapasitet på 3 kg og en maksimumskapasitet på 13 kg.

Hva er en regulator?

Gassgrillen din er utstyrt med en trykkregulator. Dette er en enhet som kontrollerer og opprettholder et uniformt gasstrykk, idet gassen slippes fri fra LPG-flasken.

Krav til regulator og slange

- I Storbritannia må denne grillen monteres med en regulator som overholder BS 3016, med en nominell effekt på 37 millibar.
- Lengden på gasslangen må ikke overstige 1,5 meter.
- Unngå bøy på slangen.
- Hvis du må skifte ut en regulator og slangemonteringen, må de ha samme spesifikasjon som reservedeler fra Weber-Stephen Products LLC.

▲ VIKTIG: Vi anbefaler at du skifter ut gasslangemonteringen på grillen hvert femte år. Det kan hende at noen land har krav om at gasslangen skal skiftes ut innen fem år, og i så tilfelle følger du landets krav.

Hvis du trenger å skifte ut gasslangen, regulatoren og ventilmonteringen, kontakter du kundeservicerepresentanten i ditt område ved bruk av kontaktinformasjonen på vårt nettsted. Logg på weber.com.



PENSEL OG MOPP

Velg en pensel med varmebestandige silikonhår og langt håndtak, og en mopp med lange, bomullstråder som fanger opp tynnere, eddikbasert saus.



GRILLTENGER

Disse er som en forlengelse av hånden din. De beste grilltengene skal være enkle å klype sammen, ha komfortable grep og en lås for å holde dem kompakte.

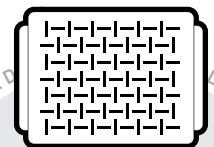

GRILLFORM

Denne formen er ment for mat som enten er for liten eller skjør til å bruke grillrister. Den perforerte grillformen holder maten akkurat der den skal være – på grillen, og ikke i grillen.

Installasjon av LPG-flasker og lekkasjesjekk

Koble regulatoren til gassflasken

- 1) Kontroller at alle kontrollknappene for brennerne er i Off-posisjon O. Dette kontrollerer du ved å trykke knappene inn, og dreie dem med klokken.
- 2) Identifiser regulatortypen og koble slangen til LPG-flasken, ved å følge riktig tilkoblingsinstruksjoner.

Merk: Bekreft at LPG-flaskeventilen eller regulatorhåndtaket er lukket før du kobler til.

Du kobler til ved å dreie med klokken (A)

Skrue regulatoren på gassflasken ved å dreie beslaget med klokken (a). Juster regulatoren slik at ventilhullet (b) vender nedover.

Du kobler til ved å dreie mot klokken (B)

Skrue regulatoren på gassflasken ved å dreie beslaget mot klokken.

Du kobler til ved å dreie håndtaket til det låses på plass (C)

Dreie regulatorhåndtaket (a) med klokken til Off-posisjon. Trykk regulatoren ned på gassflaskeventilen, helt til den låses på plass (b).

Du kobler til ved å skyve kransen (D)

Sørg for at regulatorhåndtaket er i Off-posisjon (a). Skyv regulatorkransen oppover (b). Trykk regulatoren nedover på gassflaskeventilen og oppretthold trykket. Skyv kransen nedover for å lukke (c). Hvis regulatoren ikke låses på plass, gjentar du denne prosedyren.

Merk: Det kan hende at regulatorillustrasjonene som vises i denne brukerveiledningen, ikke stemmer overens med regulatoren du bruker på grillen din på grunn av ulike landsbestemmelser eller regionale bestemmelser.

Plassering av LPG-flasken

Størrelsen og formen på gassflasken avgjør om den plasseres på en gassflaskeholder eller på bakken.

- 1) Finn ut hvilken type LPG-flaske du har og følg riktige plasseringsinstruksjoner.

Plassering på holder (E)

Dreie gassflasken slik at ventilåpningen er vendt mot fronten av grillen. Løft og plasser gassflasken på holderen. Juster beltet slik at det er festet stramt rundt gassflasken.

Plassering på bakken (F)

Plasser gassflasken på bakken utenfor kabinettet, til høyre for grillen. Dreie gassflasken slik at ventilåpningen er vendt mot fronten av grillen.

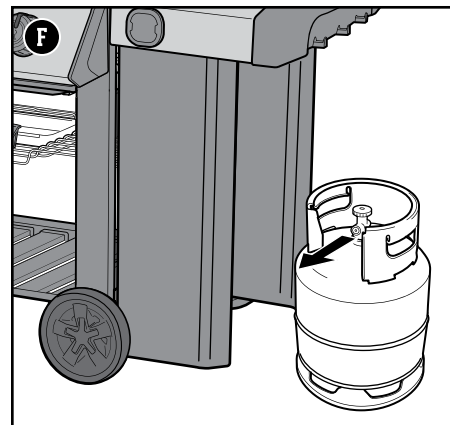
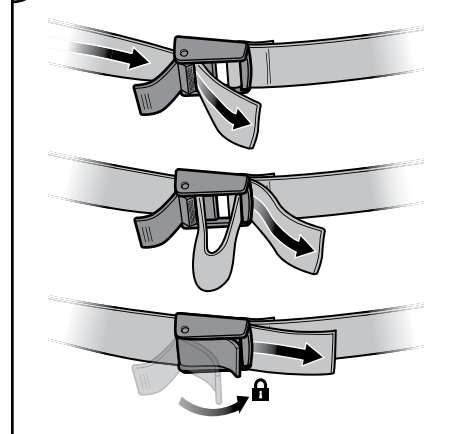
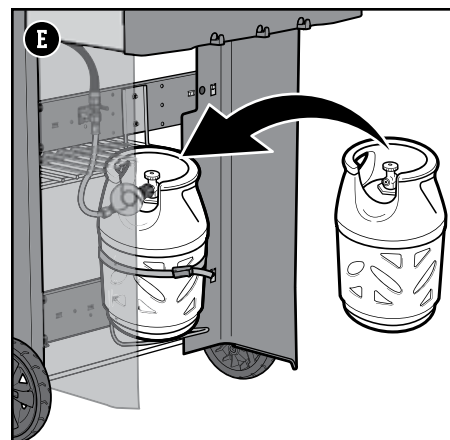
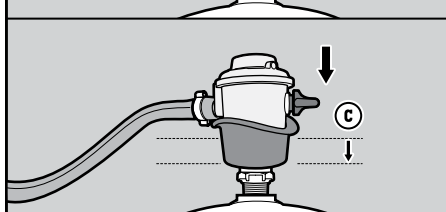
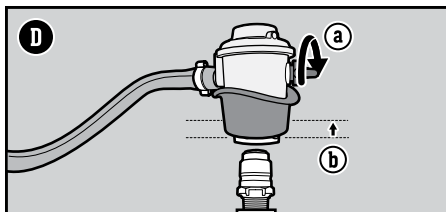
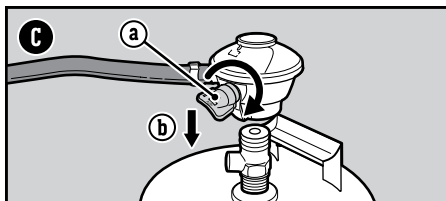
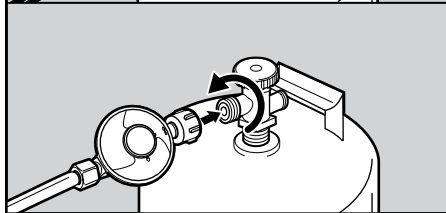
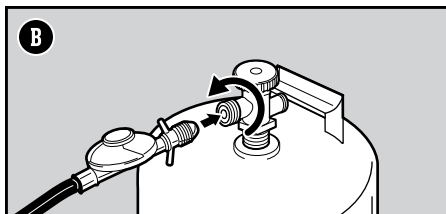
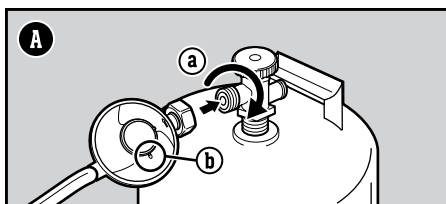

Hva er en lekkasjesjekk?

Så snart LPG-flasken er riktig installert, er det nødvendig å utføre en lekkasjesjekk. En lekkasjesjekk er en pålitelig måte du kan sjekke om det siver ut gass, etter at du har koblet til gassflasken. Beslaget som kobler regulatoren til gassflasken bør testes hver gang du fyller på en gassflaske, eller installerer en gassflaske på nytt.

Se etter gasslekkasje

- 1) Fukt beslag ved gassflasken og regulatoren med en såpe-og-vann-løsning, ved bruk av en sprayflaske, børste eller klut. Du kan selv lage denne løsningen ved å blande 20 % flytende såpe med 80 % vann. Du kan også kjøpe en slik løsning i rørleggeravdelingen i en jernvarehandel.
- 2) Identifiser din regulatorstype. Slå gasstilførselen på ved å dreie gassflaskeventilen med klokken (G), eller ved å dreie regulatorhåndtaket til On-posisjon (H).
- 3) Hvis det dannes bobler (I) ved regulator-til-gassflaske-tilkoblingen eller regulatorslange-til-regulator-tilkoblingen, er det en lekkasje:
 - a) Slå gasstilførselen av. IKKE TA GRILLEN I BRUK. Kontakt kundeservicerepresentanten i ditt område ved bruk av kontaktinformasjonen på vårt nettsted.
- 4) Hvis det ikke dannes bobler, er lekkasjesjekken fullført.
 - a) Slå gasstilførselen av og skyll tilkoblingene med vann.

MERK: Da enkelte løsninger som brukes for å se etter lekkasjer, inkludert såpe og vann, kan være litt tærende, bør alle tilkoblinger skylles med vann etter endt sjekk.

Ytterligere forholdsregler ved lekkasjesjekk

Drivstoffsystemet i grillen din har også andre tilkoblinger og beslag. Disse tilkoblingene har gjennomgått omfattende lekkasjesjekk på fabrikken, og brennerne har blitt flammetestet. Det anbefales imidlertid at du gjennomfører en grundig lekkasjesjekk årlig. Du finner instruksjoner for hvordan du gjør dette på weber.com.

Koble regulatoren fra gassflasken

- 1) Bekreft at LPG-flaskeventilen eller regulatorhåndtaket er helt lukket.
- 2) Koble fra regulatoren.

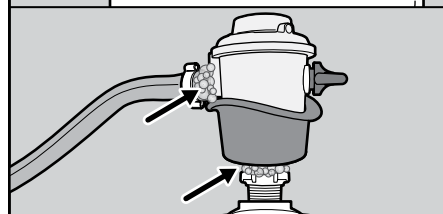
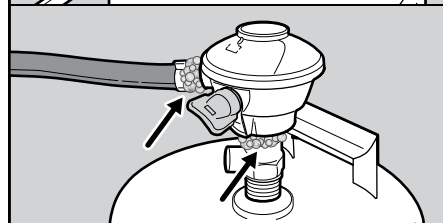
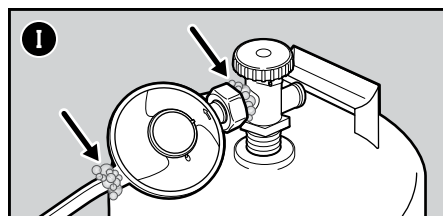
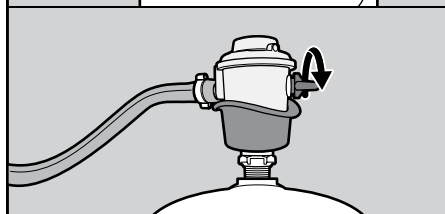
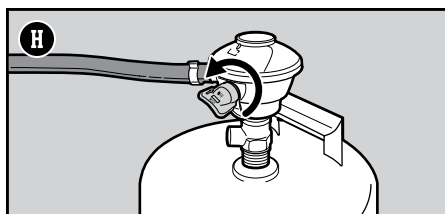
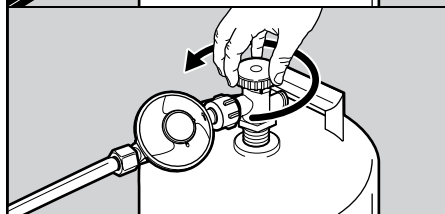
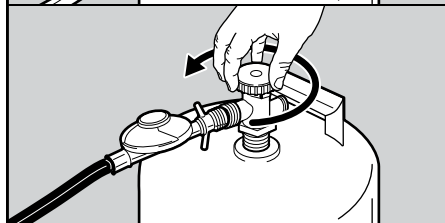
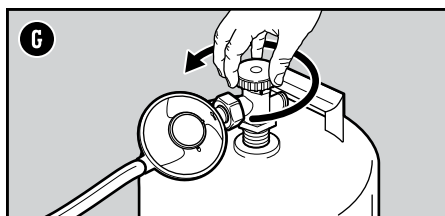

△ FARE: Bruk ikke åpen flamme for å se etter gasslekkasje. Kontroller at det ikke finnes gnister eller åpne flammer i nærheten, når du ser etter gasslekkasjer.

△ FARE: En gasslekkasje kan forårsake brann eller eksplosjon.

△ FARE: Ikke bruk grillen hvis du finner en gasslekkasje.

△ FARE: Hvis du ser, lukter eller hører sivende gass fra gassflasken:

1. Gå vekk fra gassflasken.
2. Ikke forsøk å rette opp problemet selv.
3. Ring brannvesenet.

△ FARE: Lukk alltid gassflaskeventilen før du kobler fra regulatoren. Forsøk ikke å koble fra gassregulatoren og slangemonteringen, eller eventuelle gassbeslag, mens grillen er i bruk.

△ FARE: Oppbevar ikke en reserve LPG-flaske under eller i nærheten av grillen. Fyll aldri gassflasken over 80 % kapasitet. Hvis du ikke følger disse merknadene nøyaktig, kan det resultere i en brann som forårsaker død eller alvorlig personskaade.



Størrelse på brennerventilåpning og forbruksdata for Genesis® II LX

STØRRELSE PÅ BRENNERVENTILÅPNING					
Land	Gasskategori	Modell med 2 brennere	Modell med 3 brennere	Modell med 4 brennere	Modell med 6 brennere
Kina, Kypros, Tsjekkia, Danmark, Estland, Finland, Hongkong, Ungarn, Island, India, Japan, Korea, Latvia, Litauen, Malta, Nederland, Norge, Romania, Singapore, Slovakia, Slovenia, Sverige, Tyrkia	I_{3B/P} (30 mbar eller 2,8 kPa)	Hovedbrennere 1,06 mm Sidebrenner 1,02 mm	Hovedbrennere 1,06 mm Sidebrenner 1,02 mm	Hovedbrennere 1,03 mm Sidebrenner 1,02 mm	Hovedbrennere 0,98 mm Sidebrenner 1,02 mm
Belgia, Frankrike, Hellas, Irland, Italia, Luxembourg, Portugal, Spania, Sveits, Storbritannia	I₃ (28-30/37 mbar)	Hovedbrennere 0,98 mm Sidebrenner 0,96 mm	Hovedbrennere 1,02 mm Sidebrenner 0,96 mm	Hovedbrennere 0,96 mm Sidebrenner 0,96 mm	Hovedbrennere 0,92 mm Sidebrenner 0,96 mm
Polen	I_{3P} (37 mbar)	Hovedbrennere 0,98 mm Sidebrenner 0,96 mm	Hovedbrennere 1,02 mm Sidebrenner 0,96 mm	Hovedbrennere 0,96 mm Sidebrenner 0,96 mm	Hovedbrennere 0,92 mm Sidebrenner 0,96 mm
Østerrike, Tyskland	I_{3B/P} (50 mbar)	Hovedbrennere 0,93 mm Sidebrenner 0,85 mm	Hovedbrennere 0,94 mm Sidebrenner 0,85 mm	Hovedbrennere 0,86 mm Sidebrenner 0,85 mm	Hovedbrennere 0,84 mm Sidebrenner 0,85 mm
FORBRUKSDATA					
		Modell med 2 brennere	Modell med 3 brennere	Modell med 4 brennere	Modell med 6 brennere
		12,0 kW Propane 13,8 kW Butane	16,3 kW Propane 18,7 kW Butane	18,7 kW Propane 21,5 kW Butane	24,6 kW Propane 28,3 kW Butane
		858 g/h Propane 1004 g/h Butane	1165 g/h Propane 1361 g/h Butane	1337 g/h Propane 1565 g/h Butane	1758 g/h Propane 2059 g/h Butane



Første gang du griller

Brenn av utstyret helt i starten

Varm opp grillen på høyeste innstilling med lokket igjen, i minst 20 minutter før du tar grillen i bruk.

Hver gang du griller

Vedlikehold mellom måltidene

Planen for vedlikehold mellom måltidene inkluderer følgende enkle, dog viktige, fremgangsmåte som alltid bør utføres før du griller.

Se etter fett

Grillen ble produsert med et fettbehandlingssystem som leder fett bort fra maten, og ned i en dryppform. Mens du griller ledes fett gjennom en dryppform som kan trekkes ut, og ned i en engangsdryppform som er plassert i oppsamlingsformen. Dette systemet bør rengjøres hver gang du griller for å unngå oppflammer.

- 1) Bekreft at grillen er avslått og avkjølt.
- 2) Fjern dryppformen ved å trekke ut formen fra kabinettet (A). Fjern overskytende fett med en plastskrape.
- 3) Fjern oppsamlingsformen (B). Se etter overskytende fettmengder i engangsdryppformen, som ligger i oppsamlingsformen. Kast engangsdryppformen ved behov, og sett inn en ny.
- 4) Sett inn alle komponentene på nytt.

Inspiser slangen

Det er nødvendig med en rutineinspeksjon av slangen.

- 1) Bekreft at grillen er avslått og avkjølt.
- 2) Kontroller slangen etter eventuelle tegn på sprekker, slitasje eller kutt (C). Hvis slangen på noen måte er skadet, må du ikke bruke grillen.

Forvarm grillen

Det er veldig viktig at du forvarmer grillen, for å oppnå perfekt resultat. Det gjør at du unngår at maten sitter fast på grillristen, og at grillristen blir varm nok til å steke maten skikkelig. Rester fra forrige måltid brennes også vekk.

- 1) Åpne lokket på grillen.
- 2) Tenn grillen i henhold til tenningsinstruksjonene i denne brukerveiledningen.
- 3) Ha igjen lokket.
- 4) Forvarm grillen med alle brennerne i High+ (D) i 10 til 15 minutter, eller helt til termometeret viser 260 °C (D).

Rengjør grillristen

Etter at du forvarmer grillen, blir det enklere å fjerne matrester og lignende fra forrige måltid som ble grillert. Rengjorte grillriste forhindrer også at neste måltid setter seg fast på grillristen.

- 1) Børst grillristene med en rustfri stålborste umiddelbart etter at du har forvarmet grillen (E).

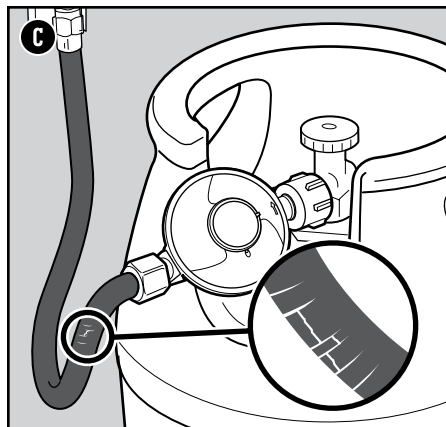
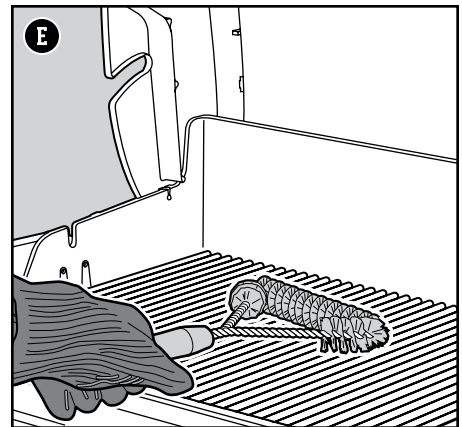
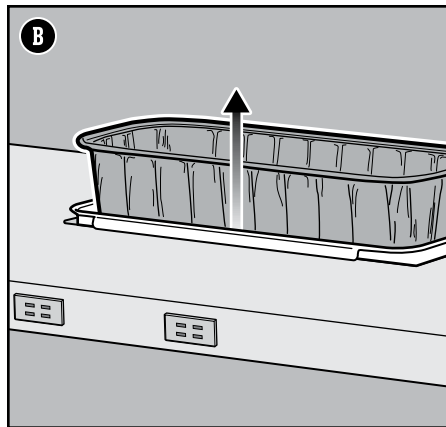
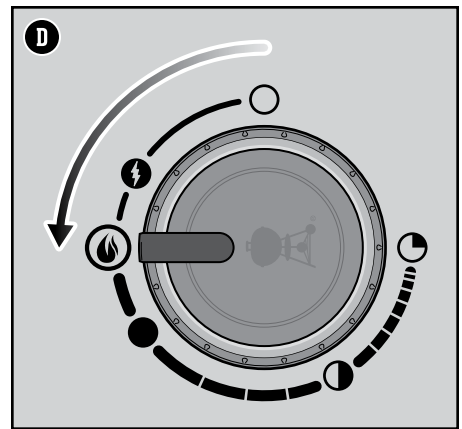
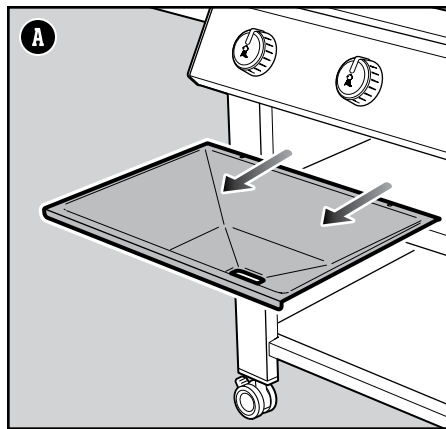

⚠ FARE: Ikke kle dryppformen som kan trekkes ut eller grillboksen med aluminiumsfolie.

⚠ FARE: Kontroller dryppformen som kan trekkes ut og oppsamlingsformen for fettansamling, før hver bruk. Fjern overskytende fett for å unngå fettbrann.

⚠ ADVARSEL: Bruk varmebestandig grillvotter når du bruker grillen.

⚠ ADVARSEL: Grillbørsten bør kontrolleres for løse hår og slitasje ved jevne mellomrom. Skift ut børsten hvis du ser løse hår på grillristen eller børsten. Weber anbefaler at du kjøper en ny grillbørste av rustfritt stål, i begynnelsen av hver vår.

⚠ ADVARSEL: Hvis slangen på noen måte er skadet, må du ikke bruke grillen. Du bør bare bruke en Weber-autorisert reserveslange.



Tenne hovedbrennerne

Bruke det E2i™ elektroniske tenningssystemet for å tenne hovedbrennerne

Hver kontrollknapp styrer en individuell brenner, og hver brenner tennes uavhengig. Tenn hovedbrennerne fra venstre til høyre. Alle brennerne bør tennes for å forvarme grillen, men alle trenger ikke å være tent under grillingen.

- 1) Åpne lokket på grillen (A).
- 2) Kontroller at alle kontrollknapper for brennere (inkludert sidebrenneren) er i Off-posisjon ○. Dette kontrollerer du ved å trykke knappene inn, og dreie dem med klokken (B).
Merk: Det er viktig at alle kontrollknappene for brennerne er i Off-posisjon ○, før du åpner LPG-flasken.
- 3) Slå gasstilførselen på ved å dreie gassflaskeventilen med klokken, eller ved å dreie regulatorhåndtaket til On-posisjon avhengig av regulator-/gassflasketilkoblingen.
- 4) Begynn med brenneren lengst til venstre. Trykk inn kontrollknappen for brenneren og dreie den sakte mot klokken til Ignite-posisjon ●, helt til du hører en klikkelyd (C). Så snart du hører klikkelyden, holder du knappen i den posisjonen i 1-2 sekunder. Deretter fortsetter du å dreie den mot klokken sakte. Brenneren skal tennes i High+-posisjon ⊕.
- 5) Kontroller at brenneren er tent ved å se gjennom grillristene og den halvsirkelformede åpningen i Flavorizer™ Bars.
- 6) Så snart brenneren er tent, fortsetter du å dreie knappen mot klokken til du når ønsket posisjon.
- 7) Hvis brenneren ikke tennes innen fire sekunder, dreier du kontrollknappen for brenneren til Off-posisjonen ○ og venter i fem minutter til at gassen forsvinner. Deretter forsøker du å tenne sidebrenneren på nytt.
- 8) Hvis brenneren tennes, gjentar du trinnene 4 til 6 for å tenne de gjenværende hovedbrennerne.

Hvis brenneren ikke tennes ved bruk av den elektroniske tenningen, kan du lese FEILSØKING-delen i brukerveiledningen. Der finner du instruksjoner for å tenne grillen med en fyrstikk. Da kan du finne ut nøyaktig hva problemet er.

Slik slukker du hovedbrennerne

- 1) Trykk inn hver kontrollknapp for brennerne og dreie med klokken, helt til de er i Off-posisjon ○.
- 2) Slå gasstilførselen av på LPG-flasken.

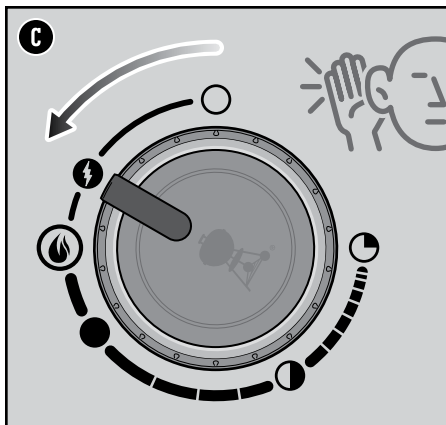
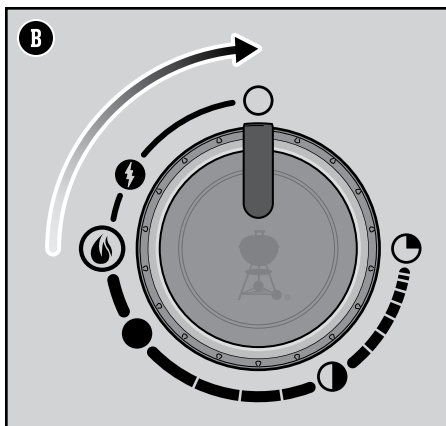
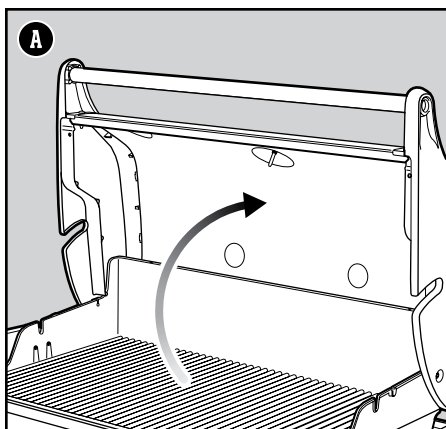

⚠ ADVARSEL: Åpne lokket under tenning.

⚠ ADVARSEL: Ikke len deg over den åpne grillen under tenning eller grilling.

⚠ ADVARSEL: Hvis tenning ikke skjer innen fire sekunder etter at du prøver å tenne den første brenneren, dreier du kontrollknappen for brenneren i Off-posisjon. Vent i fem minutter slik at opsamlet gass kan forsvinne, og deretter gjentar du tenningsprosessen.



Tenne sidebrenneren

Bruke det E2i™ elektroniske tenningsystemet for å tenne sidebrenneren

Hvis én eller flere av hovedbrennerne på grillen allerede er tent, og du ønsker å tenne sidebrenneren, går du til trinn 3. Hvis ingen av hovedbrennerne er brent, og du bare bruker sidebrenneren, begynner du med trinn 1.

- 1) Kontroller at kontrollknappen for sidebrenneren er i Off-posisjon **O**. Dette kontrollerer du ved å trykke knappen inn, og dreie den med klokken (**A**). Kontroller også at kontrollknappene for hovedbrennerne er i Off-posisjon **O**.

*Merk: Det er viktig at alle kontrollknappene for brennerne er i Off-posisjon **O**, før du åpner LPG-flasken.*

- 2) Slå gasstilførselen på ved å dreie gassflaskeventilen med klokken, eller ved å dreie regulatorhåndtaket til On-posisjon avhengig av regulator-/gassflasketilkoblingen.
- 3) Åpne sidebrennerlokket (**B**).
- 4) Trykk inn kontrollknappen for sidebrenneren og dreie den sakte mot klokken til Ignite-posisjon **I**, helt til du hører en klikkelyd (**C**). Så snart du hører klikkelyden, holder du knappen i den posisjonen i 1-2 sekunder. Deretter fortsetter du å dreie den mot klokken sakte. Brenneren skal tennes i High-posisjon **H**.
- 5) Kontroller at sidebrenneren er tent. Sidebrennerflammen kan være vanskelig å på en solfylt dag.
- 6) Så snart sidebrenneren er tent, fortsetter du å dreie knappen mot klokken til du når ønsket posisjon.
- 7) Hvis sidebrenneren ikke tennes innen fire sekunder, dreier du kontrollknappen for brenneren til Off-posisjonen **O** og venter i fem minutter til at gassen forsvinner. Deretter forsøker du å tenne brenneren på nytt.

Hvis sidebrenneren ikke tennes ved bruk av den elektroniske tenningen, kan du lese FEILSØKING-delen i brukerveiledningen. Der finner du instruksjoner for å tenne sidebrenneren med en fyrstikk. Da kan du finne ut nøyaktig hva problemet er.

Slik slukker du sidebrenneren

- 1) Trykk inn kontrollknappen for sidebrenneren og dreie med klokken, helt til den er i Off-posisjon **O**.
- 2) Slå gasstilførselen av på LPG-flasken.

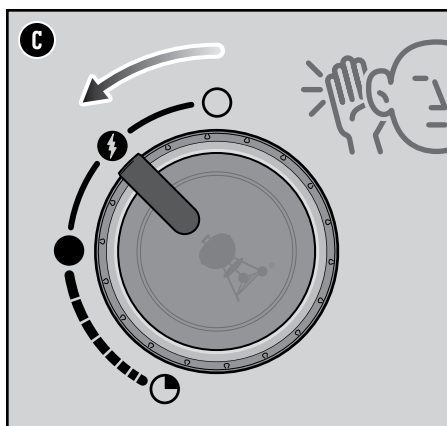
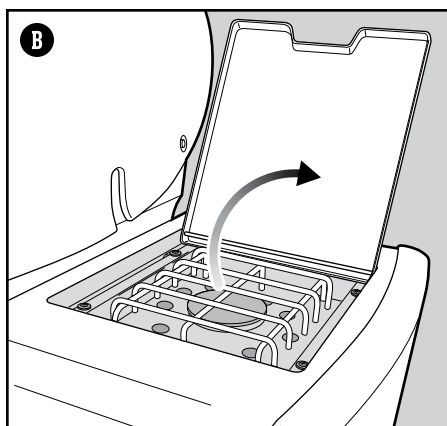
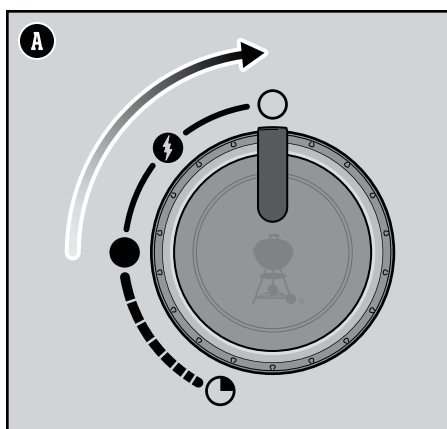

Grilling på kveldstid

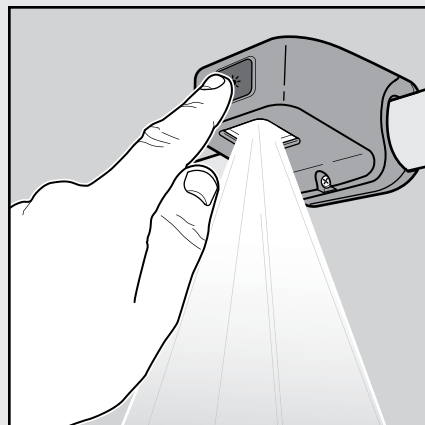

Bruke grill-lykten

Trykk PÅ Awake-knappen for å aktivere grill-lykten. Lyset har en "tiltsensor" som slår på lyset hvis lokket åpnes, og slår av lyset når lokket has igjen. Hvis lokket forblir åpent eller lukket i mer enn 30 minutter, deaktiveres grill-lykten automatisk. Trykk på Awake-knappen for å slå på lyset på nytt.

MERK: Lyset slås ikke AV ved å trykke på Awake-knappen.

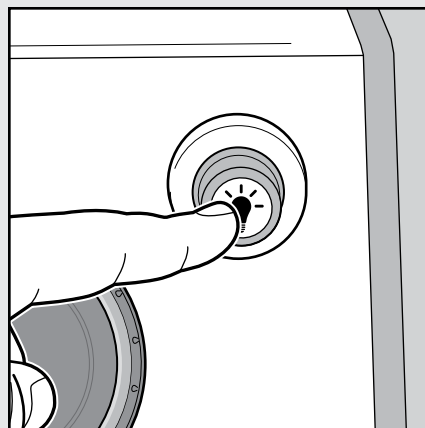

Bruke de belyste kontrollknappene

Kontrollknappene for brennerne lyser opp ved å trykke på én knapp. Du slår helt enkelt lyset på eller av ved å trykke på strømknappen, som befinner deg til høyre for kontrollpanelet.

⚠ **ADVARSEL:** Åpne sidebrennerlokket under tenning.

⚠ **ADVARSEL:** Ikke len deg over sidebrenneren under tenning eller grilling.

⚠ **ADVARSEL:** Hvis tenning ikke skjer innen fire sekunder etter at du prøver å tenne den sidebrenneren, dreier du kontrollknappen for brenneren i Off-posisjon. Vent i fem minutter slik at oppsamlet gass kan forsvinne, og deretter gjentar du tenningsprosessen.

Rengjøring og vedlikehold

Rengjøring inni grillen

Hvis grillen ikke har blitt vedlikeholdt skikkelig, kan det føre til at grillen ikke fungerer som den skal. Lave temperaturer, ujevn varme og mat som setter seg fast på grillristene, er alle tegn på at du må rengjøre og vedlikeholde grillen. Når grillen er avslått og avkjølt, begynner du å rengjøre innsiden, fra topp til bunn. En grundig rengjøring anbefales minst to ganger i året. Jevnlig bruk kan føre til at jevnlig rengjøring må utføres hvert kvartal.

Rengjøre lokket

Fra tid til annen kan du legge merke til "malingslignende" flak på innsiden av lokket. I løpet av grillingen omdannes fett- og røkdamp til karbon, og fester seg på innsiden av lokket. Dette forsvinner etter hvert, og ligner mye på maling. Dette er ikke giftig, men flakene kan falle på maten hvis du ikke rengjør lokket skikkelig.

- 1) Børst det forkullede fett fra innsiden av lokket med en grillbørste av rustfritt stål (A). Du kan også tørke innsiden av lokket med et tørkepapir etter grillingen, mens grillen ennå er varm. Dette kan forhindre ytterligere oppbygging.

Rengjøre grillristene

Hvis du har rengjort grillristene som anbefalt, skal det ikke være mye rester igjen.

- 1) Børst restene av grillristene med en grillbørste av rustfritt stål mens de ligger i grillen (B).
- 2) Ta grillristene ut av grillen.

Rengjøre Flavorizer™ Bars

Flavorizer™ Bars fanger opp stekefett som gir en uimotståelig smak på maten. Eventuelle fettrester som ikke fordampes av Flavorizer™ Bars, renner ned langs kanten og bort fra brennerne. Dette forhindrer oppflammer inni grillen, og beskytter brennerne fra å bli tilstoppet.

- 1) Skrap Flavorizer™ Bars med en plastskraper (C).
- 2) Du kan, ved behov, børste Flavorizer™ Bars med en grillbørste av rustfritt stål.
- 3) Fjern Flavorizer™ Bars fra grillen.

Rengjøre brennerne

To områder på brennerne som er veldig viktig for optimal ytelse er portene (små hevede åpninger langs selve brennerne) og edderkopp-/insektsskjermene i enden av brennerne. Det er veldig viktig å holde disse områdene rene for sikker drift.

Rengjøre brennerportene

- 1) Bruk en grillbørste av rustfritt stål for å rengjøre utsiden av brennerne, ved å børste langs toppen av brennerportene (D).
- 2) Når du rengjør brennerne, må du unngå å skade tennernelektroden ved å børste forsiktig rundt den (E).

Rengjøre edderkopp-/insektsskjermene

- 1) Finn enden av brennerne under kontrollpanelet, hvor de treffer ventilene.
- 2) Rengjør edderkopp-/insektsskjermene på alle brennerne ved å bruke en myk børste (F).

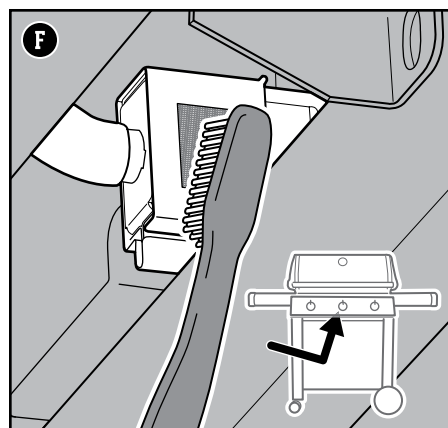
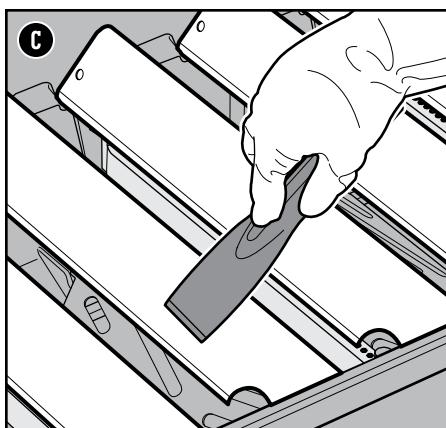
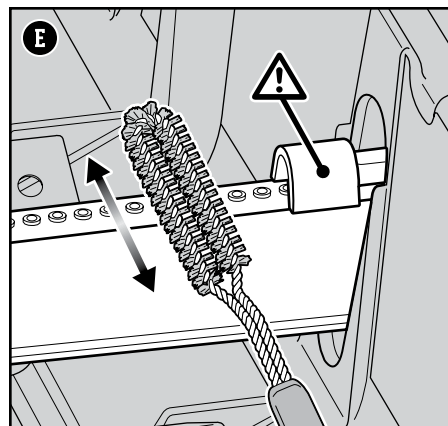
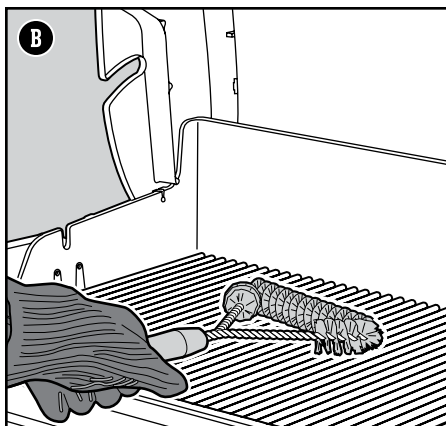
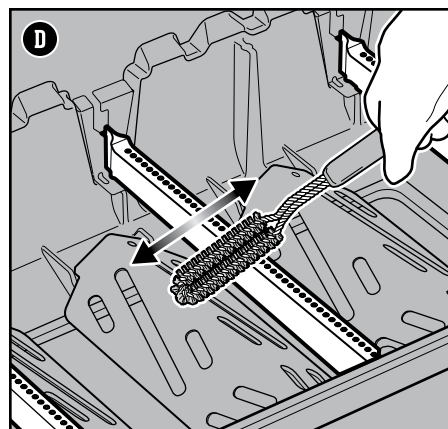
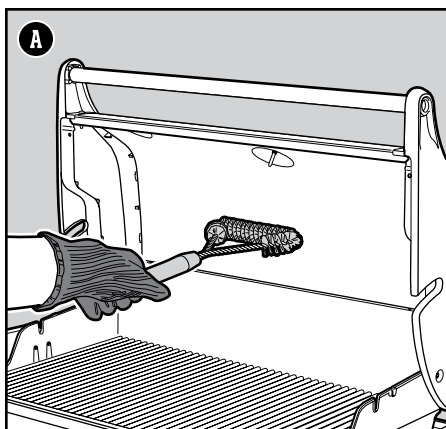

⚠ ADVARSEL: Slå av grillen og vent til den avkjøles, før du utfører en grundig rengjøring.

⚠ ADVARSEL: Over tid kan det dannes en ru overflate på Flavorizer™ Bars. Det anbefales at du bruker grillvotter når du håndterer dem. Rengjør ikke Flavorizer™ Bars eller grillristene i vasken, oppvaskmaskinen eller en selvrensende ovn.

⚠ ADVARSEL: Når du rengjør brennerne, må du aldri bruke en børste som har blitt brukt til å rengjøre grillristene. Stikk aldri skarpe objekter i hullene i brennerportene.

⚠ FORSIKTIG: Plasser ikke grillkomponenter på sidebordene, da de kan skrape malingen eller overflatene av rustfritt stål.

⚠ FORSIKTIG: Bruk ikke noe av følgende for å rengjøre grillen: slipende poleringsmidler eller maling for rustfritt stål, rengjøringsmidler som inneholder syre, white spirit eller xylen, ovnrens, slipende rengjøringsmidler (kjøkkenrengjøring) eller slipende rengjøringsputer.



Rengjøre varmedeflektorene

Du finner varmedeflektorene under brennerne. De distribuerer varmen jevnt i hele grillboksen under grillingen. Hvis du holder varmedeflektorene rene, oppnår du optimal ytelse.

- 1) Skrap varmedeflektorene med en plastskrape (G).
- 2) Du kan, ved behov, børste varmedeflektorene med en grillbørste av rustfritt stål.
- 3) Ta varmedeflektorene ut av grillen.

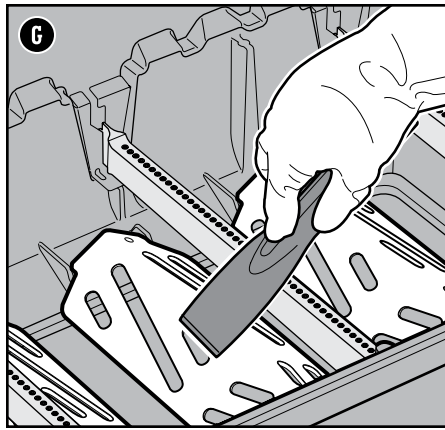

Rengjøre grillboksen

Se om du finner fettansamling eller matrester på innsiden av grillboksen. For stor ansamling kan føre til brann.

- 1) Bruk en plastskrape for å skrape rester fra sidene og bunnen av grillen, og la dette falle ned i åpningen i grillboksen (H). Denne åpningen fører restene ned i dryppformen som kan trekkes ut.

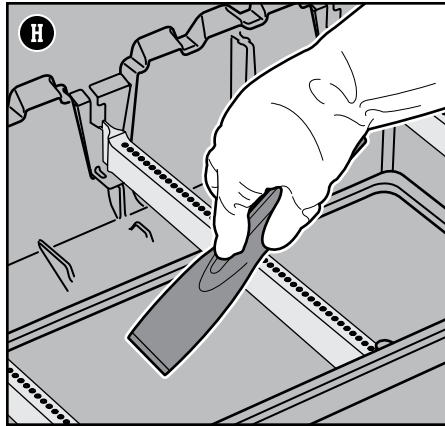

Rengjøre fettbehandlingssystemet

Fettbehandlingssystemet består av en vinkelformet dryppform som kan trekkes ut og en oppsamlingsform. Disse komponentene ble laget for enkel fjerning, rengjøring og utskifting: ett veldig viktig trinn hver gang du forbereder grillen. Du finner instruksjoner for hvordan du inspiserer fettbehandlingssystemet i delen VEDLIKEHOLD MELLOM MÅLTIDENE i denne brukerveiledningen.

Rengjøre grillen utvendig

Utsiden av grillen kan inkludere overflater av rustfritt stål, porselensmalje og plast. Weber anbefaler følgende metoder basert på overflatetype.

Rengjøre overflater av rustfritt stål

Rengjør rustfritt stål ved bruk av en giftfri, ikke-slipende grillrens eller polering for rustfritt stål, som er egnet for bruk på utendørsprodukter og griller. Bruk en mikrofiberklut og rengjør med kornene i det rustfrie stålet. Bruk ikke tørkepapir.

Merk: Pass på så du ikke skrapet det rustfrie stålet med slipende masser. Disse verken rengjør eller polerer. De endrer fargen på metallet ved å fjerne det øvre filmlaget av kromoksid.

Rengjøre malte, porselensmaljerte overflater og plastkomponenter

Rengjør malte, porselensmaljerte overflater og plastkomponenter med varmt såpevann, tørkepapir eller en klut. Etter at du er ferdig med å tørke av overflatene, skyller du av og tørker grundig.

Rengjøre griller utvendig som befinner seg i unike miljøer

Hvis grillen er utsatt for et spesielt hardt klima, bør du rengjøre grillen utvendig oftere. Sur nedbør, bassengkjemikalier og saltvann kan føre til at det dannes overflaterust. Tørk av grillen utvendig med varmt såpevann. Deretter skyller du og tørker grundig. Du kan også bruke en grillrens for rustfritt stål hver uke, for å forhindre overflaterust.

TERMOMETER

Dette termometeret er lite og relativt rimelig, og er essensielt for raskt å sjekke kjernetemperaturen i kjøttet under grilling.

GRILLBØRSTE

Denne må du bruke før du i det hele tatt setter i gang. En kjapp børsting av grillristene forhindrer at de forkullede restene fra de forrige måltidene, fester seg på måltidene du skal grille.

GRILLREDSKAPER DU BARE MÅ HA • GRILLREDSKAPER DU BARE MÅ HA • GRILLREDSKAPER DU BARE MÅ HA • GRILLREDSKAPER DU BARE MÅ HA • GRILLREDSKAPER DU BARE MÅ HA • GRILLREDSKAPER DU BARE MÅ HA • GRILLREDSKAPER DU BARE MÅ HA • GRILLREDSKAPER DU BARE MÅ HA • GRILLREDSKAPER DU BARE MÅ HA • GRILLREDSKAPER DU BARE MÅ HA

HOVEDBRENNER(EN) ELLER SIDEBRENNER TENNES IKKE

SYMPTOM

- Hovedbrennerne eller sidebrenneren tennes ikke når jeg følger instruksjonene for elektronisk tenning i Betjening-delen i denne brukerveiledningen.

ÅRSAK

Det er et problem med gasstilførselen.

Det er et problem med det elektroniske tenningsystemet.

LØSNING

Hvis en brenner ikke tennes, er det første du gjør å fastslå om gassen kommer frem til brenneren (-ene). Dette sjekker du ved å følge instruksjonene under for Bruke en fyrstikk til å tenne grillen.

Hvis du **IKKE får til å tenne grillen med en fyrstikk**, følger du feilsøkingsforslagene for gasstilførsel på neste side.

Hvis en brenner ikke tennes, er det første du gjør å fastslå om gassen kommer frem til brenneren (-ene). Dette sjekker du ved å følge instruksjonene under for Bruke en fyrstikk til å tenne grillen.

Hvis du **FÅR til å tenne grillen med en fyrstikk**, følger du instruksjonene under Kontrollere komponentene til det elektroniske tenningsystemet.

Bruke en fyrstikk til å tenne grillen**Bruke en fyrstikk til å fastslå om gassen kommer frem til hovedbrennerne**

- 1) Åpne lokket på grillen.
- 2) Kontroller at alle kontrollknapper for brennere (inkludert sidebrenneren) er i Off-posisjon ○. Dette kontrollerer du ved å trykke knappene inn, og dreie dem med klokken. *Merk: Det er viktig at alle kontrollknappene for brennerne er i Off-posisjon ○, før du åpner LPG-flasken.*
- 3) Slå gasstilførselen på ved å dreie gassflaskeventilen med klokken, eller ved å dreie regulatorhåndtaket til On-posisjon avhengig av regulator-/gassflasketilkoblingen.
- 4) Begynn med brenneren lengst til venstre. Sett en fyrstikk i fyrstikkholderen og tenn den. (Fyrstikkholderen finner du under høyre sidebord.) Stikk den tente fyrstikken gjennom grillristene, forbi Flavorizer™ Bars og ved siden av brenneren (A).
- 5) Trykk inn kontrollknappen for brenneren og dreie den sakte mot klokken til Ignite-posisjon ●, helt til du hører en klikkelyd. Så snart du hører klikkelyden, holder du knappen i den posisjonen i 1-2 sekunder. Deretter fortsetter du å dreie den mot klokken sakte. Brenneren skal tennes i High-posisjon ☉.
- 6) Kontroller at brenneren er tent ved å se gjennom grillristene og den halvsirkelformede åpningen i Flavorizer™ Bars.
- 7) Hvis brenneren ikke tennes innen fire sekunder, dreier du kontrollknappen for brenneren til Off-posisjonen ○ og venter i fem minutter til at gassen forsvinner. Deretter forsøker du å tenne sidebrenneren på nytt. Hvis gjentatte forsøk mislykkes, følger du feilsøkingsforslagene for gasstilførsel på neste side.
- 8) Hvis brenneren tennes, er det et problem med tenningsystemet. Følg instruksjonene under Kontrollere komponentene til det elektroniske tenningsystemet.
- 9) Skift ut fyrstikkholderen som du finner du under høyre sidebord (B).

Bruke en fyrstikk til å fastslå om gassen kommer frem til sidebrenneren

- 1) Åpne sidebrennerlokket.
- 2) Kontroller at kontrollknappen for sidebrenneren er i Off-posisjon ○. Dette kontrollerer du ved å trykke knappen inn, og dreie den med klokken. Kontroller også at kontrollknappene for hovedbrennerne er i Off-posisjon ○. *Merk: Det er viktig at alle kontrollknappene for brennerne er i Off-posisjon ○, før du åpner LPG-flasken.*
- 3) Slå gasstilførselen på ved å dreie gassflaskeventilen med klokken, eller ved å dreie regulatorhåndtaket til On-posisjon avhengig av regulator-/gassflasketilkoblingen.
- 4) Sett en fyrstikk i fyrstikkholderen og tenn den. (Fyrstikkholderen finner du under høyre sidebord.) Hold en tent fyrstikk nær sidebrenneren (C).
- 5) Trykk inn kontrollknappen for sidebrenneren og dreie den sakte mot klokken til Ignite-posisjon ●, helt til du hører en klikkelyd. Så snart du hører klikkelyden, holder du knappen i den posisjonen i 1-2 sekunder. Deretter fortsetter du å dreie den mot klokken sakte. Brenneren skal tennes i High-posisjon ●.
- 6) Kontroller at sidebrenneren er tent. Sidebrennerflammen kan være vanskelig å på en solfylt dag.
- 7) Hvis sidebrenneren ikke tennes innen fire sekunder, dreier du kontrollknappen for brenneren til Off-posisjonen ○ og venter i fem minutter til at gassen forsvinner. Deretter forsøker du å tenne brenneren på nytt. Hvis gjentatte forsøk mislykkes, følger du feilsøkingsforslagene for gasstilførsel på neste side.
- 8) Hvis brenneren tennes, følger du instruksjonene under Kontrollere komponentene til det elektroniske tenningsystemet.

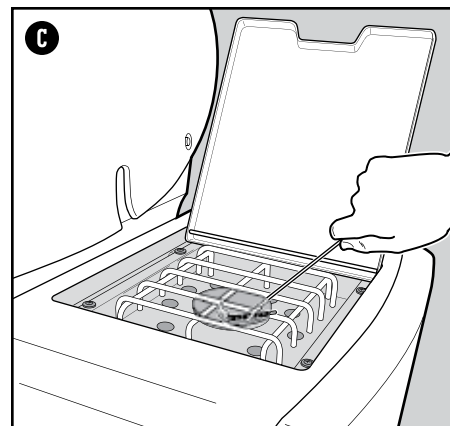
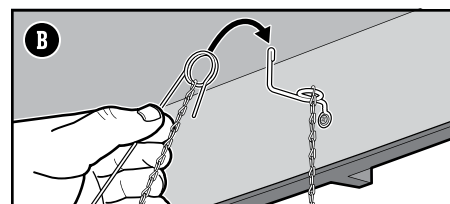
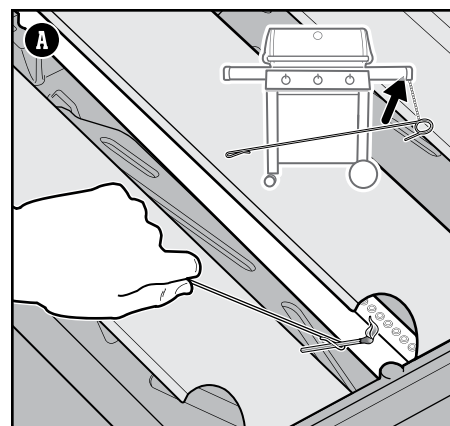

⚠ **ADVARSEL:** Ikke forsøk å utføre noen reparasjoner på gassledende eller gassbrennende komponenter, tenningskomponenter eller strukturelle komponenter uten først å ha kontaktet kundeserviceavdelingen til Weber-Stephen Products LLC.

⚠ **ADVARSEL:** Hvis du ikke bruker originale deler fra Weber-Stephen for eventuelle reparasjoner eller utskiftninger, blir garantien din gjort ugyldig.

GASSTILFØRSEL

SYMPTOM

- Grillen når ikke ønsket temperatur, eller det er ujevn varme.
- Én eller flere av brennerne tennes ikke.
- Flammen er lav når brenneren er i High-posisjonen.
- Flammene dekker ikke hele brenneren.
- Mønsteret på brennerflammen er sporadisk.

ÅRSAK

LØSNING

Enkelte land har regulatorer med en enhet som "begrenser tilførselen". Denne sikkerhetsfunksjonen som er innebygget i regulatoren, begrenser gasstilførselen i tilfelle det oppstår en gasslekkasje. Det kan hende at du aktiverer denne sikkerhetsfunksjonen uten at du har en gasslekkasje. Dette skjer som regel når du slår av gasstilførselen fra LPG-flasken, og én eller flere av kontrollknappene ikke er i Off-posisjonen. Det kan også skje hvis du slår på LPG-flasken for raskt.

Tilbakestill enheten som "begrenser tilførselen" ved å lukke LPG-flaskeventilen, og dreie alle kontrollknappene for brennerne til Off-posisjonen O. Vent i fem minutter slik at oppsamlet gass kan forsvinne, deretter tenner du grillen på nytt ved å følge instruksjonene i Bøtjening-delen i denne brukerveiledningen.

LPG-flasken er nesten tom, eller tom.

Fyll på LPG-flasken.

Drivstoffslangen er bøyd eller buktet.

Rett opp drivstoffslangen.

Brennerportene er skitne.

Rengjør brennerportene. Les Rengjøre brennerportene.

SYMPTOM

- Det lukter gass, i tillegg til at brennerflammene er gule og dovne.

ÅRSAK

LØSNING

Edderkopp-/insektsskjermene på brennerne er tilstoppet.

Rengjør edderkopp-/insektsskjermene. Les Rengjøre edderkopp-/insektsskjermene i Produktpleie-delen. Se også illustrasjonene og informasjonen i denne delen om riktig flammemønster og edderkopp-/insektsskjermer.

SYMPTOM

- Lukten av gass og/eller lyden av vislende gass.

ÅRSAK

LØSNING

Det interne gummiseglet i LPG-flaskeventilen kan være skadet.

Se etter skade på gummiseglet. Hvis det er skadet, returnerer du gassflasken til din lokale forhandler.

Skikkelig mønster på brennerflammen

Brennerne i grillen har blitt forhåndsinnstilt for riktig luft- og gassblanding. Når brennerne fungerer optimalt, ser du et spesifikt flammemønster. Tuppene blafrer av og til med en gul farge (A), med en nedstigende lyseblå (B) til mørkeblå flamme (C).

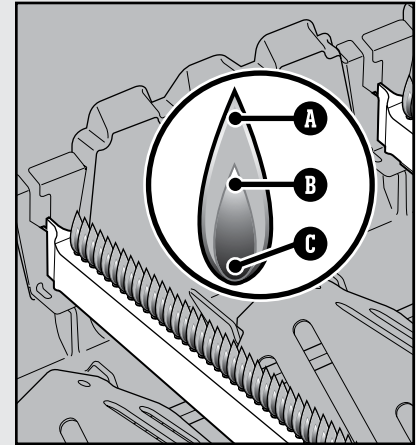

Edderkopp-/insektsskjermer

Brennerens forbrenningsåpninger (D) er utstyrt med skjermer i rustfritt stål, for å forhindre at edderkopper og andre insekter spinner spindelvev eller bygger reder inni brennerne. I tillegg til dette kan støv og andre rester sette seg fast på utsiden av edderkopp-/insektsskjermen. Dette kan forhindre oksygentilførselen til brennerne.

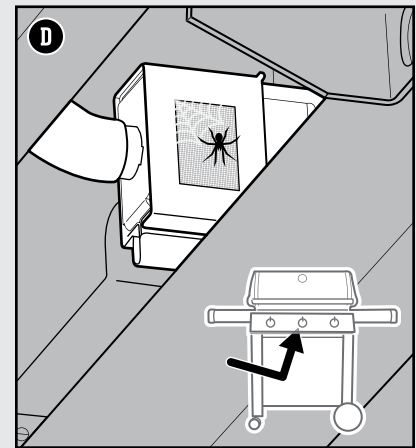

Kontrollere komponentene til det elektronisk tenningsystemet

Når du dreier kontrollknappen, skal du høre en klikkelyd. Hvis du ikke hører klikkelyden, kontrollerer du batteriet og deretter ledningene.

Kontrollere batteriet

Det er potensielt tre problemer med batteriet som tilfører strøm til tennermodulen. Disse må kontrolleres.

- 1) Enkelte batterier er innhyllet i beskyttende plastfolie. (Dette er ikke batterietiketten.) Sørg for at denne plastfolien er fjernet.
- 2) Bekreft at batteriet er riktig installert (E).
- 3) Hvis batteriet er gammelt, skifter du det med et nytt.

Kontrollere ledningene

- 1) Sørg for at tennerledningen er godt festet til tennermodulen. Ledningsterminalene er fargekodet for å samsvare med terminalene på tennermodulen. Antallet ledninger varierer avhengig av modell. Les monteringsveiledningen for detaljer om riktig ledningsinstallasjon.

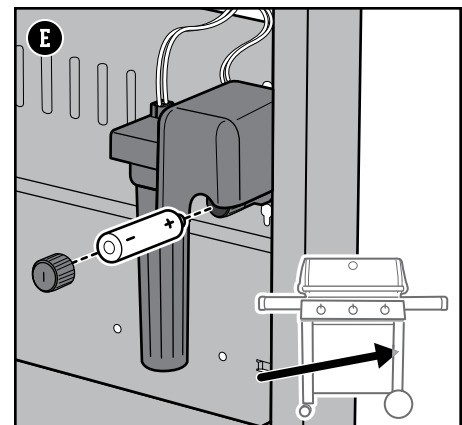

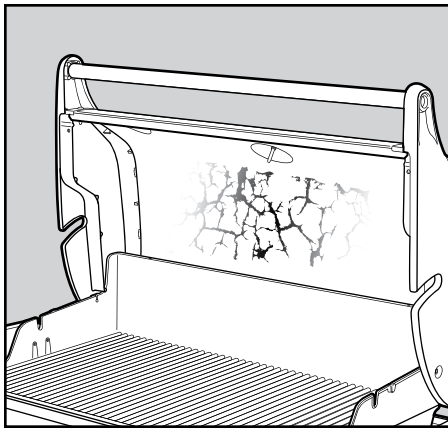

FETTET GRILL (flassende maling og oppflammer)

SYMPTOM

- På innsiden av lokket ser det ut som det flasser maling.

ÅRSAK

Flakene du ser er oppsamlet stekedamp som har blitt omdannet til karbon.

LØSNING

Dette skjer over tid, etter gjentatt bruk av grillen. Dette er ikke en defekt. Rengjør lokket. Les Produktpleie-delen

SYMPTOM

- Opplever oppflammer når du griller eller forvarmer grillen

ÅRSAK

Det finnes matrester fra det forrige måltidet.

Du må rengjøre innsiden av grillen.

LØSNING

Forvarm alltid grillen med alle brennerne i Start/High-posisjon i 10 til 15 minutter.

Følg fremgangsmåten i delen Rengjøring og vedlikehold for å rengjøre grillen innvendig, fra topp til bunn.

BELYSTE KONTROLLKNAPPER

SYMPTOM

- Kontrollknappene slår seg ikke på etter å ha trykket på strømknappen.

ÅRSAK

Batteriene er gamle.

LØSNING

Sett inn nye batterier. Les Skifte batterier i de belyste kontrollknappene på denne siden.

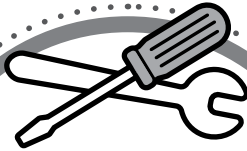

RESERVEDELER

Hvis du trenger reservedeler, kontakter du den lokale forhandleren i ditt område eller logger på weber.com.

RING KUNDESERVICE

Hvis du fremdeles opplever problemer, kontakter du kundeservicerepresentanten i ditt område ved bruk av kontaktinformasjonen på weber.com.

Skifte batterier i de belyste kontrollknappene

Bare bruk alkaliske batterier. Bland ikke gamle og nye batterier av forskjellige typer (standard, alkaliske eller oppladbare). Hvis du ikke planlegger å bruke grill-lykten på én måned eller mer, tar du ut batteriene.

- 1) Finn batteridekselet inni kabinettet nede til høyre.
- 2) Drei batteridekselet mot klokken for å åpne det (A).
- 3) Sett inn tre D-batterier (B).

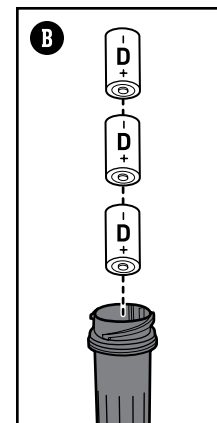
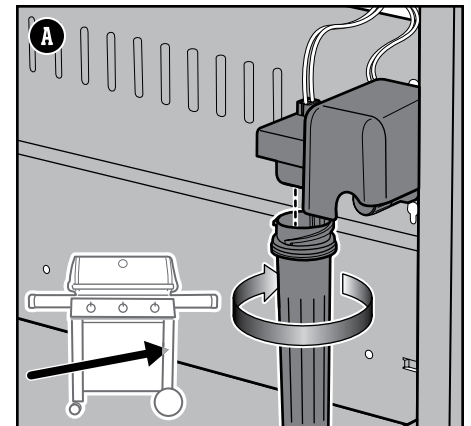

REGISTRERING = GARANTI

GRILL-LYKT

SYMPTOM

• Grill-lykten slås ikke på.

ÅRSAK

Grill-lykten aktiveres bare når lokket åpnes.

Batteriene er gamle.

LØSNING

Åpne lokket, og trykk på Awake-knappen.

Sett inn nye batterier. Les Skifte batterier i grill-lykten på denne siden.

SYMPTOM

• Grill-lykten slo seg av og tennes ikke igjen.

ÅRSAK

Grill-lykten er programmert til å slå seg av automatisk etter 30 minutters inaktivitet.

LØSNING

Aktiver grill-lykten på nytt. Åpne lokket og trykk på Awake-knappen.

SYMPTOM

• Grill-lykten slås ikke av.

ÅRSAK

Awake-knappen slår ikke lyset på.

LØSNING

Grill-lykten er utstyrt med en tiltsensor. Ha igjen lokket, og lyset slår seg av. Les Bruke grill-lykten i Betjening-delen i denne brukerveiledningen.



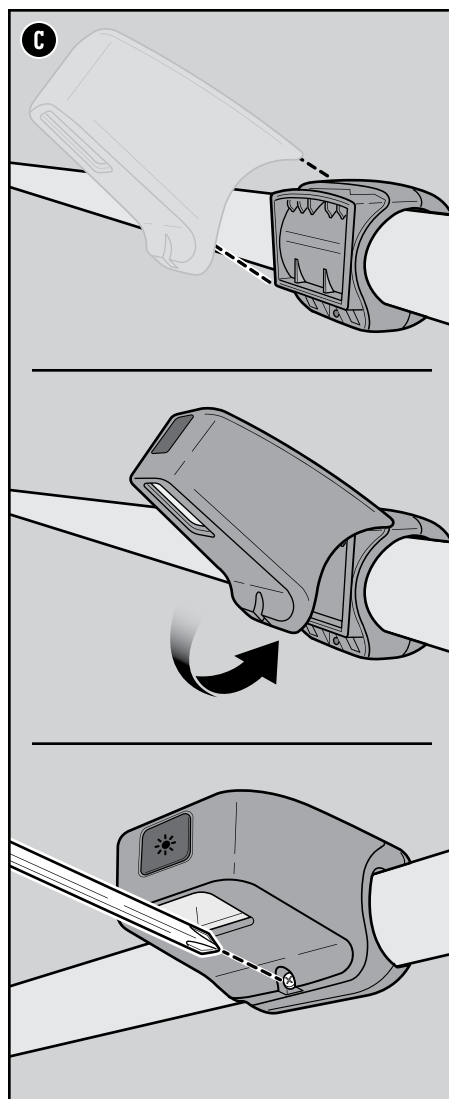
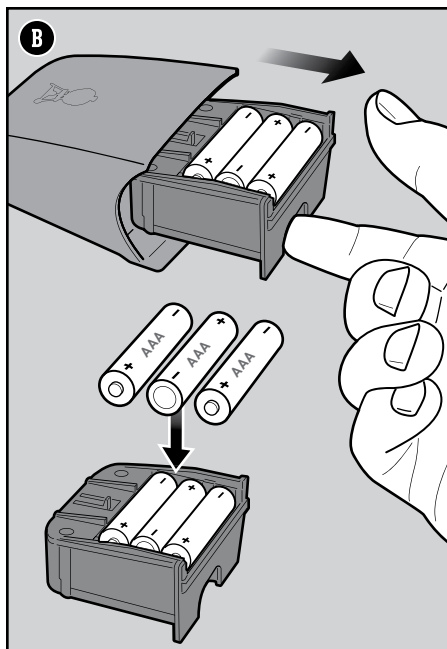
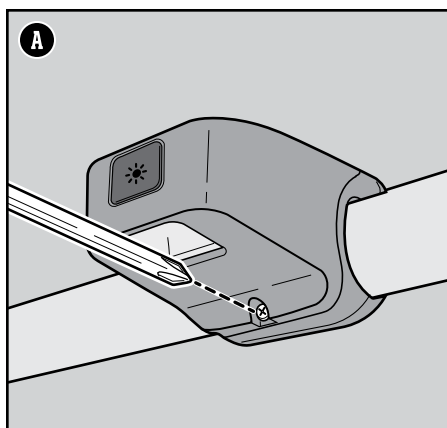

Skifte batterier i grill-lykten

Bare bruk alkaliske batterier. Bland ikke gamle og nye batterier av forskjellige typer (standard, alkaliske eller oppladbare). Hvis du ikke planlegger å bruke grill-lykten på én måned eller mer, tar du ut batteriene.

- 1) Ta av lyset fra braketten med en skrutrekker (A).
- 2) Skyv ut batteridelen og sett inn tre AAA-batterier (B).
- 3) Sett på plass lyset på braketten (C).



Grillveiledning

Type	Tykkelse/vekt	Anslått total grilltid
 RØDT KJØTT		
	19 mm tykk	4 til 6 minutter direkte, høy varme
Biff: New York strip, porterhouse, entrecôte, T-bone og filet mignon (indrefilet)	25 mm tykk	6 til 8 minutter direkte, høy varme
	50 mm tykk	14 til 18 minutter stek i 6 til 8 minutter over direkte, høy varme, deretter 8 til 10 minutter over indirekte, høy varme
Slagside	0,68 til 0,90 kg, 19 mm tykk	8 til 10 minutter direkte, middels høy varme
Kjøttdeig	19 mm tykk	8 til 10 minutter direkte, middels høy varme
Indrefilet	1,3 til 1,8 kg	45 til 60 minutter 15 minutter over direkte, middels høy varme, deretter 30 til 45 minutter over indirekte, middels høy varme
 SVINEKJØTT		
Bratwurst: fersk	85 g lenke	20 til 25 minutter direkte, lav varme
	19 mm tykk	6 til 8 minutter direkte, høy varme
Kotelett: beinfri eller med beinet i	31 til 38 mm tykk	10 til 12 minutter stek i 6 minutter over direkte, høy varme, deretter 4 til 6 minutter over indirekte, høy varme
Ribben: baby back, spareribs	1,3 til 1,8 kg	1½ til 2 timer indirekte, middels høy varme
Ribben: country-style, med beinet i	1,3 til 1,8 kg	1½ til 2 timer indirekte, middels høy varme
Indrefilet	0,454 kg	30 minutter stek i 5 minutter over direkte, høy varme, deretter 25 minutter over indirekte, middels høy varme
 FJÆRKRE		
Kyllingbryst: uten bein, uten skinn	170 til 226 g	8 til 12 minutter direkte, middels høy varme
Kyllinglår: uten bein, uten skinn	113 g	8 til 10 minutter direkte, middels høy varme
Kyllingbiter: med beinet i, assortert	85 til 170 g	36 til 40 minutter 6 til 10 minutter over direkte, lav varme, deretter 30 minutter over indirekte, middels høy varme
Kylling: hel	1,8 til 2,2 kg	1 til 1½ timer indirekte, middels høy varme
Cornish Game Hen	0,68 til 0,90 kg	60 til 70 minutter indirekte, middels høy varme
Kalkun: hel, uten fyll	4,5 til 5,4 kg	2 til 2½ timer indirekte, middels høy varme
 SJØMAT		
Fisk, filet eller biff: kveite, rød snapper, laks, havabbor, sverdfisk og tunfisk	6,3 til 12,7 mm tykk	3 til 5 minutter direkte, middels høy varme
	25 til 31 mm tykk	10 til 12 minutter direkte, middels høy varme
Fisk: hel	0,454 kg	15 til 20 minutter indirekte, middels høy varme
	1,36 kg	30 til 45 minutter indirekte, middels høy varme
Reker	42,5 g	2 til 4 minutter direkte, høy varme
 GRØNNSAKER		
Asparges	12,7 mm i diameter	6 til 8 minutter direkte, middels høy varme
	i skall	25 til 30 minutter direkte, middels høy varme
Mais	skallet fjernet	10 til 15 minutter direkte, middels høy varme
	shiitake eller sjampinjong	8 til 10 minutter direkte, middels høy varme
Sopp	portobello	10 til 15 minutter direkte, middels høy varme
	halve	35 til 40 minutter indirekte, middels høy varme
Løk	12,7 mm skiver	8 til 12 minutter direkte, middels høy varme
	hel	45 til 60 minutter indirekte, middels høy varme
Potet	12,7 mm skiver	9 til 11 minutter kok opp i 3 minutter, deretter 6 til 8 minutter over direkte, middels høy varme

Utskjæringene, tykkelsene, vekten og grilltidene ovenfor er bare ment som veiledende. Faktorer som høyde over havet, vind og utendørstemperatur kan alle sammen påvirke grilltidene. Det finnes to tommelfingerregler: Grill biffer, fiskefileter, beinfrie kyllingbiter og grønnsaker ved bruk av direkte grillmetode, i den angitte tiden i diagrammet (eller til ønsket ferdighetsgrad). Du snur bare maten én gang halvveis i grillingen. Grill steker, hele fjærkre, kyllingbiter med beinet i, hel fisk og tykkere utskjæringer ved bruk av indirekte grillmetode, i den angitte tiden i diagrammet (eller til det digitale lommetermometeret registrerer ønsket temperatur). Grilltider for storfe kjøtt og lam er for å oppnå middels stekt, med mindre annet er angitt. Før du skjærer ut kjøttet, bør du la steker, større kjøttutskjæringer og tykke koteletter hvile i 5 til 10 minutter etter grillingen. Kjernetemperaturen i kjøttet stiger nemlig med 5 til 10 grader i løpet av denne tiden.



WEBER-TILBEHØR

Viktige redskaper og kokekar for å få det meste ut av grillopplevelsen din.



ELEVATIONS
TIERED COOKING SYSTEM





HELE LIVET

WEBER-STEPHEN PRODUCTS LLC

R. McDonald Co. PTY. LTD.
A.C.N., 007 905 384
104 South Terrace
Adelaide, SA 5000
AUSTRALIA
Tlf: +61 8 82 21 61 11

WEBER-STEPHEN ÖSTERREICH GmbH

Kienzlstrasse 17
A-4600 Wels
ÖSTERRIKE
Tlf: +43 7242 890 135 0; info-at@weberstephen.com

WEBER-STEPHEN PRODUCTS BELGIUM SpI

Blarenberglaan 6 Bus 4
Industriezone Noord
BE-2800 Mechelen
BELGIA
Tlf: +32 015 28 30 90; infobelux@weberstephen.com

WEBER-STEPHEN CHILE SpA.

Ave. Nueva Costanera 3705
Vitacura, Santiago
CHILE
Tlf: +01 56 2-3224-3936

WEBER-STEPHEN CZ & SK spol. s r.o.

U Hajovny 246
25243 Prùhonice
TSJEKKIA
Tlf: +42 267 312 973; info-cz@weberstephen.com

WEBER-STEPHEN NORDIC ApS

Bøgildsmindevej 23
DK-9400 Nørresundby
DANMARK
Tlf: +45 99 36 30 10; info@weberstephen.dk

WEBER-STEPHEN DEUTSCHLAND GmbH

Rheinstraße 194
55218 Ingelheim
TYSKLAND
Tlf: +49 6132 8999 0; info-de@weberstephen.com

WEBER-STEPHEN FRANCE

C.S. 80322 – Eragny sur Oise
95617 Cergy Pontoise Cedex
FRANKRIKE
Tlf: +33 810 19 32 37; service.consommateurs@weberstephen.com

WEBER-STEPHEN MAGYARORSZÁG KFT.

1138 Budapest, Váci út 186.
UNGARN
Tlf: +36 70 / 70-89-813; info-hu@weberstephen.com

JARN & GLER WHOLESAL EHF

Skutuvogur 1H
1-104 Reykjavík
ISLAND
Tlf: +354 58 58 900

Weber-Stephen Barbecue Products India Pvt. Ltd.

11/2 Haudin Road,
Ulsoor
Bangalore - 560042
Karnataka
INDIA
Tlf: 18001023102; Tlf 080 42406666

D&S IMPORTS

14 Shenkar Street
Petach, Tikva 49001
ISRAEL
Tlf: +972 392 41119; info@weber.co.il

WEBER-STEPHEN PRODUCTS ITALIA Srl

Centro Polifunzionale "Il Pioppo"
Viale della Repubblica 46
36030 Povolaro di Dueville – Vicenza
ITALIA
Tlf: +39 0444 360 590; info-italia@weberstephen.com

WEBER-STEPHEN PRODUCTS S.A. de C.V.

Calle José Guadalupe Zuno #2302 PH.
Col. Americana, Guadalajara, Jalisco C.P. 44160
MEXICO
RFC- WPR030919ND4
Tlf: +01800-00-Weber [93237] Ext. 105

WEBER-STEPHEN NETHERLANDS B.V.

Tsjükemarwei 12
8521 NA Sint Nicolaasga
Postbus 18
8520 AA Sint Nicolaasga
NERDERLAND
Tlf: +31 513 4333 22; info@weberbarbecues.nl

WEBER NEW ZEALAND ULC

6 Maurice Road
Penrose, Auckland 1643
NEW ZEALAND
Tlf: +64 9 570 6630

WEBER-STEPHEN POLSKA Sp. z o.o.

Ul. Trakt Lubelski 153
04-766 Warszawa
POLEN
Tlf: +48 22 392 04 69; info-pl@weberstephen.com

OOO WEBER-STEPHEN Vostok

142784 Moscow Region,
Leninskiy District
Rumyantsevo Village, Building 1
RUSSLAND
Tlf: +7 495 989 56 34; info.ru@weberstephen.com

WEBER-STEPHEN PRODUCTS (South Africa) (Pty) Ltd.

141-142 Hertz Draai
Meadowdale, Edenvale
Gauteng
SØR-AFRIKA
Tlf: +27 11 454 2369; info@weber.co.za



Serienummer



Skriv grillens serienummer i boksen ovenfor for fremtidig bruk. Serienummeret finner du på dataetiketten på høyre side bak på grillrammen.

WEBER-STEPHEN IBERICA Srl

Avda. de les Cortes Catalanes 9-11 -
Despacho 10 B
E-08173 Sant Cugat del Vallès
Barcelona
SPANIA
Tlf: +34 93 584 40 55; infoiberica@weberstephen.com

WEBER-STEPHEN SCHWEIZ GmbH

Talackerstr. 89a
8404 Winterthur
SVEITS
Tlf: +41 52 24402 50; info-ch@weberstephen.com

WEBER STEPHEN TURKEY

Ev ve Bahçe Malzemeleri Ticaret Ltd. Şti
İstoc Töptancılar Çarşısı C Blok 4. Kat No: 31
34219 Mahmutbey / Güneşli / İstanbul
TYRKIA
Tlf: +90 212 659 64 80; Fax: +90 212 659 64 83

WEBER-STEPHEN NORDIC MIDDLE EAST

Ras Al Khaimah FTZ
P.O. Box 10559
DE FORENTE ARABISKE EMIRATER
Tlf: +971 4 360 9256; info@weberstephen.ae

WEBER-STEPHEN PRODUCTS (U.K.) LIMITED

10th Floor
Metro Building
1 Butterwick
London
W6 8DL
GROSSBRITANNIEN
+44 (0)203 630 1500; customerserviceuk@weberstephen.com

WEBER-STEPHEN PRODUCTS LLC

1415 S. Roselle Road
Palatine, IL 60067
USA
Tlf: 847 934 5700; support@weberstephen.com

For Irland, kontakt:
Weber-Stephen Products (U.K.) Limited.

For andre østeuropeiske land,
som ROMANIA, SLOVENIA,
KROATIA eller HELLAS, kontakt:
Weber-Stephen Deutschland GmbH,
info-EE@weberstephen.com.

For de baltiske landene, kontakt:
Weber-Stephen Nordic ApS.

WEBER.COM

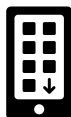

74413

080116
NO - NORWEGIAN