

# PULSE 1000 PULSE 2000

- EN** Rotisserie
- ES** Asador giratorio
- FR** Rôtissoire
- DE** Drehspieß
- FI** Grillivarras
- NO** Rotisseri
- DA** Rotisseri
- SV** Rotisserie
- NL** Braadspit
- IT** Girarrosto
- PT** Assador de espeto

- PL** Rożen
- RU** Бертел
- CS** Otáčecí špíz
- SK** Otáčací špíz
- HU** Forgónyárs
- RO** Rotisor
- SL** Vrtljivi raženj
- HR** Rotirajući ražanj za roštilje
- ET** Pöörleva praevardaga grill
- LV** Grilēšanas iesms
- LT** Iešmas paukštienai

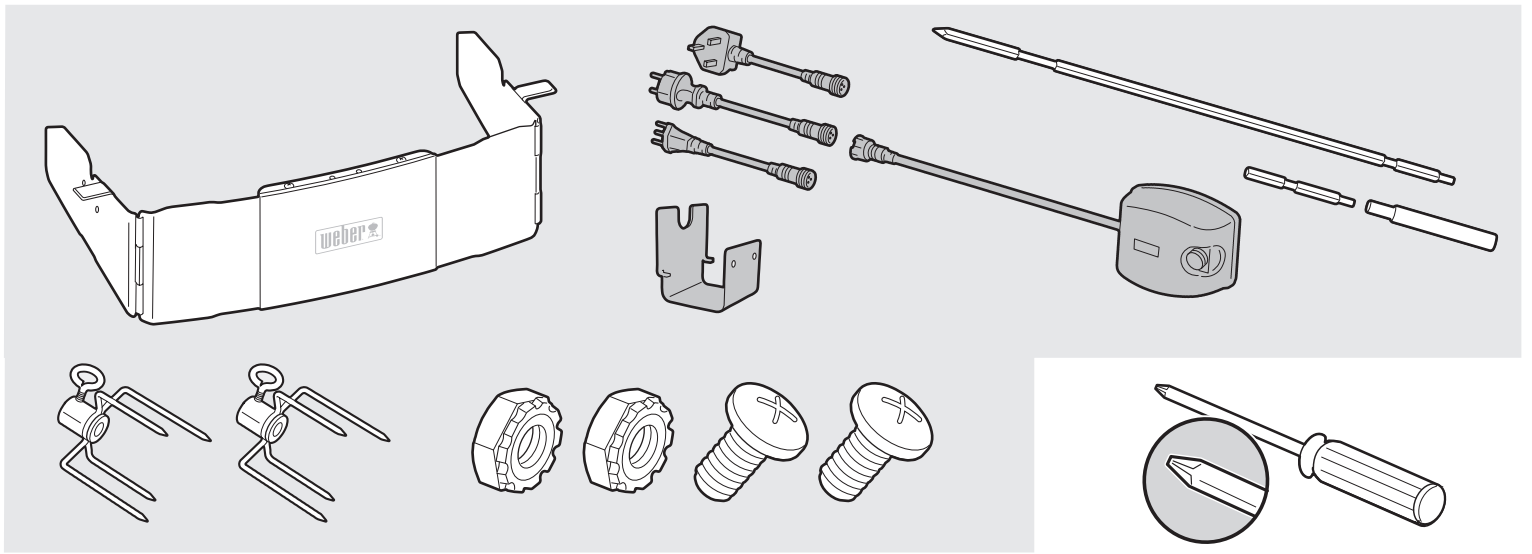



**1**  **PULSE 2000**

 **PULSE 1000**

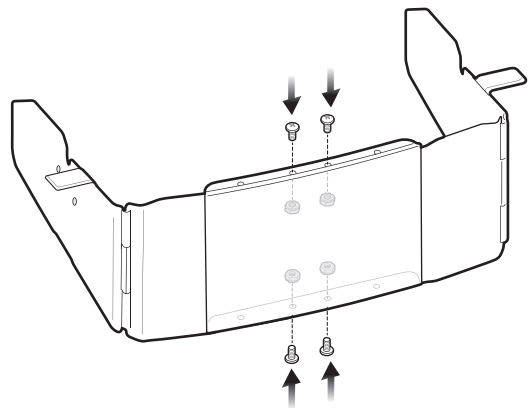
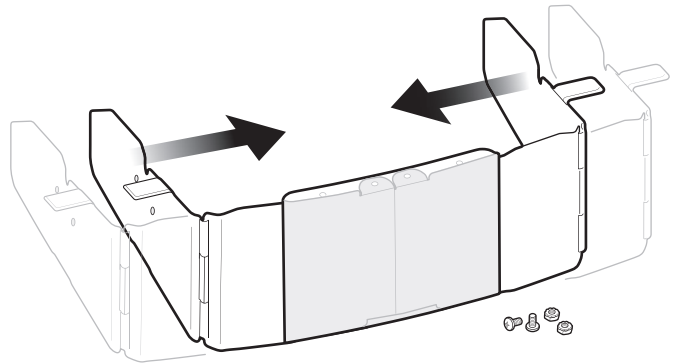
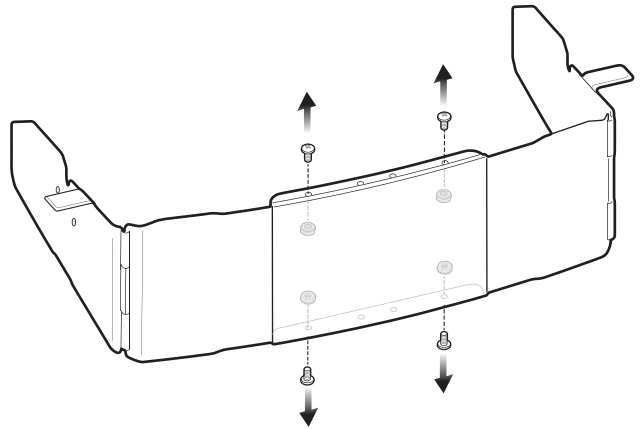
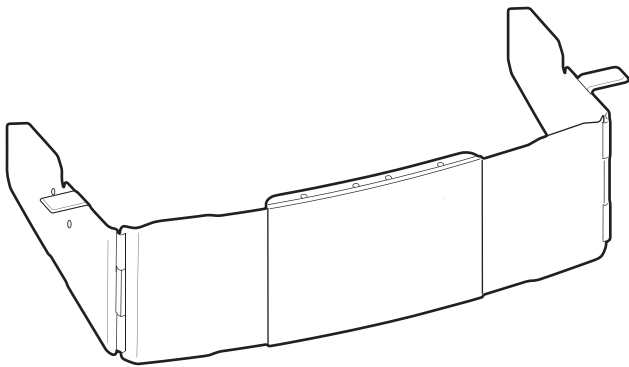

2

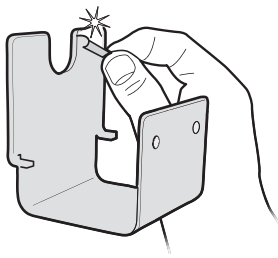

3

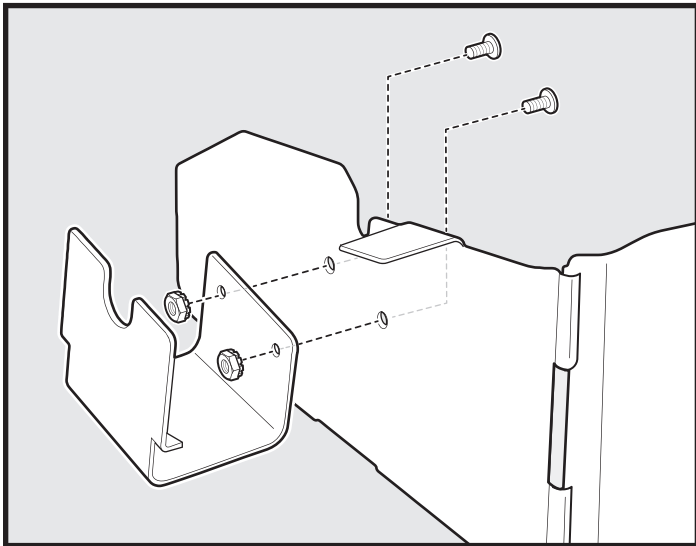
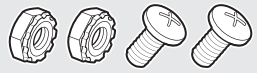

4

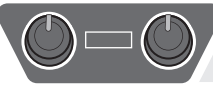

PULSE 2000

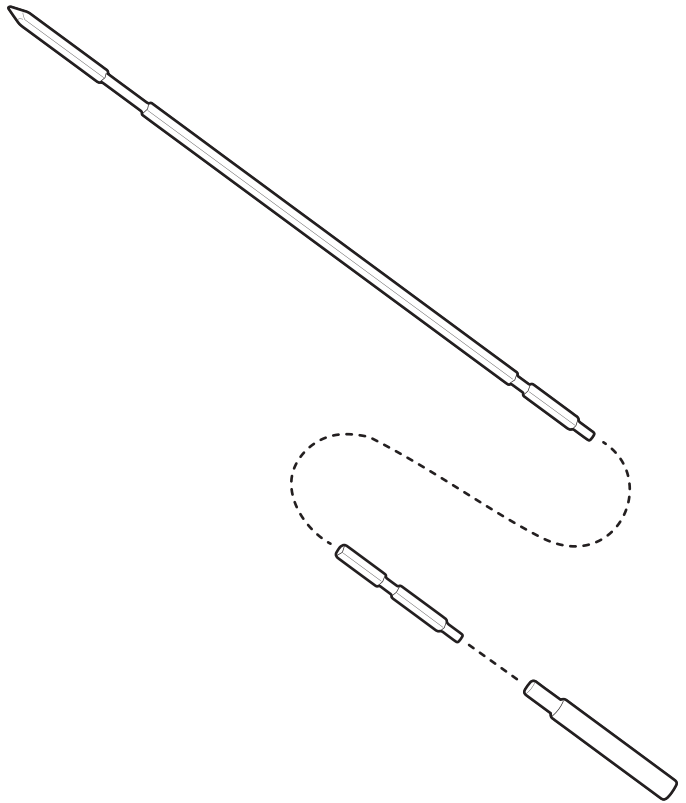

PULSE 1000

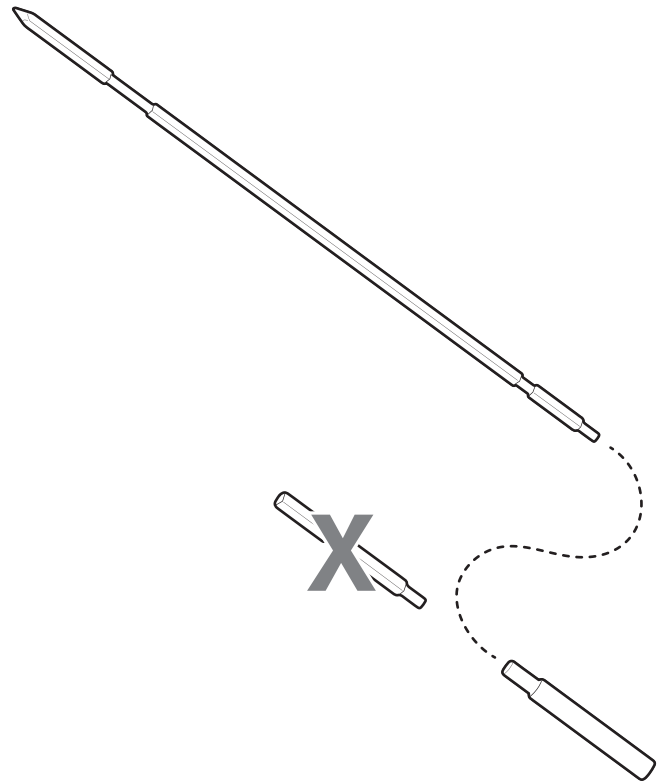

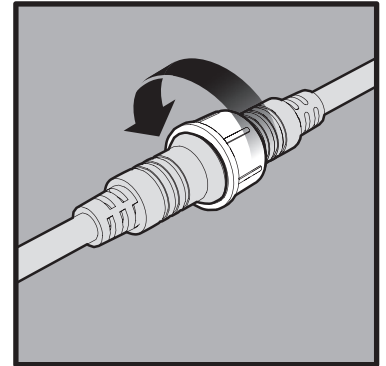
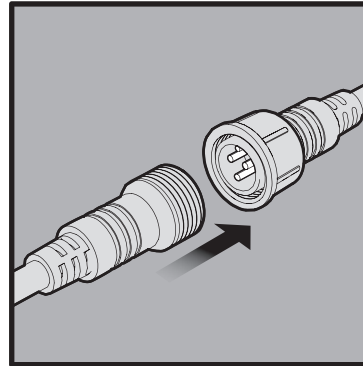
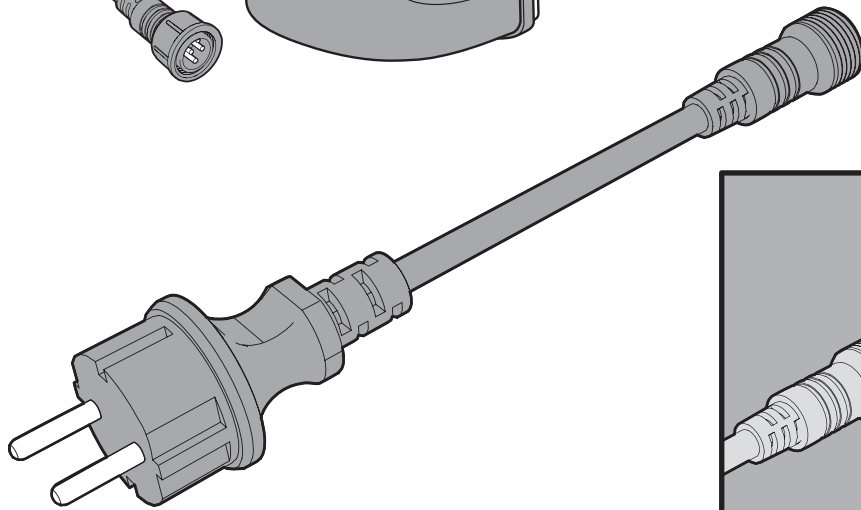
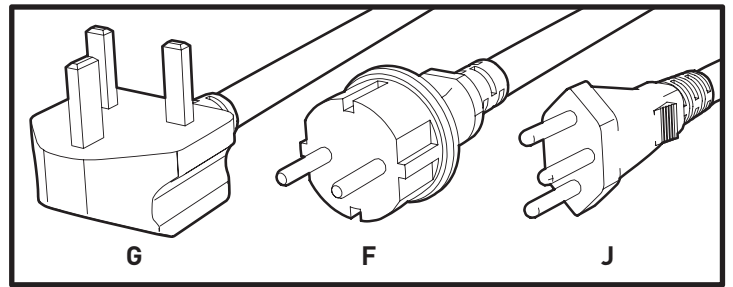
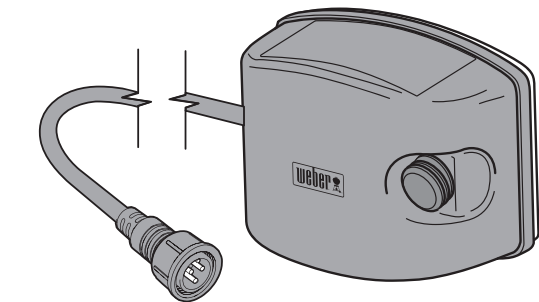

**EN** Attach plug adapter to rotisserie motor for use in your region. Press together and fasten with hand nut.

**ES** Conecte el adaptador correspondiente a su región al enchufe del motor del asador giratorio. Presione bien y apriete la tuerca de ajuste manual.

**FR** Brancher un adaptateur régional sur le moteur de rôtissoire. Presser puis serrer à l'aide d'un écrou à main.

**DE** Für die Verwendung des Drehspieß-Motors einen für Ihre Region passenden Adapterstecker benutzen. Zusammendrücken und festziehen.

**FI** Liitä grillivartaan moottori omalla alueellasi käytettävään pistorasia-adaptteriin. Paina yhteen ja kiristä käsin.

**NO** Fest kontaktadapteren til rotisserimotoren for bruk i ditt område. Trykk sammen og fest for hånd.

**DA** Sæt den stikadapter på ledningen til rotisserimotoren, som skal bruges i din region. Skru adapteren på stikket, så delene er spændt godt sammen.

**SV** Anslut den kontaktadapter som ska användas i ditt land till rotisserie-motorn. Tryck ihop och dra åt med vridfästet.

**NL** Sluit een stekkeradapter voor gebruik in uw regio aan op de braadspitmotor. Druk deze tegen elkaar en draai vast met de handmoer.

**IT** Montare l'adattatore della spina sul motore del girarrosto per l'utilizzo nella propria regione. Premere le due parti e serrare il dado manualmente.

**PT** Ligue um adaptador de tomada ao motor do assador de espeto adequado à utilização na sua região. Comprima e fixe com uma porca de aperto manual.

**PL** Aby móc używać różna w swoim kraju/regionie, podłącz adapter wtyczki do silnika różna. Docisnij i zamocuj za pomocą nakrętki.

**RU** На двигатель вертела установите штепсельный адаптер, который подходит для применения в вашем регионе. Прижмите и зафиксируйте с помощью затяжной гайки.

**CS** Připojte adaptér zástrčky k motoru otáčecího špízu. Zatlačte dohromady a utáhněte pomocí ruční matice.

**SK** Pripojte adaptér zástrčky k motoru otáčacieho špízu pre použitie vo Vašej oblasti. Zatlačte dohromady a utiahnite pomocou ručné matice.

**HU** A forgónyárs motorhoz használja a helyileg szokásos csatlakozódugó adaptert. Nyomja össze öket és rögzítse a kézi anyával.

**RO** Branşați adaptorul fișei motorului pentru a-l utiliza în regiunea dvs. Strângeți și fixați cu piulița moletată.

**SL** Pritrdite vmesnik za vtič na motor vrtljivega ražnja za uporabo na vašem območju. Stisnite skupaj in pritrdite z matico.

**HR** Spojite odgovarajući adapter utikača koji se rabi u vašoj regiji na motor rotirajućeg ražnja za roštilje. Pritisnite ih i pričvrstite navojem.

**ET** Ühendage pöörleva praevardaga grilli mootoriga teie regioonis kasutamiseks mõeldud pistikuadapter. Suruge kokku ja kinnitage käsimumtriga.

**LV** Pievienojiet grilēšanas iesma motoram lietošanai jūsu reģionā paredzēto kontaktdakšas adapteri. Saspiediet kopā un nostipriniet, izmantojot ar roku skrūvējamo uzgriezni.

**LT** Prie iešmo paukštienai variklio prijunkite tinkamą jūsų regionui tinkamą kištuko adapterį. Suspauskite puses ir suvėžkite varžle.

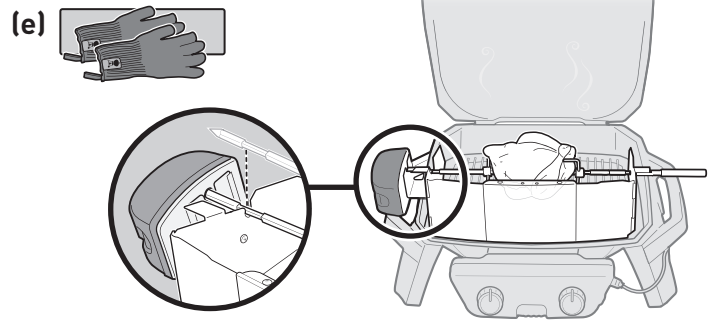
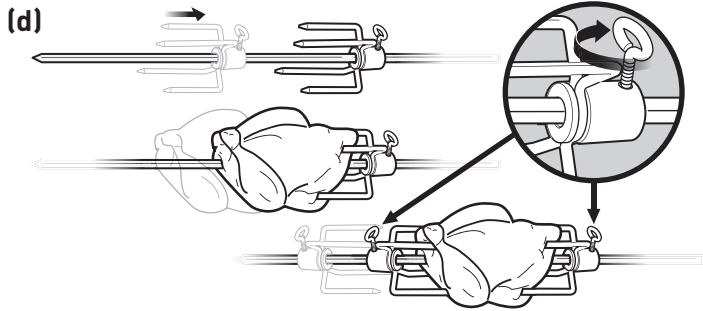
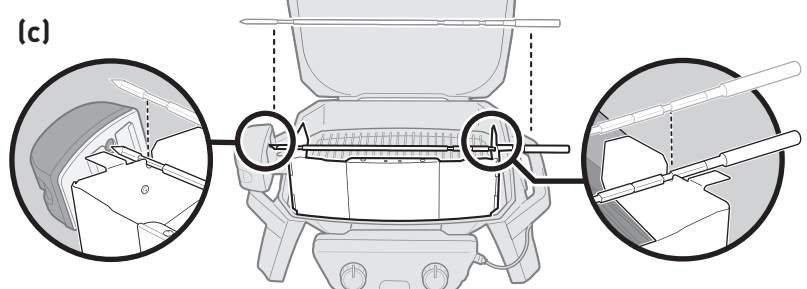
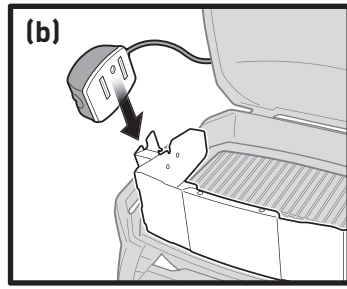
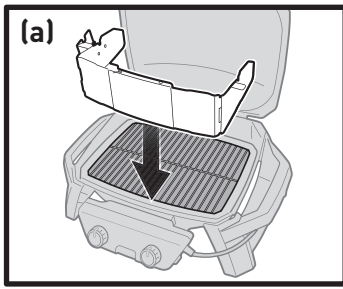

EN



**WARNING! POTENTIAL SHOCK HAZARD**

#### ELECTRICAL GROUNDING INSTRUCTIONS

Follow all **DANGERS**, **WARNINGS**, and **CAUTIONS** in your barbecue owner's guide.

#### ⚠ WARNING:

- This motor is equipped with an earthed plug for protection against shock.
- Do not cut or remove the earth pin from this plug (when applicable).
- Do not operate the rotisserie motor if it malfunctions or if the cable or plug is damaged.
- Use only outdoors; do not expose to rain. Do not immerse in water.
- Never allow the power cable to come into contact with hot surfaces.
- To reduce the risk of electric shock, keep the extension cable connection dry and off of the ground.
- Always ensure that the electrical socket being used has the correct voltage (230V).
- The appliance is to be supplied through a residual current device (RCD) having a rated residual operating current not exceeding 30 mA.
- To ensure continued protection against risk of electric shock, connect to properly earthed outlets only.
- Only use extension cables approved for **OUTDOOR USE** and rated for the power of this motor.
- A short power lead is supplied in order to reduce the risk of tripping over the lead. Extension cables may be used, but caution must be taken to prevent tripping over the cable.
- Use the shortest length extension cable possible. Do not connect 2 or more extension cables together.
- This rotisserie is not for use by children.
- Always unplug the motor from wall outlet before disconnecting plug adaptor.

Failure to observe the **DANGERS**, **WARNINGS** and **CAUTIONS** that are contained in this Owner's Guide may result in serious bodily injury or death, or may result in a fire or an explosion causing property damage. If you do not have your Owner's Guide, contact the customer services representative in your area using the contact information that can be found on [www.weber.com](http://www.weber.com).

#### OPERATING

- 1) Place the shield onto the cooking grate making sure it is centred **(a)**.
- 2) Slide the motor into the bracket **(b)**. Keep the cable away from any potentially sharp or hot surfaces.
- 3) **IMPORTANT:** Check that the rotisserie shaft fits the shield properly. Do so by placing the rotisserie shaft into the shield, resting the grooves of the shaft in the notches on the shield **(c)**.
- 4) To prepare the rotisserie for food, slide one spit fork into the rotisserie shaft **(d)**. Push the rotisserie shaft through the centre of the food. Slide the second spit fork into the shaft and insert the prongs of both spit forks into the food. The food should be centred on the shaft. Securely tighten both spit fork screws. *NOTE: The maximum weight and size allowance for this rotisserie and motor is 10 lbs (4.5 kg) and 8.5 in (21.6 cm) in diameter.*
- 5) Before cooking, make sure that the food is centred and able to rotate. If food is too heavy or irregular in shape, it may not rotate properly and should not be cooked using the rotisserie. In such cases, use the indirect method of cooking on the barbecue. If the rotisserie sits well in the shield, remove the rotisserie shaft with the food and set it aside.
- 6) Preheat the barbecue to 250°C (480°F). Make sure that the barbecue lid is resting on the shield. After the barbecue is preheated, adjust the temperature as desired.
- 7) Using heat-protective mitts or gloves, place the rotisserie shaft into the shield by sliding the sharp end of the rotisserie shaft into the rotisserie motor **(e)**. Rest the grooves of the shaft in the notches on the shield.
- 8) Plug rotisserie motor into extension cable or socket. Switch on the motor and close the lid.

#### COOKING TIPS

- Truss meat or poultry with string, if necessary, to make the shape as uniform as possible before putting it onto the spit.
- Food preparation steps are the same for rotisserie cooking as for ordinary cooking. The cooking time indicated in the cookbook will be the same.

#### USE AND CARE

- Unplug the motor from the socket when not in use or before cleaning.
- Use a soft cloth to clean the rotisserie motor. Do not use any chemicals or abrasive cleaners.
- Do not submerge the motor, cable or plug in water or any other liquid.
- The rotisserie shaft and forks are dishwasher-safe. Disassemble the rotisserie shaft before placing it in the dishwasher.
- Hand wash the shield in warm, soapy water.
- When not in use, unplug the motor from the socket, remove from the barbecue and store in a dry place out of the reach of children.



This symbol indicates that the product cannot be disposed of in the trash. For instructions regarding proper disposal of this product in Europe, please visit [www.weber.com](http://www.weber.com), and contact the importer listed for your country. If you do not have Internet access, contact your dealer for the importer's name, address and telephone number.

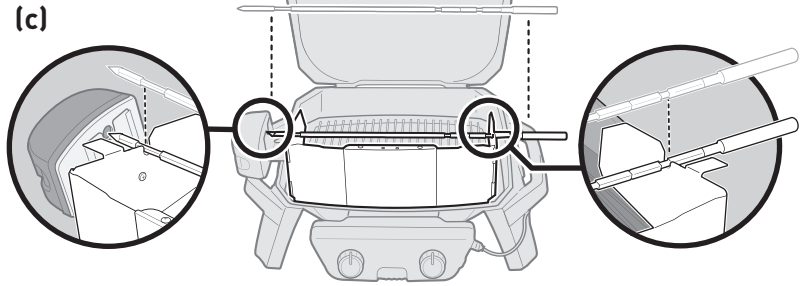
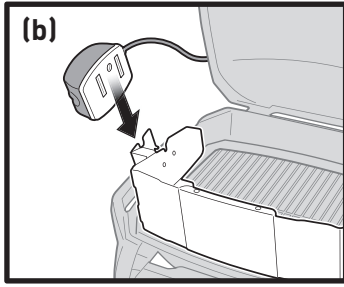
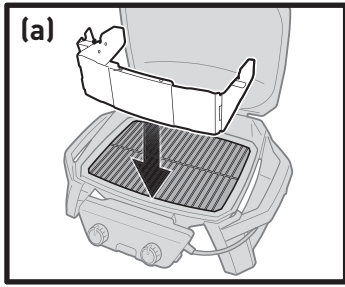

ES



**¡ADVERTENCIA! RIESGO DE DESCARGA ELÉCTRICA**

#### INSTRUCCIONES DE CONEXIÓN ELÉCTRICA A TIERRA

Respete todas las indicaciones de PELIGRO, ADVERTENCIA y PRECAUCIÓN descritas en el manual del propietario de su barbacoa.

#### ⚠ ADVERTENCIA:

- Este motor está equipado con un enchufe con toma de tierra como medida de protección contra descargas eléctricas.
- No corte ni desmonte la clavija de tierra de este enchufe (si corresponde).
- No use el motor del asador giratorio si no funciona correctamente o si el cable o el enchufe están dañados.
- El uso debe tener lugar exclusivamente al aire libre; no exponer a la lluvia. No sumergir en agua.
- El cable de alimentación no debe entrar en contacto con superficies calientes.
- Para reducir el riesgo de descarga eléctrica, mantenga la conexión del cable prolongador seca y separada del suelo.
- Compruebe siempre que la toma de suministro eléctrico en uso posea la tensión correcta (230 V).
- El aparato debe alimentarse mediante un interruptor diferencial (ID) cuya corriente residual nominal no supere los 30 mA.
- Para garantizar la protección continua frente al riesgo de descarga eléctrica, el aparato sólo debe conectarse a tomas de suministro eléctrico con conexión a tierra.
- Use sólo cables prolongadores homologados para USO AL AIRE LIBRE, aptos para la potencia nominal de este motor.
- El cable de alimentación suministrado es deliberadamente corto para reducir el riesgo de caída al tropezar con el mismo. Se admite el uso de cables prolongadores, pero debe extremarse la precaución para evitar el riesgo de caída al tropezar con los mismos.
- Use cables prolongadores de la mínima longitud posible. No conecte 2 o más cables prolongadores entre sí.
- Este asador giratorio no es apto para el uso por niños.
- Desenchufe siempre el motor de la toma de suministro eléctrico antes de desconectar el adaptador de conexión.

No respetar las indicaciones de PELIGRO, ADVERTENCIA y PRECAUCIÓN que contienen el manual del propietario de este accesorio y el manual del propietario de su barbacoa Weber® puede dar lugar a lesiones personales graves o fallecimientos, causar descargas eléctricas o provocar incendios o explosiones resultantes en daños materiales. Si ha perdido o extraviado el manual del propietario de su barbacoa Weber®, póngase en contacto con el representante de atención al cliente de su zona usando la información de contacto disponible en [www.weber.com](http://www.weber.com) para conseguir una copia.



Este símbolo indica que el producto no puede ser desechado con la basura. Para las instrucciones sobre la manera correcta de desechar este producto en Europa, por favor visite [www.weber.com](http://www.weber.com), y póngase en contacto con el importador listado para su país. Si usted no tiene acceso a la Internet, póngase en contacto con el distribuidor a quien le compró el producto y solicítele el nombre, dirección y teléfono del importador.

#### USO

- 1) Coloque el escudo en la rejilla, asegurándose de que quede centrado (a).
- 2) Introduzca el motor en el soporte (b). Mantenga el cable alejado de superficies afiladas o calientes.
- 3) **IMPORTANTE:** Compruebe que el espetón del asador giratorio encaje correctamente en el escudo. Para ello, coloque el espetón del asador giratorio en el escudo apoyando los surcos del espetón en las muescas del escudo (c).
- 4) Prepare el asador giratorio para el alimento introduciendo uno de los tenedores en el espetón del asador giratorio (d). Inserte el espetón del asador giratorio a través del centro del alimento. Introduzca el segundo tenedor en el espetón y clave las puntas de ambos tenedores en el alimento. El alimento debe quedar situado en el centro del espetón. Fije bien los cáncamos de fijación de ambos tenedores del espetón. **NOTA: El peso y tamaño máximos que admite este conjunto de asador giratorio y motor es de 4,5 kg y 21,6 cm de diámetro.**
- 5) Antes de cocinar, asegúrese de que el alimento esté centrado y pueda girar. Si el alimento es demasiado pesado o posee una forma irregular, quizá no gire bien y no se pueda cocinar usando el asador giratorio. En tal caso, ase el alimento en la barbacoa, usando el método de cocción indirecta. Si el asador giratorio encaja bien en el escudo, desmonte el espetón del asador giratorio con el alimento y resérvelo.
- 6) Precaliente la barbacoa a 250 °C. Asegúrese de que la tapa de la barbacoa descansa sobre el escudo. Una vez precalentada la barbacoa, ajuste la temperatura precisa.
- 7) Usando guantes o manoplas, coloque el espetón del asador giratorio en el escudo insertando para ello el extremo afilado del espetón en el motor del asador giratorio (e). Encaje los surcos del espetón en las muescas del escudo.
- 8) Enchufe el motor del asador giratorio al cable prolongador o la toma de suministro eléctrico. Encienda el motor y cierre la tapa.

#### CONSEJOS DE COCCIÓN

- Sujete las piezas de carne y las aves con hilo de bramante, si es necesario, para aportar la máxima uniformidad al alimento antes de ensartarlo con el espetón.
- Los preparativos necesarios para cocinar alimentos con el asador giratorio son similares a los que requiere la cocción normal. Cíñase a los tiempos indicados en la receta.

#### USO Y CUIDADOS

- Desconecte el motor de la toma de suministro eléctrico cuando no se encuentre en uso o antes de llevar a cabo tareas de limpieza.
- Use un paño suave para limpiar el motor del asador giratorio. No use sustancias químicas ni productos de limpieza abrasivos.
- No sumerja el motor, el cable o el enchufe en agua ni ningún otro líquido.
- El espetón y los tenedores del asador giratorio son aptos para lavavajillas. Desmonte el espetón del asador giratorio antes de introducirlo en el lavavajillas.
- Lave el escudo a mano con agua caliente y jabón.
- Si no se encuentra en uso, desconecte el motor de la toma de suministro eléctrico, sáquelo de la barbacoa y guárdelo en un lugar seco, fuera del alcance de los niños.

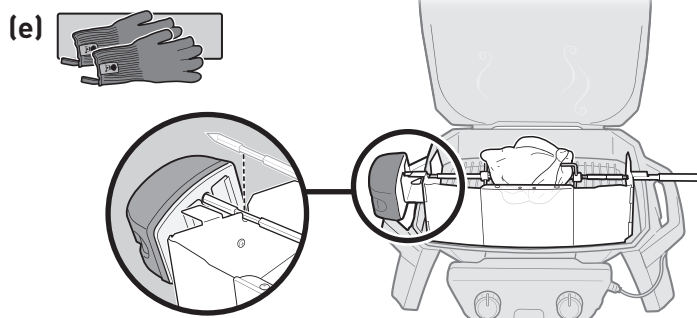
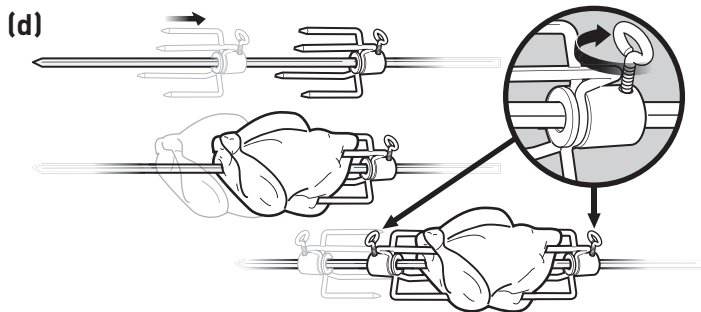

FR



**AVERTISSEMENT! RISQUE DE DÉCHARGE ÉLECTRIQUE**

#### INSTRUCTIONS DE MISE À LA TERRE

Respectez toutes les mentions **DANGER, AVERTISSEMENT** et **MISE EN GARDE** présentes dans le mode d'emploi de votre barbecue.

#### ⚠ AVERTISSEMENT :

- Afin d'éviter les chocs électriques, ce moteur est équipé d'une fiche avec prise de terre.
- Ne coupez ni ne retirez la prise de terre de cette fiche (le cas échéant).
- N'utilisez pas le moteur de rôtissoire s'il présente des dysfonctionnements, ou encore si le câble ou la prise est endommagé(e).
- Utilisez-le uniquement en extérieur ; ne l'exposez pas à la pluie. Ne l'immergez pas dans l'eau.
- Ne laissez jamais le câble d'alimentation entrer en contact avec des surfaces chaudes.
- Pour réduire le risque de choc électrique, gardez la prise de la rallonge au sec et hors du sol.
- Assurez-vous toujours que la prise électrique utilisée présente le voltage adapté (230 V).
- L'appareil doit être alimenté par un dispositif différentiel à courant résiduel (DDR) ayant un courant de fonctionnement résiduel d'une sensibilité qui ne dépasse pas 30 mA.
- Pour garantir une protection constante contre le risque de choc électrique, branchez-le uniquement sur des prises femelles correctement mises à la terre.
- Utilisez uniquement des rallonges homologuées pour un USAGE EXTÉRIEUR et conçues pour la puissance de ce moteur.
- Afin de réduire le risque de chute, le câble d'alimentation fourni est de petite taille. Il est possible d'utiliser une rallonge ; il convient alors de procéder avec précaution pour éviter de trébucher sur le câble.
- Utilisez la plus petite rallonge possible. Ne branchez pas plusieurs rallonges ensemble.
- Cette rôtissoire n'est pas conçue pour être utilisée par des enfants.
- Débranchez toujours le moteur de la prise murale avant de ne déconnecter l'adaptateur.

Le non-respect des mentions **DANGER, AVERTISSEMENT** et **MISE EN GARDE** reprises dans le mode d'emploi de cet accessoire et celui de votre barbecue Weber® pourrait causer de graves blessures ou la mort, ou provoquer un choc électrique, un incendie ou une explosion, entraînant à son tour des dégâts matériels. Si vous ne disposez pas du mode d'emploi de votre barbecue Weber®, contactez le représentant du service à la clientèle de votre région en vous référant aux coordonnées indiquées sur [www.weber.com](http://www.weber.com) pour obtenir un nouveau mode d'emploi.

#### UTILISATION

- 1) Placez le panneau bien au centre de la grille de cuisson **(a)**.
- 2) Faites glisser le moteur sur son support **(b)**. Éloignez le câble de toute surface potentiellement tranchante ou chaude.
- 3) **IMPORTANT** : Vérifiez que l'axe de rôtissoire est adapté au panneau. Pour ce faire, placez l'axe de rôtissoire dans le panneau en mettant les rainures de l'axe dans les encoches du panneau **(c)**.
- 4) Pour préparer la rôtissoire pour les aliments, faites glisser une fourchette sur l'axe de rôtissoire **(d)**. Embrochez l'aliment au centre sur l'axe de rôtissoire. Faites glisser la seconde fourchette sur l'axe et insérez les dents des deux fourchettes dans l'aliment. L'aliment doit être centré sur l'axe. Serrez fermement les vis des deux fourchettes. **N.B. : Le poids maximal autorisé pour cette rôtissoire et ce moteur est de 4,5 kg, le diamètre maximal autorisé de 21,6 cm.**
- 5) Avant la cuisson, vérifiez que l'aliment est centré et qu'il peut tourner. Si l'aliment est trop lourd ou de forme irrégulière, il ne pourra peut-être pas tourner correctement, auquel cas il ne doit pas être cuit sur la rôtissoire. Le cas échéant, cuisez-le sur le barbecue à l'aide de la méthode de cuisson indirecte. Si la rôtissoire est bien installée dans le panneau, retirez l'axe de rôtissoire et ce qu'il supporte puis réservez.
- 6) Préchauffez le barbecue à 250 °C. Assurez-vous que le couvercle du barbecue repose sur le panneau. Une fois le barbecue préchauffé, réglez la chaleur à la température souhaitée.
- 7) À l'aide de gants ou de maniques, placez l'axe de rôtissoire dans le panneau en faisant glisser l'extrémité tranchante de l'axe dans le moteur de rôtissoire **(e)**. Posez les rainures de l'axe dans les encoches du panneau.
- 8) Branchez le moteur de rôtissoire dans une rallonge ou une prise. Allumez le moteur et fermez le couvercle.

#### CONSEILS DE CUISSON

- Si nécessaire, bridez la viande ou la volaille avec une ficelle pour en homogénéiser la forme au mieux avant de l'embrocher.
- Les étapes de préparation des aliments pour la cuisson sur rôtissoire et la cuisson ordinaire sont identiques. Le temps de cuisson mentionné dans le livre de recettes sera le même.

#### UTILISATION ET ENTRETIEN

- Débranchez le moteur de la prise quand il n'est pas utilisé ou avant de le nettoyer.
- Nettoyez le moteur de rôtissoire à l'aide d'un chiffon doux. N'utilisez pas de produits chimiques ou autres nettoyants abrasifs.
- N'immergez pas le moteur, le câble ou la prise dans de l'eau ou tout autre liquide.
- L'axe et les fourches de rôtissoire passent au lave-vaisselle. Démontez l'axe de la rôtissoire avant de le placer dans le lave-vaisselle.
- Lavez le panneau à la main à l'aide d'eau savonneuse chaude.
- Quand il n'est pas utilisé, débranchez le moteur de la prise, retirez-le du barbecue et stockez-le dans un endroit sec, hors de portée des enfants.



Ce symbole indique que le produit doit être mis au rebut de façon spéciale. Pour en savoir plus sur la mise au rebut appropriée de ce produit en Europe, rendez-vous sur le site Web [www.weber.com](http://www.weber.com) et contactez l'importateur spécifié pour votre pays. Si vous ne disposez d'aucun accès Internet, contactez votre revendeur afin d'obtenir le nom, l'adresse et le numéro de téléphone de l'importateur.

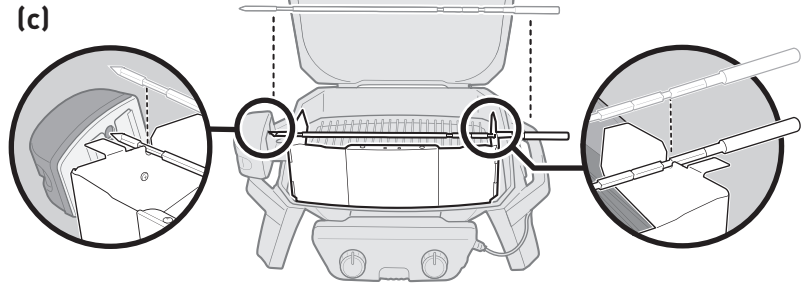
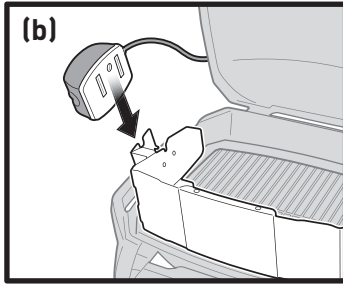
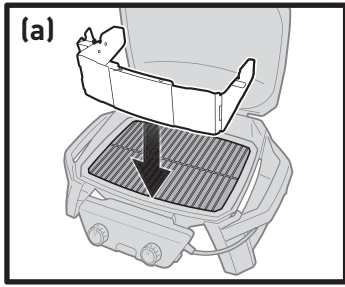

DE



**WARNHINWEIS! RISIKO EINES ELEKTRISCHEN SCHLAGS**

#### ERDUNGSVORSCHRIFTEN

Sämtliche Hinweise „GEFAHR“, „WARNUNG“ und „VORSICHT“ des Benutzerhandbuchs müssen unbedingt beachtet werden.

#### ⚠ WARNUNG:

- Dieser Motor ist zum Schutz vor Stromschlägen mit einem Schukostecker ausgestattet.
- Durchtrenne oder entferne NIEMALS den Erdungskontakt dieses Steckers (falls vorhanden).
- Verwende den Drehspeißmotor NICHT, wenn er nicht ordnungsgemäß funktioniert oder wenn Kabel bzw. Stecker beschädigt sind.
- Verwende dieses Gerät nur im Freien; setze es NIEMALS Regen aus. Tauche es NIEMALS in Wasser ein.
- Das Stromkabel darf NIEMALS mit heißen Oberflächen in Berührung kommen.
- Halte den Anschluss an das Verlängerungskabel trocken und platziere ihn NIEMALS auf dem Boden, um die Gefahr von Stromschlägen zu verringern.
- Stelle stets sicher, dass die verwendete Steckdose mit der korrekten Spannung (230 V) betrieben wird.
- Das Gerät muss über einen Fehlerstrom-Schutzschalter (Residual Current Device, RCD) betrieben werden. Der Bemessungsfehlerstrom darf 30 mA NICHT überschreiten.
- Schließe das Gerät nur an ordnungsgemäß geerdete Steckdosen an, um einen dauerhaften Schutz vor Stromschlägen zu gewährleisten.
- Verwende nur Verlängerungskabel, die für den GEBRAUCH IM FREIEN zugelassen und für die Leistung dieses Motors ausgelegt sind.
- Um ein Stolpern über das Stromkabel zu verhindern, wird ein kurzes Stromkabel mitgeliefert. Die Verwendung von Verlängerungskabeln ist erlaubt. Diese müssen allerdings mit Vorsicht verwendet werden, um Stolperfallen zu vermeiden.
- Es sollte ein möglichst kurzes Verlängerungskabel verwendet werden. Schließe NICHT zwei oder mehr Verlängerungskabel aneinander an.
- Kinder dürfen den Drehspeiß NICHT verwenden.
- Stecke vor dem Entfernen des Adaptersteckers immer das Kabel des Motors aus der Steckdose aus.

Ein Nichtbeachten der Hinweise „GEFAHR“, „WARNUNG“ und „VORSICHT“, die in diesem Benutzerhandbuch und dem Benutzerhandbuch Ihres Weber®-Grills aufgeführt werden, kann zu schweren Körperverletzungen oder zu Todesfällen führen oder einen elektrischen Schlag verursachen. Zudem kann es zu einem Brand oder einer Explosion führen und Sachschäden verursachen. Falls dir kein Benutzerhandbuch für deinen Weber®-Grill zur Verfügung steht, wende dich bitte an einen Vertreter des Kundendienstes in deiner Nähe, um Ersatz zu erhalten. Die entsprechenden Kontaktinformationen findest du auf [www.weber.com](http://www.weber.com).



Dieses Symbol weist darauf hin, dass das betreffende Produkt nicht mit dem Müll entsorgt werden darf. Für Anweisungen bezüglich der ordnungsgemäßen Entsorgung dieses Produkts in Europa besuchen Sie bitte unsere Website [www.weber.com](http://www.weber.com), und kontaktieren Sie den für Ihr Land angegebenen Importeur. Falls Sie keinen Zugang zum Internet haben, fragen Sie Ihren Fachhändler nach dem Namen, der Anschrift und der Telefonnummer des Importeurs.

#### BEDIENUNG

- 1) Stelle den Schild auf den Grillrost und vergewissere dich, dass er sich in der Mitte befindet (a).
- 2) Schiebe den Motor in die Halterung (b). Halte das Kabel von sämtlichen möglicherweise scharfen oder heißen Oberflächen fern.
- 3) **WICHTIG:** Achte darauf, dass die Welle des Drehspeißes ordnungsgemäß in den Schild eingesetzt ist. Führe hierzu die Welle des Drehspeißes in den Schild ein und lege die Einkerbungen der Welle in die Aussparungen des Schilds (c).
- 4) Vorbereiten des Drehspeißes für das Grillgut: Schiebe eine Speißgabel auf die Welle des Drehspeißes (d). Schiebe die Welle des Drehspeißes mitten durch das Grillgut. Schiebe die zweite Speißgabel auf die Welle und führe die Zinken beider Speißgabeln in das Grillgut ein. Das Grillgut sollte sich in der Mitte der Welle befinden. Ziehe die Schrauben der Speißgabeln fest. *HINWEIS: Dieser Drehspeiß und der dazugehörige Motor sind für ein Gesamtgewicht von 4,5 kg und einen maximalen Durchmesser von 21,6 cm zugelassen.*
- 5) Stelle vor dem Grillen sicher, dass sich das Grillgut in der Mitte befindet und sich drehen kann. Wenn das Grillgut zu schwer ist oder eine unregelmäßige Form besitzt, kann es sich nicht ordnungsgemäß drehen und sollte daher nicht mithilfe des Drehspeißes gegrillt werden. Grille das Grillgut in diesem Fall auf dem Grill mit indirekter Hitze. Nimm die Welle des Drehspeißes mitsamt des Grillguts heraus und lege sie zur Seite, wenn der Drehspeiß ordnungsgemäß im Schild sitzt.
- 6) Heize den Grill auf 250 °C vor. Achte darauf, dass der Grilldeckel auf dem Schild aufliegt. Stelle nach dem Vorheizen die gewünschte Temperatur ein.
- 7) Führe mithilfe von Grillhandschuhen die Welle des Drehspeißes in den Schild ein. Setze dazu das spitze Ende der Welle in den Drehspeiß-Motor ein (e). Lege die Einkerbungen der Welle in die Aussparungen des Schilds.
- 8) Stecke das Kabel des Drehspeiß-Motors in ein Verlängerungskabel oder eine Steckdose ein. Schalte den Motor ein und schließe den Deckel.

#### GRILLTIPPS

- Vor dem Aufspießen: Binde das Fleisch oder das Geflügel mit einer Schnur zusammen, um eine möglichst gleichmäßige Form zu erreichen.
- Das Grillgut muss für das Grillen mit dem Drehspeiß genauso vorbereitet werden wie beim normalen Grillen. Die im Kochbuch angegebenen Zeiten gelten auch für das Grillen am Speiß.

#### HINWEISE ZUR NUTZUNG UND PFLEGE

- Stecke das Kabel des Motors bei Nichtbenutzung bzw. vor dem Reinigen aus der Steckdose aus.
- Verwende zum Reinigen des Drehspeiß-Motors ein weiches Tuch. Verwende keine Chemikalien oder scheuernden Reinigungsmittel.
- Tauche Motor, Kabel oder Stecker nicht in Wasser oder andere Flüssigkeiten ein.
- Die Welle und die Speißgabeln des Drehspeißes sind spülmaschinenfest. Zerlege den Drehspeiß vor dem Reinigen in der Spülmaschine.
- Wasche den Schild von Hand mit warmem Seifenwasser ab.
- Stecke bei Nichtverwendung das Kabel des Motors aus der Steckdose aus, entferne den Motor vom Grill und bewahre ihn an einem trockenen Ort außerhalb der Reichweite von Kindern auf.

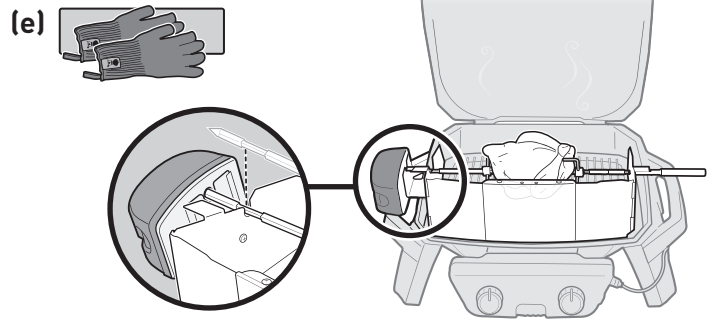
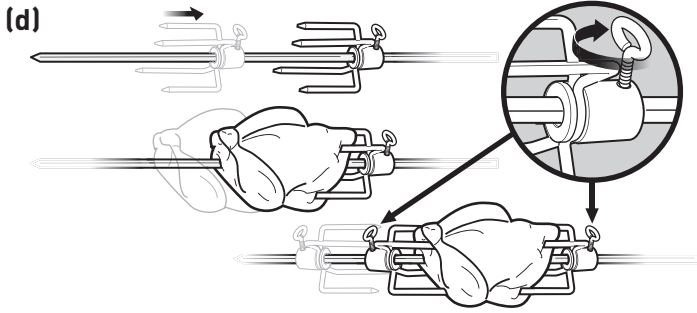

FI



**VAROITUS! SÄHKÖISKUN  
VAARA**

#### SÄHKÖLAITTEEN MAADOITUSOHJEET

Noudata kaikkia Weber-grillin omistajan oppaassa olevia VAARALAUSEKKEITA, VAROITUKSIA ja HUOMAUTUKSIA.

#### ⚠ VAROITUS:

- Moottori on varustettu sähköiskulta suojaavalla maadoitetulla pistokkeella.
- Jos pistokkeessa on maadoituspiikki, varo katkaisemasta tai irrottamasta sitä.
- Älä käytä grillivartaan moottoria, jos se ei toimi kunnolla tai jos johto tai pistoke on vahingoittunut.
- Vain ulkokäyttöön; ei saa altistaa sateelle. Älä upota veteen.
- Älä anna sähköjohdon koskaan osua kuumiin pintoihin.
- Vähennä sähköiskujen vaaraa pitämällä sähköjohto kuivana ja irti maasta.
- Varmista, että käytettävän pistorasian jännite on oikea (230 V).
- Laitteen saa liittää vain vikavirtasuojalla varustettuun pistorasiaan, jonka käyttövirta on korkeintaan 30 mA.
- Varmista jatkuva suojaus sähköiskuilta kytkemällä pistoke vain asianmukaisesti maadoitettuun pistorasiaan.
- Käytä vain tämän moottorin tehoon sopivia ULKOKÄYTTÖÖN hyväksytyjä jatkojohtoja.
- Laitteen lyhyt sähköjohto ehkäisee kompastumisen vaaraa. Jatkojohdon käyttö on sallittua, mutta se pitää sijoittaa siten, että vältetään kompastumisia.
- Käytä mahdollisimman lyhyttä jatkojohtoa. Älä liitä toisiinsa useampia jatkojohtoja.
- Tätä grillivarrasta ei ole tarkoitettu lasten käyttöön.
- Irrota moottori aina pistorasiasta ennen pistorasia-adapterin irrottamista.

Tämän lisätarvikkeen omistajan oppaassa sekä Weber®-grillin omistajan oppaassa olevien VAARALAUSEKKEIDEN, VAROITUSTEN ja HUOMAUTUSTEN noudattamatta jättäminen saattaa aiheuttaa vakavan loukkaantumisen tai kuolemantapauksen tai sähköiskun, tulipalon tai räjähdyksen, jonka seurauksena voi olla omaisuuden vahingoittuminen. Jos sinulla ei ole Weber®-grillin omistajan opasta, ota yhteyttä oman alueesi asiakaspalveluun uuden oppaan saamiseksi. Yhteystiedot löytyvät verkkosivuiltamme osoitteesta [www.weber.com](http://www.weber.com).

#### KÄYTTÖ

- 1) Aseta lämpösuoja ritilän keskelle **(a)**.
- 2) Työnnä moottori kannattimeen **(b)**. Varmista, ettei johto osu teräviin tai kuumiin pintoihin.
- 3) **TÄRKEÄÄ:** Varmista, että grillivartaan varsi kiinnittyy lämpösuojaan kunnolla asettamalla varren urat lämpösuojan loviin **(c)**.
- 4) Valmistele grillivarras ruokaa varten kiinnittämällä sen varteen nelipiikkinen haarukka **(d)**. Työnnä grillivarras ruoan keskikohdan läpi. Kiinnitä toinen nelipiikkinen haarukka grillivartaan toiseen päähän ja työnnä molempien haarukoiden piikit ruoan sisään. Grillivartaan varren tulee olla ruoan keskellä. Kiristä molempien haarukoiden ruuvit kunnolla. **HUOMAA: Tämän grillivartaan ja moottorin sallittu enimmäiskuormitus on 4,5 kg ja ruoan suurin sallittu läpimitta 21,6 cm.**
- 5) Varmista ennen grillauksen aloittamista, että grillivarras on ruoan keskellä ja että ruoka pääsee pyörimään grillissä. Jos ruoka painaa liikaa tai se on muodoltaan epätasainen, sitä ei tule kypsentää grillivartaassa. Käytä siinä tapauksessa epäsuoraa grillausmenetelmää. Varmistettuasi, että grillivarras kiinnittyy lämpösuojaan kunnolla, nosta varras grillistä ja laita se sivuun odottamaan.
- 6) Kuumenna grilli 250 °C:een. Varmista, että grillin kansi nojaa lämpösuojaan vasten. Kun grilli on kuumentunut, säädä sen lämpötila sopivaksi.
- 7) Aseta grillivarras grillikintaiden avulla lämpösuojan sisään työntämällä vartaan terävä pää grillivartaan moottoriin **(e)**. Varmista, että varren urat tulevat lämpösuojan loviin.
- 8) Liitä grillivartaan moottorin johto jatkojohtoon tai pistorasiaan. Käynnistä moottori ja sulje grillin kansi.

#### RUOANLAITTOVINKKEJÄ

- Sido liha tai siipikarja tarvittaessa narulla mahdollisimman tasamuotoiseksi, ennen kuin laitat ruoan grillivartaaseen.
- Valmistele grillivartaassa kypsennettävät ruoat samalla tavalla kuin muulla tavalla kypsennettävät ruoat. Ruoan ilmoitettu kypsymisaika on sama.

#### KÄYTTÖ JA HOITO

- Irrota moottorin johto pistorasiasta, kun laite ei ole käytössä sekä aina ennen puhdistusta.
- Puhdista moottori pehmeällä liinalla. Älä käytä kemikaaleja tai hankaavia puhdistusaineita.
- Älä upota moottoria, johtoa tai pistoketta veteen tai muuhun nesteeseen.
- Grillivartaan varsi ja haarukat ovat konepestäviä. Irrota grillivartaan varsi ennen kuin laitat sen astianpesukoneeseen.
- Pese lämpösuoja pesuainetta sisältävällä lämpimällä vedellä.
- Kun grillivarras ei ole käytössä, irrota moottori pistorasiasta, poista varras grillistä ja säilytä sitä kuivassa paikassa lasten ulottumattomissa.



Tämä symboli merkitsee sitä, että tuotetta ei voi hävittää jätteiden mukana. Lisätietoja tämän tuotteen oikeanlaisesta hävittämisestä saat osoitteestamme [www.weber.com](http://www.weber.com) ja ottamalla yhteyttä tuotteen maahantuojan maassasi. Jos sinulla ei ole Internet-yhteyttä, pyydä maahantuojan nimi, osoite ja puhelinnumero tuotteen myyjältä.

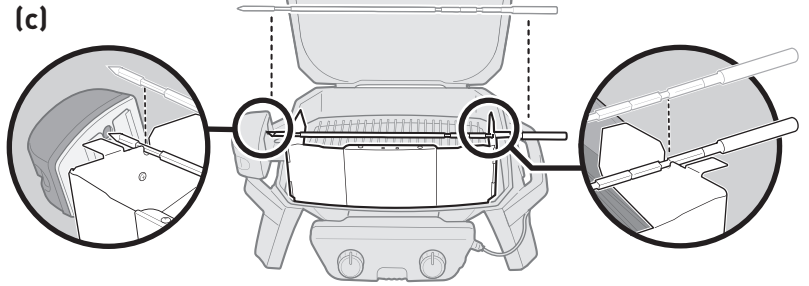
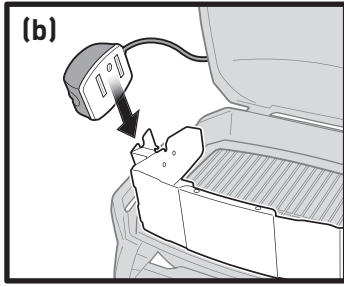
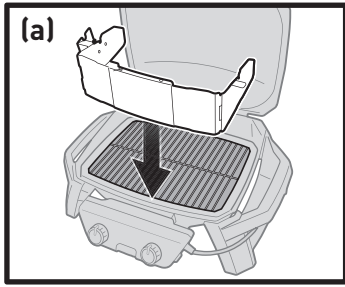

NO



ADVARSEL! FARE FOR STØT

#### INSTRUKSJONER FOR JORDET STIKKONTAKT

Følg alle FARE-, ADVARSEL- og FORSIKTIG-merknader i grillens brukerveiledning.

#### ⚠ ADVARSEL:

- Denne motoren er utstyrt med et jordet støpsel for beskyttelse mot støt.
- Ikke klipp eller fjern jordspydet fra dette støpslet (når gjeldende).
- Ikke bruk rotisserimotoren hvis den ikke fungerer som den skal, eller hvis ledningen eller støpslet er skadet.
- Bruk bare utendørs, ikke utsett for regn. Ikke senk produktet ned i vann.
- La aldri strømledningen komme i kontakt med varme overflater.
- Hold skjøteledningsforbindelsen tørr og vekk fra bakken, for å redusere risikoen for elektrisk støt.
- Kontroller alltid at det elektriske vegguttaket har riktig spenning (230 V).
- Produktet skal drives gjennom en jordfeilsbryter (RCD), og ha en angitt reststrømstyrke som ikke overskrider 30 mA.
- For å sikre kontinuerlig beskyttelse mot elektriske støt, må du bare koble ledningene til skikkelige jordede stikkontakter.
- Bruk bare skjøteledninger som er godkjent for UTENDØRS BRUK, og som er elektrisk klassifisert for denne motoren.
- En kort skjøteledning medfølger for å redusere risikoen for å snuble over ledningen. Skjøteledninger kan brukes, men du må utøve forsiktighet slik at du ikke snubler over ledningen.
- Bruk kortest mulig skjøteledning. Ikke koble 2 eller flere skjøteledninger sammen.
- Dette rotisseriet må ikke brukes av barn.
- Alltid trekk ut støpslet til motoren fra stikkontakten før du kobler fra kontaktadapteren.

Dersom du ikke handler i tråd med FARER, ADVARSLER og FORSIKTIGHETER angitt i brukerveiledningen, og brukerveiledningen til Webergrillen®, kan dette føre til alvorlige personskader eller død. Det kan også forårsake elektriske støt eller resultere i brann eller eksplosjon, som kan påføre skade på fast eiendom. Hvis du ikke har brukerveiledningen for Webergrillen®, må du kontakte kundeservice i ditt næringsområde ved å bruke kontaktopplysningene på [www.weber.com](http://www.weber.com). Da mottar du en utskiftingsveiledning.



Dette symbolet angir at produktet ikke kan kastes sammen med husholdningsavfallet. Du finner anvisninger vedrørende riktig avhending av produktet i Europa ved å gå til [www.weber.com](http://www.weber.com) og ta kontakt med importøren som er oppført for det aktuelle landet. Hvis du ikke har tilgang til Internett, tar du kontakt med forhandleren for å få navnet, adressen og telefonnummeret til importøren.

#### DRIFT

- 1) Plasser skjoldet på grillristen, og sørg for at det ligger i midten **(a)**.
- 2) Skyv motoren inn i braketten **(b)**. Hold ledningen vekk fra potensielt skarpe eller varme overflater.
- 3) **VIKTIG:** Kontroller at rotisseriskaftet passer til skjoldet. Dette gjør du ved å plassere rotisseriskaftet i skjoldet, og la sporene på akselen hvile i sporene på skjoldet **(c)**.
- 4) Skyv én spydgaffel inn i rotisseriskaftet, for å forberede rotisseriet for mat **(d)**. Skyv maten midt på rotisseriskaftet. Skyv den andre spydgaffelen inn i rotisseriskaftet, og før tindene til begge spydgafflene gjennom maten. Maten skal være sentrert på skaftet. Stram begge skruene på spydgafflene godt.  
**MERK: Maksimal vekt og størrelse for dette rotisseriet og motoren er 4,5 kg (10 lbs) og 21,6 cm (8,5 tommer) i diameter.**
- 5) Før du griller maten, må du sørge for at maten er sentrert og i stand til å rotere. Hvis maten er for tung eller har en ujevn form, kan det hende at den ikke roterer skikkelig. Den bør derfor ikke grilles ved hjelp av rotisseriet. I slike tilfeller kan du bruke den indirekte grillmetoden på grillen. Hvis rotisseriet sitter godt i skjoldet, fjerner du rotisseriskaftet med maten og setter det til side.
- 6) Forvarm grillen til 250 °C (480 °F). Sørg for at grilllokket hviler på skjoldet. Etter at grillen er forvarmet, justerer du temperaturen slik du ønsker.
- 7) Bruk grillvotter eller hansker, og plasser rotisseriskaftet i skjoldet ved å skyve den skarpe enden av rotisseriskaftet inn i rotisserimotoren **(e)**. Hvil sporene på skaftet i sporene på skjoldet.
- 8) Koble rotisserimotoren til skjøteledningen eller stikkontakten. Slå på motoren og ha igjen lokket.

#### MATLAGINGSTIPS

- Bind kjøtt eller fjærkre med en snor, ved behov, for å gjøre formen så uniform som mulig, før du fester maten på spydet.
- Matforberedelsene er de samme for rotisseriet som for vanlig matlagning. Angitt tid i kokeboken blir den samme.

#### BRUK OG PLEIE

- Trekk ut støpslet til motoren fra stikkontakten når den ikke er i bruk, eller før rengjøring.
- Bruk en myk klut for å rengjøre rotisserimotoren. Ikke bruk kjemikalier eller skuremidler.
- Ikke senk motor, ledning eller støpsel ned i vann eller andre væsker.
- Rotisseriskaftet og -gafflene tåler oppvaskmaskin. Demonter rotisseriskaftet før du plasserer det i oppvaskmaskinen.
- Vask skjoldet for hånd med varmt såpevann.
- Når motoren ikke er i bruk, trekker du ut støpslet til motoren fra stikkontakten, fjerner den fra grillen og oppbevarer den på et tørt sted utilgjengelig for barn.

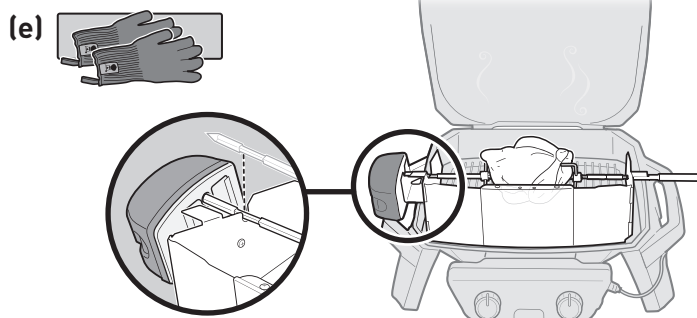
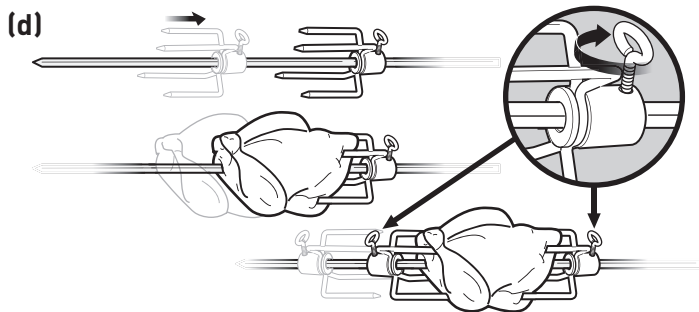

DA



**ADVARSEL! FARE FOR ELEKTRISK STØD**

#### VEJLEDNING I ELEKTRISK JORDFORBINDELSE

Følg alle sikkerhedsanvisningerne (FARE, ADVARSEL og FORSIGTIG) i brugervejledningen til din grill.

#### ⚠ ADVARSEL!

- Denne motor er forsynet med et stik med jord til beskyttelse mod elektrisk stød.
- Jordstikbenet må ikke afskæres eller fjernes fra dette stik (hvis relevant).
- Rotisserimotoren må ikke anvendes i tilfælde af fejl, eller hvis ledningen eller stikket er beskadiget.
- Den må kun anvendes udendørs og må ikke udsættes for regn. Undlad at nedsænke den i vand.
- Lad aldrig ledningen komme i kontakt med varme overflader.
- Hold altid stikket på forlængerledningen tørt og fri af jorden for at mindske risikoen for elektrisk stød.
- Sørg altid for, at det anvendte netstik har den korrekte spænding (230 V).
- Produktet skal forsynes gennem en fejlstrømsafbryder med en mærkeudløsestrøm på højst 30 mA.
- Det må kun tilsluttes et jordet stik for at sikre konstant beskyttelse mod elektrisk stød.
- Anvend udelukkende forlængerledninger, som er godkendt til UDENDØRS BRUG og beregnet til denne motors strømforbrug.
- Der medfølger en kort ledning for at mindske risikoen for at snuble over den. Forlængerledninger kan anvendes, men der skal udvises forsigtighed for at undgå at falde over ledningen.
- Brug den kortest mulige forlængerledning. Kobl aldrig to eller flere forlængerledninger sammen.
- Dette rotisseri må ikke anvendes af børn.
- Træk altid ledningen til motoren ud af stikkontakten, før du frakobler adapteren.

Hvis du ikke følger sikkerhedsanvisningerne (FARE, ADVARSEL, FORSIGTIG) i denne brugervejledning og brugervejledningen til din Weber®-grill, kan det resultere i elektrisk stød, alvorlige personskader eller død, eller det kan forårsage brand eller eksplosioner og store materielle skader. Hvis du ikke har brugervejledningen til din Weber®-grill, skal du kontakte din lokale kundeservicerepræsentant ved hjælp af kontaktoplysningerne på [www.weber.com](http://www.weber.com) for at få en ny brugervejledning.

#### BETJENING

- 1) Placer skjoldet på risten, og sørg for, at det er centreret (a).
- 2) Skub motoren ind i beslaget (b). Hold ledningen væk fra potentielt skarpe eller varme overflader.
- 3) VIGTIGT: Kontrollér, at rotisseriets aksel passer korrekt til skjoldet. Dette gøres ved at placere rotisseriets aksel i skjoldet, så rillerne på akslen hviler i indhakkene på skjoldet (c).
- 4) Klargør rotisseriet til maden ved at indføre en spydgaffel i rotisseriets aksel (d). Skub rotisseriets aksel gennem midten af maden. Indfør den anden spydgaffel i akslen, og stik begge spydgafflers tænder i maden. Maden skal centeres på akslen. Spænd skrueerne på begge spydgaffler sikkert. **BEMÆRK: Dette rotisseri med motor har en maksimal vægt og størrelse på 4,5 kg og 21,6 cm i diameter.**
- 5) Sørg for, at maden er centreret og i stand til at rotere inden tilberedningen. Hvis maden er for tung eller har en for uregelmæssig form, kan den ikke rotere og bør derfor ikke tilberedes på rotisseriet. I så fald anvendes den indirekte tilberedningsmetode på grillen. Hvis rotisseriet ligger godt i skjoldet, fjernes rotisseriets aksel med mad og lægges til side.
- 6) Forvarm grillen til 250 °C. Sørg for, at grillens låg hviler på skjoldet. Når grillen er forvarmet, justeres temperaturen efter ønske.
- 7) Brug grillhandsker, og placer rotisseriets aksel i skærmen ved at skubbe den spidse ende af akslen ind i rotisseriets motor (e). Lad rillerne på akslen hvile i indhakkene på skjoldet.
- 8) Slut rotisserimotoren til en forlængerledning eller en stikkontakt. Tænd motoren, og luk låget.

#### TILBEREDNINGSTIPS

- Bind om nødvendigt kød eller fjerkræ sammen med madsnor for at få en så ensartet form som muligt, før det sættes på spyddet.
- Tilberedning ved rotisserigrillning er den samme som ved almindelig grillning. Tidsangivelserne i kogebogen er de samme.

#### BRUG OG VEDLIGEHOLDELSE

- Kobl motoren fra lysnettet, når den ikke er i brug, eller inden rengøring.
- Rengør rotisserimotoren med en blød klud. Brug ikke kemikalier eller slibende rengøringsmidler.
- Motor, ledning og stik må ikke nedsænkes i vand eller anden væske.
- Rotisseriets aksel og gaffler tåler maskinopvask. Afmonter akslen, inden du kommer rotisseriet i opvaskemaskinen.
- Vask skjoldet i hånden med varmt vand og sæbe.
- Kobl motoren fra lysnettet, fjern den fra grillen, og opbevar den tørt og uden for børns rækkevidde, når den ikke er i brug.

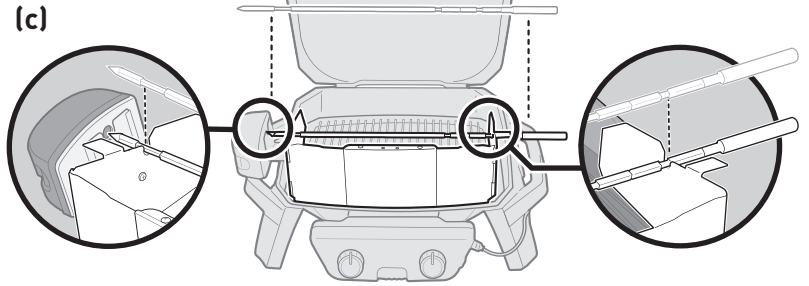
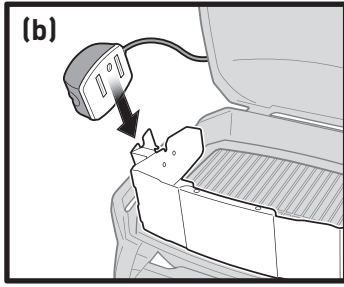
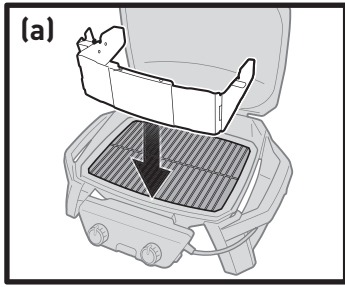

Dette symbol indikerer, at produktet ikke kan bortskaffes som almindeligt affald. For instrukser om reglerne for bortskaffelse af dette produkt i Europa, besøg venligst [www.weber.com](http://www.weber.com), og kontakt den importør, der er angivet for dit land. Hvis du ikke har adgang til internettet, kontakt da din forhandler for at få importørens navn, adresse og telefonnummer.

**SV****VARNING! RISK FÖR  
EVENTUELL STÖT**

### INSTRUKTIONER FÖR ELEKTRISK JORDNING

Följ all information om FAROR, VARNINGAR och FÖRSIKTIGHETSÅTGÄRDER i grillägarens användarhandbok.

#### ⚠ VARNING!

- Den här motorn är utrustad med en jordad kontakt som skydd mot elstöt.
- Klipp inte av eller ta bort jordningsstiftet från kontakten (om tillämpligt).
- Använd inte rotiserimotorn om den inte fungerar korrekt eller om sladden eller kontakten är skadade.
- Använd endast utrustningen utomhus och utsätt den inte för regn. Sänk inte ned utrustningen i vatten.
- Låt aldrig nätkabeln komma i kontakt med varma ytor.
- För att minska risken för elektriska stötar ska förlängningsladdens kontakt hållas torr och inte ligga på marken.
- Säkerställ att det eluttag som används har korrekt spänning (230 V).
- Apparaten ska strömförsörjas genom en jordfelsbrytare med en felström som inte överstiger 30 mA.
- För att säkerställa fortsatt skydd mot elstöt får anslutning endast göras till korrekt jordade uttag.
- Använd endast förlängningskablar som är godkända för UTMOMHUSBRUK och godkända för den här motorns effekt.
- Levereras med en kort nätkabel för att minska risken för snubbelolyckor. Förlängningskablar kan användas, men försiktighet måste iaktas så att ingen snubblar över kabeln.
- Använd en så kort förlängningskabel som möjligt. Anslut inte två eller fler förlängningskablar.
- Rotiseriet får inte användas av barn.
- Dra alltid ut nätkabeln till motorn från vägguttaget innan du kopplar bort kontaktadaptorn.

Om inte all information om FAROR, VARNINGAR och FÖRSIKTIGHETSÅTGÄRDER i tillbehörshandboken och Weber®-grillägarens handbok följs, kan det resultera i allvarliga personskador eller dödsfall, orsaka en elektrisk stöt eller en brand eller explosion som orsakar egendomsskador. Om du inte har någon Weber® grillägarhandbok, kontakta den lokala kundservicerepresentanten via kontaktinformationen på [www.weber.com](http://www.weber.com) för att erhålla ett nytt exemplar.

### DRIFT

- 1) Placera skyddet på gallret och se till att det är centrerat **(a)**.
- 2) Skjut in motorn i fästet **(b)**. Se till att nätkabeln inte kommer i kontakt med skarpa eller varma ytor.
- 3) **VIKTIGT:** Kontrollera att rotiseriaxeln passar in i skyddet. Gör det genom att placera rotiserispettet i skyddet, med spåren i axeln i skåror i skyddet **(c)**.
- 4) För att förbereda rotiseriet för matlagning genom att skjuta på en spettgaffel på rotiseriaxeln **(d)**. Tryck rotiserispettet genom matens mitt. Skjut på den andra spettgaffeln på axeln och skjut in båda spettgafflarnas spetsar i maten. Maten ska vara centrerad på axeln. Dra åt de båda spettgafflarnas skruvar ordentligt. *OBS: Högsta vikt och storlek för detta rotiseri och motor är 4,5 kg och 21,6 cm i diameter.*
- 5) Kontrollera att maten är centrerad och kan rotera fritt innan tillagningen påbörjas. Om maten är för tung eller ojämnt fördelad, kan det hända att den inte roterar korrekt. I så fall bör den inte tillagas med rotiseriet. I sådana fall använder den indirekta grillmetoden. Om rotiseriet passar bra i skyddet, ta bort rotiserispettet med maten och ställ det åt sidan.
- 6) Värm grillen till 250 °C. Se till att grilllocket vilar på skyddet. När grillen förvärmats ställer du in önskad temperatur.
- 7) Använd grytlappar eller handskar, och placera rotiserispettet i skyddet genom att skjuta in den skarpa änden av rotiserispettet i rotiserimotorn **(e)**. Placera spåren i spettet i skåror i skyddet.
- 8) Anslut rotiserimotorn till en förlängningsladd eller ett uttag. Starta motorn och stäng locket.

### TILLAGNINGSTIPS

- Bind ihop köttstycket eller fågeln med tråd om det behövs, så att formen blir så jämn som möjligt innan du för in köttet på spettet.
- Matberedningen är samma som när du lagar mat med rotiseri som vid vanlig matlagning. De tider som anges i kokboken är desamma.

### ANVÄNDNING OCH SKÖTSEL

- Koppla bort strömmen till motorn när den inte används eller innan rengöring.
- Använd en mjuk trasa för att rengöra rotiserimotorn. Använd inte kemikalier eller slipande rengöringsmedel.
- Sänk inte ned motorn, kabeln eller kontakten i vatten eller annan vätska.
- Rotiserispettet och gafflarna tål maskindisk. Demontera rotiserispettet innan det placeras i diskmaskinen.
- Handtvätta skyddet med varmt vatten och diskmedel.
- När grillen inte används, koppla bort strömmen till motorn, ta bort grillen och förvara den på en torr plats utom räckhåll för barn.



Den här symbolen indikerar att produkten inte kan kasseras normalt i hushållssoporna. Instruktioner för lämplig avyttring av produkten i Europa finns på [www.weber.com](http://www.weber.com). Kontakta importören för ditt land. Om du inte har åtkomst till Internet ska du kontakta din återförsäljare och be om importörens namn, adress och telefonnummer.

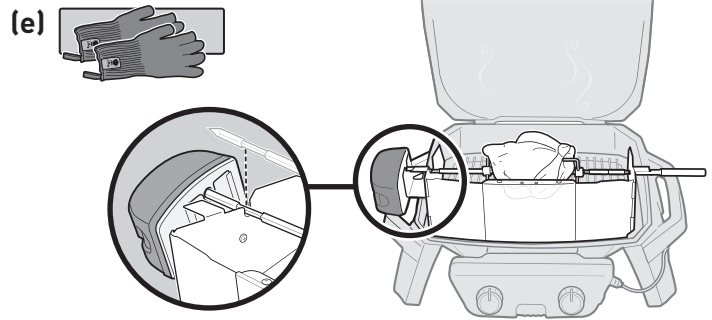
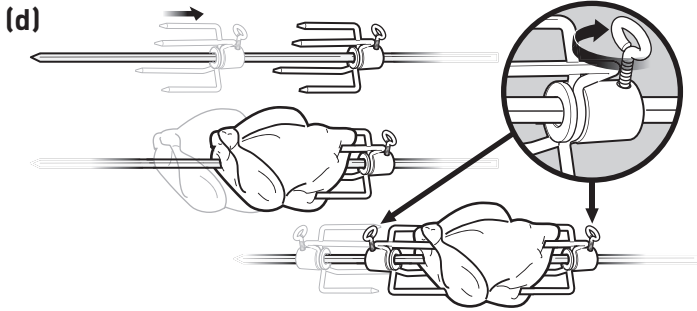

NL



**WAARSCHUWING! GEVAAR  
VOOR ELEKTROCUTIE**

#### AARDINGSINSTRUCTIES

Volg alle aanwijzingen met betrekking tot **GEVAAR**, **WAARSCHUWING** en **PAS OP** in de gebruikershandleiding van uw barbecue op.

#### ⚠ WAARSCHUWING:

- Deze motor is voorzien van een geaarde stekker voor bescherming tegen elektrische schokken.
- De pin voor de aarde niet van deze stekker snijden of verwijderen (indien van toepassing).
- De braadspitmotor niet gebruiken als deze niet correct werkt of als de kabel of stekker is beschadigd.
- Alleen buiten gebruiken; niet blootstellen aan regen. Niet onderdompelen in water.
- Stroomkabel mag niet in aanraking komen met hete oppervlakken.
- Verlengsnoer droog en van de grond houden om het risico op elektrische schokken te verminderen.
- Controleer altijd of het stopcontact dat wordt gebruikt het juiste voltage (230 V) heeft.
- Het apparaat dient van stroom te worden voorzien via een aardlekschakelaar met een aardlekstroom van maximaal 30 mA.
- Alleen aansluiten op correct geaarde stopcontacten, voor blijvende bescherming tegen elektrische schokken.
- Alleen verlengkabels gebruiken die zijn goedgekeurd voor **GEBRUIK BUITENSHUIS** en geschikt zijn voor het vermogen van deze motor.
- Er is een korte voedingskabel meegeleverd om het risico op het struikelen over de kabel te verminderen. U kunt een verlengkabel gebruiken, maar u dient deze zo neer te leggen dat er geen risico bestaat op het struikelen over de kabel.
- Gebruik de kortst mogelijke verlengkabel. Sluit geen twee of meer verlengkabels op elkaar aan.
- Dit braadspit is niet bestemd voor kinderen.
- De stekker van de motor altijd uit het stopcontact halen voordat u de stekkeradapter loskoppelt.

Als u de aanwijzingen met betrekking tot **GEVAAR**, **WAARSCHUWING** en **LET OP** in de gebruikershandleiding van dit accessoire en de gebruikershandleiding van uw Weber® barbecue niet opvolgt, kan dit leiden tot ernstige verwondingen of de dood, kan dit een elektrische schok teweegbrengen of kan dit brand of een explosie veroorzaken met eigendomsschade tot gevolg. Als u geen gebruikershandleiding voor uw Weber® barbecue hebt, kunt u contact opnemen met de klantenservicevertegenwoordiger voor uw gebied via de contactgegevens op [www.weber.com](http://www.weber.com) om een vervangende handleiding te ontvangen.

#### BEDIENING

- 1) Plaats de afscherming op het rooster en zorg ervoor dat deze in het midden zit **(a)**.
- 2) Schuif de motor in de beugel **(b)**. Houd de kabel uit de buurt van potentieel scherpe of hete oppervlakken.
- 3) **BELANGRIJK:** Controleer of de spies van het braadspit goed in de afscherming past. U doet dit door de spies van het braadspit in de afscherming te plaatsen, waarbij u de groeven van de spies in de uitsparingen van de afscherming laat rusten **(c)**.
- 4) Schuif een van de spiesvorken over de spies van het braadspit voordat u er voedsel aan rijgt **(d)**. Duw de spies van het braadspit door het midden van het voedsel. Schuif de tweede spiesvork over de spies en duw de scherpe punten van beide spiesvorken in het voedsel. Het voedsel moet zich in het midden van de spies bevinden. Draai de schroeven van beide spiesvorken stevig vast. **OPMERKING: Het maximale gewicht voor dit braadspit en deze motor is 4,5 kg (10 lbs). De maximale diameter is 21,6 cm (8,5 inch).**
- 5) Zorg ervoor dat het voedsel zich in het midden bevindt en dat het kan draaien voordat u met grillen begint. Als het voedsel te zwaar is of een onregelmatige vorm heeft, draait het mogelijk niet goed en dient u het niet te grillen met behulp van het braadspit. Gebruik in dergelijke gevallen de indirecte barbecuemethode. Als het braadspit goed in de afscherming past, haalt u de spies van het braadspit met het voedsel van de barbecue en legt u deze aan de kant.
- 6) Verwarm de barbecue voor tot 250 °C (480 °F). Zorg ervoor dat het barbecuedekseel op de afscherming rust. Wanneer de barbecue is voorverwarmd, kunt u de temperatuur naar wens aanpassen.
- 7) Plaats de spies van het braadspit met behulp van wanten of handschoenen in de afscherming door het scherpe uiteinde van de spies van het braadspit in de braadspitmotor te steken **(e)**. Laat de groeven van de spies in de uitsparingen van de afscherming rusten.
- 8) Steek de stekker van de braadspitmotor in de verlengkabel of het stopcontact. Zet de motor aan en sluit het dekseel.

#### GRILLTIPS:

- Bind vlees of gevogelte indien nodig in met touwtjes, voordat u dit aan de spies rijgt, om de vorm ervan zo gelijkmatig mogelijk te maken.
- De stappen voor de bereiding van voedsel met het braadspit verschillen niet van die voor gewoon barbecueën. De aangegeven tijd in het kookboek verandert hierdoor niet.

#### GEBRUIK EN ONDERHOUD

- Haal de stekker van de motor uit het stopcontact wanneer u deze niet gebruikt of voordat u deze schoonmaakt.
- Gebruik een zachte doek om de braadspitmotor schoon te maken. Gebruik geen chemicaliën of schuurmiddelen.
- Dompel de motor, kabel of stekker niet onder in water of een andere vloeistof.
- De spies van het braadspit en de vorken zijn vaatwasserbestendig. Haal de spies van het braadspit uit elkaar voordat u deze in de vaatwasser plaatst.
- Was de afscherming met de hand af met warm zeepwater.
- Haal de stekker van de motor uit het stopcontact wanneer u deze niet gebruikt. Haal de motor van de barbecue en bewaar deze op een droge plek buiten het bereik van kinderen.



Dit symbool geeft aan dat het product niet mag worden weggegooid met het huisvuil. Voor instructies met betrekking tot de juiste wijze van afvoeren van dit product in Europa brengt u een bezoek aan [www.weber.com](http://www.weber.com) en neemt u contact op met de importeur die staat vermeld voor uw land. Als u geen toegang tot internet hebt, kunt u contact opnemen met uw dealer voor de naam, het adres en het telefoonnummer van de importeur.

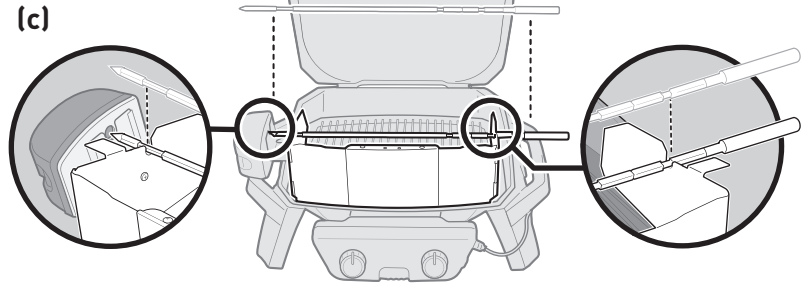
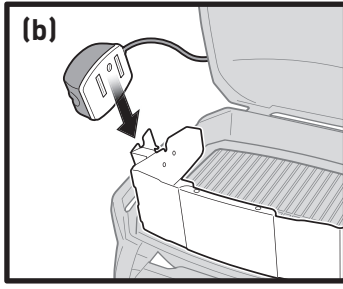
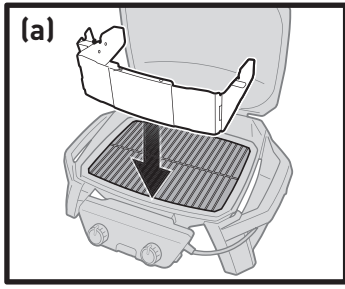

IT



**AVVERTENZA! RISCHIO DI SCOSSE ELETTRICHE**

#### ISTRUZIONI PER LA MESSA A TERRA ELETTRICA

Attenersi sempre a tutti i messaggi di **PERICOLO**, **AVVERTENZA** e **AVVISO** contenuti nel manuale utente del barbecue.

#### ⚠ AVVERTENZA:

- Questo motore è dotato di una spina messa a terra per la protezione contro le scosse elettriche.
- Non tagliare o rimuovere il polo di messa a terra da questa spina (se applicabile).
- Non usare il motore del girarrosto in caso di guasto o se il cavo o la spina sono danneggiati.
- Usare solo all'aperto; non esporre alla pioggia. Non immergere in acqua.
- Evitare che il cavo di alimentazione entri in contatto con superfici calde.
- Per ridurre il rischio di scosse elettriche, il cavo di prolunga deve essere mantenuto sempre asciutto e non a contatto con il terreno.
- Assicurarsi sempre che la presa elettrica utilizzata sia della tensione corretta (230 V).
- L'apparecchio deve essere alimentato attraverso un interruttore differenziale (RCD) con una corrente di esercizio residua nominale non superiore a 30 mA.
- Per assicurare una protezione continua contro il rischio di scosse elettriche, collegare solo a prese correttamente messe a terra.
- Utilizzare solo cavi di prolunga approvati per l'USO ALL'APERTO e compatibili con la potenza di questo motore.
- Un cavo di alimentazione corto viene fornito per minimizzare il rischio di inciampamenti. È possibile utilizzare cavi di prolunga, ma precauzioni devono essere prese per prevenire inciampamenti.
- Utilizzare il cavo di prolunga più corto a disposizione. Non collegare 2 o più cavi di prolunga insieme.
- Questo girarrosto non deve essere utilizzato da bambini.
- Scollegare sempre il motore dalla presa a muro prima di scollegare l'adattatore.

Il mancato rispetto dei messaggi di **PERICOLO**, **AVVERTENZA** e **AVVISO** contenuti nella guida utente di questo accessorio e nella guida utente del barbecue Weber® può causare gravi lesioni corporee o morte, scosse elettriche, incendi o esplosioni, con danni materiali. Se non si dispone della guida utente Weber®, contattare il rappresentante del servizio clienti nella propria area utilizzando le informazioni di contatto su [www.weber.com](http://www.weber.com) per richiedere una copia sostitutiva.



Questo simbolo indica che l'apparecchio non può essere smaltito tra i rifiuti. Per istruzioni riguardanti lo smaltimento adatto di questo apparecchio in Europa, visitare il sito [www.weber.com](http://www.weber.com), e contattare l'importatore per il proprio paese. Se non si dispone di un accesso internet, contattare il proprio rivenditore per ottenere il nome, l'indirizzo e il numero telefonico dell'importatore.

#### USO

- 1) Posizionare lo schermo sulla griglia centrandola bene **(a)**.
- 2) Inserire il motore nella staffa **(b)**. Tenere il cavo lontano da superfici potenzialmente taglienti o calde.
- 3) **IMPORTANTE:** controllare che l'asta del girarrosto sia correttamente inserita nello schermo. Inserire l'asta del girarrosto nello schermo, posizionando le scanalature dell'asta nelle tacche dello schermo **(c)**.
- 4) Per preparare il girarrosto per la cottura, inserire uno dei fermacarne sull'asta del girarrosto **(d)**. Inserire l'asta del girarrosto nella parte centrale del cibo. Inserire il secondo fermacarne sull'asta e quindi inserire le punte di entrambi i fermacarne nel cibo. Il cibo deve trovarsi al centro dell'asta. Serrare saldamente entrambe le viti dei fermacarne. **NOTA: il peso massimo consentito per questo girarrosto e il suo motore è 4,5 kg, con un diametro massimo di 21,6 cm.**
- 5) Prima di cucinare, assicurarsi che il cibo sia ben centrato e possa ruotare. Se il cibo è troppo pesante o di forma irregolare, non potrà ruotare correttamente e non dovrà essere cotto con il girarrosto. In questi casi, utilizzare il metodo di cottura indiretto sulla griglia. Se il girarrosto è correttamente posizionato nello schermo, rimuovere l'asta del girarrosto con il cibo e mettere da parte.
- 6) Preriscaldare il barbecue a 250° C. Assicurarsi che il coperchio del barbecue riposi sullo schermo. Dopo il preriscaldamento del barbecue, regolare la temperatura in base alle esigenze.
- 7) Utilizzando un paio di guanti, posizionare l'asta del girarrosto nello schermo inserendo l'estremità appuntita dell'asta del girarrosto nel motore del girarrosto **(e)**. Appoggiare le scanalature dell'asta nelle tacche dello schermo.
- 8) Inserire la spina del motore del girarrosto nel cavo di prolunga o una presa. Accendere il motore e chiudere il coperchio.

#### CONSIGLI PER LA COTTURA

- Se necessario, legare la carne o il pollame con spago, in modo che il taglio di carne sia il più uniforme possibile prima di metterlo sullo spiedo.
- Le fasi di preparazione del cibo per la cottura con il girarrosto sono le stesse della cottura ordinaria. I tempi indicati nei libri di cucina sono in genere gli stessi.

#### PULIZIA E MAGAZZINAGGIO

- Scollegare il motore dalla presa quando non è in uso, o prima della pulizia.
- Usare un panno morbido per pulire il motore del girarrosto. Non usare sostanze chimiche o detergenti abrasivi.
- Non immergere il motore, il cavo o la spina in acqua o altri liquidi.
- L'asta e i forchettoni del girarrosto possono essere lavati in lavastoviglie. Smontare l'asta del girarrosto prima di collocarla nella lavastoviglie.
- Lavare lo schermo a mano, in acqua calda e sapone.
- Quando non è in uso, scollegare il motore dalla presa, rimuoverlo dal barbecue e magazzinarlo in un luogo asciutto, fuori della portata dei bambini.

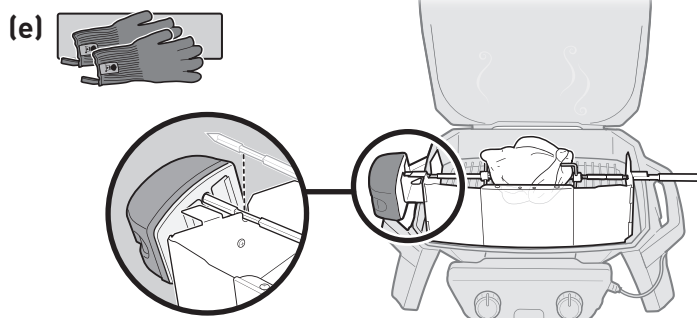
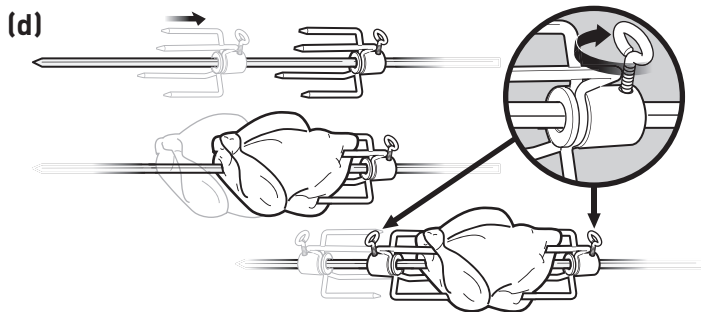

PT



**AVISO! PERIGO POTENCIAL DE CHOQUE**

#### INSTRUÇÕES DE LIGAÇÃO À TERRA

Siga todas as indicações de PERIGO, AVISO e CUIDADO no manual do proprietário do seu grelhador.

#### ⚠ AVISO:

- Este motor está equipado com uma ficha com ligação à terra para proteger contra choques.
- Não corte nem retire o pino de terra desta ficha (quando aplicável).
- Não ligue o motor do assador de espeto se este apresentar anomalias ou se o cabo ou a ficha estiverem danificados.
- Utilize apenas no exterior; não expor à chuva. Não mergulhe em água.
- Nunca deixe o cabo de alimentação entrar em contacto com superfícies quentes.
- Para reduzir o risco de choque elétrico, mantenha a ligação do cabo de extensão seca e afastada do chão.
- Certifique-se sempre de que a tomada elétrica utilizada possui a tensão correta (230 V).
- O aparelho deve ser alimentado através de um dispositivo de corrente residual (RCD) com uma corrente de funcionamento residual nominal não superior a 30 mA.
- Para garantir a proteção constante contra o risco de choque elétrico, ligue apenas a tomadas devidamente ligadas à terra.
- Utilize apenas cabos de extensão aprovados para UTILIZAÇÃO NO EXTERIOR e com a classificação adequada para a potência deste motor.
- É fornecido um cabo de alimentação curto para reduzir o risco de tropeçar no cabo. É possível usar cabos de extensão, mas é necessário agir com precaução para evitar tropeçar no cabo.
- Utilize o cabo de extensão mais curto possível. Não ligue 2 ou mais cabos de extensão juntos.
- Este assador de espeto não deve ser utilizado por crianças.
- Desligue sempre o motor da tomada antes de desligar o adaptador de tomada.

A inobservância das indicações de PERIGO, AVISO e CUIDADO contidas neste manual do proprietário do acessório e no manual do proprietário do seu grelhador Weber® pode provocar ferimentos graves ou morte, bem como provocar um choque elétrico ou resultar em incêndio ou explosão com danos materiais. Se não tiver o manual do proprietário do seu grelhador Weber®, contacte o representante do apoio ao cliente da sua área, utilizando as informações de contacto em [www.weber.com](http://www.weber.com) para obter um manual de substituição.

#### FUNCIONAMENTO

- 1) Coloque o escudo na grelha, certificando-se de que fica centrado (a).
- 2) Faça deslizar o motor no suporte (b). Mantenha o cabo afastado de superfícies potencialmente quentes ou afiadas.
- 3) **IMPORTANTE:** certifique-se de que a haste do assador de espeto encaixa corretamente no escudo. Para isso, coloque a haste do assador de espeto no escudo, apoiando as ranhuras da haste nos entalhes do escudo (c).
- 4) Para preparar o assador de espeto para os alimentos, insira um garfo do espeto na haste do assador de espeto (d). Empurre a haste do assador de espeto até ao centro do alimento. Deslize o segundo garfo do espeto em direção à haste e insira os dentes de ambos os garfos nos alimentos. Os alimentos devem ficar centrados na haste. Aperte bem os parafusos de ambos os garfos do espeto. **NOTA: o peso e tamanho máximos permitidos para este assador de espeto e motor é de 4,5 kg e 21,6 cm de diâmetro.**
- 5) Antes de cozinhar, certifique-se de que os alimentos estão centrados e que podem girar. Se os alimentos forem demasiado pesados ou tiverem um formato irregular, poderão não girar bem e não devem, por isso, ser cozinhados no assador de espeto. Nestes casos, utilize o método de cozedura indireto do grelhador. Se o assador de espeto assentar bem no escudo, remova a haste do assador de espeto com os alimentos e coloque de lado.
- 6) Pré-aqueça o grelhador a 250 °C. Certifique-se de que a tampa do grelhador está apoiada no escudo. Depois de o grelhador ter pré-aquecido, ajuste a temperatura conforme desejado.
- 7) Utilizando luvas, coloque a haste do assador de espeto no escudo, fazendo deslizar a extremidade afiada da haste no motor do assador de espeto (e). Apoie as ranhuras da haste nos entalhes do escudo.
- 8) Ligue o motor do assador de espeto ao cabo de extensão ou à tomada. Ligue o motor e feche a tampa.

#### DICAS DE CULINÁRIA

- Se necessário, ate a carne ou a ave com um fio para criar a forma mais uniforme possível antes de colocar no espeto.
- Os passos de preparação dos alimentos são iguais para cozinhar com um assador de espeto ou com os métodos habituais. O tempo indicado na cookbox será igual.

#### UTILIZAÇÃO E CONSERVAÇÃO

- Desligue o motor da tomada quando não estiver a ser utilizado ou antes da limpeza.
- Utilize um pano macio para limpar o motor do assador de espeto. Não use substâncias químicas nem produtos de limpeza abrasivos.
- Não submerja o motor, o cabo ou a ficha em água ou em qualquer outro líquido.
- A haste e os garfos do assador de espeto são adequados para a máquina de lavar louça. Desmonte a haste do assador de espeto antes de a colocar na máquina de lavar louça.
- Lave o escudo à mão com água morna e sabão.
- Quando não estiver a ser utilizado, desligue o motor da tomada, retire do grelhador e guarde num local seco, fora do alcance das crianças.



Este símbolo indica que o produto não pode ser colocado no lixo. Para obter instruções com relação a como se livrar deste produto de forma adequada na Europa, visite [www.weber.com](http://www.weber.com) e entre em contacto com o importador listado para seu país. Se não tiver acesso a internet, entre em contacto com o seu revendedor para obter o nome, endereço e número de telefone do importador.

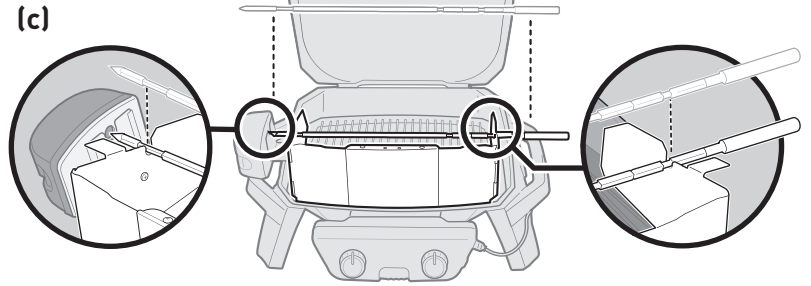
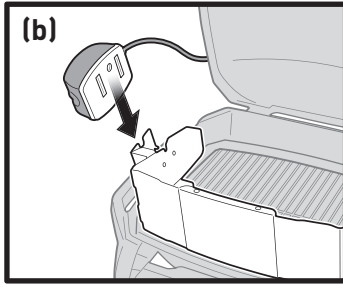
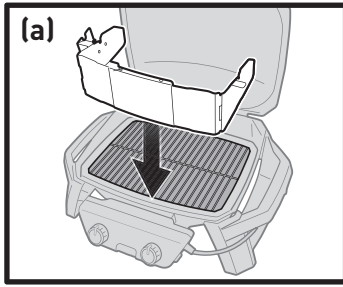

PL



**OSTRZEŻENIE! POTENCJALNE  
RYZIKO PORAŻENIA PRĄDEM**

#### INSTRUKCJE DOTYCZĄCA UZIEMIENIA ELEKTRYCZNEGO

Należy postępować zgodnie z wszystkimi informacjami o NIEBEZPIECZEŃSTWIE, OSTRZEŻENIAMI I PRZESTROGAMI przedstawionymi w podręczniku użytkownika grilla.

#### ⚠ OSTRZEŻENIE:

- Silnik jest wyposażony we wtyczkę z uziemieniem w celu zabezpieczenia przed porażeniem prądem.
- Nie odcinaj ani nie wyjmuj bolca uziemiającego z tej wtyczki (jeżeli dotyczy).
- Nie włączaj silnika rożna, jeżeli działa nieprawidłowo lub jeżeli przewód bądź wtyczka są uszkodzone.
- Należy używać wtyczki na zewnątrz i nie wolno wystawiać na działanie deszczu. Nie zanurzać w wodzie.
- Nigdy nie dopuszczaj do sytuacji, w której przewód zasilający stykałby się z gorącymi powierzchniami.
- Aby zmniejszyć ryzyko porażenia prądem, chroń złącze przedłużacza przed wilgocią i dbaj, by nie dotykało podłoża.
- Zawsze sprawdzaj, czy w używanym gnieździe elektrycznym jest odpowiednie napięcie (230 V).
- To urządzenie powinno być zasilane przez wyłącznik różnicowoprądowy (RCD) o prądzie znamionowym nieprzekraczającym 30 mA.
- Aby zapewnić nieprzerwaną ochronę przed porażeniem prądem, podłączaj wyłącznie do prawidłowo uziemionych gniazd.
- Korzystaj wyłącznie z przedłużaczy zatwierdzonych do użytku NA ZEWNĄTRZ i przeznaczonych do zasilania tego silnika.
- Krótki przewód zasilający ma na celu obniżenie ryzyka potknięcia się o niego. Można stosować przedłużacze, ale należy wówczas zwracać uwagę, aby nie potknąć się o przewód.
- Używaj możliwie najkrótszego przedłużacza. Nie wolno łączyć ze sobą dwóch lub więcej przedłużaczy.
- Ten rożen nie jest przeznaczony do używania przez dzieci.
- Przed odłączeniem adaptera zawsze należy odłączyć silnik od gniazdka sieciowego.

Niestosowanie się do informacji o NIEBEZPIECZEŃSTWIE oraz do OSTRZEŻEŃ i PRZESTRÓG zawartych w niniejszym podręczniku użytkownika oraz w podręczniku użytkownika grilla Weber® może prowadzić do poważnych obrażeń ciała lub śmierci, a także porażenia prądem, pożaru lub wybuchu oraz szkód materialnych. Jeżeli nie masz podręcznika użytkownika grilla Weber®, skontaktuj się z przedstawicielem działu obsługi klienta w swoim regionie, korzystając z danych kontaktowych na stronie [www.weber.com](http://www.weber.com), w celu uzyskania nowego podręcznika.



Symbol ten oznacza, że produktu nie wolno wyrzucać do pojemników na śmieci. Aby uzyskać informacje dotyczące zasad pozbywania się produktu w Europie, odwiedź stronę internetową [www.weber.com](http://www.weber.com) i skontaktuj się z importerem w twoim kraju. Jeśli nie masz dostępu do Internetu, skontaktuj się ze swoim sprzedawcą, aby uzyskać informacje o nazwie, adresie i numerze telefonu importera.

#### OBSŁUGA

- 1) Umieścić ostonę na ruszcie, upewniając się, że jest wycentrowana (a).
- 2) Wsuń silnik w uchwyt (b). Przewód trzymaj z dala od ostrych lub gorących powierzchni.
- 3) **WAŻNE:** Sprawdź, czy trzon rożna prawidłowo pasuje do ostony. W tym celu umieść trzon rożna w ostonie, opierając wyźłobienia trzonu w nacięciach ostony (c).
- 4) Aby przygotować rożen do pieczenia, wsuń jeden widelec na trzon rożna (d). Wbij trzon rożna w środek potrawy. Wsuń drugi widelec na trzon, a czubki obu widelców wbij w porcję jedzenia. Jedzenie powinno znajdować się pośrodku trzonu rożna. Mocno dokręć oba pokrętki widelców. **UWAGA: Maksymalna dozwolona masa i rozmiar porcji jedzenia w przypadku tego rożna i silnika wynosi 4,5 kg i 21,6 cm średnicy.**
- 5) Przed pieczeniem upewnij się, że jedzenie znajduje się pośrodku rożna i może się obracać. Jeżeli porcja jedzenia jest zbyt ciężka lub ma nieregularny kształt, może nie obracać się płynnie i nie należy piec jej na rożnie. W takim przypadku wybierz metodę pieczenia na grillu. Jeżeli rożen jest dobrze osadzony w ostonie, wyjmij trzon rożna z jedzeniem i odstaw na bok.
- 6) Rozgrzej grill do 250°C. Upewnij się, że pokrywa grilla opiera się na ostonie. Po rozgrzaniu grilla odpowiednio wyreguluj temperaturę.
- 7) Używając rękawic, umieść trzon rożna w ostonie, wsuwając ostry koniec trzonu rożna w silnik rożna (e). Oprzyj wyźłobienia trzonu w nacięciach ostony.
- 8) Podłącz silnik rożna do przedłużacza lub gniazda elektrycznego. Włącz silnik i zamknij pokrywę.

#### WSKAZÓWKI DOTYCZĄCE PIECZENIA

- Przed umieszczeniem mięsa lub drobiu na ruszcie należy w razie potrzeby obwinąć je sznurkiem w celu uzyskania jak najbardziej regularnego kształtu.
- Sposób przygotowania mięsa na rożen jest taki sam jak przy zwykłym pieczeniu. Wskazane w podręczniku czasy pieczenia są takie same w obu przypadkach.

#### UŻYTKOWANIE I PIELEGNACJA

- Przed przystąpieniem do czyszczenia lub kiedy rożen nie jest używany, odłącz silnik od gniazda elektrycznego.
- Do czyszczenia silnika rożna używaj miękkiej szmatki. Nie używaj żadnych środków chemicznych ani środków czyszczących o właściwościach ściernych.
- Nie zanurzaj silnika, przewodu ani wtyczki w wodzie lub innej cieczy.
- Trzon i widełce rożna nadają się do mycia w zmywarce. Wymontuj trzon rożna przed włożeniem do zmywarki.
- Umyj ostonę ręcznie ciepłą wodą z mydłem.
- Kiedy rożen nie jest używany, odłącz silnik od gniazda elektrycznego, wyjmij z grilla i przechowuj w suchym miejscu poza zasięgiem dzieci.

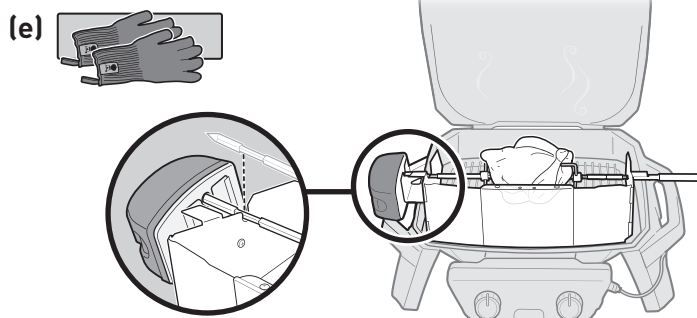
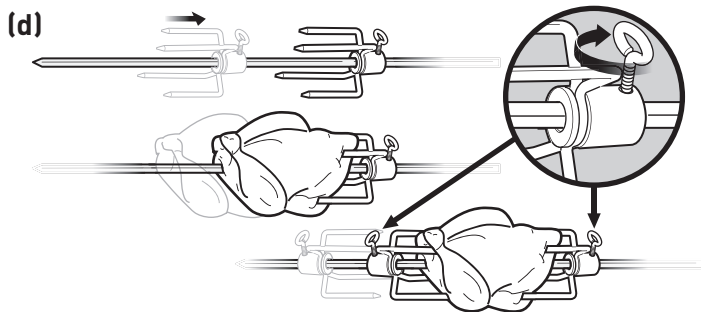

RU



**ПРЕДУПРЕЖДЕНИЕ! ПОТЕНЦИАЛЬНАЯ ОПАСНОСТЬ ПОРАЖЕНИЯ ЭЛЕКТРИЧЕСКИМ ТОКОМ**

**ИНСТРУКЦИИ ПО ОБЕСПЕЧЕНИЮ ЭЛЕКТРИЧЕСКОГО ЗАЗЕМЛЕНИЯ**  
Следуйте всем указаниям с пометками **ОПАСНО**, **ОСТОРОЖНО** и **ВНИМАНИЕ**, которые приведены в вашем руководстве пользователя гриля.

#### ⚠ ОСТОРОЖНО:

- Данный двигатель оборудован заземляющей штепсельной вилкой для защиты от поражения электрическим током.
- Запрещается обрезать или удалять заземляющий контакт с данной вилки (если применимо).
- Запрещается эксплуатировать двигатель вертела при наличии неисправностей или поврежденного шнура или штепсельной вилки.
- Использовать только на открытом воздухе; не подвергать воздействию осадков. Не погружать в воду.
- Не допускать контакта шнура электропитания с горячими поверхностями.
- Для снижения риска поражения электрическим током необходимо следить за тем, чтобы соединение удлинителя было сухим и не располагалось на земле.
- Перед использованием необходимо удостовериться, что используемая электрическая розетка имеет нужное напряжение (230 В).
- Электропитание оборудования должно обеспечиваться через устройство защитного отключения (УЗО), номинальный остаточный ток срабатывания которого не превышает 30 мА.
- Для обеспечения должной защиты от поражения электрическим током следует подключать только к розеткам, заземленным надлежащим образом.
- Использовать только удлинители, одобренные для использования вне помещения и рассчитанные на мощность данного двигателя.
- В комплекте поставляется короткий провод питания, чтобы снизить риск спотыкания о провод. Допускается использование удлинительных кабелей, однако следует соблюдать осторожность, чтобы не споткнуться о них.
- По возможности использовать максимально короткий удлинительный кабель. Не соединять 2 или более удлинительных кабеля вместе.
- Этот вертел не предназначен для использования детьми.
- Перед отсоединением штепсельного переходника всегда сначала отключать двигатель от розетки.

Игнорирование указаний с пометками **ОПАСНО**, **ОСТОРОЖНО**, **ВНИМАНИЕ**, которые приведены в настоящем руководстве для принадлежности и в руководстве для гриля Weber®, может привести к тяжелым травмам или смерти, а также вызвать поражение электрическим током или стать причиной пожара или взрыва, который нанесет ущерб собственности. В случае отсутствия руководства пользователя для гриля Weber® необходимо обратиться к представителю отдела по работе с клиентами в своем регионе для получения замены. Контактная информация представлена на сайте [www.weber.com](http://www.weber.com).



Этот знак указывает на то, что продукт нельзя выбрасывать в корзину для мусора. Для получения инструкций по правильной утилизации этого продукта в Европе зайдите, пожалуйста, на веб-сайт [www.weber.com](http://www.weber.com) и свяжитесь с внесенным в список импортером для вашей страны. При отсутствии доступа к интернету обратитесь к вашему дилеру для получения информации по имени, адресу и номеру телефона импортера.

#### ЭКСПЛУАТАЦИЯ

- 1) Установите теплозащитный экран на решетку, убедившись, что она находится в центре (a).
- 2) Задвиньте двигатель в кронштейн (b). Следите за тем, чтобы шнур не соприкасался с острыми или горячими поверхностями.
- 3) **ВАЖНО:** Убедитесь, чтобы вал вертела был соединен с экраном должным образом. Для этого поместите вал вертела в экран, совмещая прорези вала с выемками на экране (c).
- 4) Для подготовки вертела к приготовлению пищи наденьте одну вилку-фиксатор на вал вертела (d). Протолкните вал вертела через центр приготавливаемого продукта. Наденьте вторую вилку-фиксатор на вал вертела и воткните зубцы обеих вилок в приготавливаемый продукт. Центр продукта должен располагаться вдоль вала. Тщательно затяните винты обеих вилок. *ПРИМЕЧАНИЕ. Максимальный вес и размер продукта для данного вертела и двигателя составляет 4,5 кг (10 фунтов) и 21,6 см (8,5 дюймов) в диаметре.*
- 5) Перед началом готовки убедитесь, что продукт расположен по центру, и может свободно вращаться. Если продукт слишком тяжелый или имеет неправильную форму, могут возникнуть сложности с его вращением, поэтому его готовка на вертеле не рекомендуется. В таком случае используйте метод непрямого нагрева на гриле. Если вертел надежно устанавливается в теплозащитном экране, извлеките вал вертела вместе с продуктом и отставьте их в сторону.
- 6) Разогрейте гриль до 250 °C (480 °F). Убедитесь в том, что крышка гриля опирается на экран. После предварительного нагрева гриля отрегулируйте температуру до необходимой.
- 7) С помощью рукавиц или перчаток разместите вал вертела в теплозащитном экране, задвинув острый конец вала вертела в двигатель вертела (e). Совместите прорези вала с выемками в экране.
- 8) Подключите двигатель вертела к удлинителю или к розетке питания. Включите двигатель и закройте крышку.

#### СОВЕТЫ ПО ПРИГОТОВЛЕНИЮ

- При необходимости стяните мясо или тушку птицы шпагатом перед установкой на вертел, чтобы придать им максимально однородную форму.
- Последовательность шагов при приготовлении пищи на вертеле такая же, как при обычной готовке. Время, указанное в поваренной книге, будет таким же.

#### ИСПОЛЬЗОВАНИЕ И УХОД

- Всегда отключайте двигатель от розетки, если он не используется или перед началом очистки.
- Для очистки двигателя вертела используйте мягкую ткань. Запрещается использовать химические вещества или абразивные чистящие средства.
- Запрещается погружать двигатель, шнур питания или штепсельную вилку в воду или прочие жидкости.
- Вал вертела и вилки можно мыть в посудомоечной машине. Снимите вал вертела перед тем, как поместить его в посудомоечную машину.
- Вымойте теплозащитный экран вручную в теплой мыльной воде.
- Когда вертел не используется, отключите вилку шнура питания двигателя от розетки, снимите с гриля и храните в сухом месте, недоступном для детей.

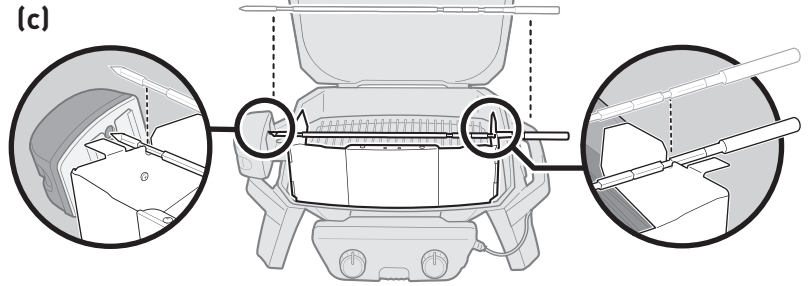
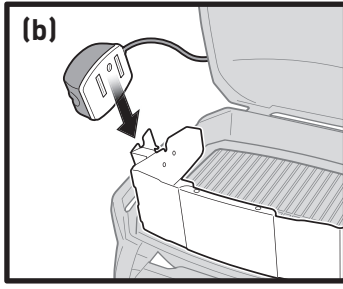
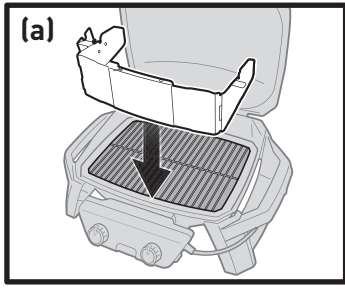

CS



**POZOR! RIZIKO ÚRAZU  
ELEKTRICKÝM PROUDEM**

#### POKYNY K ELEKTRICKÉMU UZEMNĚNÍ

Řiďte se všemi **VÝSTRAHAMI**, **VAROVÁNÍMI** a **UPOZORNĚNÍMI** ve své Příručce uživatele grilu.

#### ⚠ VAROVÁNÍ:

- Tento motor je vybaven uzemněnou zástrčkou, která chrání před zásahem elektrickým proudem.
- Neodřezávejte, ani neodstraňujte zemnicí kolík z této zástrčky (pokud je to možné).
- Nezapínejte motor otáčecího špízu, pokud je porouchaný, nebo pokud je poškozený kabel nebo zásuvka.
- Používejte pouze venku; nenechávejte otáčecí špíz na dešti. Neponořujte do vody.
- Napájecí kabel se nikdy nesmí dostat do kontaktu s horkými povrchy.
- Pokud chcete snížit riziko zásahu elektrickým proudem, udržujte prodlužovací kabel v suchu a nenechávejte ho na zemi.
- Vždy se ujistěte, že elektrická zásuvka, kterou používáte, má správné elektrické napětí (230V).
- Spotřebič musí být napojen na proudový jistič, přičemž provozní přívod proudu nesmí překročit 30 mA.
- Pro zajištění dlouhodobé ochrany před zásahem elektrickým proudem připojujte spotřebič pouze k řádně uzemněným zásuvkám.
- Používejte pouze prodlužovací kabely, které jsou schválené pro **VENKOVNÍ POUŽITÍ** a dimenzované pro výkon daného motoru.
- Součástí balení je krátký napájecí kabel, jehož délka snižuje pravděpodobnost, že o ně zakopnete. Můžete použít prodlužovací kabely, ale musíte být maximálně opatrní, abyste o ně nezakopli.
- Použijte co možná nejkratší prodlužovací kabel. Nespojujte 2 a více prodlužovacích kabelů.
- Tento otáčecí špíz by nikdy neměly používat děti.
- Vždy odpojte motor ze zásuvky ještě před tím, než odpojíte adaptér.

Pokud neuposlechnete **VÝSTRAHY**, **VAROVÁNÍ** a **UPOZORNĚNÍ** v této Příručce příslušenství pro uživatele grilu a Vaší Příručce uživatele grilu Weber®, může to mít za následek vážná poranění nebo dokonce smrt. Dále toto neuposlechnutí může způsobit zásah elektrickým proudem, požár nebo výbuch, které budou mít za následek škody na majetku. Pokud nemáte Příručku uživatele grilu Weber®, kontaktujte pracovníky zákaznického servisu pro svou oblast a požádejte je o náhradní příručku. Kontaktní informace naleznete na stránce [www.weber.com](http://www.weber.com).



Tento symbol upozorňuje, že výrobek nesmí být likvidován s běžným domovním odpadem. Pokyny k řádné likvidaci tohoto výrobku v zemích Evropy naleznete na webových stránkách [www.weber.com](http://www.weber.com), kde jsou uvedeny také kontakty na dovozce do jednotlivých zemí. Nemáte-li přístup k internetu, obraťte se na svého prodejce a požádejte jej o jméno, adresu a telefonní číslo dovozce.

#### PROVOZ

- 1) Umístěte kryt na rošt a ujistěte se, že je na středu **(a)**.
- 2) Zasuňte motor do držáku **(b)**. Dávejte pozor, aby se kabel nedostal do blízkosti ostrých nebo horkých povrchů.
- 3) **DŮLEŽITÉ:** Zkontrolujte, že tyč otáčecího špízu pasuje správně do krytu. Kontrolu provedete umístěním tyče otáčecího špízu do krytu a zasazením drážek tyče do zářezů v krytu **(c)**.
- 4) Při přípravě otáčecího špízu pro použití zasuňte jednu vidlici do tyče špízu **(d)**. Prostrčte tyč špízu středem pokrmu. Zasuňte druhou vidlici do tyče a zapíchněte oba hroty vidlic do pokrmu. Pokrm by měl být na středu tyče a tyč by měla být ve středu pokrmu. Pečlivě utáhněte šroubky obou vidlic. **POZNÁMKA:** Maximální hmotnost a velikost pokrmů pro tento otáčecí špíz a motor je 4,5 kg a 21,6 cm v průměru.
- 5) Ještě před tím, než začnete s přípravou pokrmu, ujistěte se, že je jídlo na středu tyče, a že mu nic nebrání v otáčení. Pokud je jídlo příliš těžké, nebo má nepravidelný tvar, je možné, že se nebude správně otáčet, a proto byste ho na otáčecím špízu neměli připravovat. V takových případech použijte metodu přípravy pokrmů pomocí nepřímého žáru. Pokud otáčecí špíz zapadne správně do krytu, odstraňte tyč špízu i s jídlem a položte je stranou.
- 6) Předehřejte gril na 250 °C. Ujistěte se, že poklop sedí na krytu. Jakmile gril předehřejete, nastavte teplotu podle potřeby.
- 7) S rukavicemi na ruku umístěte tyč špízu do krytu tak, abyste její ostrý konec zasunuli do motoru otáčecího špízu **(e)**. Zasadte drážky tyče do zářezů v krytu.
- 8) Připojte motor otáčecího špízu do prodlužovacího kabelu nebo do zásuvky. Zapněte motor a zavřete poklop.

#### TIPY NA PŘÍPRAVU POKRMŮ

- Pokud je to nutné, svažte maso nebo drůbež před umístěním na špíz drátem nebo provázkem, aby se zachoval jednotný tvar.
- Postup přípravy pokrmů při grilování na špízu je stejný, jako při běžné přípravě pokrmů. V kuchařce uvedené doby přípravy pokrmů budou stejné.

#### POUŽITÍ A PÉČE

- Pokud motor právě nepoužíváte, nebo pokud ho chcete očistit, vypojte ho ze zásuvky.
- Motor otáčecího špízu očistěte pomocí jemného hadříku. Nepoužívejte žádné chemikálie ani abrazivní čisticí prostředky.
- Nikdy motor, kabel nebo zástrčku neponořujte do vody, či do jakékoliv jiné kapaliny.
- Tyč otáčecího špízu a vidlice lze mýt v myčce na nádobí. Tyč otáčecího špízu rozeberte před tím, než ji vložíte do myčky na nádobí.
- Kryt ručně omyjte horkou mýdlovou vodou.
- Pokud není motor právě používán, vytáhněte ho ze zásuvky, odeberte z grilu a uložte na suchém místě mimo dosah dětí.

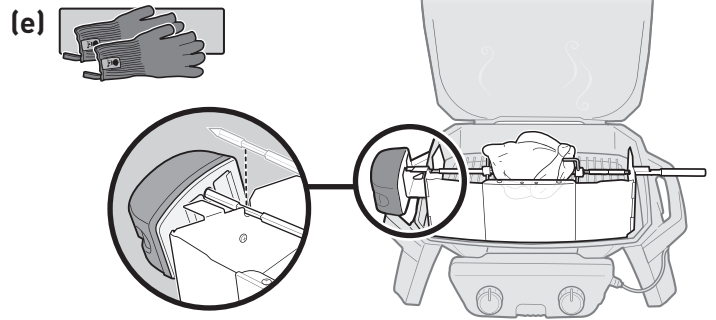
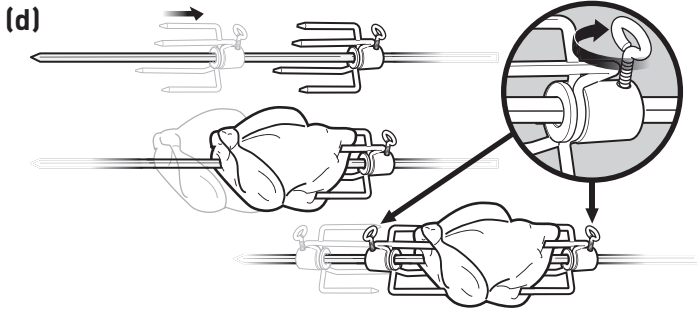

SK



**VAROVANIE! MOŽNÉ  
NEBEZPEČENSTVO ÚRAZU  
ELEKTRICKÝM PRÚDOM**

#### POKyny K ELEKTRICKÉMU UZEMNENIU

Dodržiavajte všetky UPOZORNENIA, VAROVANIA A VÝSTRAHY vo Vašom návode na použitie.

#### ⚠ VAROVANIE:

- Tento motor je vybavený uzemnenou zásuvkou pre ochranu pred zasiahnutím elektrickým prúdom.
- Z tejto zásuvky neodstraňujte ani neodrezávajte uzemňovací kolík (ak je to relevantné).
- Motor otáčacieho špízu nespúšťajte, pokiaľ vykazuje poruchu alebo pokiaľ je poškodený jeho napájací kábel alebo zásuvka.
- Používajte iba vo vonkajšom prostredí; nevystavujte dažďu. Neponárajte do vody.
- Nikdy nedovoľte, aby napájací kábel prišiel do kontaktu s horúcimi plochami.
- Aby sa znížilo riziko zasiahnutia elektrickým prúdom, udržiavajte predlžovací napájací kábel v suchu a mimo podlahy.
- Vždy zaistite, aby elektrická zástrčka, ktorá sa používa, mala správne napätie (230V).
- Toto zariadenie musí byť napájané cez zvyškové prúdové zariadenie (RCD) s menovitým zvyškovým prevádzkovým prúdom, ktorý neprekročí 30 mA.
- Pre zaistenie dlhodobej ochrany pred rizikom zásahu elektrickým prúdom pripojte produkt iba k riadne uzemneným zásuvkám.
- Používajte iba predlžovacie káble, schválené pre VONKAJŠIE POUŽITIE, a nadimenzované pre výkon tohto motora.
- K produktu sa dodáva krátke napájacie vedenie, aby sa zredukovalo riziko zakopnutia o vedenie. Je možné použiť predlžovacie káble, ale je nutné venovať pozornosť zabráneniu možnosti zakopnutia o kábel.
- Použite najkratší možný predlžovací kábel. Nespájajte spolu 2 a viac predlžovacích káblov.
- Tento otáčací špíz nie je určený na používanie deťmi.
- Vždy odpojte motor zo zásuvky pred odpojením adaptéra zástrčky.

Neodržanie týchto oznámení NEBEZPEČENSTVO, VAROVANIE a VÝSTRAHA (UPOZORNENIE), ktoré sa nachádzajú v tomto návode na použitie príslušenstva a Vašom návode na použitie grilu Weber®, môže viesť k vážnym zraneniam alebo smrti, alebo môže spôsobiť elektrický skrat alebo viesť k požiaru alebo výbuchu s následkom poškodenia majetku. Ak nemáte Váš návod na používanie grilu Weber®, kontaktujte zástupcu zákazníckeho servisu vo Vašom okolí pomocou kontaktných informácií na [www.weber.com](http://www.weber.com), aby Vám zaslal náhradný.

#### PREVÁDZKA

- 1) Umiestnite kryt na rošt a uistite sa, že je uprostred (a).
- 2) Posuňte motor na konzolu (b). Napájací kábel udržiavajte mimo akýchkoľvek potenciálnych ostrých alebo horúcich plôch.
- 3) **DÔLEŽITÁ INFORMÁCIA:** Skontrolujte, že ražeň otáčacieho špízu správne sedí na štíte. To uskutočnite umiestnením ražeň otáčacieho špízu na štít tak, aby drážky ražeň ležali v zapustení krytu (c).
- 4) Pre prípravu otáčacieho špízu na pečenie jedla zasuňte jednu napichávaciu vidlicu do ražeň otáčacieho špízu (d). Zatlačte ražeň otáčacieho špízu cez stred pokrmu. Zasuňte druhú napichávaciu vidlicu do ražeň a špice oboch napichávacích vidličiek zasuňte do pokrmu. Pokrm na ražni by mal byť uprostred. Bezpečne utiahnite skrutky oboch napichávacích vidlíc.  
*POZNÁMKA: Maximálna povolená hmotnosť a veľkosť pre tento otáčací špíz a motor je 4,5 kg a 21,6 cm v priemere.*
- 5) Pred grilovaním sa uistite, že jedlo je uprostred a môže sa otáčať. Ak je pokrm príliš ťažký alebo má nepravidelný tvar, nebude sa správne otáčať a nemal by sa pripravovať na ražni. V takýchto prípadoch použite nepriamu metódu pečenia na grile. Pokiaľ je otáčací špíz správne usadený v štíte, vyberte ražeň otáčacieho špízu s jedlom a odložte nabok.
- 6) Predhrejte gril na 250 °C. Uistite sa, že je poklop grilu ležá na štíte. Potom, ako gril predhrejete, nastavte teplotu na požadovanú hodnotu.
- 7) Použitím chňapiek alebo rukavíc umiestnite ražeň otáčacieho špízu do štítu zasunutím ostrého konca ražeň otáčacieho špízu do motora otáčacieho špízu (e). Umiestnite drážky ražeň do zapustení štítu.
- 8) Zapojte motor otáčacieho špízu do predlžovacieho kábla alebo zásuvky. Zapnite motor a uzatvorte poklop.

#### TIPY NA GRILOVANIE

- Pred jeho položením na gril zviažte mäso alebo hydinu pomocou povrázku, ak je to nutné, pre získanie čo najrovnomernejšieho možného tvaru.
- Kroky na prípravu sú rovnaké pre grilovanie na otáčacom špíze, ako pre obvyklé grilovanie. Indikovaný čas v grilovacej vani bude rovnaký.

#### POUŽITIE A STAROSTLIVOSŤ

- Odpojte motor zo zásuvky, pokiaľ sa nepoužíva, alebo pred jeho čistením.
- Na čistenie motora otáčacieho špízu použite mäkkú handričku. Nepoužívajte žiadne chemikálie ani abrazívne čističe.
- Motor, kábel ani zástrčku neponárajte do vody ani iných kvapalín.
- Ražeň otáčacieho špízu a vidlice sú vhodné do umývačky riadu. Demontujte ražeň otáčacieho špízu pred jeho umiestnením do umývačky riadu.
- Štít ručne umyte teplou mydlovou vodou.
- Keď sa nepoužíva, odpojte motor zo zásuvky, vyberte z grilu a uskladnite na suchom mieste mimo dosahu detí.



Tento symbol udáva, že výrobok sa nesmie vyhadzovať do zberu domáceho odpadu. Pokyny týkajúce sa správnej likvidácie tohto výrobku v Európe nájdete na stránke [www.weber.com](http://www.weber.com) a kontaktujte dovozcu, ktorý je uvedený v zozname pre vašu krajinu. Ak nemáte prístup k internetu, kontaktujte vášho predajcu, ktorý vám oznámi názov, adresu a telefónne číslo dovozcu.

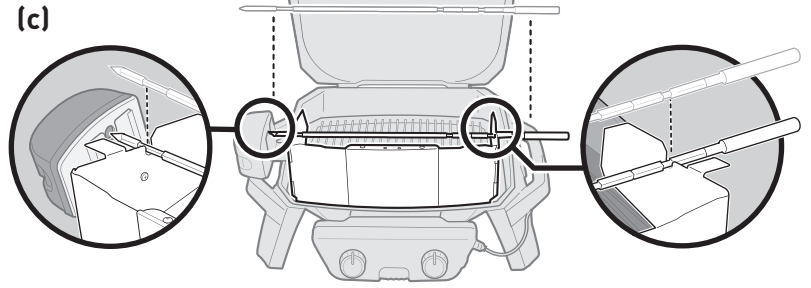
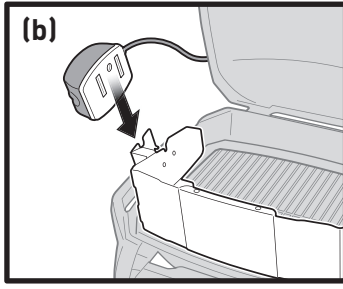
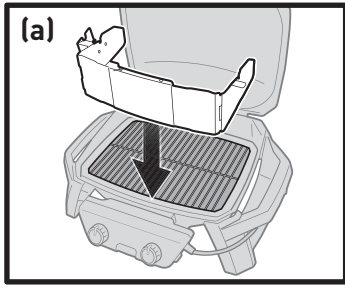

HU



**FIGYELMEZTETÉS!  
ELEKTROMOS ÁRAMÜTÉS  
VESZÉLYE**

### ELEKTROMOS FÖLDELÉSI UTASÍTÁSOK

Tartsa be a grill felhasználói útmutatójában található VESZÉLYEK, FIGYELMEZTETÉSEK és VIGYÁZAT közlemények minden utasítását!

#### ▲ FIGYELMEZTETÉS:

- Ez a motor védőföldelésű csatlakozódugóval van felszerelve, amely véd az áramütéstől.
- Ne vágja le és ne szerelje le a földelő érintkezőt erről a dugóról (ha lehetséges).
- Ne működtesse a forgónyárs motorját, ha az nem működik megfelelően, illetve ha a zsinór vagy a dugó sérült!
- Csak szabadban használja, de ne tegye ki eső hatásának. Ne merítse vízbe.
- Soha ne engedje, hogy a zsinór forró felületekkel érintkezzen.
- Az elektromos áramütés veszélyének csökkentése érdekében óvja a nedvességtől és ne a talajon vezesse a hosszabbító csatlakozó kábelét.
- Mindig ügyeljen arra, hogy a felhasznált elektromos aljzat megfelelő feszültségű legyen (230 V).
- Az eszköz egy olyan érintésvédelmi relén (RCD, FI relé) keresztül kapjon táplálást, amelynek névleges maradékárama nem több 30 mA-nél.
- Az elektromos áramütés elleni folyamatos védelem biztosítása érdekében, csak megfelelően földelt aljzatokhoz csatlakoztasson!
- Csak SZABADTÉRI HASZNÁLATRA jóváhagyott, és a motor teljesítményének megfelelő hosszabbító kábeleket használjon!
- Rövid tápkábel mellékelünk, hogy kisebb legyen a kábelben való elesés kockázata. Hosszabbító kábel használata megengedett, de ügyelni kell arra, hogy ne hogy felbukjanak a kábelben.
- A lehető legrövidebb hosszabbító kábel használja. Ne csatlakoztasson 2 vagy több hosszabbító kábel egymás után.
- Ezt a forgónyársat gyermekek nem használhatják.
- Mindig húzza ki a motor csatlakozódugóját a fali aljzataból, mielőtt megbontja a csatlakozó adaptert.

Ha nem tartja be a VESZÉLYEK, FIGYELMEZTETÉSEK és VIGYÁZAT közleményekben foglaltakat, – amelyek a jelen felhasználói kézikönyvben és a Weber® grill felhasználói kézikönyvben olvashatók – az súlyos testi sérüléshez, vagy halálhoz, esetleg elektromos áramütéshez vezethet vagy tüzet illetve robbanást is okozhat, amelyek során anyagi károk keletkezhetnek. Ha nem áll rendelkezésére a Weber® grill felhasználói kézikönyv, vegye fel a kapcsolatot a területileg illetékes vevőszolgálati képviselőnkkel a [www.weber.com](http://www.weber.com) honlapunkon megadott elérhetőségen keresztül és kérjen pótlólag egy kézikönyvet.



Ez a szimbólum azt jelzi, hogy a termék nem kezelhető a normál háztartási hulladékkal együtt. A termék megfelelő kezelésére vonatkozó európai utasításokat illetően kérjük, látogasson el a [www.weber.com](http://www.weber.com) oldalra, és vegye fel a kapcsolatot az Ön országának importőrével. Ha nem rendelkezik Internet-hozzáféréssel, vegye fel a kapcsolatot a márkakereskedőjével az importőr nevét, címét és telefonszámát illetően.

### HASZNÁLAT

- 1) Helyezze a védőpajzsot a rácsra, és ügyeljen arra, hogy középre kerüljön **(a)**.
- 2) Csúsztassa a motort a keretbe **(b)**. Ügyeljen arra, hogy a kábel ne érhesen hozzá semmilyen éles vagy forró felülethez!
- 3) **FONTOS:** Ellenőrizze, hogy a forgónyárs tengelye megfelelően illeszkedik-e a védőpajzshoz. Ezt úgy tegye, hogy a forgónyárs tengelyét úgy helyezze a védőpajzshoz, hogy a tengely elvékonyodó részei a védőpajzs **(c)** bevágásaiba kerüljenek.
- 4) A forgónyársat úgy készítse elő az ételhez, hogy egy nyársvillát rácsúsztat a forgónyárs tengelyére **(d)**. Nyomja át a forgónyárs tengelyét az étel közepén. Csúsztassa a másik nyársvillát is a tengelyre, és nyomja bele mindkét nyársvilla ágait az ételbe. Az ételnek a tengely közepén kell lennie. Rögzítse szilárdan mindkét nyársvillát a csavarokkal. **MEGJEGYZÉS: Az ehhez a forgónyársához és motorhoz megengedett legnagyobb tömeg és méret 10 font (4,5 kg) és 8,5 hüvelyk (21,6 cm) átmérő.**
- 5) A sütés előtt győződjön meg róla, hogy az étel közepén van, és el tud fordulni. Ha az étel túl nehéz, vagy túlságosan szabálytalan alakú, akkor esetleg nem tud megfelelően forogni. Ebben az esetben nem szabad a forgónyárson sütni. Ilyen esetben használja a grillen a közvetett sütési módszert. Ha a forgónyárs jól ül a pajzson, vegye ki a forgónyárs tengelyt az étellel együtt és tegye félre.
- 6) Melegítse elő a grillt 250 °C-ra (480 °F). Ellenőrizze, hogy a grill fedele jól felfekszik-e a védőpajzusra. A grill előmelegítése után, állítsa be a kívánt hőfokot.
- 7) Grillkesztyűvel vagy hőálló fogókesztyűvel helyezze a forgónyárs tengelyt a védőpajzusra úgy, hogy a forgónyárs hegyes végét csúsztassa be a forgónyárs motorba **(e)**. Helyezze a tengely elvékonyodó részeit a védőpajzs bevágásaiba.
- 8) Dugja be a forgónyárs motor kábelét a hosszabbító zsinór csatlakozójába vagy a fali aljzatba. Kapcsolja be a motort és zárja le a fedelet.

### SÜTÉSI TIPPEK

- Köttözze át a húst vagy a szárnyast zsineggel, ha szükséges, hogy a lehető legegyszerűbb legyen a formája, mielőtt ráteszi a villára.
- Az étel előkészítésének lépései a forgónyárson történő sütés esetében is ugyanazok, mint a szokásos sütésnél. A szakácskönyvben jelzett idők is ugyanazok.

### HASZNÁLAT ÉS GONDOZÁS

- Húzza ki a hálózati aljzataból a motor csatlakozóját, ha nem használja, vagy amikor meg akarja tisztítani.
- A forgónyárs motorját egy puha ruhával tisztítsa meg. Ne használjon semmiféle vegyszert vagy koptató hatású tisztítót.
- Ne merítse vízbe vagy más folyadékba a motort, a kábelét és a dugót.
- A forgónyárs tengely és a villák mosogatógépben moshatók. Szerelje szét a forgónyárs tengelyt, mielőtt behelyezi a mosogatógépbe.
- A védőpajzsot meleg, szappanos vízzel, kézzel mossa le.
- Amikor használaton kívül van, akkor húzza ki a hálózati aljzataból a motor csatlakozóját, vegye ki a grillből és tárolja száraz helyen, ahol gyermekek nem férhetnek hozzá.

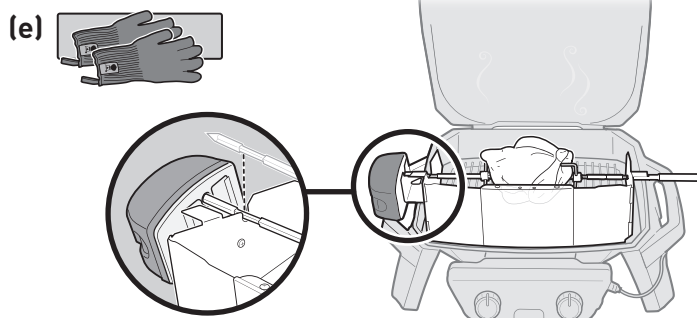
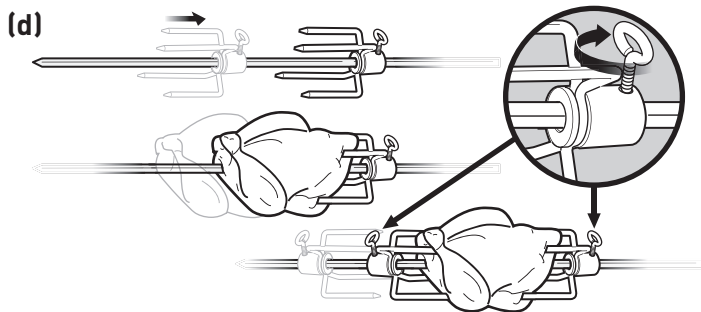

RO



**AVERTIZARE! PERICOL DE ELECTROCUTARE**

#### INSTRUCȚIUNI PENTRU LEGAREA LA PĂMÂNT ELECTRICĂ

Țineți seama de toate PERICOLELE, AVERTIZĂRILE și ATENȚIONĂRILE din ghidul de utilizare a grătarului.

#### ⚠ AVERTIZARE:

- Acest motor este echipat cu o fișă legată la pământ pentru protecție împotriva electrocutării.
- Nu tăiați și nu îndepărtați borna de legare la pământ a acestei fișe (când e cazul).
- Nu acționați motorul rotisorului dacă funcționează defectuos, sau cordonul sau fișa sunt deteriorate.
- Utilizați-l numai în exterior; nu-l expuneți la ploaie. Nu-l imersați în apă.
- Nu lăsați niciodată cordonul de alimentare să vină în contact cu suprafețe fierbinți.
- Pentru a reduce riscul de electrocutare, mențineți uscată și la distanță de sol conexiunea prelungitorului.
- Asigurați-vă întotdeauna că priza electrică utilizată are tensiunea corectă (230 V).
- Aparatul va fi alimentat printr-un dispozitiv pentru curenți reziduali (RCD) având un curent de acționare rezidual nominal care nu depășește 30 mA.
- Pentru a asigura protecția continuă împotriva riscului de electrocutare, conectați numai la prize legate corespunzător la pământ.
- Utilizați numai cordoane prelungitoare omologate pentru UTILIZARE ÎN EXTERIOR, și autorizate pentru puterea acestui motor.
- Pentru a reduce riscul de împiedicare, cablul de alimentare furnizat este scurt. Pot fi utilizate cabluri prelungitoare, dar aveți grijă să nu vă împiedicați de cablu.
- Utilizați cel mai scurt cablu prelungitor posibil. Nu conectați 2 sau mai multe cabluri prelungitoare între ele.
- Acest rotisor nu este destinat utilizării de către copii.
- Debransați întotdeauna motorul din priză de perete înainte de deconectare adaptorului fișei.

Neluarea în seamă a PERICOLELOR, AVERTIZĂRILOR și ATENȚIONĂRILOR din acest ghid de utilizare pentru accesoriu, și din ghidul de utilizare a grătarului Weber® poate cauza accidente grave sau deces, sau poate cauza electrocutare sau incendii sau explozii cauzatoare de pagube materiale. Dacă nu aveți ghidul de utilizare a grătarului Weber®, contactați reprezentantul serviciului pentru clienți din zona dvs., folosind datele de contact de pe [www.weber.com](http://www.weber.com) pentru a obține un exemplar al ghidului.

#### EXPLOATAREA

- 1) Puneți scutul pe grilă având grijă să fie centrat **(a)**.
- 2) Glisați motorul în suport **(b)**. Feriți cordonul de suprafețele ascuțite sau fierbinți.
- 3) **IMPORTANT:** Verificați ca axul rotisorului să se potrivească în scut în mod corespunzător. Pentru aceasta, plasați axul rotisorului în scut, așezând canalele axului în creștăturile scutului **(c)**.
- 4) Pentru a pregăti rotisorul pentru alimente, glisați o furcă de frigare în axul rotisorului **(d)**. Împingeți axul rotisorului prin mijlocul alimentului. Glisați a doua furcă de frigare în ax și introduceți vârful ambelor furci de frigare în aliment. Alimentul trebuie să fie centrat pe ax. Strângeți bine șuruburile ambelor furci de frigare. *NOTĂ: Greutatea și dimensiunea maximă admisă pentru acest rotisor și motor sunt de 4,5 kg, respectiv un diametru de 21,6 cm.*
- 5) Înainte de gătit, asigurați-vă că alimentul este centrat și se poate roti. Dacă alimentul este prea greu sau are o formă neregulată, nu se poate roti bine și nu trebuie gătit cu rotisorul. În astfel de cazuri, utilizați metoda indirectă de gătit pe grătar. Dacă rotisorul este bine așezat în scut, scoateți axul rotisorului cu alimentul și puneți-l de o parte.
- 6) Preîncălziți grătarul la 250 °C. Asigurați-vă că capacul grătarului este așezat pe scut. După ce grătarul este preîncălzit, reglați temperatura după dorință.
- 7) Utilizând mănuși pentru grătar, sau cu cinci degete, plasați axul rotisorului în scut, glisând capătul ascuțit al axului rotisorului în motorul rotisorului **(e)**. Așezați canalele axului în creștăturile scutului.
- 8) Bransați motorul rotisorului în cablul prelungitor sau în priză. Cuplați motorul și închideți capacul.

#### SUGESTII PENTRU GĂTIT

- Strângeți carnea sau puii cu sfoară, dacă e cazul, pentru face forma cât se poate de uniformă înainte de plasarea pe frigare.
- Etapele pregătirii alimentelor pentru gătitul pe rotisor sunt similare cu cele pentru gătitul obișnuit. Durata indicată în cartea de bucate va fi aceeași.

#### UTILIZARE ȘI ÎNTREȚINERE

- Debransați motorul din priză când nu-l utilizați, sau înainte de curățare.
- Folosiți o cârpă moale pentru a curăța motorul rotisorului. Nu utilizați substanțe chimice sau produse abrazive de curățare.
- Nu scufundați motorul, cordonul, sau fișa în apă sau în alt lichid.
- Axul și furcile rotisorului pot fi spălate în mașina de spălat vase. Demontați axul rotisorului înainte de a-l plasa în mașina de spălat vase.
- Spălați cu mâna scutul cu apă caldă cu săpun.
- Când nu-l utilizați, debransați motorul din priză, scoateți-l din grătar și păstrați-l într-un loc uscat, ferit de accesul copiilor.

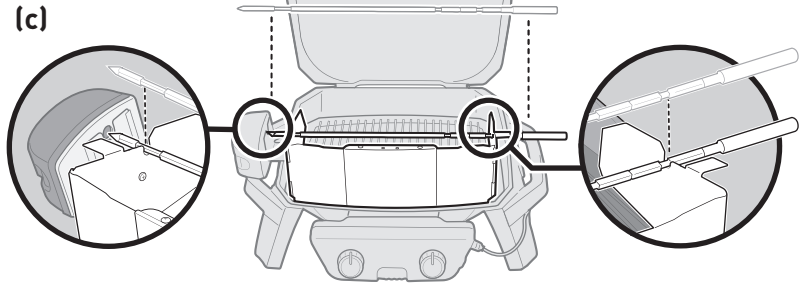
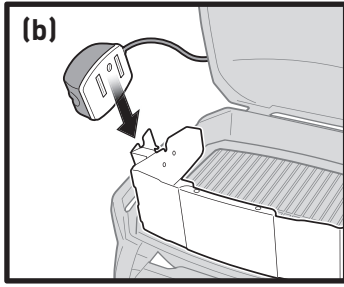
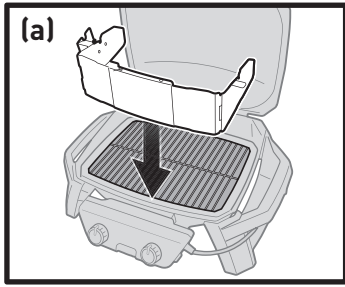

Acest simbol arată că produsul nu poate fi eliminat împreună cu gunoiul menajer. Pentru instrucțiuni despre eliminarea corespunzătoare a acestui produs în Europa, vizitați [www.weber.com](http://www.weber.com) și contactați importatorul listat pentru țara dvs. Dacă nu aveți acces la internet, contactați dealerul pentru numele, adresa și numărul de telefon ale importatorului.

**SL****OPOZORILO! POTENCIALNO  
TVEGANJE ZA ELEKTRIČNI UDAR****NAVODILA ZA ELEKTRIČNO OZEMLJITEV**

Upoštevajte vse navedbe **NEVARNOST**, **OPOZORILO** in **POZOR** v svojem uporabniškem priročniku za žar.

**⚠ OPOZORILO:**

- Ta motor je opremljen z ozemljitvenim vtičem za zaščito pred električnim udarom.
- Ne režite ali odstranjujte ozemljitvenega zoba z vtiča (če je na voljo).
- Motorja vrtljivega ražnja ne uporabljajte, če je v okvari ali ima poškodovan kabel ali vtič.
- Uporabljajte samo na prostem, vendar ga ne izpostavljajte dežju. Ne potaplajte v vodo.
- Pazite, da napajalni kabel ne pride v stik z vročimi površinami.
- Za zmanjšanje nevarnosti električnega udara naj bo priključek električnega podaljška suh in dvignjen od tal.
- Vedno se prepričajte, da je napetost uporabljene električne vtičnice pravilna (230 V).
- Naprava naj se napaja prek naprave za diferenčni tok (RCD) z nazivnim delovnim tokom, ki ne presega 30 mA.
- Za zagotovitev neprekinjene zaščite pred električnim udarom priključite le v ustrezno ozemljene vtičnice.
- Uporabite le podaljške, ki so odobreni za ZUNANJO UPORABO in ustrezajo moči tega motorja.
- Priložen je kratek napajalni kabel, ki zmanjša nevarnost spotikanja čez kabel. Podaljške lahko uporabite, vendar jih zavarujte, da ne pride do spotikanja čez kabel.
- Uporabite čim krajši podaljšek. Ne povezujte dveh ali več priključkov.
- Otroci ne smejo uporabljati tega ražnja.
- Vedno izklopite motor iz stenske vtičnice pred odklopom adapterja za vtič.

Neupoštevanje navedb **NEVARNOST**, **OPOZORILO** in **POZOR** v tem uporabniškem priročniku in uporabniškem priročniku za vaš žar Weber® lahko privede do resnih telesnih poškodb ali smrti ali pa povzroči električni udar ali požar oz. eksplozijo in poškoduje lastnino. Če nimate uporabniškega priročnika za svoj žar Weber®, stopite v stik s predstavnikom za pomoč kupcem na svojem območju prek podatkov za stik na [www.weber.com](http://www.weber.com), da dobite nadomestnega.

**DELOVANJE**

- 1) Namestite zaščito na rešetko in se prepričajte, da je na sredini **(a)**.
- 2) Potisnite motor v okvir **(b)**. Kabel naj bo ločen od potencialno ostrih ali vročih površin.
- 3) **POMEMBNO:** preverite, ali se gred vrtljivega ražnja pravilno prilega zaščiti. To naredite tako, da gred vrtljivega ražnja namestite v zaščito, pri čemer morajo utori gredi ležati v zarezah zaščite **(c)**.
- 4) Vrtljivi raženj pripravite za hrano, tako da eno nabodalo potisnete v gred vrtljivega ražnja **(d)**. Potisnite gred vrtljivega ražnja skozi sredino hrane. Drugo nabodalo potisnite v gred in zobce obeh nabodal vstavite v hrano. Hrana naj bo na sredini gredi. Trdno privijte vijake obeh nabodal. *OPOMBA: največja dovoljena teža in velikost za vrtljivi raženj ter motor znaša 10 funtov (4,5 kg), premer pa 8,5 inča (21,6 cm).*
- 5) Pred začetkom peke se prepričajte, da je hrana na sredini in se lahko vrti. Hrana, ki je pretežka ali nepravilne oblike, se morda ne bo dobro vrtela, zato je raje ne pecite z vrtljivim ražnjem. V tem primeru uporabite posredno metodo peke na žaru. Če vrtljivi raženj dobro sede v zaščito, odstranite gred vrtljivega ražnja s hrano in jo odložite.
- 6) Žar predhodno segrejte na 250 °C (480 °F). Prepričajte se, da pokrov žara leži na zaščiti. Ko je žar predhodno segret, nastavite želeno temperaturo.
- 7) Z uporabo rokavic namestite gred vrtljivega ražnja v zaščito, tako da oster konec gredi vrtljivega ražnja potisnete v motor vrtljivega ražnja **(e)**. Utere gredi namestite v zareze zaščite.
- 8) Vključite motor vrtljivega ražnja v podaljšek ali vtičnico. Vključite motor in zaprite pokrov.

**NASVETI ZA PEKO**

- Preden meso ali perutnino nataknete na nabodalo, ga/jo obvežite z vrvcio (če je potrebno), da dobite čim enotnejšo obliko.
- Koraki za pripravo hrane so pri peki z vrtljivim ražnjem enaki kot pri običajni peki. Čas peke, naveden v kuharski knjigi, bo enak.

**UPORABA IN VZDRŽEVANJE**

- Ko motor ni v uporabi ali pred začetkom čiščenja, ga izklopite iz vtičnice.
- Za čiščenje motorja vrtljivega ražnja uporabite mehko krpo. Ne uporabljajte kemikalij ali abrazivnih čistil.
- Motorja, kabla ali vtiča ne potaplajte v vodo ali drugo tekočino.
- Gred vrtljivega ražnja in vilice lahko pomivate v pomivalnem stroju. Preden gred vrtljivega ražnja položite v pomivalni stroj, jo razstavite.
- Zaščito pomijte ročno s toplo milnico.
- Ko motor ni v uporabi, ga izklopite iz vtičnice motorja, odstranite iz žara in shranite na suhem mestu, izven dosega otrok.



Ta simbol označuje, da izdelka ne morete odvreči z gospodinjstvi odpadki. Za navodila glede pravilnega odlaganja tega izdelka v Evropi glejte [www.weber.com](http://www.weber.com) in se obrnite na uvoznika, navedenega za vašo državo. Če nimate dostopa do interneta, se obrnite na prodajalca za ime, naslov in telefonsko številko uvoznika.

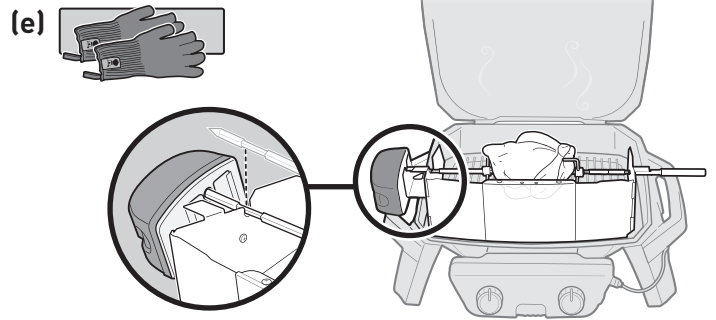
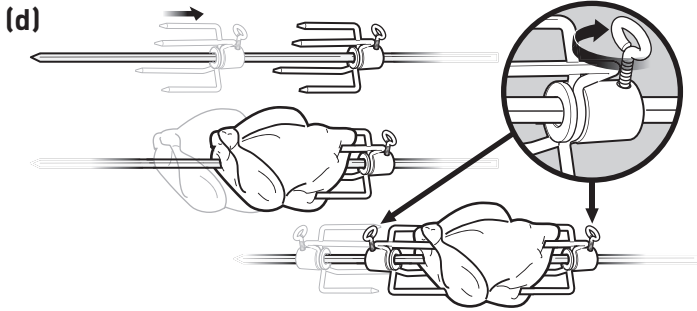

HR



**UPOZORENJE! POTENCIJALNA  
OPASNOST OD STRUJNOG  
UDARA**

#### UPUTE ZA ELEKTRIČNO UZEMLJENJE

Pridržavajte se svih **OPASNOSTI, UPOZORENJA** i **MJERA OPREZA** navedenih u korisničkom priručniku roštilja.

#### ⚠ UPOZORENJE:

- Motor je opremljen uzemljenim utikačem za zaštitu od strujnog udara.
- Nemojte odrezati ili ukloniti kontakt za uzemljenje s ovog utikača (ako ga ima).
- Ne upotrebljavajte motor roštilja ako je u kvaru ili ako je oštećen kabel ili utikač.
- Koristite samo na otvorenom; nemojte izlagati kiši. Ne uranjati u vodu.
- Kabel za napajanje ne smije doći u dodir s vrućim površinama.
- Kako bi se smanjila opasnost od strujnog udara, priključak produžnog kabela držite na suhom i iznad tla.
- Uvijek provjerite ima li električna utičnica ispravan napon (230 V).
- Uređaj se mora napajati putem uređaja diferencijalne struje (RCD) čija nazivna diferencijalna struja ne prelazi 30 mA.
- Da biste osigurali neprekidnu zaštitu od strujnog udara, spajajte isključivo s pravilno uzemljenim utičnicama.
- Upotrebljavajte isključivo produžne kabele odobrene za VANJSKU UPORABU koji imaju naznaku snage ovog motora.
- Uključen je kratki kabel za napajanje kako bi se smanjila opasnost od spoticanja preko kabela. Možete upotrebljavati produžne kabele, ali trebate pripaziti da se ne spotaknete preko kabela.
- Upotrebljavajte što kraći produžni kabel. Ne spajajte dva ili više produžnih kabela jedan u drugi.
- Ovaj roštilj nije namijenjen djeci.
- Uvijek iskopčajte motor iz zidne utičnice prije odspajanja adaptera za utičnice.

Nepridržavanje **OPASNOSTI, UPOZORENJA** i **MJERA OPREZA** navedenih u ovom korisničkom priručniku za dodatnu opremu i u korisničkom priručniku roštilja tvrtke Weber® može uzrokovati ozbiljne tjelesne ozljede, smrt, strujni udar ili može dovesti do požara ili eksplozije te uzrokovati materijalnu štetu. Ako nemate korisnički priručnik roštilja tvrtke Weber®, obratite se predstavniku službe za korisnike u svom području putem informacija za kontakt na internetskoj stranici [www.weber.com](http://www.weber.com) kako biste dobili zamjenski priručnik.

#### UPOTREBA

- 1) Stavite štitnik na rešetku i pobrinite se da se nalazi u sredini **(a)**.
- 2) Umetnite motor u nosač **(b)**. Držite kabel podalje od potencijalno oštrih ili vrućih površina.
- 3) **VAŽNO:** Provjerite stane li šipka roštilja ispravno u štitnik. Učinite to tako da namjestite šipku za roštilj u štitnik te postavite ureze šipke u utore na štitniku **(c)**.
- 4) Da biste pripremili roštilj za pečenje hrane, natakните jednu vilicu za ražanj na šipku za roštilj **(d)**. Gurnite šipku za roštilj kroz sredinu namirnice. Natakните drugu vilicu za ražanj na šipku i gurnite šiljke obje vilice u namirnicu. Namirnica se mora nalaziti na sredini šipke. Čvrsto zategnite vijke obje vilice za ražanj. **NAPOMENA: Maksimalna težina i veličina za ovaj roštilj i motor iznose 10 lbs (4,5 kg) i 8,5 in (21,6 cm) u promjeru.**
- 5) Prije pečenja provjerite nalazi li se namirnica na sredini šipke i može li se okretati. Ako je namirnica preteška ili nepravilnog oblika, možda se neće moći dobro okretati i možda se ne bi se trebala peći na roštilju. U takvim slučajevima primjenjujte neizravnu metodu pečenja na roštilju. Ako je roštilj dobro umetnut u štitnik, izvucite šipku za roštilj s hranom i stavite je sa strane.
- 6) Zagrijte roštilj na 250 °C (480 °F). Pobrinite se da se poklopac roštilja oslanja na štitnik. Nakon što zagrijete roštilj, podesite temperaturu po želji.
- 7) Stavite rukavice te namjestite šipku za roštilj u štitnik tako da umetnete oštri kraj šipke za roštilj u motor roštilja **(e)**. Postavite ureze šipke u utore na štitniku.
- 8) Priključite motor roštilja u produžni kabel ili u utičnicu. Uključite motor i zatvorite poklopac.

#### SAVJETI ZA PEČENJE

- Meso ili perad po potrebi vežite uzicom kako biste dobili što ujednačeniji oblik prije stavljanja na ražanj.
- Postupak pripremanja hrane na roštilju jednak je kao i za obično pripremanje hrane. Vrijeme navedeno u kuharici bit će isto.

#### UPOTREBA I BRIGA

- Isključite motor iz utičnice kada nije u uporabi ili prije čišćenja.
- Motor roštilja čistite mekom krpom. Nemojte upotrebljavati kemikalije ni abrazivna sredstva za čišćenje.
- Ne uranjajte motor, kabel ili utikač u vodu ili druge tekućine.
- Šipka za roštilj i vilice mogu se prati u perilici posuda. Rastavite šipku za roštilj prije nego što je stavite u perilicu posuda.
- Ručno operite štitnik s toplom vodom sa sapunicom.
- Kad nije u uporabi, isključite motor iz utičnice, maknite ga s roštilja i spremite ga na suho mjesto izvan dohvata djece.

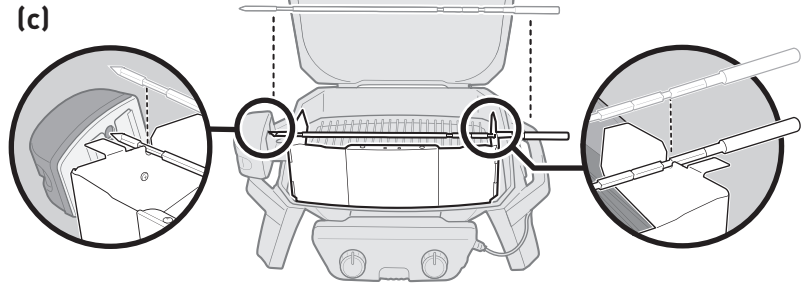
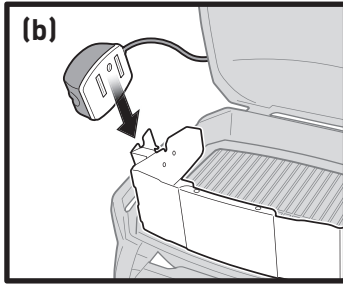
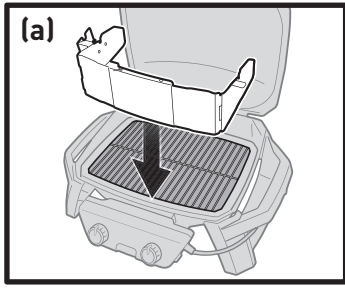

Ovaj simbol naznačuje da se proizvod ne smije odlagati s kućanskim otpadom. Za upute koje se odnose na pravilno odlaganje ovoga proizvoda u Europi, molimo Vas da posjetite [www.weber.com](http://www.weber.com) i obratite se uvozniku koji je naveden na popisu za vašu zemlju. Ako nemate pristup internetu, obratite se lokalnom zastupniku/trgovcu za ime uvoznika, adresu i telefonski broj.

**ET****HOIATUS! VÕIMALIK  
ELEKTRILÖÖGIOHT**

### ELEKTRI MAANDAMISE JUHISED

Järgige kõiki grilli kasutusjuhendis toodud ohutusjuhiseid märgistusega OHT, HOIATUS ja ETTEVAATUST.

#### ⚠ HOIATUS

- Mootor on varustatud maandatud pistikuga, et kaitsta elektrilöögi eest.
- Ärge löigake ega eemaldage maandusklemmi sellest pistikust (võimaluse korral).
- Ärge kasutage pöörleva praevardaga grilli mootorit, kui sellel on tõrge või kui juhe või pistik on kahjustatud.
- Kasutage ainult väljas. Ärge jätke vihma kätte. Ärge kastke vette.
- Ärge laske toitejuhtmel kunagi kuuma pinnaga kokku puutuda.
- Elektrilöögi ohu vältimiseks hoidke pikendusjuhtme ühendust kuivana ja maapinnast kõrgemal.
- Veenduge alati, et kasutataval pistikupesal on õige pinge (230 V).
- Elektriga varustamisel peab kasutama rikkevoolukaitset ehk jääkvooluseadet (RCD), mille nominaalne töövool ei oleks suurem kui 30 mA.
- Selleks et tagada püsiv kaitse elektrilöögi eest, ühendage ainult õigesti maandatud pistikutega.
- Kasutage ainult pikendusjuhtmeid, mis on VÄLISTINGIMUSTES kasutamiseks heaks kiidetud ning mida on selle mootori varustamiseks hinnatud.
- Komplektis on kaasas lühike elektrijuhe, et vähendada juhtmel komistamise ohtu. Pikendusjuhtmeid võib kasutada, kuid juhtmel komistamise ohu ennetamiseks tuleb rakendada ettevaatusabinõusid.
- Kasutage võimalikult lühikest pikendusjuhet. Ärge ühendage omavahel kahte või enam pikendusjuhet.
- Lapsed ei tohi pöörleva praevardaga grilli kasutada.
- Enne pistikuadapteri eemaldamist lahutage mootor seinakontaktist.

Lisatarviku ja Weber®-i grilli kasutusjuhendites toodud ohutusjuhiste (märgistusega OHT, HOIATUS ja ETTEVAATUST) eiramine võib kaasa tuua raskeid kehavigastusi või surma, põhjustada elektrilöögi, tulekahju või plahvatuse, mis tekitab materiaalselt kahju. Kui teil ei ole Weber®-i grilli kasutusjuhendit, võtke ühendust oma piirkonna klienditeeninduse esindajaga veebisaidil [www.weber.com](http://www.weber.com) toodud kontaktandmetel.

### KASUTAMINE

- 1) Asetage kilp resti peale ja veenduge, et see on keskel **(a)**.
- 2) Libistage mootor hoidikusse **(b)**. Hoidke juhet võimalikest teravatest või kuumadest pindadest eemal.
- 3) **OLULINE.** Kontrollige, kas pöörleva praevardaga grilli võll sobitub kilpi korralikult. Saate seda teha, kui asetate pöörleva praevardaga grilli võlli kilbi külge, kinnitades võlli vaod kilbis olevatesse soontesse **(c)**.
- 4) Selleks et pöörleva praevardaga grilli toidu jaoks ette valmistada, libistage üks praevarda ora grilli võlli sisse **(d)**. Lükake grilli võll läbi toidu keskosa. Libistage teise praevarda ora võlli sisse ja sisestage mõlema varda piid toidu sisse. Toit peab asuma võlli keskel. Kinnitage kindlalt mõlema praevarda ora kruvid. **MÄRKUS. Pöörleva praevardaga grilli ja mootori maksimaalne lubatud kaal on 10 naela (4,5 kg) ja lubatud diameeter 8,5 tolli (21,6 cm).**
- 5) Enne küpsetamist veenduge, et toit on keskel ja sellel on võimalik pöörelda. Kui toit on liiga raske või ebakorrapärase kujuga, ei pruugi see hästi pöörelda ja seda ei tohi pöörleva praevardaga grilliga küpsetada. Sellisel juhul kasutage grilli küpsetamise kaudset meetodit. Kui pöörleva praevardaga grill on kilbi külge hästi paigaldatud, siis eemaldage grilli võll koos toiduga ja asetage kõrvale.
- 6) Eelkuumutage grill temperatuurini 250 °C (480 °F). Veenduge, et grilli kaas on toetatud kilbile. Pärast seda, kui grill on eelkuumenenud, reguleerige temperatuuri soovi järgi.
- 7) Kasutage kindaid ja asetage pöörleva praevardaga grilli võll kilbi külge, lükates võlli teravat otsa grilli mootorisse **(e)**. Asetage võlli vaod kilbis olevatesse soontesse.
- 8) Ühendage pöörleva praevardaga grilli mootor pikendusjuhtme või pistikupesaga. Lülitage mootor sisse ja sulgege kaas.

### KÜPSETUSALASSED NÕUANDED

- Nöörige liha või linnuliha vajaduse korral tihedalt kokku, et muuta kuju enne praevardale ajamist võimalikult ühtlaseks.
- Pöörleva praevardaga grillis küpsetamisel on toiduvalmistamise sammud samad, mis tavalisel küpsetamisel. Kokaraamatus näidatud aeg jääb samaks.

### KASUTAMINE JA HOOLDUS

- Eemaldage mootori pistik pistikupesast enne puhastamist ja siis, kui seda ei kasutata.
- Kasutage pöörleva praevardaga grilli mootori puhastamiseks pehmet lappi. Ärge kasutage kemikaale ega abrasiivseid puhastusaineid.
- Ärge kastke mootorit, juhet ega pistikut vette ega muusse vedelikku.
- Grilli võlli ja vardaid võib nõudepesumasinas pesta. Võtke pöörleva praevardaga grilli võll enne nõudepesumasinasse asetamist lahti.
- Peske kilp sooja seebiveega puhtaks.
- Kui te mootorit ei kasuta, lahutage see pistikupesast, eemaldage grillilt ning hoidke kuivas ja lastele kättesaamatus kohas.



See sümbol näitab, et toodet ei saa visata ära koos olmeprügiga. Juhiste saamiseks antud toote korralikuks utiliseerimiseks Euroopas, külastage veebilehte [www.weber.com](http://www.weber.com) ning võtke ühendust teie riigi kohta märgitud importööriga. Kui teil ei ole juurdepääsu Internetile, võtke importööri nime, aadressi ning telefoninumbri teada saamiseks ühendust oma edasimüüjaga.

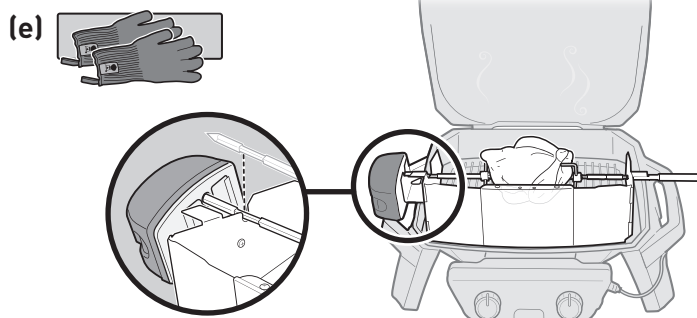
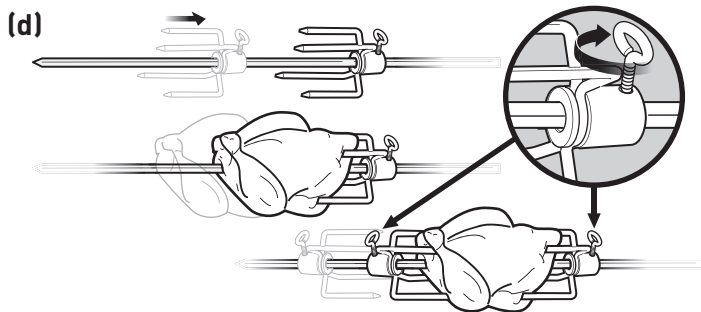

LV



**BRĪDINĀJUMS! POTENCIĀLS  
ELEKTROŠOKA RISKS**

#### NORĀDĪJUMI PAR ELEKTRISKO ZEMĒJUMU

ievērojiet visus grila īpašnieka rokasgrāmatā ar vārdiem **BĪSTAMI**, **BRĪDINĀJUMS** un **UZMANĪBU** apzīmētos paziņojumus.

#### ⚠ BRĪDINĀJUMS!

- Šis motors ir aprīkots ar iezemētu kontaktdakšu, kas nodrošina aizsardzību pret elektriskās strāvas triecienu.
- Neatvienojiet un neizņemiet zemējuma kontakttapu no šīs kontaktdakšas (ja tas ir attiecināms).
- Nedarbīniet grilēšanas iesma motoru, ja ir radušies tā darbības traucējumi vai ir bojāts vads vai kontaktdakša.
- Lietojiet tikai ārpus telpām; sargājiet no lietus. Neiegremdējiet ūdenī.
- Nekādā gadījumā nepieļaujiet strāvas vada saskari ar karstām virsmām.
- Lai samazinātu elektriskās strāvas trieciena risku, sargājiet pagarinātāja savienojumu no mitruma un nelieciet pagarinātāju uz zemes.
- Vienmēr pārliedziniet, ka lietotajai elektriskajai kontaktligzdai ir pieslēgts vajadzīgais spriegums (230 V).
- Strāvas padeve ierīcei ir jānodrošina, izmantojot paliekošās strāvas ierīci (RCD), kuras nominālais paliekošās darba strāvas stiprums nepārsniedz 30 mA.
- Lai nodrošinātu pastāvīgu aizsardzību pret elektriskās strāvas trieciena risku, pievienojiet ierīci tikai pienācīgi iezemētām kontaktligzdām.
- Izmantojiet tikai lietošanai ĀRPUS TELPĀM apstiprinātus pagarinātājus, kuru nominālā jauda atbilst šī motora jaudai.
- Lai samazinātu aizķeršanās risku, komplektācijā ir ietverts īss strāvas vads. Drīkst lietot pagarinātājus, taču ir jāuzmanās, lai nepieļautu aizķeršanos aiz vada.
- Lietojiet pēc iespējas īsāku pagarinātāju. Nesavienojiet kopā 2 vai vairākus pagarinātājus.
- Šo grilēšanas iesmu nedrīkst lietot bērni.
- Pirms kontaktdakšas adaptera atvienošanas vienmēr atvienojiet motoru no sienas kontaktligzdas.

Ja netiek ievēroti šajā piederuma īpašnieka rokasgrāmatā un jūsu Weber® grila rokasgrāmatā ar vārdiem **BĪSTAMI**, **BRĪDINĀJUMS** un **UZMANĪBU** apzīmētie paziņojumi, tas var izraisīt elektriskās strāvas triecienu vai ugunsgrēku vai sprādzienu, kas izraisa īpašuma bojājumus. Ja jums nav jūsu Weber® grila īpašnieka rokasgrāmatas, sazinieties ar vietējā klientu apkalpošanas dienesta pārstāvi, izmantojot vietnē [www.weber.com](http://www.weber.com) pieejamo kontakttinformāciju, lai iegūtu jaunu rokasgrāmatas eksemplāru.

#### LIETOŠANA

- 1) Novietojiet uz režģa aizsargu un pārliedziniet, ka tas atrodas vidū **(a)**.
- 2) Iebīdīiet motoru kronšteinā **(b)**. Sargājiet vadu no virsmām, kas var būt asas vai karstas.
- 3) **SVARĪGI!** Pārbaudiet, vai grilēšanas iesma asi var pienācīgi ievietot aizsargā. Lai to izdarītu, ievietojiet grilēšanas iesma asi aizsargā, atbalstot ass gropes aizsarga ierobos **(c)**.
- 4) Lai sagatavotu grilēšanas iesmu ēdiena uzduršanai, uzbīdīiet uz grilēšanas iesma vienu iesma dakšu **(d)**. Izduriet grilēšanas iesma asi cauri ēdiena vidum. Uzbīdīiet uz ass otru dakšu un ieduriet abu iesma dakšu zarus ēdienā. Ēdienam ir jāatrodas ass vidū. Cieši pievelciet abu iesma dakšu skrūves. **PIEZĪME.** Uz šī cepšanas iesmu pagatavojamā ēdiena maksimālais svars un diametrs ir attiecīgi 4,5 kg (10 mārciņas) un 21,6 cm (8,5 collas).
- 5) Pirms cepšanas pārliedziniet, ka ēdiens atrodas vidū un to var pagriezt. Ja ēdiens ir pārāk smags vai nevienmērīgas formas, tā pagriešana var būt apgrūtināta un to nedrīkst cept, izmantojot cepšanas iesmu. Šādos gadījumos cepiet ēdienu uz grila, izmantojot netiešo metodi. Ja grilēšanas iesms labi iegulst aizsargā, izņemiet grilēšanas iesma asi ar ēdienu un nolieciet to malā.
- 6) Uzsildiet grilu līdz 250 °C (480 °F) temperatūrai. Pārliedziniet, ka grila vāks atbalstās pret aizsargu. Kad grils ir uzsildīts, noregulējiet vajadzīgo temperatūru.
- 7) Uzvelciet cimdus un ievietojiet grilēšanas iesma asi aizsargā, iebīdīt grilēšanas iesma ass aso galu grilēšanas iesma motorā **(e)**. Atbalstiet ass gropes aizsarga ierobos.
- 8) Pievienojiet grilēšanas iesma motoru pagarinātājam vai kontaktligzdai. Ieslēdziet motoru un aizveriet vāku.

#### PADOMI PAR CEPŠANU

- Ja tas ir nepieciešams, pirms gaļas vai putna gaļas uzduršanas uz iesma aptiniet ēdienu ar diegu, lai padarītu tā formu pēc iespējas vienmērīgāku.
- Ēdiena sagatavošanas principi pirms cepšanas uz grilēšanas iesma ir tādi paši kā pirms parastās cepšanas. Pavārgrāmatā norādītais laiks ir tāds pats.

#### LIETOŠANA UN KOPŠANA

- Ja motors netiek lietots vai tas ir jātīra, atvienojiet motoru no kontaktligzdas.
- Tīriet grilēšanas iesma motoru ar mīkstu drānu. Nelietojiet nekādus ķīmiskos līdzekļus vai abrazīvus tīrīšanas līdzekļus.
- Neiegremdējiet motoru, vadu vai kontaktdakšu ūdenī vai citā šķidrumā.
- Grilēšanas iesma asi un dakšas drīkst mazgāt trauku mazgājamā mašīnā. Pirms ievietošanas trauku mazgājamā mašīnā izjauciet cepšanas iesma asi.
- Mazgājiet aizsargu ar rokām, izmantojot siltu ziepjūdeni.
- Kad motors netiek lietots, atvienojiet to no kontaktligzdas, noņemiet to grila un uzglabājiet to sausā, bērniem nepieejamā vietā.



Šis simbols norāda uz to, ka izstrādājumu nedrīkst izmest atkritumos. Lai iepazītos ar noteikumiem par šī izstrādājuma pareizu likvidēšanu Eiropā, lūdzu, apmeklējiet [www.weber.com](http://www.weber.com) un sazinieties ar norādīto jūsu valsts importētāju. Ja jums nav interneta piekļuves, sazinieties ar pārstāvi, lai noskaidrotu importētāja nosaukumu, adresi un telefona numuru.

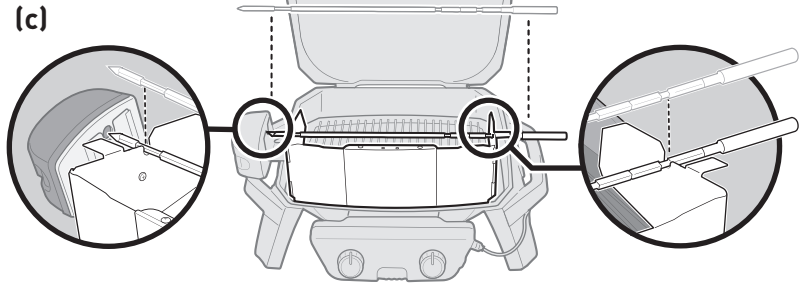
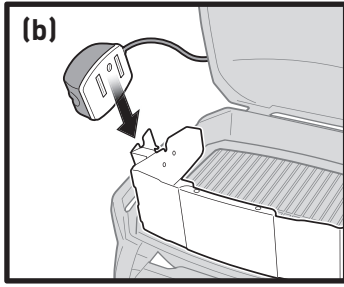
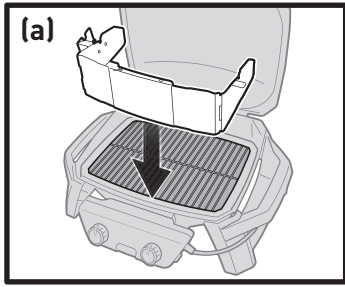

LT



SAUGOS NURODYMAS!  
IŠKROVOS PAVOJUS

### ELEKTROS GRANDINĖS ĮŽEMINIMO INSTRUKCIJOS

Laikytės visų jūsų kepsninės savininko vadove pateiktų ĮSPĖJIMŲ, PERSPĖJIMŲ ir nurodymų apie PAVOJUS.

#### ⚠ ĮSPĖJIMAS:

- Šiame variklyje yra įžeminimo kištukas, skirtas apsaugai nuo elektros smūgio pavojaus.
- Nenujaukite ir nepašalinkite įžeminimo kontakto iš šio kištuko (jei yra).
- Nejunkite iešmo paukštienai variklio, jei jis veikia netinkamai arba yra pažeistas kištukas arba laidas.
- Naudokite tik lauke, tačiau nenaudokite lyjant lietui. Nenardinkite į vandenį.
- Neleiskite maitinimo laidui liestis prie karštų paviršių.
- Siekiant sumažinti elektros smūgio pavojų, ilgintuvo laido jungtį laikykite sausą ir pakeltą nuo žemės.
- Visada įsitikinkite, kad naudojamas teisingos įtampos elektros lizdas (230 V).
- Elektros srovė į įrenginį turi būti tiekiamą per likutinės srovės prietaisą (RCD) su ne didesne nei 30 mA likutine darbine srove.
- Kad prietaisas būtų tinkamai apsaugotas nuo elektros smūgio pavojaus,junkite jį tiksliai į tinkamą įžemintą elektros lizdą.
- Naudokite tik LAUKE TINKAMUS naudoti ilgintuvus, atitinkančius šio variklio elektros įtampą.
- Pridedamas trumpas maitinimo laidas yra skirtas sumažinti pavojų, kad už laido kas nors užklius. Ilgintuvus naudoti galima, bet tai reikia daryti atsargiai, kad už laido niekas neužkliūtų.
- Naudokite kuo trumpesnį ilgintuvo laidą. Nejunkite 2 ar daugiau ilgintuvų laidų.
- Ši elektrinė kepsninė neskirta naudoti vaikams.
- Visada atjunkite variklį nuo elektros lizdą prieš atjungdami kištuko adapterį.

Nesilaikant PAVOJAUS, ĮSPĖJIMO ir PERSPĖJIMO instrukcijų nurodymų šiame priedo savininko vadove ir savo Weber® kepsninės savininko vadove galima sunkiai ar net mirtinai susižaloti, sukelti gaisrą ar sprogimą, elektros smūgį ar sugadinti materialinį turtą. Jei neturite savo Weber® kepsninės savininko vadovo, susisiekite su klientų aptarnavimo tarnybos atstovu savo vietovėje naudodami kontaktinę informaciją svetainėje [www.weber.com](http://www.weber.com) ir gaukite naują vadovo kopiją.



Šis simbolis nurodo, kad produkto negalima išmesti į šiukšlinę. Norėdami rasti instrukcijas apie tinkamą šio produkto utilizavimą Europoje apsilankykite [www.weber.com](http://www.weber.com) ir kreipkitės į savo šaliai nurodytą importuotoją. Jei neturite prieigos prie interneto, kreipkitės į savo platintoją, kad sužinotumėte importuotojo pavadinimą, adresą ir telefono numerį.

### NAUDOJIMAS

- 1) Padėkite dangtį ant grotelių ir įsitikinkite, kad jis eina per centrą **(a)**.
- 2) Įstatykite variklį į rėmą **(b)**. Laikykite laidą saugiu atstumu nuo potencialiai aštrių ar įkaitusių paviršių.
- 3) **SVARBU:** Patikrinkite, kad iešmo paukštienai velenas tinkamai įstatytų į dangtį. Tam įstatykite iešmo paukštienai veleną į dangtį taip, kad veleno briaunelės atsiremtų į dangčio **(c)** įrantas.
- 4) Kad iešmas būtų paruoštas maisto gamybai, įstatykite vieną šakutę į iešmo veleną **(d)**. Prakiškite veleną per norimą kepti patiekalą per centrą. Įstatykite į veleną antrą šakutę, abiejų šakučių nagus įstumkite į gaminamą patiekalą. Jis turi būti nustatytas per iešmo vidurį. Tvirtai priveržkite abu šakučių varžtus. **PASTABA. Didžiausias iešmui ir varikliui leistinas svoris yra 4,5 kg (10 sv.), patiekalo skersmuo plačiausioje vietoje - 21,6 cm (8,5 col.).**
- 5) Prieš gamindami įsitikinkite, kad patiekalas nustatytas per centrą ir iešmą galima sukuti. Jei maistas per sunkus ar netolygios formos, jį gali būti sunkiau sukuti, tokiu atveju jo ant iešmo nekepkitė. Tokiais atvejais kepkitė ant netiesioginės liepsnos kepsninėje. Jei iešmas paukštienai į dangtį įsistato gerai, išimkite veleną su patiekalu ir pasidėkite šalia.
- 6) Pakaitinkite kepsninę iki 250 °C (480 °F). Įsitikinkite, kad kepsninės dangtis atsiremia į iešmo paukštienai dangtį. Kai kepsninė pakaitinama, nustatykite reikalingą temperatūrą.
- 7) Su pirštineis įstatykite iešmo veleną į dangtį, įstumdami aštrųjį veleno galą į iešmo variklį **(e)**. Atremkite veleno griovelius į dangčio įrantas.
- 8) Įjunkite iešmo variklį į ilgintuvo laidą arba elektros lizdą. Įjunkite variklį ir uždenkite dangtį.

### KEPIMO PATARIMAI

- Jei reikia, suriškite mėsą ar paukštieną virvele, kad ji būtų kuo vienodesnės formos, prieš verdami ją ant iešmo.
- Gaminimo veiksmai kepant ant iešmo yra tokie patys kaip ir kepant ant grotelių. Nurodytas kepimo laikas šioje knygelėje galios ir kepant ant iešmo, ir ant grotelių.

### NAUDOJIMAS IR PRIEŽIŪRA

- Kai nenaudojate kepsninės arba norite ją valyti, atjunkite variklį nuo elektros lizdo.
- Iešmo paukštienai variklį valykite minkšta šluoste. Nenaudokite chemikalų ar braižančių medžiagų.
- Nenardinkite variklio, laido ar kištuko į vandenį ar kitą skystį.
- Iešmo dangtį ir šakutes galima plauti indaplovėje. Išmontuokite iešmo veleną prieš sudėdami dalis plauti į indaplovę.
- Dangtį nuplaukite rankomis, šiltu muilinu vandeniu.
- Kai nenaudojate, atjunkite variklį nuo lizdo, nuimkite iš kepsninės ir laikykite sausoje, vaikams nepasiekiamoje vietoje.

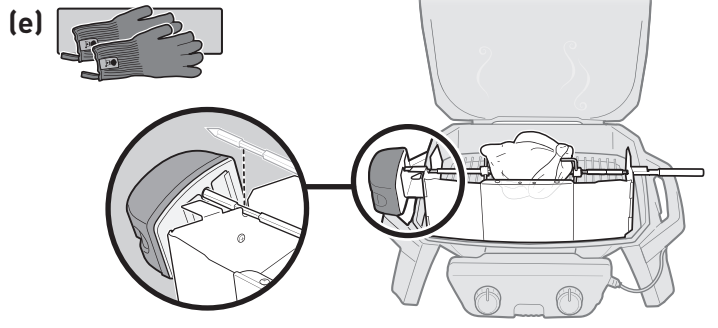
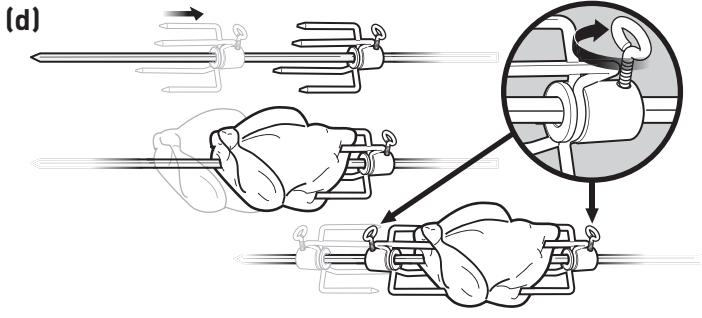

**AUSTRALIA**

Weber-Stephen Products LLC  
R. McDonald Co. PTY. LTD.  
+61.8.8221.6111

**AUSTRIA**

Weber-Stephen Österreich GmbH  
+43 7242 890 135 0  
info-at@weberstephen.com

**BELGIUM**

Weber-Stephen Products Belgium Sprl  
+32 015 28 30 90  
infobelux@weberstephen.com

**CHILE**

Weber-Stephen Chile SpA.  
+01 56 2-3224-3936

**CZECH REPUBLIC**

Weber-Stephen CZ & SK spol. s r.o.  
+42 267 312 973  
info-cz@weberstephen.com

**DANMARK**

Weber-Stephen Nordic ApS  
+45 99 36 30 10  
info@weberstephen.dk

**DEUTSCHLAND**

Weber-Stephen Deutschland GmbH  
+49 6132 8999 0  
info-de@weberstephen.com

**FRANCE**

Weber-Stephen France  
+33 810 19 32 37  
service.consommateurs@weberstephen.com

**HUNGARY**

Weber-Stephen Magyarország Kft.  
+36 70 / 70-89-813  
info-hu@weberstephen.com

**ICELAND**

Jarn & Gler Wholesale EHF  
+354 58 58 900

**INDIA**

Weber-Stephen Barbecue Products India Pvt. Ltd.  
080 42406666  
customercare@weberindia.com

**ISRAEL**

D&S Imports  
+972 392 41119  
info@weber.co.il

**ITALY**

Weber-Stephen Products Italia Srl  
+39 0444 360 590  
info-italia@weberstephen.com

**MEXICO**

Weber-Stephen Products S.A. de C.V.  
+01800-00-Weber [93237] Ext. 105

**NETHERLANDS**

Weber-Stephen Netherlands B.V.  
+31 513 4333 22  
info@weberbarbecues.nl

**NEW ZEALAND**

Weber New Zealand ULC  
+64 9 570 6630

**POLSKA**

Weber-Stephen Polska Sp. z o.o.  
+48 22 392 04 69  
info-pl@weberstephen.com

**RUSSIA**

Weber-Stephen Vostok LTD.  
+7 495 956 63 21  
info.ru@weberstephen.com

**SOUTH AFRICA**

Weber-Stephen Products (South Africa) (Pty) Ltd.  
+27 11 454 2369  
info@weber.co.za

**SPAIN**

Weber-Stephen Iberica Srl  
+34 93 584 40 55  
infoiberica@weberstephen.com

**SWITZERLAND**

Weber-Stephen Schweiz GmbH  
+41 52 24402 50  
info-ch@weberstephen.com

**TURKEY**

Weber Stephen Turkey  
Ev ve Bahçe Malzemeleri Ticaret Ltd. Şti  
+90 212 659 64 80

**UNITED ARAB EMIRATES**

Weber-Stephen Nordic Middle East  
+971 4 360 9256  
info@weberstephen.ae

**UNITED KINGDOM**

Weber-Stephen Products (UK) Ltd.  
+44 (0)203 630 1500  
customerserviceuk@weberstephen.com

**USA**

Weber-Stephen Products LLC  
847 934 5700  
support@weberstephen.com

For Republic of Ireland, please contact:  
Weber-Stephen Products (U.K.) Limited.

For other eastern European countries, such as ROMANIA,  
SLOVENIA, CROATIA, or GREECE, please contact:  
Weber-Stephen Deutschland GmbH,  
info-EE@weberstephen.com.

For Baltic states, please contact:  
Weber-Stephen Nordic ApS.



WEBER-STEPHEN PRODUCTS LLC  
www.weber.com