



FICHE TUTORIELLE

Changer la lampe sur un VP Smart 60wi2

Version 1.2 du 19/10/2016

Toutes les images et les textes de ce document sont la propriété de Wipple. Vous ne pouvez les reproduire sans l'accord écrit de Wipple.



Make working together,

support@wipple.fr

www.wipple.fr

Retirer l'ancien module de la lampe



Make working together,

support@wipple.fr

www.wipple.fr

1. Appuyez deux fois sur le bouton **Marche** de la télécommande ou du XCP afin de mettre le projecteur en mode Veille.

2. Attendez au moins 30 minutes que le projecteur refroidisse.

3. Débranchez le câble d'alimentation du projecteur.

4. Utilisez le tournevis cruciforme pour desserrer les deux vis captives.

REMARQUE :

N'essayez pas de retirer ces vis. Les vis captives ne peuvent pas être retirées, mais seulement desserrées.

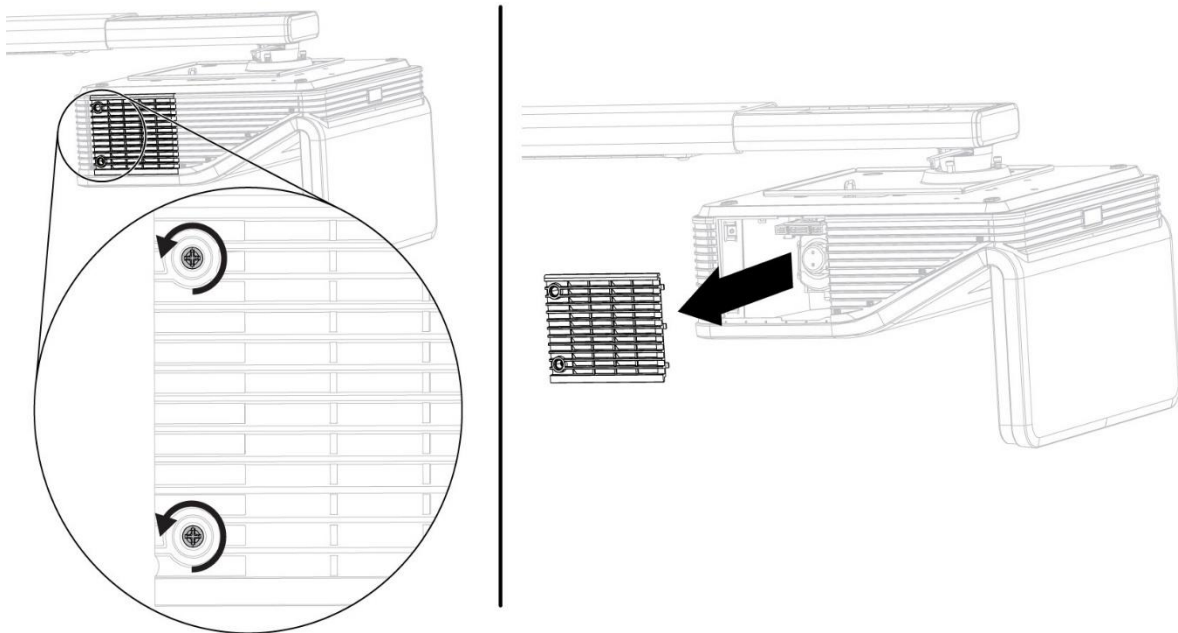

5. Utilisez un tournevis cruciforme pour desserrer les deux vis captives en haut du module de la lampe, puis retirez délicatement le module de la lampe.

REMARQUE :

Vous devez pouvoir insérer facilement le module de la lampe dans le projecteur, sans forcer.

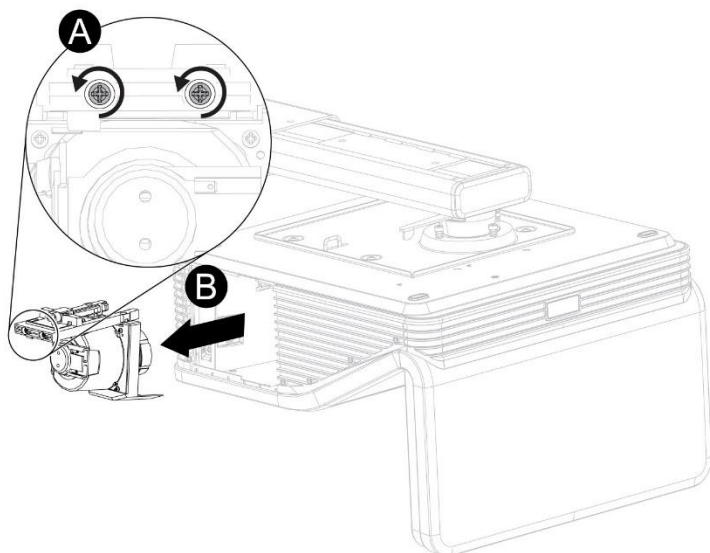

REMARQUE :

N'essayez pas de retirer ces vis. Les vis captives ne peuvent pas être retirées, mais seulement desserrées.

Mettre le nouveau module de lampe dans le projecteur



Make working together,

support@wipple.fr

www.wipple.fr

1. Sortez de son emballage le nouveau module de la lampe.

2. Placez délicatement le module de la lampe dans le projecteur, puis appuyez doucement l'extrémité alimentée du module de la lampe contre le projecteur pour vous assurer que le contact se fait bien avec le port d'alimentation du projecteur.

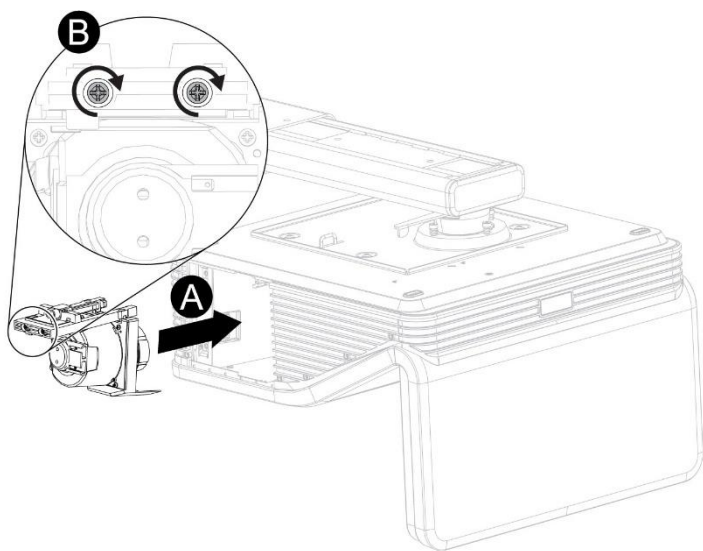

3. Utilisez le tournevis cruciforme pour serrer les vis captives.

IMPORTANT :

Ne serrez pas trop les vis.

4. Remettez le couvercle de la lampe.

5. Utilisez le tournevis cruciforme pour serrer les vis captives.

IMPORTANT :

Ne serrez pas trop les vis.

6. Branchez le câble d'alimentation à la prise électrique.

7. Appuyez une fois sur le bouton **Marche** de la télécommande ou du XCP pour vérifier que le projecteur fonctionne et que le module de la lampe est bien installé.

8. Mettez l'ancien module de la lampe dans un conteneur sécurisé et manipulez-le avec soin jusqu'à ce que vous le recycliez.

Pour terminer l'installation du module de la lampe du projecteur



Make working together,

support@wipple.fr

www.wipple.fr

1. Branchez le câble d'alimentation du projecteur à la prise du courant, puis allumez le projecteur.

2. Appuyez une fois sur le bouton **Marche** de la télécommande ou du XCP pour vérifier que le projecteur fonctionne et que le module de la lampe est bien installé.

3. Si nécessaire, réglez l'image du projecteur.

4. Accédez au menu d'entretien pour réinitialiser les heures de la lampe (voir Réinitialiser les heures de la lampe ci-dessous).

5. Activez les e-mails d'alerte et les avertissements de la lampe du projecteur s'ils ont été désactivés.



Réinitialiser les heures de la lampe



Make working together,

support@wipple.fr

www.wipple.fr

Après avoir remplacé le module de la lampe, vous devrez accéder au menu d'entretien du projecteur et réinitialiser les heures de la lampe. Afin d'éviter toute erreur accidentelle, seul un administrateur système doit effectuer cette opération.

1. A l'aide de la télécommande, appuyez rapidement sur les boutons suivants pour accéder au menu d'entretien : **Bas, Haut, Haut, Gauche, Haut**.
-

REMARQUE :

Réinitialisez toujours les heures de la lampe après avoir remplacé la lampe, car les rappels d'entretien se basent sur le nombre actuel d'heures d'utilisation.

ATTENTION :

N'ajustez aucun paramètre du menu d'entretien autre que ceux répertoriés dans ce guide. Si vous modifiez d'autres paramètres, vous risquez d'endommager votre projecteur ou de perturber son fonctionnement, et votre garantie pourrait se voir annulée.

2. Faites défiler l'écran jusqu'à Réinitialisation des heures de la lampe, puis appuyez sur **OK**. Les deux valeurs des heures de la lampe (Standard et Economie) sont remises à zéro.
-

ATTENTION :

Ne réinitialisez pas les heures de la lampe à moins que vous veniez de remplacer le module de la lampe. Le fait de réinitialiser les heures de la lampe sur une vieille lampe peut endommager votre projecteur à cause d'une panne de lampe.

REMARQUE :

Vous ne pouvez pas réinitialiser la valeur Heures d'affichage, car il s'agit du nombre total d'heures pendant lesquelles le projecteur a fonctionné.

3. Appuyez sur le bouton **Menu** de la télécommande. Le menu Paramètre apparaît.
-

4. Sélectionnez  pour vérifier que les heures de la lampe ont bien été remises à zéro.
-