



FICHE TUTORIELLE

VIDÉOPROJECTEUR SMART 60WI Remplacement de lampe | Remise à zéro du compteur de la lampe

*Version 1.1 du 03/02/2017

Toutes les images et les textes de cette page sont la propriété de Wipple. Vous ne pouvez les reproduire sans l'accord écrit de Wipple.



Make working together,
work better.

support@wipple.fr
www.wipple.fr

Retrait et remplacement de la lampe



Make working together,
work better.

support@wipple.fr
www.wipple.fr

La lampe va finir par faiblir, et un message s'affichera pour vous rappeler de la remplacer. Assurez-vous de disposer d'un module de lampe de rechange avant d'effectuer les opérations suivantes.

Avertissement

- Voir smarttech.com/compliance pour consulter la fiche de données de sécurité du projecteur.
- Remplacez la lampe lorsque le projecteur affiche un message d'avertissement concernant la durée de vie de la lampe. Si vous continuez à utiliser le projecteur après l'apparition de ce message, la lampe peut éclater ou exploser en envoyant du verre dans tout le projecteur.
- Si la lampe éclate, sortez de la pièce et aérez-la.
- Ensuite, effectuez les opérations suivantes :
 - Ne touchez pas les éclats de verre car ils peuvent vous blesser.
 - Lavez-vous soigneusement les mains si vous avez touché des fragments de la lampe.
 - Nettoyez soigneusement la zone autour du projecteur et jetez tous les produits comestibles se trouvant dans cette zone, car ils ont pu être contaminés.
 - Contactez le service technique Wipple (support@wipple.fr) pour plus d'instructions. N'essayez pas de remplacer la lampe.
 - Découvrir la lampe lorsque le projecteur est monté au mur peut endommager le produit ou causer des blessures si la lampe est cassée.
- Lorsque vous remplacez la lampe d'un projecteur mural, vous risquez de tomber ou de vous blesser. Faites très attention lorsque vous montez sur une échelle ou retirez le projecteur du support de fixation murale pour remplacer la lampe.
- Si vous exposez la lampe à l'air libre pendant que le projecteur est fixé au support mural, vous risquez d'endommager le produit ou de vous blesser avec des éclats de verre dans le cas où la lampe est cassée.
- Lorsque vous remplacez la lampe du projecteur :
 - Mettez le projecteur en mode veille et attendez 30 minutes pour que la lampe refroidisse complètement.
 - Ne retirez aucune vis autre que celles indiquées dans les instructions de remplacement de la lampe.
 - Équipez-vous de lunettes de protection lorsque vous changez la lampe. Dans le cas contraire, vous risquez de vous blesser, notamment de perdre la vue si la lampe explose.
 - N'utilisez que des lampes de remplacement Constructeur. Contactez le service commercial Wipple (hello@wipple.fr) pour obtenir de pièces de rechange.

- Ne remplacez jamais le mécanisme de la lampe par un mécanisme de lampe déjà utilisé. Manipulez toujours le mécanisme de la lampe avec précaution afin d'éviter d'endommager prématurément la lampe et afin d'éviter toute exposition au mercure. Ne touchez la lampe qu'avec des gants. Ne touchez pas la lampe avec les doigts.
- Recyclez ou jetez la lampe avec les déchets dangereux, conformément à vos règlements locaux.

Vous aurez besoin d'un tournevis Phillips n° 2 et d'un tournevis plat pour effectuer ces opérations.

Pour retirer l'ancienne lampe

1 – Appuyez deux fois sur le bouton d'alimentation  sur le projecteur ou sur la télécommande du vidéoprojecteur pour le mettre en mode veille.

2 – Attendez au moins 30 minutes pour permettre à la lampe de refroidir complètement.

3 – Débranchez le câble d'alimentation du projecteur.

4 – Utilisez le tournevis Phillips pour desserrer la vis captive située sur le côté du projecteur, puis retirez le couvercle de la lampe.

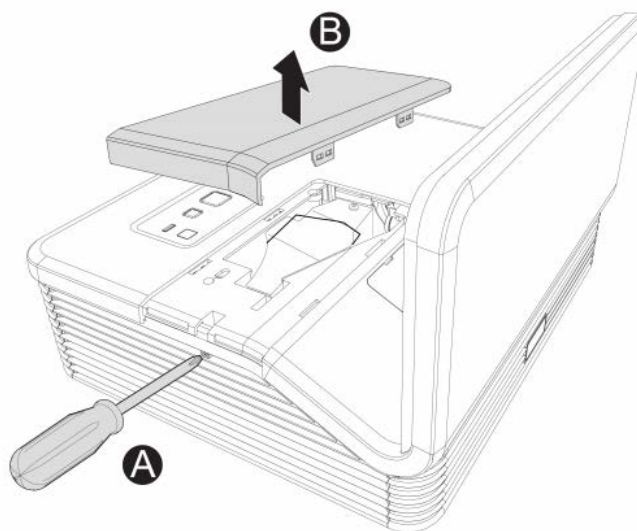

Conseil : N'essayez pas de retirer cette vis. Les vis captives ne peuvent pas être retirées, mais elles doivent être desserrées.

5 – Retirez le film de protection du projecteur, puis rangez-le en lieu sûr.

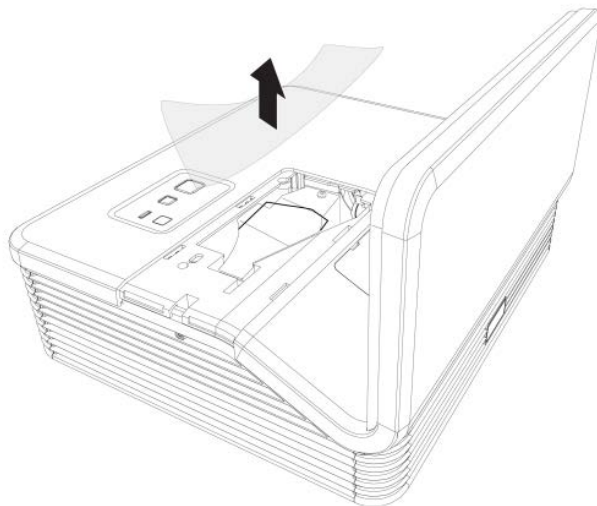

6 – Utilisez le tournevis Phillips pour desserrer la vis captive sur le module de la lampe, puis débranchez la prise d'alimentation du module de la lampe. Utilisez la poignée située sous le module de la lampe pour faire glisser doucement le module de la lampe vers l'extérieur et le retirer du projecteur.

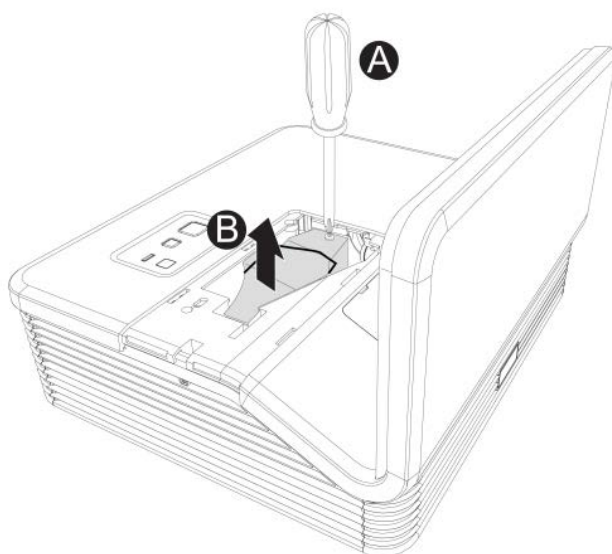

7 – Mettez l'ancien module de la lampe dans un conteneur sécurisé et manipulez-le avec soin jusqu'à ce que vous le recycliez ou le mettiez au rebut.

Important : Recyclez ou mettez au rebut le module de la lampe conformément à vos règlements locaux.

Pour mettre le nouveau module de lampe dans le projecteur

1 – Sortez de son emballage le nouveau module de la lampe.

2 – Mettez délicatement le module de la lampe dans le projecteur à l'aide de la poignée située au-dessus du module, puis resserrez la vis captive avec le tournevis Phillips.

Remarque : Ne serrez pas trop les vis.

3 – Branchez la prise d'alimentation de la lampe sur le courant.

4 – Posez le film de protection de la lampe par-dessus l'emplacement, remettez délicatement le couvercle de la lampe, puis resserrez la vis captive.

Pour terminer l'installation de la lampe du projecteur.

1 – Branchez le câble d'alimentation du projecteur à la prise de courant, puis allumez le projecteur.

2 – Appuyez une fois sur le bouton d'alimentation  de la télécommande ou du XCP pour vérifier que le projecteur fonctionne et que le module de la lampe est bien installé.

3 – Si nécessaire, accédez au menu d'entretien pour réinitialiser le compteur des heures de la lampe (voir Réinitialiser le compteur de la lampe au chapitre suivant).

4 – Activez les e-mails d'alerte et les avertissements de la lampe du projecteur s'ils ont été désactivés.

Réinitialiser les heures de la lampe



Make working together,
work better.

support@wipple.fr
www.wipple.fr

Après avoir remplacé le module de la lampe, vous devrez accéder au menu d'entretien du projecteur et réinitialiser les heures de la lampe. Afin d'éviter toute erreur accidentelle, seul un administrateur système doit effectuer cette opération.

Remarque : Réinitialisez toujours les heures de la lampe après avoir remplacé la lampe, car les rappels d'entretien de la lampe se basent sur le nombre actuel d'heures d'utilisation.

Pour réinitialiser les heures de la lampe

1 – À l'aide de la télécommande, appuyez rapidement sur les boutons suivants pour accéder au menu d'entretien : Bas, Haut, Haut, Gauche, Haut.

Attention : N'ajustez aucun paramètre du menu d'entretien autre que ceux répertoriés dans ce guide. Si vous modifiez d'autres paramètres, vous risquez d'endommager votre projecteur ou de perturber son fonctionnement, et votre garantie pourrait se voir annulée.

2 – Faites défiler l'écran jusqu'à Réinitialisation des heures de la lampe, puis appuyez sur OK. Les deux valeurs des heures de la lampe (Standard et Économie) sont remises à zéro

Attention : Ne réinitialisez pas les heures de la lampe à moins que vous veniez de remplacer le module de la lampe. Le fait de réinitialiser les heures de la lampe sur une vieille lampe peut endommager votre projecteur à cause d'une panne de lampe.

Remarque : Vous ne pouvez pas réinitialiser la valeur Heures d'affichage, car il s'agit du nombre total d'heures pendant lesquelles le projecteur a fonctionné.

3 – Appuyez sur le bouton Menu de la télécommande.

Le menu Paramètres apparaît.

4 – Sélectionnez  pour vérifier que les heures de la lampe ont bien été remises à zéro.

