

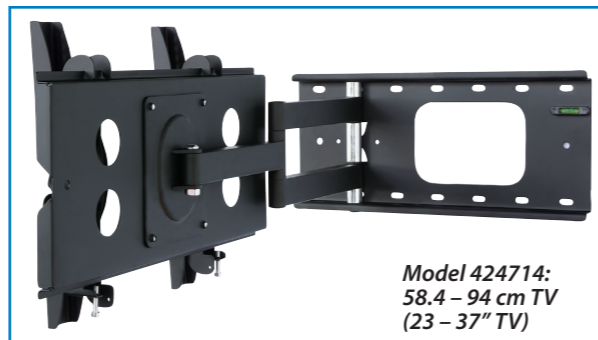

**Model 424691:**  
81.3 – 152.4 cm TV  
(32 – 60" TV)



**Model 424714:**  
58.4 – 94 cm TV  
(23 – 37" TV)

## WARRANTY INFORMATION

**English:** For warranty information, go to:

**Deutsch:** Garantieinformationen finden Sie hier unter:

**Español:** Si desea obtener información sobre la garantía, visite:

**Français:** Pour consulter les informations sur la garantie, rendez-vous à l'adresse:

**Polski:** Informacje dotyczące gwarancji znajdują się na stronie:

**Italiano:** Per informazioni sulla garanzia, accedere a

[manhattan-products.com/warranty](http://manhattan-products.com/warranty)

**En México:** Póliza de Garantía Manhattan — Datos del importador y responsable ante el consumidor IC Intracom México, S.A.P.I. de C.V. • Av. Interceptor Poniente # 73, Col. Parque Industrial La Joya, Cuautitlan Izcalli, Estado de México, C.P. 54730, México. • Tel. (55) 1500-4500

La presente garantía cubre los siguientes productos contra cualquier defecto de fabricación en sus materiales y mano de obra.

A. Garantizamos los productos de limpieza, aire comprimido y consumibles, por 60 días a partir de la fecha de entrega, o por el tiempo en que se agote totalmente su contenido por su propia función de uso, lo que suceda primero.

B. Garantizamos los productos con partes móviles por 3 años.

C. Garantizamos los demás productos por 5 años (productos sin partes móviles), bajo las siguientes condiciones:

1. Todos los productos a que se refiere esta garantía, ampara su cambio físico, sin ningún cargo para el consumidor.
2. El comercializador no tiene talleres de servicio, debido a que los productos que se garantizan no cuentan con reparaciones, ni refacciones, ya que su garantía es de cambio físico.
3. La garantía cubre exclusivamente aquellas partes, equipos o sub-ensambles que hayan sido instaladas de fábrica y no incluye en ningún caso el equipo adicional o cualesquiera que hayan sido adicionados al mismo por el usuario o distribuidor.

Para hacer efectiva esta garantía bastará con presentar el producto al distribuidor en el domicilio donde fue adquirido o en el domicilio de IC Intracom México, S.A.P.I. de C.V., junto con los accesorios contenidos en su empaque, acompañado de su póliza debidamente llenada y sellada por la casa vendedora (indispensable el sello y fecha de compra) donde lo adquirió, o bien, la factura o ticket de compra original donde se mencione claramente el modelo, número de serie (cuando aplique) y fecha de adquisición. Esta garantía no es válida en los siguientes casos: Si el producto se hubiese utilizado en condiciones distintas a las normales; si el producto no ha sido operado conforme a los instructivos de uso; o si el producto ha sido alterado o tratado de ser reparado por el consumidor o terceras personas.



[manhattan-products.com](http://manhattan-products.com)

**North & South America**  
IC Intracom Americas  
550 Commerce Blvd.  
Oldsmar, FL 34677  
USA

**Asia & Africa**  
IC Intracom Asia  
Far Eastern Technology Center  
7-F No. 125, Section 2, Da Tong Rd.  
Shijr, Taipei  
Taiwan, ROC

**Europe**  
IC Intracom Europe  
Löhbacher Str. 7  
D-58553 Halver  
Germany

All trademarks and trade names are the property of their respective owners.

Alle Marken und Markennamen sind Eigentum Ihrer jeweiligen Inhaber.

Todas las marcas y nombres comerciales son propiedad de sus respectivos dueños.

Toutes les marques et noms commerciaux sont la propriété de leurs propriétaires respectifs.

Wszystkie znaki towarowe i nazwy handlowe należą do ich właścicieli.

Tutti i marchi registrati e le dominazioni commerciali sono di proprietà dei loro rispettivi proprietari.

© IC Intracom. All rights reserved. Manhattan is a trademark of IC Intracom, registered in the U.S. and other countries.

# UNIVERSAL FLAT-PANEL TV FULL-MOTION WALL MOUNT

# INSTALL GUIDE

MODELS 424691 & 424714

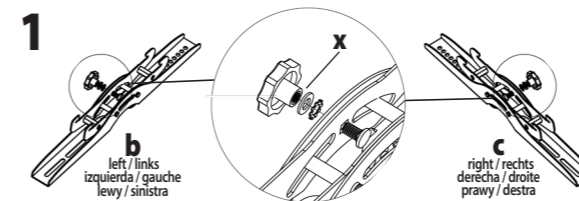
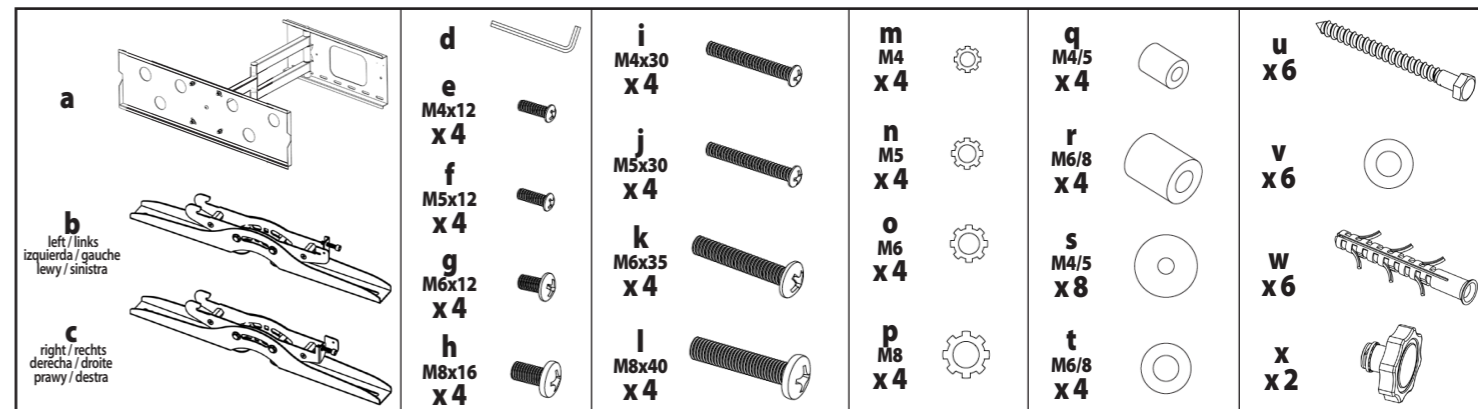

**English:** Install the 2 knobs (x) on the monitor brackets (b, c) so the knob handles are on the outside of each bracket.  
**Deutsch:** Drehen Sie die 2 Knöpfe (x) so in die Bildschirmhalterungen (b, c) dass die Knopfgriffe auf der Außenseite jeder Halterung liegen.  
**Español:** Instale las 2 perillas (x) en los soportes del monitor (b, c) de tal forma que las perillas se manipulen fuera del soporte.  
**Français:** Installez les 2 boutons (x) dans les supports d'écran (b, c) de façon que les poignées se trouvent à l'extérieur de chaque support.  
**Polski:** Przymocuj 2 gałki (x) do uchwyty monitora (b, c) tak, aby znajdowały się po zewnętrznej stronie uchwyty.  
**Italiano:** Installare le 2 manopole (x) sulle staffe per il Monitor (b, c) in modo che le manopole siano rivolte verso la parte esterna di ciascuna staffa.

## 2A

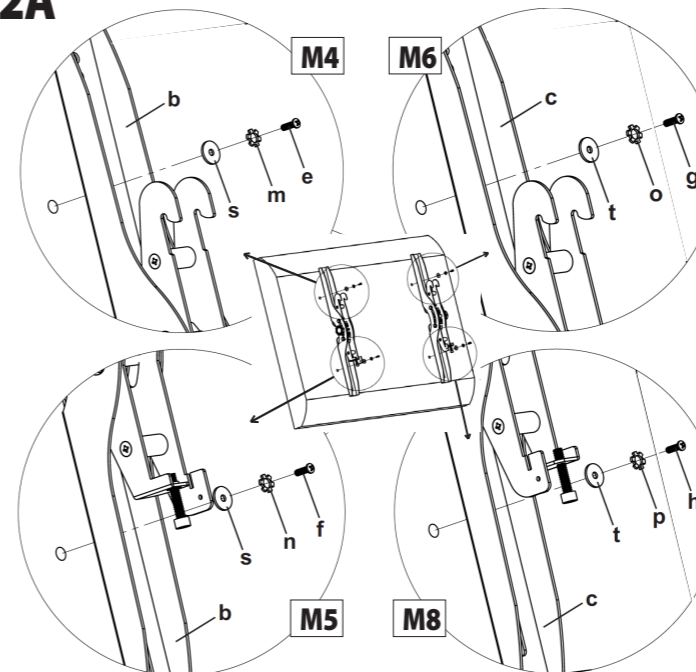

### English — Mounting the monitor brackets to a TV with a flat back:

Determine which bolts (diameter e, f, g or h) fit your TV and use the matching washers to attach the left (b) and right (c) brackets. Make sure the brackets are centered vertically and level with each other.

### Deutsch — Anbringung der Halterungen an einem Bildschirm mit flacher Rückseite:

Prüfen Sie, welche Bolzen (Durchmesser e, f, g oder h) zu Ihrem Bildschirm passen und verwenden Sie die jeweiligen Muttern, um die linken (b) und rechten (c) Halterungen vertikal zu befestigen. Achten Sie darauf, dass die Halterungen genau parallel angebracht sind.

### Español — Montaje de los soportes del monitor a una TV con espalda plana:

Determine cuales tornillos (diámetro e, f, g ó h) ajustan a su TV y utilice las arandelas para fijar los soportes izquierdo (b) y derecho (c). Asegúrese de que los soportes están centrados verticalmente y alineados uno con otro.

### Français — Montage des supports à un écran avec un arrière plat:

Déterminez quels boulons (diamètre e, f, g ou h) accueillent votre écran et utilisez les écrous respectifs pour fixer les supports gauches (b) et droits (c). Vérifiez que les supports sont fixés exactement parallèles.

### Polski — Montaż uchwyty do telewizora z płaskim panelem tylnym:

Sprawdź, które śruby (średnica e, f, g lub h) pasują do otworów w telewizorze; użyj odpowiedniej podkładki i przymocuj uchwyt lewy (b) oraz prawy (c). Upewnij się, że uchwyty są wysrodkowane w poziomie i w pionie.

### Italiano — Montaggio delle staffe su una TV con il retro piatto:

Determinare quali viti (diametro e, f, g o h) si adattano alla tua TV ed utilizza le corrispondenti rondelle per fissare la staffa sinistra (b) e quella destra (c). Assicurarsi che le staffe siano entrambe centrate verticalmente e a livello.

## 2B

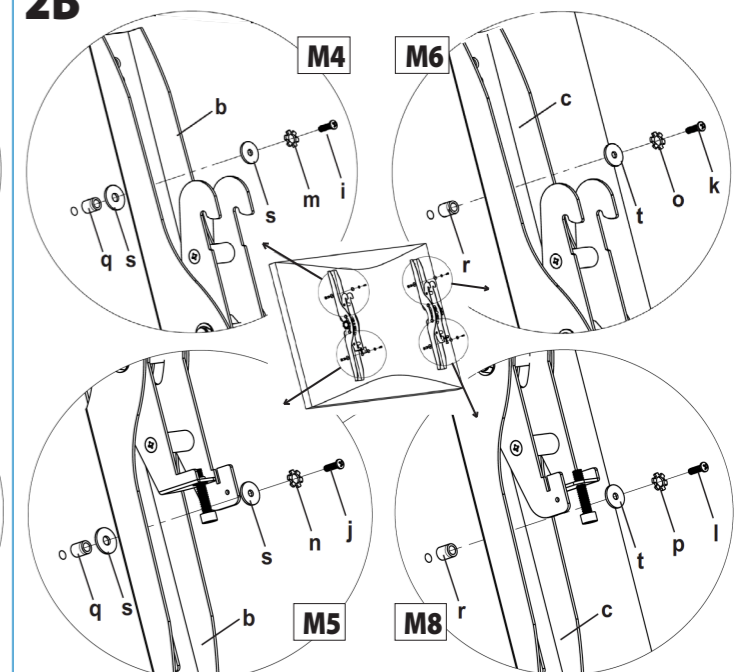

### English — Mounting the monitor brackets to a TV with a curved back:

Determine which bolts (diameter i, j, k or l) fit your TV and use the matching washers and spacers to attach the left (b) and right (c) brackets. Make sure the brackets are centered vertically and level with each other. **NOTE:** For M4/5 bolts (i, j), 2 (s) washers are used, as shown.

### Deutsch — Anbringung der Halterungen an einem Bildschirm mit gewölbter Rückseite:

Prüfen Sie, welche Bolzen (Durchmesser i, j, k oder l) zu Ihrem Bildschirm passen und verwenden Sie die jeweiligen Muttern und Abstandshalterungen, um die linken (b) und rechten (c) Halterungen zu befestigen. Achten Sie darauf, dass die Halterungen genau parallel angebracht sind. **HINWEIS:** Für M4/5-Bolzen (i, j), werden 2 Muttern (s) wie auf der Abbildung verwendet.

### Español — Montaje de los soportes del monitor a una TV con espalda concava:

Determine cuales tornillos (diámetro i, j, k ó l) ajustan a su TV y utilice las arandelas para fijar los soportes izquierdo (b) y derecho (c). Asegúrese de que los soportes están centrados verticalmente y alineados uno con otro. **NOTA:** Para los tornillos M4/5 (i, j), se usaran 2 (s) arandelas, como se muestra.

### Français — Montage des supports à un écran avec un arrière incurvé:

Déterminez quels boulons (diamètre i, j, k ou l) accueillent votre écran et utilisez les écrous et entretoises respectifs pour fixer les supports gauches (b) et droits (c). Vérifiez que les supports sont fixés exactement parallèles. **REMARQUE:** Pour les boulons M4/5 (i, j), 2 écrous (s) sont utilisés, comme sur l'image.

### Polski — Montaż uchwyty do telewizora z nierównym panelem tylnym:

Sprawdź, które śruby (średnica i, j, k lub l) pasują do otworów w telewizorze; użyj odpowiedniej podkładki oraz dystansatorów i przymocuj uchwyt lewy (b) oraz prawy (c). Upewnij się, że uchwyty są wysrodkowane w poziomie i w pionie. **UWAGA:** Do śrub M4/5 (i, j) użyte są 2 (s) podkładki, jak pokazano na rysunku.

### Italiano — Montaggio delle staffe su una TV con retro curvo:

Determinare quali viti (diametro i, j, k o l) si adattano alla tua TV ed utilizza le corrispondenti rondelle e distanziatori per fissare la staffa sinistra (b) e quella destra (c). Assicurarsi che le staffe siano entrambe centrate verticalmente e a livello. **NOTA:** Per le viti M4/5 (i, j), devono essere utilizzate 2 rondelle (s) come mostrato nell'immagine.



**English:** Read all Safety Cautions listed in these instructions before proceeding with the installation of this product.  
**Deutsch:** Bitte lesen Sie alle Sicherheitsanweisungen sorgfältig durch, bevor Sie mit der Installation dieses Produkts beginnen.  
**Español:** Lea todas las precauciones de seguridad listadas en estas instrucciones antes de instalar el producto.  
**Français:** Veuillez lire toutes les précautions de sécurité avant de commencer l'installation de ce produit.  
**Polški:** Przed przystąpieniem do montażu tego produktu przeczytaj wszystkie ostrzeżenia i uwagi wymienione w tej instrukcji.  
**Italiano:** Leggere attentamente tutte le avvertenze e le precauzioni di sicurezza elencate in queste istruzioni prima di procedere all'installazione del prodotto.

## 3A

### English — Mounting the wall plate to brick or solid concrete:

- Use the wall plate (a) as a template to mark 6 hole locations on the wall: 3 in the top row of slots and 3 in the bottom row. Make sure these marks are level and spaced at least 150 mm (6") apart.
- Using a 10 mm (3/8") masonry bit, drill holes at least 75 mm (3") deep, then insert an anchor (w) into each hole. Make sure the anchor is seated completely flush with the concrete surface even if there is a layer of drywall or other material in front.
- Attach the wall plate to the wall using the 6 lag screws (u) and washers (v).

### Deutsch — Anbringung der Wandplatte an Stein- oder (Massiv-)Betonwänden:

- Verwenden Sie die Wandplatte (a) als Schablone, um 6 Löcherpositionen an der Wand zu markieren: 3 in der oberen Reihe und 3 in der unteren. Achten Sie darauf, dass sich diese auf derselben Höhe befinden und mindestens 150 mm auseinander liegen.
- Mit einem 10-mm-Wandbohrerbit, bohren Sie mindestens 75 mm tiefe Löcher, dann führen Sie einen Dübel (w) in jedes Loch ein. Achten Sie darauf, dass der Dübel vollständig eben mit der Betonoberfläche verläuft, selbst wenn darüber noch eine Schicht aus anderem Material liegt.
- Befestigen Sie die Wandplatte mit den 6 Sechskantschrauben (u) und -muttern (v) an der Wand.

### Español — Montaje de la placa de pared en ladrillo o concreto:

- Utilice la placa de pared (a) como una plantilla para marcar 6 hoyos en la pared: 3 en la fila superior y 3 en la inferior. Asegúrese de que estas marcas están al nivel y separadas por lo menos 150 mm (6").
- Utilizando una broca de 10 mm (3/8"), taladre los hoyos por lo menos a 75 mm (3") de profundidad, entonces coloque un tuerca (w) en cada hoyo. Asegúrese de que el taquete está completamente hundido en la superficie de concreto incluso si hay una capa de yeso u otro material en frente.
- Sujete el soporte de pared al muro, utilizando los 6 tornillos de fijación (u) y arandelas (v).

### Français — Montage de la plaque murale au mur en briques pleines ou en béton:

- Utilisez la plaque murale (a) comme modèle pour marquer 6 positions de trou: 3 dans la ligne supérieure et 3 dans la ligne inférieure. Vérifiez que ces marquages sont au même niveau et séparés au moins 150 mm.
- Utilisez un foret à 10 mm, percez des trous avec un profondeur d'au moins 75 mm, puis insérez une cheville (w) dans chaque trou. Vérifiez que la cheville est insérée complètement dans avec la surface de béton même s'il y a une assise d'un autre matériel au dessus.
- Fixez la plaque murale au mur en utilisant les 6 vis (u) et écrous (v) à tête hexagonale.

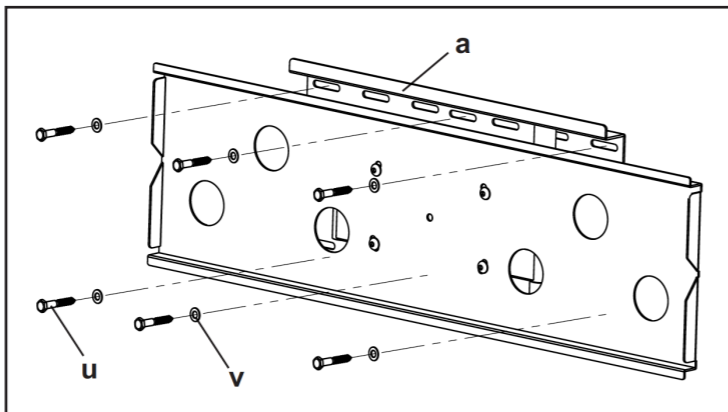

### Polški — Montaż uchwytu do ściany z cegły oraz betonowego muru:

- Użyj uchwytu jako szablonu, aby zaznaczyć na ścianie miejsca na 6 otworów - 3 w górnym rzędzie oraz 3 w dolnym. Otwory powinny być w odległości co najmniej 150 mm (6") od siebie.
- Przy użyciu wiertarki z wiertłem o średnicy 10 mm (3/8") nawierć otwory o głębokości co najmniej 75 mm (3"), następnie w każdy otwór włóż kolek rozporowy (w). Upewnij się, że kolki nie wystają poza płaszczyznę ściany, nawet jeśli z przodu znajduje się warstwa z gipsu kartonu lub innego materiału.
- Przymocuj uchwyt do ściany używając 6 śrub (u) oraz podkładek (v).

### Italiano — Montaggio della placca a muro di mattoni o calcestruzzo:

- Usa la placca da muro (a) come una dima per segnare le posizioni dei 6 fori sul muro: 3 nella fila in alto e 3 nella fila sottostante. Assicurarsi che questi segni siano a livello e distanziati almeno di 150 mm (6") l'uno dall'altro.
- Usando una punta da muro da 10 mm (3/8"), praticare dei fori di almeno 75 mm (3") di profondità, quindi inserire un tassello (w) in ciascun foro. Assicurarsi che il tassello sia completamente inserito e a livello con la superficie in cement anche se c'è uno strato di cartongesso o di altro materiale superficiale.
- Fissare la placca al muro utilizzando le 6 viti autofilettanti (u) e le rondelle (v).

## 3B

### English — Mounting the wall plate to wood studs:

- Use a stud finder (y) to locate two adjacent wood wall studs (z) spaced at least 406 mm (16") apart. **NOTE:** You can confirm the location of the studs by pushing an awl (aa) or nail through the wall surface.
- Using a 4 mm (5/32") bit, drill holes at least 75 mm (3") deep through the wall and into the studs at the desired height. **IMPORTANT:** Be sure the holes are centered on the studs. Consult a qualified source if you need help determining the centers. **NOTE:** You can use the wall plate (a) as a template to determine the final position of the mount and mark the hole locations (top and bottom) before drilling.
- Attach the wall plate to the wall using 4 of the lag screws (u) and washers (v).

### Deutsch — Anbringung der Wandplatte an Holzträgern:

- Verwenden Sie einen Trägerdetektor (y), um zwei nebeneinander liegende Holzträger (z) mit mindestens 406 mm Abstand zu finden. **HINWEIS:** Sie können die Position der Leisten bestimmen, indem Sie einen spitzen Gegenstand (aa), z. B. einen Nagel durch die Wandoberfläche drücken.
- Mit einem 4-mm-Wandbohrerbit, bohren Sie Löcher mit mindestens 75 mm Tiefe durch die Wand und in die Holzleisten auf der gewünschten Höhe. **WICHTIG:** Achten Sie darauf, dass die Löcher in der Mitte des Trägers liegen. Wenden Sie sich an einen Fachmann, falls Sie Hilfe bei der genauen Bestimmung benötigen. **HINWEIS:** Sie können die Wandplatte (a) als Schablone verwenden, um die Position der Halterung sowie der Löcher (oben und unten) zu bestimmen und zu markieren, bevor Sie mit der Bohrung zu beginnen.
- Befestigen Sie die Wandplatte mit den 4 Sechskantschrauben (u) und -muttern (v).

### Español — Montaje de la placa de pared en postes de madera:

- Utilice un detector de materiales(y) para ubicar dos postes de pared adyacentes (z) espaciados por lo menos 406 mm (16"). **NOTA:** Puede confirmar la ubicación de los postes presionando con un punzón (aa) o davo a través de la superficie de la pared.
- Utilizando una broca de 4 mm (5/32"), taladre los hoyos por lo menos 75 mm (3") de profundidad a través del muro y los postes de madera de la pared a la altura deseada. **IMPORTANTE:** Asegúrese de que los hoyos están centrados en los postes de madera. Consulte a una fuente calificada si necesita ayuda para determinar el centro. **NOTA:** Puede utilizar la placa de pared (a) como una plantilla para determinar la posición final de el montaje y marcar la ubicación de los hoyos (arriba y abajo) antes de taladrar.
- Sujete el soporte de pared al muro utilizando 4 de los tornillos de fijación (u) con sus arandelas (v).

### Français — Montage de la plaque murale au piliers en bois:

- Utilisez un détecteur de pilier (y) pour trouver deux piliers en bois adjacents (z), séparés au moins 406 mm. **REMARQUE:** Vous pouvez vérifier la position des piliers en poussant une alène (aa) ou un clou dans la surface du mur.
- Utilisez un foret à 4 mm, pour percer des trous avec un profondeur d'au moins 75 mm dans le mur et les piliers à l'hauteur souhaité. **IMPORTANT:** Vérifiez que les trous sont centrés sur les piliers. Veuillez vous adresser à un spécialiste qualifié si vous avez besoin d'aide. **REMARQUE:** Vous pouvez utiliser la plaque murale (a) comme modèle pour trouver la position finale du support et marquer les positions de trous (en haut et en bas) avant de percer.
- Fixez la plaque murale au mur en utilisant les 6 vis (u) et écrous (v) à tête hexagonale.

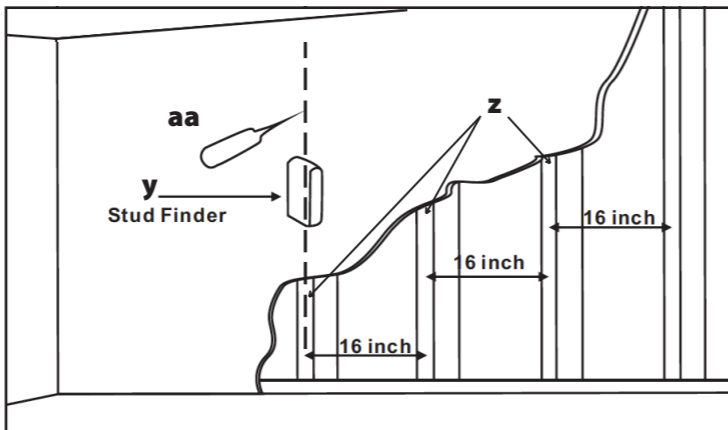

### Polški — Montaż uchwytu do drewnianych belek:

- Używając wykrywacza profili (y) zlokalizuj dwie sąsiadujące belki (z) rozmieszczone w odległości co najmniej 406 mm (16") od siebie. **UWAGA:** Położenie belki można sprawdzić poprzez wcisnięcie sztydła (aa) lub zwracając uwagę na gwoździe przechodzące przez ścianę.
- Przy użyciu wiertarki z wiertłem o średnicy 4 mm (5/32") nawierć w belce, na požądanej wysokości otwory o głębokości co najmniej 75 mm (3"). **WAŻNE:** Upewnij się, że otwory wywiercone są na środku belki. W razie wątpliwości zasięgnij porady fachowca. **UWAGA:** Przed nawierceniem otworów należy użyć uchwytu (a) jako szablonu, aby zaznaczyć odpowiednie miejsca na dziury.
- Przymocuj uchwyt do ściany używając 4 śrub (u) oraz podkładek (v).

### Italiano — Montaggio della placca a muro su una struttura intelaiaata in legno:

- Utilizzare un rilevatore apposito (y) per individuare due intelaature in legno adiacenti (z) distanziate l'una dall'altra di almeno 406 mm. **NOTA:** È possibile verificare l'ubicazione dell'intelaatura premendo con un punteruolo (aa) o un chiodo attraverso la superficie del muro.
- Usando una punta da 4 mm (5/32"), praticare dei fori di almeno 75 mm (3") di profondità attraverso il muro e all'interno dell'intelaatura all'altezza desiderata. **IMPORTANTE:** Assicurarsi che i fori siano centrati nell'intelaatura. Consultare una fonte qualificata se è necessario un aiuto per determinare le centrature. **NOTA:** Puoi utilizzare la placca a muro (a) come una dima per determinare la posizione finale di montaggio e segnare le posizioni dei fori (in alto e in basso) prima di forare con il trapano.
- Fissare la placca al muro usando le 4 viti autofilettanti (u) e le rondelle (v).

**ENGLISH** — To view a datasheet with a full list of specifications, go to manhattan-products.com.

**DEUTSCH** — Das Datenblatt mit einer vollständigen Liste aller Spezifikationen finden Sie auf manhattan-products.com.

**ESPAÑOL** — Para ver una hoja de datos con una lista completa de especificaciones, visite manhattan-products.com.

**FRANÇAIS** — Pour la feuille de données avec une liste de spécifications complète, visitez manhattan-products.com.

**POLSKI** — Pełną specyfikację produktu znajdź Państwo na stronie manhattan-products.com.

**ITALIANO** — Per prendere visione della scheda tecnica con la lista completa delle specifiche, visitate il sito manhattan-products.com.

## 4

### English — Attaching the monitor to the wall plate:

**CAUTION!** Always get assistance when lifting heavy objects such as your TV/monitor.  
 • Hook the monitor brackets (b, c) over the top of the wall plate (a) and gently allow the bottom of the TV/monitor to swing onto the bottom of the wall plate.

- Use the Allen wrench (d) to tighten the safety bolt on each monitor bracket so the brackets are secured behind the bottom lip (bb) of the wall plate.
- If needed, use a level and adjust the horizontal position of the TV/monitor by gently rotating the front section of the wall plate.

### Deutsch — Anbringung des Bildschirms an der Wandplatte:

**ACHTUNG!** Lassen Sie sich beim Heben von schweren Gegenständen wie Ihrem Fernseher oder Monitor immer von einer weiteren Person helfen.

- Hängen Sie die Bildschirmhalterungen (b, c) an der Oberseite der Wandplatte ein (a) und lassen Sie die Unterseite des Bildschirms vorsichtig an die Unterseite der Wandplatte herabgleiten.

- Ziehen Sie mit dem Sechskantschlüssel (d) den Sicherheitsbolzen an jeder Bildschirmhalterung fest, so dass die Halterungen sicher hinter der unteren Kante (bb) der Wandplatte fixiert sind.
- Falls notwendig, verwenden Sie eine Wasserwaage und passen Sie die horizontale Position des Bildschirms an, indem Sie vorsichtig den vorderen Teil der Wandplatte drehen.

### Español — Sujeción del monitor al soporte de pared:

**¡PRECAUCIÓN!** Siempre pida ayuda cuando levante objetos pesados como su TV/monitor.  
 • Enganche los soportes del monitor (b, c) al soporte de pared (a) y gentilmente permita que la parte inferior de la TV/monitor deslice hasta la parte inferior del soporte de pared.

- Utilice una llave Allen (d) para ajustar el tornillo de seguridad en cada soporte del monitor y que los soportes estén asegurados detrás de la muesca inferior (bb) del soporte de pared.
- Si es necesario, utilice un nivel y ajuste la posición horizontal de la TV/monitor rotando gentilmente la parte frontal del soporte.

### Français — Fixer l'écran à la plaque murale:

**ATTENTION!** Laissez vous assister en élevant des lourds objets comme votre écran/télé.

- Attachez les supports (b, c) en haut de la plaque murale (a) et permettez la partie inférieure de l'écran à baisser doucement.
- Utilisez la clé Allen (d) pour serrer le boulon de sécurité à chaque

- support d'écran afin que les supports sont fixés derrière l'arête (bb) de la plaque murale.
- Si nécessaire, utilisez un niveau à bulle et ajustez la position horizontale de l'écran en tournant soigneusement la partie avant de la plaque murale.

### Polški — Mocowanie monitora do uchwytu:

**UWAGA!** Poprosz kogoś o pomoc podczas podnoszenia ciężkich przedmiotów takich jak telewizor, czy monitor.  
 • Załóż uchwyt monitora (b, c) na górną część uchwytu ściennego (a) i pozwól, aby spodnia część telewizora/monitora delikatnie opadała w stronę ściany.  
 • Użyj klucza imbusowego (d), aby przykręcić śruby

- bezpieczeństwa na każdym uchwycie monitora, tak, aby uchwyt zapała za dolną wargę (bb) uchwytu ściennego.
- W razie potrzeby użyj poziomicy do regulacji poziomu telewizora/monitora, delikatnie reguluj położenie przedniej części uchwytu.

### Italiano — Fissare il monitor alla placca a muro:

**PRUDENZA!** Richiedere sempre l'assistenza di qualcuno quando si devono sollevare oggetti pesanti come TV/monitor.  
 • Agganciare le staffe del monitor (b, c) sulla parte alta della placca a muro (a) e permettere alla parte bassa della TV/monitor di oscillare delicatamente sulla parte bassa della placca a muro.  
 • Utilizzare la chiave a brugola (d) per stringere la vite di

- sicurezza su ciascuna staffa del monitor così che le staffe sono assicurate dietro il bordo inferiore (bb) della placca a muro.
- Se necessario, utilizzare una livella e regolare la posizione orizzontale della TV/monitor ruotando delicatamente la parte frontale della placca a muro.

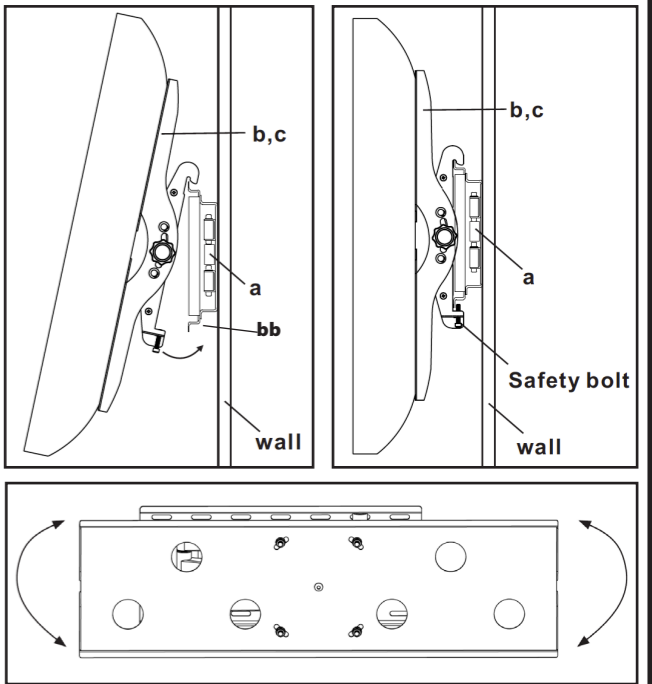

### English

#### Safety Cautions

- Handle all parts with care and check the parts list to ensure nothing is missing.
- Be sure that you understand all instructions before you begin assembly, as additional safety notes may be presented.
- If you are uncertain about this product's assembly or the reliability of any supporting structure, consult a qualified source.
- Do not use this product for any purpose other than that for which it is intended. Manhattan cannot be held responsible for damage or injury resulting from improper assembly, mounting or use.

**WARNING!** This TV mount must be securely attached to the wall. If the mount is not properly installed, it may fall and cause injury and damage. **The enclosed hardware and mounting components are not designed for installation on walls built with cinder blocks or steel studs.** If the hardware you need for your installation is not included, consult your local hardware store for proper mounting hardware.

#### Required Tools

- Power drill
- 4 mm (5/32") drill bit
- 10 mm (3/8") drill bit
- Phillips screwdriver
- Wrench/socket set
- Stud finder
- Level

For specifications, go to manhattan-products.com.

### Français

#### Précautions de sécurité

- Utilisez toutes les pièces avec soin et vérifiez avec la liste de pièces que la livraison est complète.
- Assurez-vous que vous comprenez toutes les instructions avant de commencer l'assemblage car des consignes de sécurité supplémentaires peuvent être présentées.
- Si vous êtes incertain de l'assemblage du produit ou de la fiabilité de la structure supportant, veuillez vous adresser à un spécialiste qualifié.
- Utilisez le support exclusivement en conformité avec l'usage prévu. Manhattan ne se porte pas garante en cas de dommages résultant d'un assemblage, montage ou utilisation non conforme.

**ATTENTION!** Ce support de montage doit être attaché fermement au mur. S'il n'est pas installé correctement, il peut tomber et causer du dommage. **Le matériel et les composants de montage inclus ne conviennent pas aux blocs de béton ou structures en acier.** Si le matériel vous avez besoin pour votre installation n'est pas inclus, consultez votre quincaillerie locale pour le matériel nécessaire.

#### Outils requis

- Foreuse
- Foret à 4 mm
- Foret à 10 mm
- Clés
- Niveau à bulle
- Phillips
- Détecteur de pilier

Vous trouvez les spécifications sur manhattan-products.com.

### Deutsch

#### Sicherheitshinweise

- Behandeln Sie die beiliegenden Teile vorsichtig und überprüfen Sie anhand der Teileliste, dass keines fehlt.
- Lesen Sie alle Anweisungen vor dem Zusammenbau sorgfältig durch, teilweise können zusätzliche Sicherheits-hinweise enthalten sein.
- Wenn Sie sich beim Zusammenbau dieses Produkts oder bei der Stützlast der tragenden Struktur unsicher sind, ziehen Sie einen Fachmann hinzu.
- Nutzen Sie dieses Produkt nicht für einen anderen Verwendungszweck als in dieser Anleitung beschrieben. Manhattan übernimmt keine Haftung für Sach- oder Personen-schäden, die durch unsachgemäßen Zusammenbau, Montage oder Nutzung entstehen.

**ACHTUNG!** Diese Halterung muss sicher an der Wand befestigt werden. Wird sie nicht ordnungsgemäß angebracht, kann sie herunterfallen und Schäden und Verletzungen verursachen. **Die beiliegenden Teile und Montagekomponenten sind nicht geeignet für die Montage auf Beton oder Stahlträgern.** Sollte Sie für die Installation spezielle Materialien benötigen, welche nicht im Lieferumfang enthalten sind, so wenden Sie sich bitte an Ihren lokalen Baumarkt.

#### Benötigte Werkzeuge

- Bohrmaschine
- 4-mm-Bohrerbit
- 10-mm-Bohrerbit
- Kreuzschraubenzieher
- Sechskantschlüssel
- Trägerdetektor
- Wasserwaage

Die Spezifikationen finden Sie auf manhattan-products.com.

### Polški

#### Środki bezpieczeństwa

- Sprawdź wszystkie dostępne elementy z ulotką upewniając się, że niczego nie brakuje.
- Przed rozpoczęciem montażu upewnij się, że rozumiesz wszystkie instrukcje oraz dodatkowe informacje dotyczące bezpieczeństwa.
- Jeśli nie jesteś pewien co do montażu tego produktu lub powierzchni do której produkt ma być przymocowany, zasięgnij porady u autoryzowanego źródła.
- Nie używaj tego produktu do jakichkolwiek innych celów niż jest przeznaczony. Manhattan nie ponosi odpowiedzialności za szkody powstałe w wyniku niewłaściwego montażu oraz za szkody powstałe w wyniku wykorzystywania produktu niezgodnie z przeznaczeniem.

**UWAGA!** Uchwyt musi być solidnie przymocowany do ściany. Niewłaściwe zamontowanie może spaść powodując uszkodzenia oraz zagrożenia. **Dołączone narzędzia oraz elementy montażowe nie są przystosowane do mocowania uchwytu w betonie oraz stali.** W razie potrzeby należy zaopatrzyć się w odpowiedni sprzęt dla właściwego montażu uchwytu.

#### Wymagane narzędzie

- Wiertarka elektryczna
- Wkrętak Phillips
- Wyrkrywacz profili
- Wiertło 4 mm (5/32")
- Wiertło 10 mm (3/8")
- Poziomica
- Klucz / nasadki

Specyfikacja techniczna produktu dostępna jest na stronie manhattan-products.com.

### Español

#### Precauciones de Seguridad

- Maneje todas las partes con cuidado y asegúrese que no falta nada de la lista de contenido.
- Antes de ensamblar, procure haber entendido todas las instrucciones, así como las notas de seguridad que le presentamos.
- Si no está seguro acerca de como ensamblar el producto o de la fiabilidad de la estructura de soporte, consulte a una persona calificada.
- No utilice este producto para ningún otro propósito que el que se pretende. Manhattan no se hace responsable de daños o lesiones resultantes de un ensamble montaje o uso inadecuado.

**¡ADVERTENCIA!** Este montaje de TV debe ser firmemente asegurado al techo. Si el montaje no es instalado apropiadamente puede causar daños o lesiones. **El hardware incluido y los componentes de montaje no están diseñados para su instalación en techos con postes de acero.** Si el hardware necesario para la instalación no está incluido, consulte a su tienda local por el hardware necesario.

#### Herramientas Requeridas

- Taladro
- Destornillador Phillips
- Nivel
- Broca de 4 mm (5/32")
- Detector de materiales
- Llave inglesa
- Broca de 10 mm (3/8")

Para más especificaciones, visite manhattan-products.com.

### Italiano

#### Avvertenze di sicurezza

- Maneggiare tutte le parti delicatamente e verificare la lista delle parti per assicurarsi che nulla sia mancante.
- Prendere visione delle istruzioni di montaggio ed assicurarsi di averle comprese completamente prima di iniziare l'assemblaggio, poiché potrebbero essere fornite anche delle note supplementari di sicurezza.
- Se non siete completamente sicuri in merito all'assemblaggio del prodotto o all'affidabilità della struttura di supporto, consultate un esperto.
- Non utilizzare questo prodotto per scopi diversi da quelli per cui è stato progettato. Manhattan non può essere ritenuta responsabile per danni o lesioni provocati da un assemblaggio, un montaggio o un uso improprio.

**ATTENZIONE!** Questa staffa supporto per TV deve essere fissata saldamente al muro. Se il supporto non è installato correttamente, potrebbe cadere e causare lesioni e danni. **L'hardware incluso e i componenti di montaggio non sono destinati per l'installazione su muri costruiti con mattoni leggeri di cemento, sabbia e polvere di carbone o con intelaatura in acciaio.** Se l'hardware di cui necessitate per l'installazione non è incluso, consultate un rivenditore locale per individuare il materiale hardware di montaggio più adeguato.

#### Utensili richiesti

- Trapano
- Cacciavite
- Rilevatore di intelaatura in legno
- Punta da 4 mm (5/32") per il trapano
- Chiavi
- Livella
- Punta da 10 mm (3/8") per il trapano

Per ulteriori specifiche, visitate il sito manhattan-products.com.