

COMERCIAL SILVESTRE LTDA

CNPJ. 41.823.463/0001-30 - INSCRIÇÃO ESTADUAL. 004039070.00-45

A Santa Casa de Misericórdia de São Sebastião do Paraíso, inscrita no CNPJ nº 24.899.395/0001-74

PROPOSTA COMERCIAL

Prezados Senhores;

Apresentamos nossa Proposta para fornecimento dos materiais, na forma de **Pregão**, referente ao objeto da **Licitação acima descrita**, acatando todas as estipulações consignadas no Edital, conforme abaixo:

Validade da Proposta: 30 (TRINTA) DIAS OU CONFORME EDITAL
Prazo de entrega: 30(TRINTA) dias ou Conforme Edital
Prazo de substituição do Produto: conforme edital, adendo, e anexos.
Prazo de garantia dos mobiliários: 12 (DOZE) meses ou conforme edital, adendo, e anexos.
Assistência Técnica: **PRESTADA POR NOSSA EMPRESA.**
Forma entrega: conforme edital, adendo, e anexos.
Local de Entrega: Almoxarifado Central ou conforme edital, adendo, e anexos.
Prazo de Pagamento: 10(DIAS) OU conforme edital, adendo, e anexos.
ORIGEM: **NACIONAL**
Banco – CAIXA ECONOMICA FEDERAL AG: 0681 OP:003 CONTA CORRENTE: 00005875-9
Representante da Empresa: SHIRLEY CONCEIÇÃO DA SILVA
Estado Civil: Casada
Cargo: Sócia diretora RG:10438716 SSP/MG – CPF: 053163606-21
A Unidade da Federação na qual será emitida a Nota Fiscal: MG

Esta empresa é optante pelo simples, ou seja, somos ME.

Nos preços estão contidos todos os custos e despesas diretas e indiretas: tributos incidentes, encargos sociais, previdenciários, trabalhistas e comerciais, taxa de administração e lucro, materiais e mão de obra a serem empregados, seguros, fretes, rotulagem, embalagens, e quaisquer outros necessários ao fiel e integral cumprimento do objeto deste Contrato e seus Anexos.

Declaramos que tomamos conhecimento de todas as informações e condições para o cumprimento das obrigações objeto desta licitação e que atendemos todas as condições e as especificações contidas no anexo do Edital.

Betim, 14 de NOVEMBRO de 2025



COMERCIAL SILVESTRE LTDA
ROBERTO DE SOUZA PEDROSA
Representante
RG: 900 700 SSP/MG
CPF: 230.872.776-49

41.823.463/0001-30
Insc. Est. 004039070.00-45
COMERCIAL
SILVESTRE LTDA
Rua da Suíça, N.º 261 - A
B. Jardim Casa Branca, CEP: 32.656-650
BETIM - MG

COMERCIAL SILVESTRE LTDA

CNPJ. 41.823.463/0001-30 - INSCRIÇÃO ESTADUAL. 004039070.00-45

A Santa Casa de Misericórdia de São Sebastião do Paraíso, inscrita no CNPJ nº 24.899.395/0001-74

PLANILHA DE PREÇOS

Item	ESPECIFICAÇÃO	Quant	Marca/Modelo	Preço Unitário	Preço Total
01	Mesa para refeitório acoplada aos assentos; Deverá possuir no mínimo 6 assentos; Deverá possuir base confeccionada em estrutura de aço reforçado; Deverá possuir pés com nivelamento; Deverá possuir tampo em MDF de no mínimo 18 mm de alta resistência.	10	MUNDO OFFICE REFEITORIO	1.362,00	13.620,00

VALOR TOTAL DA PROPOSTA: R\$13.620,00 (TREZE MIL SEISCENTOS E VINTE REAIS)

RESPONSÁVEL PELA COMPRA:

Janaína Mariana da Silva
Setor de Contratos, Convênios e Licitações
Santa Casa de Misericórdia de São Sebastião do Paraíso
Praça Comendador João Pio de Figueiredo Westin, nº 92
São Sebastião do Paraíso/MG - CEP: 37.950-000
Fone/fax: (0XX35) 3539-1300 - Ramal 1446

Betim, 14 de NOVEMBRO de 2025



COMERCIAL
SILVESTRE
LTDA:4182346300
0130

Assinado de forma digital
por COMERCIAL SILVESTRE
LTDA:41823463000130
Dados: 2025.11.14 11:00:01
-03'00'

COMERCIAL SILVESTRE LTDA
ROBERTO DE SOUZA PEDROSA
Representante
RG: 900 700 SSP/MG
CPF: 230.872.776-49

41.823.463/0001-30
Insc. Est. 004039070.00-45
COMERCIAL
SILVESTRE LTDA
Rua da Suíça, N.º 261 - A
8 Jardim Casa Branca, CEP: 32.656-650
BETIM - MG



SANTA CASA DE MISERICÓRDIA DE SÃO SEBASTIÃO DO PARAISO

CNPJ : 24.899.395/0001-74



PRAÇA COMENDADOR JOÃO PIO DE FIGUEIREDO WESTIN, 92 – MOCOQUINHA

SÃO SEBASTIÃO DO PARAÍSO

CEP. 37.950-000

DATA : 19 / 11 / 2025

RESOLUÇÃO SES/MG nº 8.745



ITEM	QTA	EQUIPAMENTO	VALOR UNITÁRIO	VALOR TOTAL
01	02	BEBEDOURO INDUSTRIAL DE COLUNA EM INOX 25 LITROS 2 TORNEIRAS MARCA LIBELL  <p>Informações técnicas</p> <ul style="list-style-type: none">Com embalagemAltura: 1070 mmFrente: 330 mmProfundidade: 370 mmPeso: 15,14kgSem embalagemAltura: 1130mmFrente: 330mmProfundidade: 365mmPeso: 13,82kgRefrigeração por compressor herméticoPotência: 154WVoltagem: 127V ou 220V <p>Descrição:</p> <p>O Resfriador de Água Libell 25L é a escolha ideal para locais com grande demanda por água gelada. Com um sistema de refrigeração potente, mantém até 25 litros sempre prontos para o consumo, com temperatura ideal e constante.</p> <p>Fabricado com materiais de alta qualidade, garante água pura e livre de contaminações. Conta ainda com proteção IPX4, oferecendo resistência e durabilidade mesmo em ambientes mais exigentes.</p>	R\$ 2.150,00	R\$ 4.300,00
02	01	FORNO MICRO-ONDAS 34 LITROS - MO-02-34  <ul style="list-style-type: none">☑ Cor: Branco;☑ Capacidade de 34L;☑ Material: Aço Galvanizado e ABS;☑ Potência: 1400W;☑ 10 níveis de potência;☑ Função Relógio;☑ Tecla Iniciar + 30seg;☑ Prato Giratório;☑ Modelo: MO-02-34-W;☑ Consumo: 1,4Kw/h;☑ Voltagem: 127V;	R\$ 797,00	R\$ 797,00



03	01	<p>FOGÃO INDUSTRIAL 4 BOCAS ITAJOBI – INOX</p>  <p>CÓD. 54115 - FOGÃO 4 BOCAS BAIXA PRESSÃO, 2 QUEIMADORES SIMPLES (100MM) 2 QUEIMADORES DUPLOS (135MM), GRELHAS 30 X 30, LINHA ECONOMIC, PERFIL 5, INOX</p>  <p>MATERIAL : INOX GRELHA : 30 x 30 PINTURA DOS QUEIMADORES E GRELHAS: EPOXI MARCA: ITAJOBI FOGÕES REGISTRO : APIS NÚMERO DE BOCAS : 4 BOCAS QUEIMADORES : 2 SIMPLES e 2 DUPLOS</p> <p>A linha de fogão Tradicional 30x30 é confeccionada em chapa aço inox 430. Seus queimadores são fabricados em ferro fundido nos modelos de Q. Simples, Q. Duplo As grelhas são confeccionadas em ferro fundido e apresentam o formato de 8 dedos, 30x30. Esta linha apresenta o tubo coletor de gás zincado e bandeja coletora de resíduos.</p> <p>Fogão Industrial Inox 4 Bocas B.P 2QS 2QD 30x30 INOX Registro Apis Padrão Itajobi.</p> <p>Fogão Industrial Inox 4 Bocas B.P 2 Queimador simples e 2 Queimador duplo 30x30 sem Forno, Registro Apis Padrão Itajobi FOGOES, revisado e industrializado pensando em atender as suas expectativas com um fogão industrial duradouro e eficiente. Prezando o desempenho, a linha de fogões industriais Itajobi visa a melhor experiência, usando como matéria-prima aço INOX, com ferramentas de alta tecnologia. Idealizado para comércios, indústrias, empresas, que necessitam de um produto com qualidade garantida para o preparo dos mais variados tipos de comidas.</p>	R\$ 1.090,00	R\$ 1.090,00																		
04	01	<p>FOGÃO 5 BOCAS ATLAS MONACO PLUS COM ACENDIMENTO AUTOMÁTICO</p>  <table border="1" data-bbox="201 1641 1038 2072"> <tr> <td>Tipo</td> <td>Fogão de piso</td> </tr> <tr> <td>Quantidade de bocas</td> <td>5 bocas</td> </tr> <tr> <td>Acendimento</td> <td>Automático</td> </tr> <tr> <td>Material da mesa</td> <td>Aço inox</td> </tr> <tr> <td>Funcionamento</td> <td>GLP - A conversão para GN precisa ser adaptada, conforme consta no manual do produto</td> </tr> <tr> <td>Tipo de queimadores</td> <td>Mega chama, tamanho família e ramal</td> </tr> <tr> <td>Manipulos removíveis</td> <td>Sim</td> </tr> <tr> <td>Tampa de vidro</td> <td>Sim</td> </tr> <tr> <td>Capacidade do forno</td> <td>86,5 litros</td> </tr> </table>	Tipo	Fogão de piso	Quantidade de bocas	5 bocas	Acendimento	Automático	Material da mesa	Aço inox	Funcionamento	GLP - A conversão para GN precisa ser adaptada, conforme consta no manual do produto	Tipo de queimadores	Mega chama, tamanho família e ramal	Manipulos removíveis	Sim	Tampa de vidro	Sim	Capacidade do forno	86,5 litros	R\$ 999,00	R\$ 999,00
Tipo	Fogão de piso																					
Quantidade de bocas	5 bocas																					
Acendimento	Automático																					
Material da mesa	Aço inox																					
Funcionamento	GLP - A conversão para GN precisa ser adaptada, conforme consta no manual do produto																					
Tipo de queimadores	Mega chama, tamanho família e ramal																					
Manipulos removíveis	Sim																					
Tampa de vidro	Sim																					
Capacidade do forno	86,5 litros																					





05	10	MESA PARA REFEITÓRIO 6 LUGARES - CEMAWE  <p>CB-1106 MESA REFEITÓRIO COM BANQUETAS ACOPLADAS FIXAS PARA 6- LUGARES TAMPO MDF 18 MM REVESTIDA EM FORMICA BRANCA E OVO ESTRUTURA PRETA</p> <p>MEDIDA 1.80 COMPRIMENTO X 0,80 PROFUNDIDADES 0,78 ALTURA</p>	R\$ 1.849,00	R\$ 18.490,00												
06	10	PAPAGAIO FAMI EM INOX 26 x 13 CM – 1000 ML  <p>ESPECIFICAÇÕES TÉCNICAS</p> <ul style="list-style-type: none">• Fundo achatado na posição horizontal• Capacidade: 1000ml (1 Litro)• Dimensões: (26x13)cm• Diâmetro do orifício: 06 cm• Peso: 0,5 kg <p>O papagaio de inox facilita a coleta de urina de pacientes acamados. Com fundo achatado na posição horizontal, oferece maior estabilidade quando o recipiente estiver cheio.</p> <p>Por ser fabricado em aço inox 304, é resistente à corrosão, à ações térmicas e mecânicas, possibilitando sua esterilização em temperaturas altas e baixas. Esterilização a vapor por altas temperaturas – 121 °C por 15 minutos ou 134 °C por 4 minutos</p>	R\$ 249,00	R\$ 2.490,00												
07	01	SELADORA DE PEDAL COM TEMPORIZADOR CETRO 60 CM CMSM 600 FP  <table border="1"><tr><td>Modelo</td><td>CMSM 600 FP</td></tr><tr><td>Tensão</td><td>110/220 V - Chave seletora</td></tr><tr><td>Potência</td><td>350 W</td></tr><tr><td>Frequência</td><td>60 Hz</td></tr><tr><td>Dimensões da máquina (C x L x A)</td><td>605 x 250 x 900 mm</td></tr><tr><td>Peso</td><td>13 kg</td></tr></table>	Modelo	CMSM 600 FP	Tensão	110/220 V - Chave seletora	Potência	350 W	Frequência	60 Hz	Dimensões da máquina (C x L x A)	605 x 250 x 900 mm	Peso	13 kg	R\$ 1.480,00	R\$ 1.480,00
Modelo	CMSM 600 FP															
Tensão	110/220 V - Chave seletora															
Potência	350 W															
Frequência	60 Hz															
Dimensões da máquina (C x L x A)	605 x 250 x 900 mm															
Peso	13 kg															





Seladora de Pedal com Temporizador Cetro 60cm CMSM 600 FP

A Seladora de Pedal com Temporizador da Cetro é um equipamento **desenvolvido para selar embalagens de forma prática e rápida**, levando em média apenas alguns segundos para completar a operação, conforme definido pelo seu temporizador, resultando em uma **selagem perfeita**. Este equipamento é de fácil utilização, equipada com uma **barra de selagem de 60 cm**, um temporizador e um acionamento prático com apenas um botão.

O grande diferencial desse modelo em comparação com outros disponíveis no mercado é o fato de possuir um **controlador de tempo**. Isso torna o uso do equipamento **extremamente prático**, permitindo ao operador ajustar o tempo de aquecimento na embalagem apenas uma vez, mantendo-o constante ao longo de várias horas de trabalho.

A Seladora de Pedal com Temporizador da Cetro é **compatível com praticamente todos os tipos de plásticos soldáveis**, desde embalagens comuns até as metalizadas. Isso a torna a escolha ideal para simplificar o processo de selagem de uma **ampla variedade de produtos**.

ALTA QUALIDADE E BAIXO CUSTO

Fabricada em aço com pintura eletrostática, a máquina da Cetro é um produto de alta qualidade que não implica em altos custos de manutenção ou reposição de peças. Sua simplicidade de uso e tamanho compacto permitem que seja utilizada tanto em estabelecimentos comerciais quanto em indústrias.

TOTAL : R\$ 29.646,00 (VINTE E NOVE MIL, SEISCENTOS E QUARENTA E SEIS REAIS)

GARANTIA DE 12 MESES

VALIDADE DA PROPOSTA : 90 DIAS

PRAZO DE ENTREGA : 30 DIAS

FORMA DE PAGAMENTO : A VISTA

BANCO DO BRASIL AG. 2034-6 / CC. 22002-7

Declaramos que em nossos preços estão incluídos todos os custos diretos e indiretos para o perfeito fornecimento, inclusive as despesas com manutenção, bem como qualquer dano causado a terceiros ou dispêndios resultantes de impostos, frete, taxas, regulamentos e posturas Municipais, Estaduais e Federais, enfim, tudo o que for, sem que nos caiba, em qualquer caso, direito regressivo em relação à **SANTA CASA DE MISERICÓRDIA DE SÃO SEBASTIÃO DO PARAISO**

DUARTINA 19 DE NOVEMBRO DE 2025

FRANCISCO BASTO DE MEDEIRO
CPF: 075.613.758-67
RG: 14.621.601

HM INFORMÁTICA LTDA

PROPOSTA DE PREÇOS

Santa Casa de Misericórdia de São Sebastião do Paraíso

PROPONENTE			
Razão Social: HM INFORMATICA LTDA			
Logradouro: José David Nasser		Nº. 25 LOJA A	Bairro: Francisco Bernardino
Cidade: Juiz de Fora	UF: MG	CEP: 36.081-640	TEL: (32) 99923-2521
CNPJ: 34.240.500/0001-12		Inscrição Estadual: 0034948100021	
E-mail: hminformatica.licitacao@gmail.com			

Item	QTD	UND	Descrição do item	Marca	Valor Unitário	Valor Total
01	02	UND	Bebedouro/Purificador De Água 1. Bebedouro refrigerado de coluna do tipo industrial; 2. Deverá possuir reservatório de no mínimo 20 litros; 3. Alimentação elétrica 127 VAC.	Frisbel modelo bc25	R\$ 1.700,00	R\$ 3.400,00
02	01	UND	Forno De Micro-ondas 1. Forno elétrico para aquecimento através de micro-ondas; 2. Deverá possuir capacidade mínima de 30 litros.	LG modelo ms3091bc	R\$ 800,00	R\$ 800,00
04	01	UND	Fogão Convencional 1. Fogão de piso 2. Deverá possuir 4 bocas; 3. Deverá possuir forno; 4. Alimentação a gás.	Esmaltec modelo caribe	R\$ 990,00	R\$ 990,00
					TOTAL	R\$ 5.190,00
VALOR TOTAL DA PROPOSTA R\$ 5.190,00 (CINCO MIL CENTO E NOVENTA REIAS)						

Validade da proposta: 60 (sessenta) dias

Prazo de entrega: máximo de 30 dias após emissão da ordem de compra.

Garantia mínima: 12 meses.

Juiz de Fora, 17 de Novembro de 2024

CNPJ: 34.240.500/0001-12 INSC. EST.: 3494810.00-21
RUA JOSÉ DAVID NASSER, 25 LOJA A – FRANCISCO BERNARDINO
JUIZ DE FORA- MG – CEP: 36.081 – 640
TEL.: (32) 99923-25218 E-mail: hminformatica.licitacao@gmail.com

HM INFORMÁTICA LTDA



HM INFORMÁTICA
CNPJ 34.240.500/0001-12
Bruno do Carmo Ferreira
RG nº. MG-14.596.056 – SSP/MG
CPF nº. 105.299.746-57
Representante Legal

CNPJ: 34.240.500/0001-12 INSC. EST.: 3494810.00-21
RUA JOSÉ DAVID NASSER, 25 LOJA A – FRANCISCO BERNARDINO
JUIZ DE FORA- MG – CEP: 36.081 – 640
TEL.: (32) 99923-25218 E-mail:hminformatica.licitacao@gmail.com

**MAIS ETICA COMERCIAL**

CNPJ: 29.795.338/0001-69
 RUA AP2, 129 (QUADRA05 LOTE 15) - CONJUNTO
 RESIDENCIAL ARUANA III
 Goiânia/GO - CEP: 74740-370

(62) 3218-4079
 comercial@maiseticagyn.com.br
 Vendedor: Kayke Oliveira
 Pimenta

ORÇAMENTO Nº 972**21/11/2025**

CONVÊNIO Nº
 COTAÇÃO PRÉVIA Nº

VALIDADE DA PROPOSTA: 30 (TRINTA) DIAS

PRAZO DE ENTREGA:	30 (trinta) dias	PAGAMENTO:	conforme o edital
GARANTIA:	12 (doze) meses		

DADOS DO CLIENTE

Razão social:	SANTA CASA DE MISERICORDIA DE SAO SEBASTIAO DO PARAISO	Nome fantasia:	HOSPITAL REGIONAL
CNPJ/CPF:	24.899.395/0001-74	Endereço:	PC COMENDADOR JOAO PIO DE FIGUEIREDO WESTIN, 92 - MOCOQUINHA
CEP:	37957-148	Cidade/UF:	São Sebastião do Paraíso/MG
Telefone:	(35)3539-1300 - (35)3539-1329	E-mail:	compras@santacasassp.com.br

PRODUTOS

ITEM	NOME	UND.	QTD.	VR. UNIT.	SUBTOTAL
1	<p>BEBEDOURO INDUSTRIAL FRISBEL B25 COLUNA <i>O Bebedouro Industrial Frisbel modelo B25 Coluna é um equipamento robusto, projetado para atender locais com alto fluxo de pessoas, como postos de gasolina, fábricas, igrejas, academias, escolas, restaurantes, padarias, supermercados e ambientes industriais. Com capacidade de 25 litros e duas torneiras (uma para água gelada e outra para água natural), oferece excelente desempenho e economia de energia.</i></p> <p>1. Construção e Materiais <i>Gabinete externo: Aço inoxidável 430, resistente à corrosão e fácil higienização.</i> <i>Reservatório de água: Polipropileno (PP) atóxico.</i> <i>Isolamento térmico: EPS, garantindo maior conservação da temperatura e menor consumo energético.</i> <i>Base: Estrutura injetada de alta resistência.</i> <i>Aparador (pingadeira): Inox 430 com dreno integrado.</i> <i>Serpentina interna: Aço inox 304, proporcionando maior durabilidade e eficiência térmica.</i> <i>Acabamento: Padrão industrial, ideal para ambientes de uso contínuo.</i></p> <p>2. Sistema de Refrigeração <i>Compressor: 1/12 HP</i> <i>Gás refrigerante: R-134a (ecológico)</i> <i>Capacidade de refrigeração: 3,6 litros/hora</i> <i>Temperatura da água gelada: Entre 5°C e 10°C (ajustável de 5°C a 12°C)</i></p> <p>3. Alimentação Elétrica <i>Tensão: 110 V ou 220 V (não é bivolt)</i> <i>Consumo energético: 18 kWh/mês</i> <i>Plugue: Padrão de 3 pinos conforme ABNT NBR 603351</i></p>	UN	2,00	3.166,00	6.332,00

	<p><i>Certificação: Inmetro – Portaria 344</i></p> <p>4. Capacidade de Atendimento <i>Atende, em média, até 46 pessoas/hora (base: copo de 200 ml), variando conforme o ambiente:</i> <i>Escritórios, Hospitais, Clubes, Escolas: até 35 pessoas/h</i> <i>Indústria – Produção leve: até 25 pessoas/h</i> <i>Produção moderada: até 20 pessoas/h</i> <i>Produção pesada ou ambiente quente: até 15 pessoas/h</i></p> <p>5. Dimensões do Produto <i>Altura: 130 cm</i> <i>Largura: 34 cm</i> <i>Profundidade: 45 cm</i> <i>Altura útil da torneira até a pingadeira: Aproximadamente 22 cm</i></p> <p>6. Instalação <i>Necessita ser alimentado por caixa d'água até 3 metros de altura.</i> <i>Caso seja ligado direto na rede hidráulica ou em caixa acima de 3 metros, é obrigatório o uso de redutor de pressão para proteger o equipamento.</i> <i>Acompanha filtro Frisbel, garantindo água limpa e purificada.</i></p> <p>7. Aplicações <i>Indicado para ambientes de grande circulação, como:</i> <i>Fábricas, academias, igrejas, escolas, escritórios, empreendimentos industriais, obras, padarias, restaurantes, mercados e outros locais que necessitam de água potável gelada continuamente.</i></p> <p><i>marca: frisbel</i> <i>modelo b25 coluna</i></p>				
2	<p>FORNO MICRO-ONDAS 32L DCRE2021 <i>O Forno Micro-ondas modelo DCRE2021, com capacidade de 32 litros, foi desenvolvido para proporcionar praticidade, desempenho e eficiência no preparo e aquecimento de alimentos. Equipado com painel digital e múltiplas funções de cozimento e descongelamento, oferece operação intuitiva e resultados precisos. Seu design moderno e acabamento de qualidade permitem integração harmoniosa em cozinhas residenciais ou áreas de serviço. Classificado como Classe A em eficiência energética, garante menor consumo de energia sem comprometer a performance.</i></p> <p>Características Técnicas <i>Capacidade interna: 32 litros</i> <i>Tensão: 60 Hz</i> <i>Alimentação: (Informar 127 V ou 220 V, conforme versão adquirida)</i> <i>Classificação Energética: Classe A</i> <i>Painel de Controle: Digital, com teclas de acesso rápido</i> Programas e Funções: <i>Ajuste de potência</i> <i>Funções de aquecimento</i> <i>Funções de descongelamento</i> <i>Programas automáticos para preparo de alimentos</i> <i>Tipo de Abertura: Porta com puxador integrado e visor transparente</i> <i>Iluminação Interna: Sim</i> <i>Prato Giratório: Sim, removível</i> <i>Acabamento: Design moderno com frente espelhada (quando aplicável)</i> <i>Aplicação: Uso doméstico</i></p> <p><i>marca: consul</i> <i>modelo; dcre2021</i></p>	UN	1,00	1.179,00	1.179,00

3	<p>FOGÃO INDUSTRIAL 4 BOCAS BAIXA PRESSÃO <i>Fogão industrial de piso projetado para uso profissional em cozinhas comerciais, restaurantes, lanchonetes, buffets e ambientes que demandam alta durabilidade e desempenho térmico. Desenvolvido para operação contínua, oferece robustez, estabilidade, fácil higienização e excelente eficiência no preparo de alimentos.</i></p> <p>1. Construção e Estrutura: <i>Estrutura totalmente em aço inoxidável, resistente à corrosão e de fácil limpeza. Equipamento totalmente desmontável, permitindo transporte, armazenamento e manutenção simplificados. Possui bandeja coletora de resíduos em aço inox, removível para higienização rápida.</i></p> <p>2. Sistema de Combustão: <i>Funcionamento com Gás GLP – baixa pressão. Composição dos queimadores: 2 queimadores simples, com potência individual de 1.938 kcal/h. 2 queimadores duplos, com potência individual de 4.959 kcal/h. Grelhas individuais de 30 x 30 cm em ferro fundido, adequadas para panelas de grande porte e uso intensivo. Queimadores construídos em ferro fundido, garantindo maior durabilidade e distribuição uniforme de calor.</i></p> <p>3. Componentes de Gás e Segurança: <i>Tubo distribuidor (varão) 3/4" cromado, com tampão. Entrada de gás reversível, permitindo adaptação à instalação do ambiente. Registro cromado de 1/4" para controle de fluxo.</i></p> <p>4. Dimensões e Peso: <i>Altura: 82 cm Largura: 74 cm Comprimento: 82 cm Peso: 41 kg</i></p> <p>5. Aplicação: <i>Indicado para cozinhas industriais e profissionais que necessitam de um equipamento sólido, potente e com alta durabilidade, garantindo eficiência no preparo de grandes volumes de alimentos.</i></p> <p><i>Marca: JS martins Modelo: inox 4B 30x30 2D</i></p>	UN	1,00	3.011,00	3.011,00
4	<p>FOGÃO 4 BOCAS BRASTEMP BFO4NBB <i>Fogão de piso destinado ao preparo de alimentos por cocção a gás, equipado com forno integrado e recursos de segurança e praticidade. Indicado para uso doméstico, oferecendo desempenho eficiente e operação simples.</i></p> <p>1. Características Gerais <i>Cor: Branco Tipo de Montagem: De chão / piso Tipo de Alimentação: Gás (GLP, conversível para GN) e elétrica para ignição Voltagem: 127/220V (bivolt) Tipo de Ignição: Automática Quantidade de Bocas: 4 queimadores Eficiência Energética: Queimadores: Classe A Forno: Classe A</i></p> <p>2. Mesa e Queimadores: <i>Acabamento da mesa: Aço inox escovado Material das trempes: Arame redondo</i></p>	UN	1,00	2.313,00	2.313,00

Quantidade de queimadores: 4
 Válvulas de segurança: Sim
 Botões: Removíveis, em metal
 Acendimento automático: Sim

3. Forno:

Tipo de porta: Com visor
 Capacidade útil: 60,5 L
 Iluminação interna: Sim
 Prateleiras: 2 prateleiras ajustáveis
 Termostato: Sim
 Grill: Não possui
 Temporizador: Não possui
 Forno duplo: Não
 Forno autolimpante: Não
 Vedação: Vidro com visão ampla e vedação interna
 Revestimento interno: Esmaltado, reduz acúmulo de gordura

4. Estrutura e Recursos Adicionais:

Fogão de pé: Sim
 Tampa superior: Sim
 Display digital: Não
 Comando tátil: Não
 Chapa / fritadeira / estufa: Não
 Produto com impacto positivo: Sim
 Pés: Sim

5. Segurança:

Válvula corta-gás no forno: Sim
 Certificação INMETRO: 004968/2021

6. Dimensões e Peso:

Altura: 95,5 cm
 Largura: 51 cm
 Profundidade: 65,4 cm
 Peso: 29 kg

7. Itens Inclusos:

1 Fogão Brastemp 4 Bocas BFO4NBB com acendimento automático
 Manual do produto

8. Observações Importantes

Produto projetado para GLP.
 Conversão para GN deve ser realizada por técnico autorizado, conforme manual do fabricante.

Marca: Brastemp

Linha: Clean

Modelo: BFO4NBB

5	<p>MESA PARA REFEITÓRIO 6 LUGARES COM BANCOS FIXOS Mesa destinada ao uso coletivo em refeitórios corporativos, industriais, escolares e demais ambientes institucionais. Desenvolvida para proporcionar organização, resistência estrutural e conforto aos usuários, suportando uso contínuo e intenso.</p> <p>1. Características Gerais Produto: Mesa para Refeitório com Bancos Fixos Capacidade: 6 lugares</p> <p>2. Construção e Materiais 2.1 Tampo Material: MDP 18 mm de alta resistência Acabamento: Laminado melamínico Cores disponíveis: Branco, Argila, Platina e Cinza</p> <p>2.2 Estrutura Estrutura reforçada em aço de alta durabilidade Tratamento anticorrosivo conforme padrão industrial</p>	UN	10,00	4.082,00	40.820,00
---	---	----	-------	----------	-----------

	<p><i>Cores da estrutura: Branco, Alumínio, Cinza e Preto</i></p> <p>2.3 Bancos <i>Bancos fixos integrados à estrutura</i> <i>Formato: redondo (30 cm de diâmetro)</i> <i>Estrutura metálica soldada</i></p> <p>2.4 Estabilidade <i>Pés com niveladores ajustáveis, garantindo estabilidade mesmo em pisos irregulares</i></p> <p>3. Dimensões <i>Dimensões totais do conjunto</i> <i>Largura: 1,80 m</i> <i>Profundidade: 1,60 m</i> <i>Altura: 0,80 m</i></p> <p><i>Dimensões da mesa</i> <i>Largura: 1,80 m</i> <i>Profundidade: 0,80 m</i> <i>Altura: 0,80 m</i></p> <p><i>Dimensões dos bancos</i> <i>Diâmetro: 30 cm</i></p> <p>4. Outras Informações <i>Garantia de fábrica: 90 dias</i> <i>Atendimento personalizado pela WFS Móveis</i></p> <p><i>Marca: WFS Móveis</i> <i>Modelo: WFS Móveis</i></p>				
6	<p>PAPAGAIO INOX 26X13CM 1L - Papagaio em Aço Inoxidável; - Utilizado para coletar urina em pacientes do sexo masculino; - Auxílio às pessoas com dificuldades de locomoção.</p> <p>MARCA: FAMI/ITA MODELO: PAPAGAIO INOX</p>	UN	10,00	177,00	1.770,00
7	<p>Seladora de Pedal com Temporizador Cetro 60 cm CMSM 600 FP A Seladora de Pedal com Temporizador Cetro CMSM 600 FP é um equipamento projetado para o fechamento rápido e eficiente de embalagens plásticas, garantindo selagem uniforme e de alta qualidade. Seu acionamento por pedal e o temporizador integrado tornam a operação prática e segura, permitindo ajustes precisos do tempo de selagem para diferentes tipos de embalagens, incluindo plásticos comuns e metalizados.</p> <p><i>Principais Características:</i> <i>Acionamento prático por pedal, garantindo maior ergonomia e segurança ao operador.</i> <i>Temporizador integrado, permitindo ajuste preciso do tempo de selagem e manutenção do padrão ao longo de longos períodos de uso.</i> <i>Barra de selagem de 60 cm, compatível com uma ampla variedade de embalagens.</i> <i>Estrutura em aço com pintura eletrostática, assegurando durabilidade e facilidade de manutenção.</i> <i>Design compacto, adequado tanto para estabelecimentos comerciais quanto para uso industrial.</i></p> <p><i>Benefícios:</i> <i>Selagem rápida e eficiente em apenas alguns segundos.</i> <i>Compatibilidade com diversos tipos de plásticos soldáveis, inclusive metalizados.</i></p>	UN	1,00	2.115,00	2.115,00

*Baixo custo de manutenção e alta durabilidade do equipamento.
Facilidade de operação, com controle preciso de tempo e acionamento simples.*

Especificações Técnicas:

Característica Detalhe

Tensão: 110/220 V (chave seletora)

Potência: 350 W

Frequência: 60 Hz

Dimensões (C x L x A) 605 x 250 x 900 mm

Peso: [informar peso, se disponível]

Barra de selagem: 60 cm

Aplicações:

Indicada para fechamento de embalagens plásticas em indústrias alimentícias, farmácias, comércio varejista e outros segmentos

que exigem selagem rápida, prática e de qualidade

marca: Cetro

Modelo; CMSM 600 FP

TOTAL

26,00

57.540,00

PRODUTOS: 57.540,00

TOTAL: R\$ 57.540,00

TRANSPORTADORA

FRETE INCLUSO (CIF)

OBSERVAÇÕES

DADOS PARA PAGAMENTO:

BANCO: SANTANDER (033)

AGÊNCIA: 3444

CONTA CORRENTE: 13009390-0

DECLARAÇÕES:

Declaramos para os fins de direito, na qualidade de proponente do processo de compras da cotação prévia e convênio supracitado, que:

- a) Nos preços cotados, estão inclusos todos os custos que o compõem, tais como as despesas com impostos, taxas, frete, seguros e quaisquer outros que incidam direta ou indiretamente no fornecimento do objeto;
- b) Não fomos declarados inidôneos para licitar ou contratar com o Poder Público, em qualquer de suas esferas;
- c) Declaramos inexistência de fatos impeditivos para contratar com o poder público, ou suspensão do direito de contratar com administração federal; declaração de inexistência de fatos impeditivos.
- d) Nos termos da Lei Federal nº. 6.544/89, nos encontramos em situação regular perante o Ministério do Trabalho, no que se refere à observância do disposto no inciso XXXIII do artigo 7º da Constituição Federal;
- e) Nos termos do inciso V do art. 27 da Lei no 8.666, de 21 de junho de 1993, acrescido pela Lei no 9.854, de 27 de outubro de 1999, que não emprega menor de dezoito anos em trabalho noturno, perigoso ou insalubre e não emprega menor de dezesseis anos, sob nenhuma hipótese
- f) Cumprimos plenamente os requisitos de habilitação exigidos no respectivo Edital;
- g) Dispostos, caso declarados homologados do objeto cotado, de aparelhamento e pessoal técnico adequado e qualificado para a prestação dos serviços, com assistência técnica no local designado pelo órgão, no período de garantia solicitado no edital.
- h) Recebemos os documentos e tomamos conhecimento de todas as informações e condições locais para o cumprimento das obrigações objeto do edital.
- i) Nos comprometemos a substituir o equipamento entregue caso esteja fora da especificação da proposta.
- j) Conforme determinação do Ministério da Saúde, Art. 24 §2º da RESOLUÇÃO DA DIRETORIA COLEGIADA – RDC Nº 15, DE 28 DE MARÇO DE 2014, os produtos ofertados por esta empresa estão ISENTOS de apresentação de BPF, por

enquadrarem-se nas classes I e II determinados pela própria agência reguladora Agência Nacional de Vigilância Sanitária – ANVISA.

Art. 24 §2º A Anvisa não emitirá CBPF para produtos para saúde enquadrados nas classes I e II.” (NR)

k) Garantimos que peças de reposição para os equipamentos estarão disponíveis pelo prazo mínimo de 5 (cinco) anos.

Atenciosamente,



MAIS ÉTICA COMERCIAL EIRELI
CNPJ: 29.795.338/0001-69

Jaqueline Carneiro de Mendonça Amorim

Diretora Administrativa

CPF 973.638.121-87

RG 3790847 DGPC – GO



29.795.338/0001-69
MAIS ÉTICA COMERCIAL EIRELI
Rua AP2 nº 129 Qd. 05 Lt. 15
Conjunto Residencial Aruanã III
CEP: 74.740-370
GOIÂNIA - GO

Assinatura do cliente

Orçamento emitido no GestãoClick – www.gestaoclick.com.br

Markoluka Móveis e Equipamentos Ltda.
Av. Major Venâncio, 156 – Centro – 37002-500
CNPJ: 65.289.613/0001-36 – I.E. 707.751.218-0056
Varginha – MG – Tel.: (35) 3221-3886 – (35) 99954-8437
e-mail: pandin.moveisvga@gmail.com

Varginha, 21 de NOVEMBRO de 2025.

PARA: SANTA CASA DE MISERICÓRDIA DE SÃO SEBASTIÃO DO PARAÍSO
CNPJ: 24.899.395/0001-74
RECURSO FINANCEIRO DESTINADO PELA RESLUÇÃO SES/MG Nº 8.745 DE 15/05/2023

Proposta Comercial - ESPECIFICAÇÃO TÉCNICA/ CATÁLOGO

Item 01 – Bebedouro refrigerado de coluna de tipo industrial com 25 litros 127v em INOX
QUANT.: 02
VALOR UNIT.: R\$ 1.489,00
VALOR TOTAL: R\$ 2.978,00



Item 02 – Forno micro-ondas 30 litros
QUANT.: 01
VALOR UNIT.: R\$ 819,00
VALOR TOTAL: R\$ 819,00



Item 03 – Fogão de Piso 4 grelhas 30x30cm 2 queimador duplos e 2 queimador simples funcionamento a gás GLP
baixa pressão sem forno
QUANT.: 01
VALOR UNIT.: R\$ 1.582,00
VALOR TOTAL: R\$ 1.582,00



Item 04 – Fogão convencional 4 bocas com forno doméstico alimentação a gás branco.

QUANT.: 01

VALOR UNIT.: R\$ 798,00

VALOR TOTAL: R\$ 798,00



Item 05 – Mesa para refeitório acoplada aos assentos com 06 assentos/lugares tampo em MDF/MDP 18MM,, estrutura em aço reforçado, pés com nivelamento.

QUANT.: 10

VALOR UNIT.: R\$ 1.283,00

VALOR TOTAL: R\$ 12.830,00

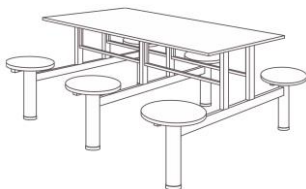

PRAZO DE ENTREGA: FRETE GRÁTIS E MONTAGEM. Pronta entrega imediato

Garantia: 12 meses - VALIDADE: 28/11/2025

Grato pela sua valiosa compreensão.

ANDRÉ – (35) 3222-1200 – (35) 99954-8437
VARGINHA – MG
CNPJ: 65.289.613/0001-36
MARKOLUKA MÓVEIS E EQUIPAMENTOS LTDA