

SONY

GB
FR

IC Recorder
Quick Start Guide



ICD-TX50

4-300-040-81(1)

© 2012 Sony Corporation Printed in China



Welcome to your new Sony IC recorder!

This is the Quick Start Guide, which provides you with instructions on the basic operations of the IC recorder. Please read it carefully. We hope you enjoy using your new Sony IC recorder.

Check the supplied items.

- IC Recorder (1)
- Noise damper (1)
- Stereo headphones (1)
- USB connecting cable (1)
- Carrying pouch (1)
- Application software, Sound Organizer (CD-ROM) (1)
- Operating Instructions (Stored in the built-in memory)
- Quick Start Guide

Optional accessories

- USB AC adaptor AC-UD20

WARNING

Do not expose the batteries (battery pack or batteries installed) to excessive heat such as sunshine, fire or the like for a long time.

Capacity (User available capacity)

4 GB (approx. 3.60 GB = 3,865,470,566 Byte)
A part of the memory capacity is used as a management area.

This Class B digital apparatus complies with Canadian ICES-003.

RECYCLING LITHIUM-ION BATTERIES

Lithium-ion batteries are recyclable.

You can help preserve our environment by returning your used rechargeable batteries to the collection and recycling location nearest you.

For more information regarding recycling of rechargeable batteries, call toll free 1-800-822-8837, or visit <http://www.rbc.org/>.

Caution: Do not handle damaged or leaking Lithium-ion batteries.



Let's try out your new IC recorder

1. Power on.

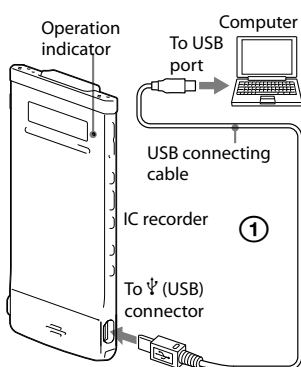

① Charge the IC recorder.

Connect the IC recorder to a running computer with the supplied USB connecting cable; Charging starts.

When the battery is fully charged, the battery indicator will indicate "Full".

② Disconnect the IC recorder from your computer.

For details on how to disconnect the IC recorder from your computer, refer to the manual supplied with your computer.

③ Turn the power on.

Slide and hold the POWER-HOLD switch in the direction of "POWER" until the window display appears.

To turn the power off, slide and hold the POWER-HOLD switch in the direction of "POWER" until "Power Off" animation is displayed.

To prevent unintentional operations (HOLD)



To release the IC recorder from the HOLD status, slide the POWER-HOLD switch towards the center.

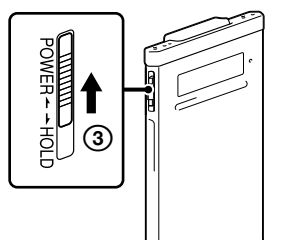

2. Set the date and time.

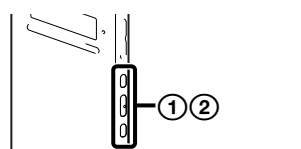

① When the confirmation message for clock setting appears, press **◀** or **▶** to select "YES," and then press **▶**/ENT.

② Press **◀** or **▶** to set the year, and then press **▶**/ENT. Repeat this procedure to set month, day, hour, and minute in sequence.

When you set the minute and press **▶**/ENT, the clock reflects the setting.

3. Select the menu language.

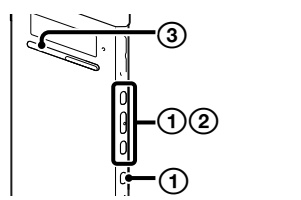

① In the stop mode, press and hold BACK/HOME to display the Home menu, then select "Settings" → "Common Settings" → "Language," and then press **▶**/ENT.

② Press **◀** or **▶** to select the desired language, and then press **▶**/ENT. You can select the following languages: English, Español (Spanish), Français (French)

③ Press **■**STOP.

4. Record.

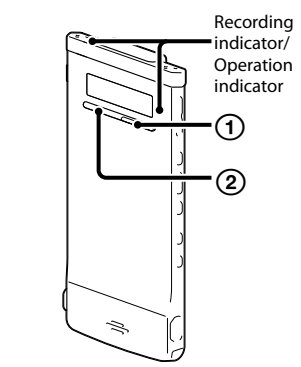

Before you start using the IC recorder, make sure that you slide the POWER-HOLD switch towards the center to release the HOLD status.

① Press **●**REC/PAUSE.

Recording starts and the recording indicator and operation indicator light in red.

You can pause recording by pressing **●**REC/PAUSE. Press **●**REC/PAUSE again to restart recording.

② Press **■**STOP to stop recording.

Recording stops and the operation indicator flashes in orange.

5. Listen.

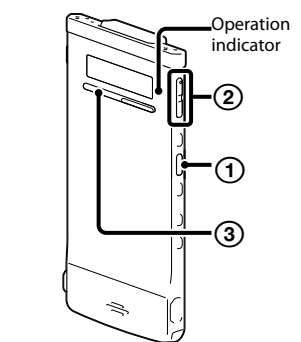

① Press **▶**/ENT.

Playback starts and the operation indicator lights in green.

② Adjust the volume by pressing VOL -/+.

③ Press **■**STOP to stop playback.

6. Erase.

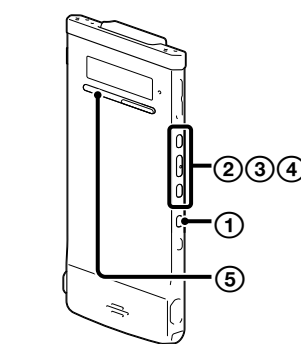

Once a file is erased, you cannot restore it.

① In the stop mode, press and hold BACK/HOME until the Home menu appears.

② Press **◀** or **▶** to select "Erase Files," and then press **▶**/ENT.

③ Select "Erase a File," and then press **▶**/ENT. "Erase the File?" is displayed and the file to be erased is played back for confirmation.

④ Select "YES," and then press **▶**/ENT. "Please Wait" is displayed while the selected file is being erased.

⑤ Press **■**STOP to exit the menu mode.

Congratulations! You have set up your IC recorder and enjoyed your first recording. Let's step up to the next stage. There are some more useful functions and information that you can use to fully utilize your IC recorder.

What to do next

About the Home menu

You can display the Home menu by pressing and holding BACK/HOME. The Home menu is the starting point of each feature of the IC recorder, such as editing or making various settings.

Home menu

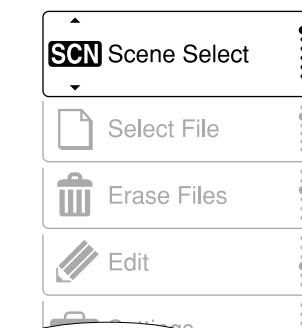

The Home menu consists of the following five items. Press **◀** or **▶** to select a Home menu item, and then press **▶**/ENT to confirm:

- SCN Scene Select
- Select File
- Erase Files
- Edit
- Settings

How to use the Home menu

When you press **◀** or **▶** to select an item and then press **▶**/ENT, you can display the menu window one-layer down. Pressing BACK/HOME button returns to the menu window one-layer up. Whichever layer of a menu window you display, you can go back directly to the Home "Scene Select" menu window by pressing and holding BACK/HOME.

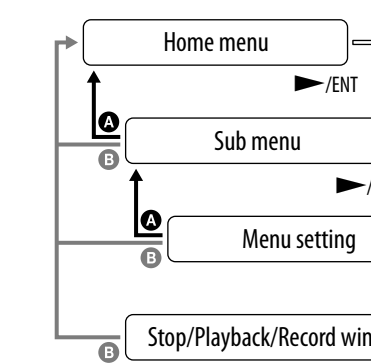

- A BACK: Press BACK/HOME.
- B HOME: Press and hold BACK/HOME. To exit the Home menu, press **■**STOP.

Copying the operating instructions to your computer

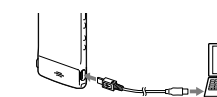

On Macintosh: Click [IC RECORDER] on the finder - [Instructions].

The operating instructions explaining all the features and functions of the IC recorder are stored as PDF files in the built-in memory of the IC recorder.

You can also download the operating instructions from the Sony support home page: <http://www.sony.ca/ElectronicsSupport> <http://fr.sony.ca/ElectronicsSupport>

① Connect the IC recorder to your computer.

② Open the "Instructions" folder on your computer. On Windows: Click [My Computer] or [Computer] - [IC RECORDER] - [Instructions].

③ Drag and drop the files of the operating instructions from the "Instructions" folder to the local disk on your computer. The file names of the operating instructions are as follows: Product name_language name_version.pdf (e.g. ICD-TX50_English_111.pdf)

④ Disconnect the IC recorder from your computer.

To read the operating instructions, double-click the PDF file you want to read.

More advanced features

For details on each operation, refer to the PDF operating instructions copied to your computer.

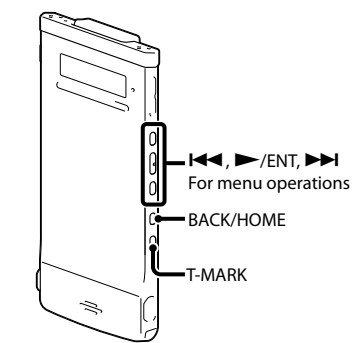

Scene selection

You can select a scene in the menu for recording with the most appropriate settings according to various recording scenes*.

Effect

You can select an effect in the menu for reducing noise or selecting a sound effect that suits the playback sound.

T-MARK

Adds a track mark to set the starting point when recording or playing back a file.

DPC (Digital Pitch Control)

You can adjust the playback speed in the menu.

BACK/HOME

Displays the menu mode to set various menu items, such as "REC Mode," "Mic Sensitivity," etc.

*Using the "Shirt Pocket" scene

To record with the IC recorder in a shirt pocket, place the IC recorder in the pocket, secured with the clip.

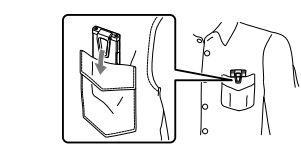

Sound Organizer (PC application software)**

Various operations can be performed using Sound Organizer on your computer. You can import files recorded with the IC recorder into Sound Organizer to edit. You can import music files of a music CD or podcast files to transfer to the IC recorder. You can also burn CDs of the music you like.

** for Windows only

Precautions

On power

Operate the unit only on 3.7 V DC with the built-in rechargeable lithium-ion battery.

On safety

Do not operate the unit while driving, cycling or operating any motorized vehicle.

On handling

Do not leave the unit in a location near heat sources, or in a place subject to direct sunlight, excessive dust or mechanical shock.

Should any solid object or liquid fall into the unit, have the unit checked by qualified personnel before operating it any further.

If you have any questions or problems concerning your unit, please consult your nearest Sony dealer.



ICD-TX50

© 2012 Sony Corporation Imprimé en Chine

Bienvenue dans votre nouvel enregistreur IC de Sony!

Ce document est le Guide de démarrage rapide qui vous fournit des instructions sur les opérations de base de l'enregistreur IC. Lisez-le attentivement. Nous espérons que vous apprécierez votre nouvel enregistreur IC de Sony.

Vérifiez les éléments fournis.

- Enregistreur IC (1)
- Réducteur de bruit (1)
- Écouteurs stéréo (1)
- Câble de raccordement USB(1)
- Étui de transport (1)
- Logiciel, Sound Organizer (CD-ROM) (1)
- Mode d'emploi (stocké dans la mémoire intégrée-)
- Guide de démarrage rapide

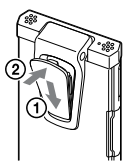

Accessoires en option

- Adaptateur USB AC AC-UD20

AVERTISSEMENT

Ne pas exposer les piles (pack de piles ou piles installées) à de fortes chaleurs (rayons du soleil, feu, etc.) pendant une période prolongée.

Capacité (capacité disponible pour l'utilisateur)

4 Go (environ 3,60 Go = 3 865 470 566 octets)
Une partie de la mémoire est utilisée comme zone de gestion des données.

Cet appareil numérique de la classe B est conforme à la norme NMB-003 du Canada.

RECYCLAGE DES ACCUMULATEURS AUX IONS DE LITHIUM

Les accumulateurs aux ions de lithium sont recyclables. Vous pouvez contribuer à préserver l'environnement en rapportant les piles usées dans un point de collection et recyclage le plus proche. Pour plus d'informations sur le recyclage des accumulateurs, téléphonez le numéro gratuit 1-800-822-8837 (Etats-Unis et Canada uniquement), ou visitez <http://www.rbc.org/>.
Avertissement : Ne pas utiliser des accumulateurs aux ions de lithium endommagés ou qui fuient.



Essayez votre nouvel enregistreur IC

1. Mettez sous tension.

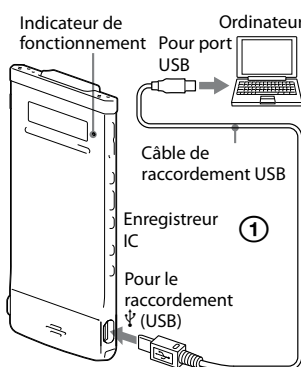

① Chargez l'enregistreur IC. Connectez l'enregistreur IC sur un ordinateur en fonctionnant avec le câble de connexion USB fourni; le chargement commence. Lorsque la batterie est entièrement rechargée, l'indicateur de la batterie va indiquer « FULL ».

② Déconnectez l'enregistreur IC de votre ordinateur. Pour des détails à propos de la déconnexion de l'enregistreur IC de votre ordinateur, reportez-vous au manuel fourni avec avec votre ordinateur.

③ Mettez l'appareil sous tension. Glissez et maintenez enfoncé le commutateur POWER-HOLD dans la direction de « POWER » jusqu'à ce que la fenêtre apparaisse.

Pour éteindre le courant, glissez et maintenez enfoncé le commutateur POWER-HOLD dans la direction de « POWER » jusqu'à ce que « Power Off » apparaisse.

Pour prévenir les opérations involontaires (HOLD)

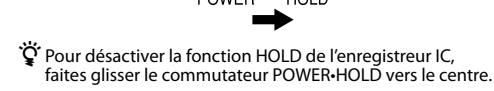

Pour désactiver la fonction HOLD de l'enregistreur IC, faites glisser le commutateur POWER-HOLD vers le centre.

2. Réglez la date et l'heure.

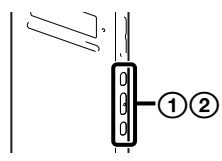

① Lorsque le message de confirmation pour le réglage de l'horloge apparaît, appuyez sur ◀ ou ▶ pour sélectionner « YES », et appuyez ensuite sur ▶/ENT.

② Appuyez sur ◀ ou ▶ pour déterminer l'année, et appuyez ensuite sur ▶/ENT. Répétez cette procédure pour déterminer le mois, le jour, l'heure et la minute dans la séquence. Lorsque vous réglez la minute et appuyez sur ▶/ENT, l'horloge reflète le réglage.

3. Sélectionnez la langue des menus.

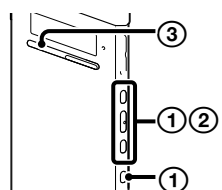

① Dans le mode d'arrêt, appuyez et maintenez enfoncé BACK/HOME pour afficher le menu Accueil, sélectionnez ensuite « Settings » ▶ « Common Settings », ▶ « Language », et appuyez ensuite sur ▶/ENT.

② Appuyez sur ◀ ou ▶ pour sélectionner la langue désirée, et appuyez ensuite sur ▶/ENT. Vous pouvez sélectionner les langues suivantes : English (Anglais), Español (espagnol), Français

③ Appuyez sur ■STOP.

4. Enregistrez.

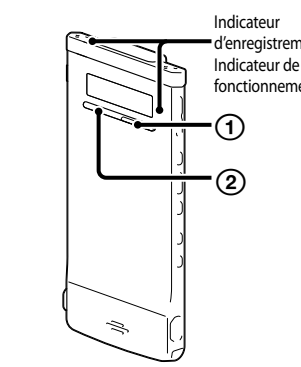

Avant de commencer à utiliser l'enregistreur IC, assurez-vous de faire glisser le commutateur POWER-HOLD vers le centre pour désactiver le statut HOLD.

① Appuyez sur ●REC/PAUSE. L'enregistrement commence et l'indicateur de fonctionnement s'allume en rouge.

Vous pouvez interrompre l'enregistrement en appuyant sur ●REC/PAUSE. Appuyez de nouveau sur ●REC/PAUSE pour reprendre l'enregistrement.

② Appuyez sur ■STOP pour arrêter l'enregistrement. L'enregistrement s'arrête et l'indicateur de fonctionnement clignote en orange.

5. Écoutez.

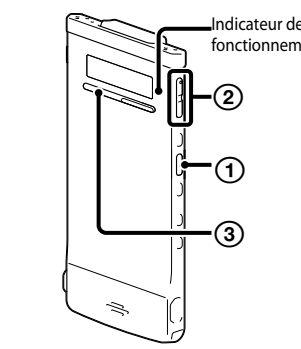

① Appuyez sur ▶/ENT. La lecture commence et l'indicateur de fonctionnement s'allume en vert.

② Réglez le volume en appuyant sur VOL -/+.

③ Appuyez sur ■STOP pour arrêter la lecture.

6. Effacez.

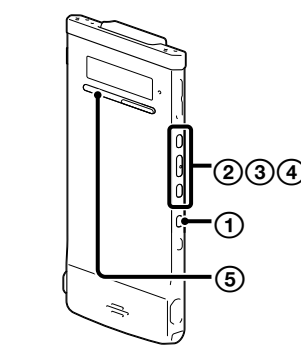

Une fois qu'un fichier a été effacé, il est impossible de le restaurer.

① Dans le mode arrêt, appuyez et maintenez enfoncé BACK/HOME jusqu'à ce que le menu Accueil apparaisse.

② Appuyez sur ◀ ou ▶ pour sélectionner « Erase Files », et appuyez ensuite sur ▶/ENT.

③ Sélectionnez « Erase a File » et appuyez ensuite sur ▶/ENT. « Erase the File ? » s'affiche et le fichier à effacer est lu pour confirmation.

④ Sélectionnez « YES », et appuyez ensuite sur ▶/ENT. « Please Wait » s'affiche pendant l'effacement du fichier sélectionné.

⑤ Appuyez sur ■STOP pour sortir du mode menu.

Félicitations ! Vous avez configuré votre enregistreur IC et réalisé votre premier enregistrement. Passons à l'étape suivante. Il existe des fonctions et des informations plus utiles que vous pouvez utiliser pour profiter pleinement de votre enregistreur IC.

Étapes suivantes

À propos du menu Accueil

Vous pouvez afficher le menu Accueil en appuyant et en maintenant enfoncé BACK/HOME. Le menu accueil est le point de départ de chaque caractéristique de l'enregistreur IC, telle que l'édition ou la réalisation de plusieurs réglages.

Menu accueil



Le menu Accueil comprend les cinq éléments suivants. Appuyez sur ◀ ou ▶ pour sélectionner un élément du menu Accueil, et appuyez ensuite sur ▶/ENT pour confirmer :

- Scene Select
- Select File
- Erase Files
- Edit
- Settings

Comment utiliser le menu Accueil
Lorsque vous appuyez sur ◀ ou ▶ pour sélectionner un élément et appuyez ensuite sur ▶/ENT, vous pouvez afficher la fenêtre du menu une couche plus bas. Si vous appuyez sur le bouton BACK/HOME vous revenez à la fenêtre du menu une couche plus haut. Quelle que soit la couche d'une fenêtre de menu que vous affichez, vous pouvez revenir directement à la fenêtre du menu Accueil « Scene Select » en appuyant et en maintenant enfoncé BACK/HOME.

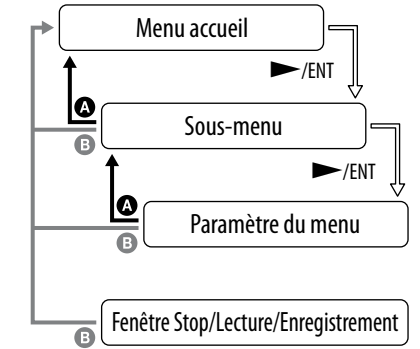

- A BACK : Appuyez sur BACK/HOME.
 - B HOME : Appuyez sur et maintenez enfoncé BACK/HOME.
- Pour sortir du menu Accueil, appuyez sur ■STOP.

Copie du mode d'emploi sur votre ordinateur

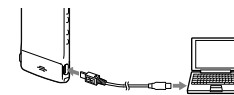

Le mode d'emploi expliquant toutes les options et fonctions de l'enregistreur IC est stocké sous forme de fichiers PDF dans la mémoire intégrée de l'enregistreur IC.

Vous pouvez également télécharger le mode d'emploi sur la page d'accueil de Sony : <http://www.sony.ca/ElectronicsSupport> <http://fr.sony.ca/ElectronicsSupport>

① Raccordez l'enregistreur IC à votre ordinateur.

② Ouvrez le dossier « Instructions » sur votre ordinateur. Sous Windows : Cliquez sur [Poste de travail] ou sur [Ordinateur] - [IC RECORDER] - [Instructions]. Sous Macintosh : Cliquez sur [IC RECORDER] sur le poste de travail - [Instructions].

Fonctions plus avancées

Pour voir des détails sur chaque opération, reportez-vous au mode d'emploi au format PDF que vous avez copié sur votre ordinateur.

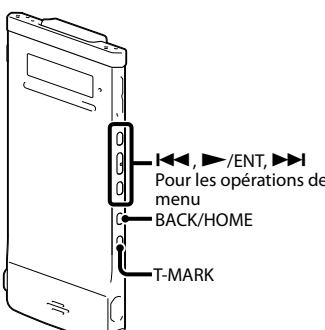

Sélection de la scène
Vous pouvez sélectionner une scène dans le menu pour un enregistrement avec les paramètres les plus appropriés en fonction de diverses scènes d'enregistrement*.

Effet
Vous pouvez sélectionner un effet dans le menu pour la réduction du bruit ou sélectionner un effet sonore qui convient au son de la lecture.

T-MARK
Ajoute un repère de piste pour définir le point de départ lors de l'enregistrement ou de la lecture d'un fichier.

DPC (Digital Pitch Control)
Vous pouvez ajuster la vitesse de lecture dans le menu.

BACK/HOME
Affiche le mode de menus pour déterminer plusieurs éléments de menus tels que « REC Mode », « Mic Sensitivity », etc.

***Utilisation de la scène « Shirt Pocket »**
Pour enregistrer avec l'enregistreur IC dans une poche de chemise, placez l'enregistreur IC dans la poche, sécurisez avec la fermeture.

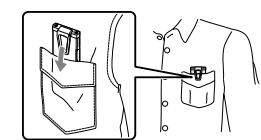

Sound Organizer (logiciel d'application pour PC)**
Plusieurs opérations peuvent être effectuées à l'aide de Sound Organizer sur votre ordinateur. Vous pouvez importer des fichiers enregistrés avec l'enregistreur IC dans Sound Organizer pour les modifier. Vous pouvez importer des fichiers de musique d'un CD de musique ou des fichiers podcast pour les transférer sur l'enregistreur IC. Vous pouvez également graver la musique que vous aimez sur des CD.



** pour Windows uniquement

Précautions

En fonctionnement
Faites fonctionner l'unité uniquement sur 3,7 V DC avec la batterie intégrée- lithium-ion rechargeable.

En sécurité
N'utilisez pas l'unité lorsque vous conduisez, faites du vélo ou conduisez un véhicule motorisé.

En fonction
• Ne laissez pas l'unité dans un emplacement à proximité de sources de chaleur, ou dans un emplacement directement exposé à la lumière du soleil, à des poussières excessives ou à des chocs mécaniques.

• Si un objet solide ou si du liquide devait tomber sur l'unité, faites contrôler l'unité par du personnel qualifié avant de continuer à l'utiliser.

Si vous avez des questions ou des problèmes à propos de votre unité, veuillez consulter votre revendeur Sony le plus proche.