

En *Instruction Manual*

De *Bauanleitung*

Fr *Manuel de montage*

日本語 取扱説明書

SAVAGE XS *SS* Super Sport

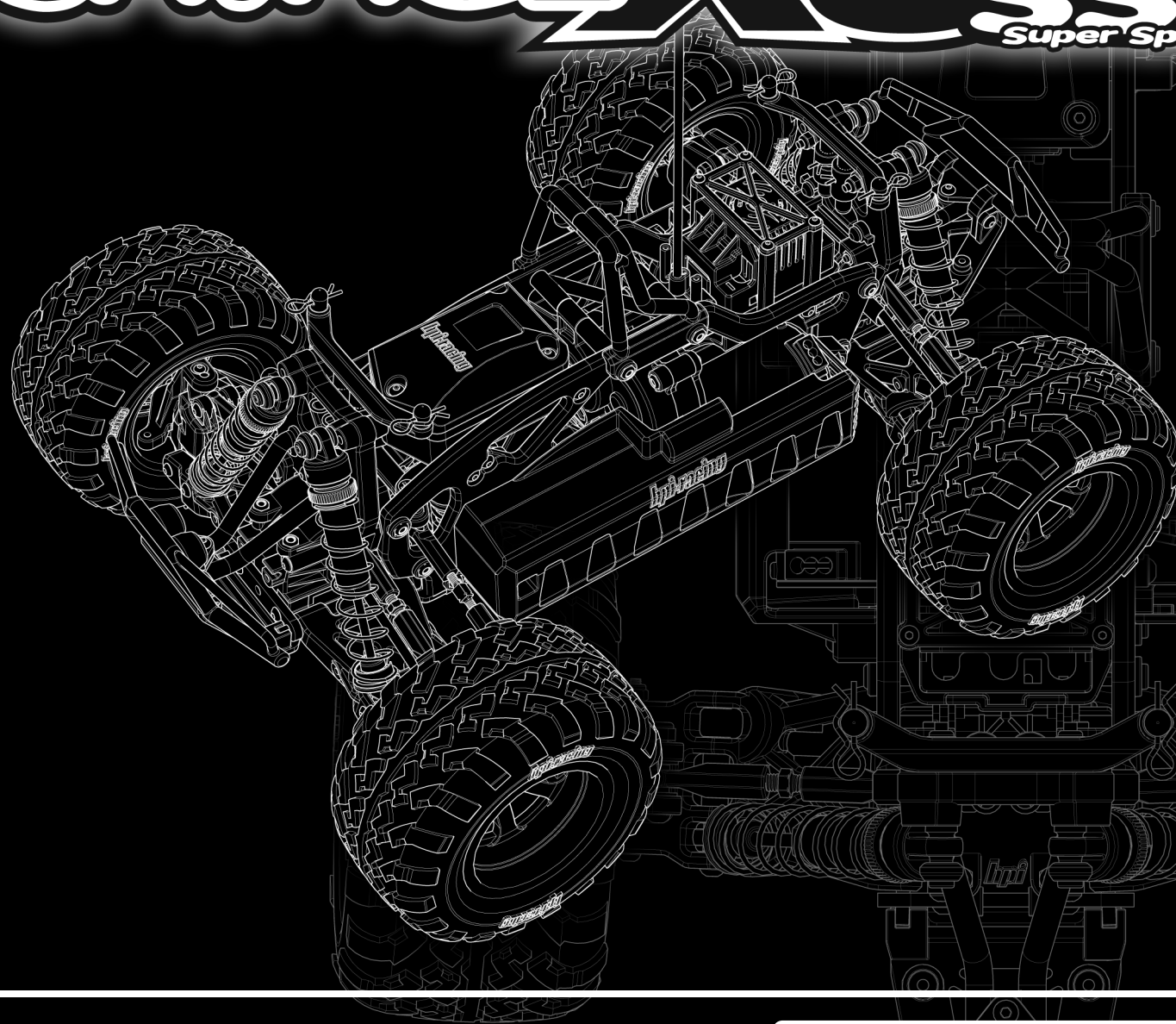

En Thank you

- Thank you for selecting this HPI RACING product! This kit is designed to be fun to drive and uses top quality parts for durability and performance. The instruction manual you are reading was designed to be easy to follow yet thorough in its explanations. HPI Racing wants you to enjoy driving your new R/C kit. If you come across any problems or need some help getting through a step, give us a call and we will do our very best to help you. You can also contact us on the internet at www.HPIracing.com.
- This is a high performance R/C kit, and it requires regular maintenance for best performance. If you don't do regular maintenance the performance will suffer. HPI has all the necessary parts and accessories available to keep your car performing at its best.
- The caution or attention symbols will warn you about steps that can be very dangerous. Please read and understand the instructions carefully before proceeding.



Cautions
Warnhinweise
Précautions
警告

Failure to follow these instructions can damage your kit, and cause serious bodily injury or death.



Attention
Achtung
Attention
注意

Failure to follow these instructions can cause injury to yourself or others. You might also cause property damage or damage your kit.



Cautions
Warnhinweise
Précautions
警告

Before Running

- Please read manual (with parent, guardian or a responsible adult if necessary).

While Operating

- Please do not run on a public street, this could cause serious accidents, personal injuries and/or property damage.
- Please do not run near pedestrians or small children.
- Please do not run in small or confined areas.

Before Operating

- Make sure that all screws and nuts are properly tightened.
- Always use fresh batteries for your transmitter and receiver to avoid losing control of the model.
- Please confirm the neutral throttle trigger position.

After Running

- Turn OFF receiver first, then turn OFF transmitter. This will prevent the car from losing control.
- After running HPI RACING product, it is necessary to perform routine maintenance. Failure to do this can result in increased wear and damage to the engine and chassis.

Battery safety

- Please be careful when handling the battery. It will be hot after running. If the wire is frayed, a short circuit can cause a fire.

De Danke

- Vielen Dank, dass Sie sich für HPI RACING entschieden haben! Dieses Auto soll Spaß machen und verwendet nur hochwertige Materialien für beste Leistungen und Haltbarkeit. Die Anleitung, die Sie gerade lesen, ist einfach zu verstehen und dabei sehr ausführlich. HPI Racing will, dass Sie Erfolg und Spaß mit Ihrem neuen Modell haben! Falls es dennoch einmal zu Problemen kommen sollte, melden Sie sich bei uns. Wir werden alles in unserer Macht stehende tun, um zu helfen. Sie können uns auch gerne unter www.HPIracing.com kontaktieren.
- Dies ist ein hochleistungs RC-Auto und benötigt regelmäßige Wartung. Wenn Sie diese Wartungsarbeiten nicht durchführen wird die Leistung des Autos darunter leiden. Alle zur Wartung benötigten Teile sind bei HPI erhältlich.
- Die Warnsymbole weisen Sie auf gefährliche Bauabschnitte hin. Bitte lesen und verstehen Sie die Anweisungen bevor Sie sie durchführen.



Cautions
Warnhinweise
Précautions
警告

Wenn Sie diesen Anweisungen nicht folgen, können Sie oder Ihr Auto Schäden davontragen.



Attention
Achtung
Attention
注意

Wenn Sie diesen Anweisungen nicht folgen, können Sie oder andere verletzt werden. Es kann auch sein, dass dabei Sachschaden an anderen Dingen oder ihrem Auto entsteht.



Cautions
Warnhinweise
Précautions
警告

Vor dem Fahren

- Bitte lesen Sie die Anleitung (mit einem Erwachsenen)

Während dem Fahren

- Fahren Sie bitte nicht auf öffentlichen Straßen. Dies kann zu schweren Unfällen mit Personen- und/oder Sachschaden führen.
- Fahren Sie bitte nicht in der Nähe von Fußgängern und Kindern.
- Fahren Sie bitte nicht auf zu kleinen oder begrenzten Plätzen.

Vor dem Fahren

- Vergewissern Sie sich, dass alle Schrauben und Muttern korrekt sitzen.
- Verwenden Sie immer frische Batterien im Sender und Empfänger um nicht die Kontrolle über das Auto zu verlieren.
- Überprüfen Sie, ob der Gashebel in der Neutralposition steht.

Nach dem Fahren

- Schalten Sie den Empfänger aus, dann erst den Sender. Dies verhindert, dass das Auto außer Kontrolle gerät.
- Nach dem Fahren mit dem HPI RACING entschieden haben ist regelmäßige Wartung nötig. Dies nicht zu tun, kann den Verschleiß erhöhen oder den Motor beschädigen.

Hinweise zum Fahrakku

- Geben Sie im Umgang mit dem Fahrakku bitte Acht. Er ist nach dem Fahren sehr heiß. Falls die Kabel beschädigt sind, kann ein Kurzschluss ein Feuer auslösen.

Fr Merci

- Merci d'avoir choisi ce produit HPI Racing ! Ce kit a été conçu pour être amusant à conduire, et utilise des pièces de la plus haute qualité pour la longévité et les performances. Le manuel d'utilisation qui est entre vos mains a été conçu pour vous fournir des explications faciles à suivre mais complètes. HPI Racing espère que vous aurez plaisir à piloter votre nouveau kit radio-commandé. Si vous rencontrez des problèmes ou si vous avez besoin d'aide pour une étape, appelez-nous et nous ferons de notre mieux pour vous aider. Vous pouvez aussi nous contacter par Internet sur www.HPIracing.com.
- Ceci est un kit radio-commandé de hautes performances, et requiert un entretien régulier pour donner le meilleur de lui-même. Si vous n'effectuez pas un entretien régulier, les performances en souffriront. HPI a toutes les pièces et les accessoires nécessaires pour maintenir les performances de votre véhicule à leur meilleur niveau.
- Les symboles attirant votre attention vous avertiront des étapes qui peuvent être très dangereuses. Veuillez lire soigneusement les instructions et bien les comprendre avant toute utilisation.



Cautions
Warnhinweise
Précautions
警告

En ne suivant pas ces instructions vous pourriez endommager votre kit, et provoquer de sérieux dégâts corporels ou même mortels.



Attention
Achtung
Attention
注意

En ne suivant pas ces instructions vous pourriez vous blesser vous-même ou blesser d'autres personnes. Vous pourriez également provoquer des dégâts matériels ou endommager votre kit.



Cautions
Warnhinweise
Précautions
警告

Avant de faire courir le véhicule

- Veuillez lire le manuel avec un parent ou un adulte responsable.

Lors du fonctionnement

- Ne faites pas fonctionner sur une voie publique, cela pourrait provoquer des accidents graves, des blessures corporelles et/ou des dommages aux biens.
- Ne faites pas fonctionner à proximité de piétons ou d'enfants en bas âge.
- Ne faites pas fonctionner dans des lieux petits ou fermés.

Avant de mettre en marche

- Veuillez vérifier que toutes les vis et tous les boulons sont correctement serrés.
- Utilisez toujours des batteries nouvellement chargées pour l'émetteur et le récepteur afin d'éviter de perdre le contrôle du véhicule.
- Vérifiez la position neutre de l'accélérateur.

Après l'arrêt

- Éteignez d'abord le récepteur, puis l'émetteur. Cela empêchera une éventuelle perte de contrôle du véhicule.
- Après avoir fait rouler la produit HPI Racing, il est nécessaire d'effectuer un entretien de routine. Ne pas le faire résulte en une usure plus importante et des dommages au moteur et au châssis.

Sécurité de la batterie

- Faites très attention lorsque vous manipulez la batterie. Elle sera très chaude après utilisation. Si un câble était dénudé, un court-circuit pourrait provoquer un incendie.

日本語 はじめに

- この度は、HPI製品をお買い上げいただきまして、誠にありがとうございます。本製品は高品質の材料を使用し、ハイレベルな走行が出来るよう設計されています。また、本説明書は初心者の方でもスムーズに理解できるよう多くのイラスト、実寸表示を使用しておりますので、よくお読みいただいた上で楽しいラジコンライフをスタートさせてください。なお、HPIでは走らせる楽しみはもちろんのこと、組み立てる楽しみも知っていただきたいと願っております。製品の事で不明な点がございましたらお気軽にお問い合わせください。製品をご使用になる前に必ず本取扱説明書をお読みください。
- 高性能なR/Cカーの性能を十分に発揮させるためには走行後のメンテナンスが必要です。メンテナンスを行わないとR/Cカーが傷む原因となります。HPIでは、メンテナンスや修理用にスペアパーツを用意しておりますのでどうぞご利用ください。
- 本取扱説明書ではお客様への危害や損傷を未然に防止するために、危険の従う操作、お取扱いについて以下の記号で警告表示を行っています。内容をよくご理解の上で本文をお読みください。



Cautions
Warnhinweise
Précautions
警告

この表示は誤った取り扱いをすると、貴方の生命や身体に重大な被害が発生する可能性があります。想定される内容を示しています。



Attention
Achtung
Attention
注意

この表示は誤った取り扱いをすると、貴方が障害を負う可能性、物的損害の発生が想定される内容を示しています。



Cautions
Warnhinweise
Précautions
警告

走らせる前に

- 必ず本説明書をお読みください。保護者の方も必ず説明書をご覧ください。

走行上の注意

- 道路での走行はお止めください。
- 歩行者や小さな子供のいる場所では走行させないでください。
- 狭い場所や屋内での走行させないでください。

走行前の点検

- 各部のネジ、ナットに緩みがないかチェックします。
- 送信機、受信機の電池の容量をチェックします。電池の容量が少ないと、車をコントロールする事が出来なくなり危険です。早めの交換を心がけてください。
- 走行前に電波範囲の確認をしてください。
- スロットルトリガーのニュートラル（スロットルトリガーに指を掛けない状態）を確認してください。

走行後の注意

- 必ず受信機のスイッチをOFFにしてから、送信機のスイッチをOFFにしてください。順番を間違えると車が暴走する恐れがあります。
- 走行後はR/Cカーのメンテナンス（点検、整備）を行ってください。メンテナンスを行わないとR/Cカーが本来の性能を発揮せず、トラブルが発生しやすくなります。

**バッテリー
取り扱いの注意**

- バッテリーの取り扱いには十分注意してください。コード、被服の破れからのショートによる発熱で、ヤケドや火災などの恐れがあります。

Contents Inhaltsverzeichnis Table des matières 目次

Contents

Section	Contents	Page
	Thank you	2
1	Overview	5
2	Assembly Instruction	7
3	Tuning and Setup Guide	33
4	Exploded View	36
5	Parts List	38
6	Option Parts List	42

Table des matières

Section	Table des matières	Page
	Merci	2
1	Vue d'ensemble	5
2	Mode d'emploi pour l'assemblage	7
3	Guide de réglage et mise au point	33
4	Vue éclatée	36
5	Liste de pièces	40
6	Liste des pièces optionnelles	42

Inhaltsverzeichnis

Abschnitt	Inhalt	Seite
	Danke	2
1	Übersicht	5
2	Montage Anleitung	7
3	Setup Hilfe	33
4	Explosionsansicht	36
5	Ersatzteilleiste	39
6	Tuningteilleiste	42

目次

セクション	目次	ページ
	はじめに	2
1	製品概要	5
2	シャーシの組み立て	7
3	チューニング&セットアップガイド	33
4	展開図	36
5	パーツリスト	41
6	オプションパーツリスト	42

Visit our website at hpiracing.com to view our updated instruction manual.

Verwenden Sie kein Ladegerät, das für Nickel Cadmium Bitte gehen Sie auf unsere Webseite (hpiracing.com), um die aktualisierte Version des Anleitungshandbuchs zu sehen.

Veillez visiter notre site web à hpiracing.com pour voir le mode d'emploi le plus récent.

取扱説明書の最新情報はウェブサイト“hpiracing.com”をご覧ください。

SAVAGE X S S S
Super Sport

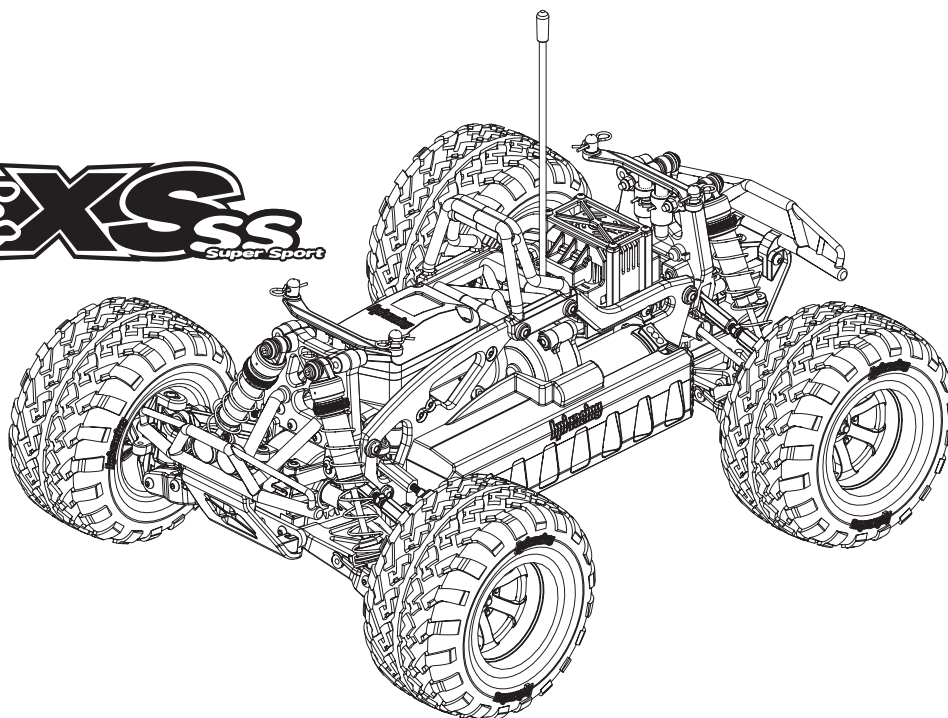

1 Overview *Vue d'ensemble* Übersicht 製品概要

SAVAGE XCS
RACING SPORT

Equipment Needed *Équipement nécessaire* Benötigtes Zubehör 用意するもの

Radio Components *Fernsteuer Anlage* *Éléments de la radio* フロコンポーネント

You will need a 2-channel radio system with servo, electronic speed control and battery pack.
Sie benötigen eine 2-Kanal RC-Anlage, ein Servo, einen elektronische Fahrtenregler und Fahrakkus.
Vous aurez besoin d'un système radio à 2 voies, avec un servo, un contrôleur électronique de vitesse, un pack de batteries.
2チャンネル送信機、受信機、サーボ、ESC、走行用バッテリー、送信機用バッテリー、走行用バッテリー充電器を準備してください。

Transmitter
Sender
Émetteur
送信機

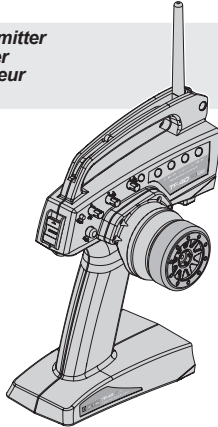

Steering Servo
Lenkservo
Servo de direction
ステアリングサーボ

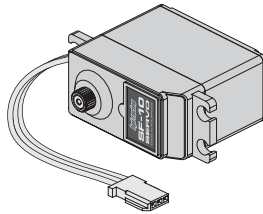

Make sure the servo sizes are as shown.
Achten Sie auf die Größe Ihres Servos.
Les servos doivent être des dimensions indiquées.
図の寸法のサーボを使用します。

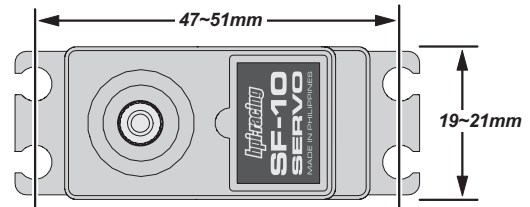

Receiver
Empfänger
Récepteur
受信機

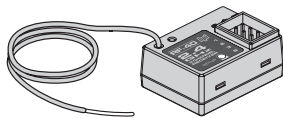

Electronic Speed Control (ESC)
Elektronischer Fahrtenregler (ESC)
Contrôleur de vitesse (ESC)
スピードコントローラー(ESC)

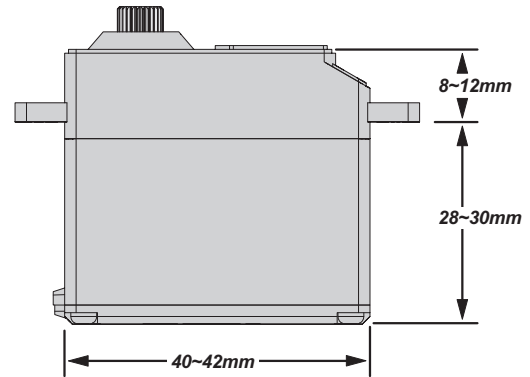
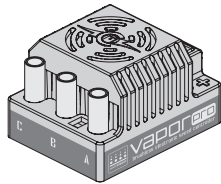

.05 (540) Type Electric Motor
540er Elektromotor
Moteur électrique type .05 (540)
540サイズモーター

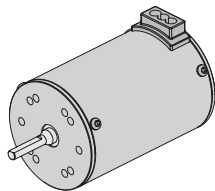

Batteries for transmitter
Senderbatterien
Piles de l'émetteur
送信機用バッテリー

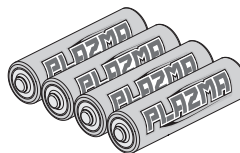

Battery Charger
Akkuladegerät
Chargeur de batterie
充電器

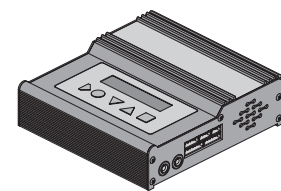

101974 (US 2 PIN)
101972 (EU 2 PIN)
101971 (UK 3 PIN)
HPI REACTOR 500 CHARGER
HPI Reactor 500 Lader
Chargeur HPI Reactor 500
HPI REACTOR 500充電器

Battery
Fahrakku
Batterie
バッテリー

Li-Po Battery

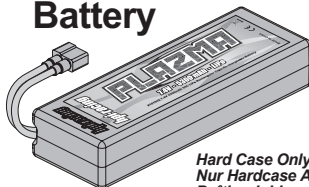

101941 4000mAh
101942 5300mAh
PLAZMA 7.4V 30C LIPO BATTERY PACK
PLAZMA 7.4V 30C LIPO AKKU PACK
PACK BATTERIES LIPO PLAZMA 7.4V 30C
PLAZMA 7.4V 30C LIPOバッテリー

Hard Case Only
Nur Hardcase Akkus
Boîtier rigide seulement
ハードケース製

or
oder
ou
もしくは

Ni-MH Battery

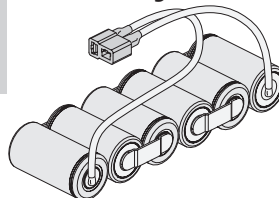

6 cell NiMH (7.2V) Battery
6 NiMH Zellen (7.2v)
Batterie 6 cellules NiMH (7.2V)
6セル (7.2V) ニッケル水素バッテリー

Cautions Warnhinweise Précautions 警告

Do not use NiCd/NiMH battery chargers for LiPo batteries.
If you do not use a special charger for LiPo batteries, they will be damaged.

Verwenden Sie auf keinen Fall ein NiCd/NiMH Ladegerät für LiPo Akkus. Wenn Sie kein spezielles Ladegerät verwenden, wird der LiPo Akku beschädigt.

N'utilisez pas de chargeurs NiCd ou NiMH pour les batteries LiPo. Si vous n'utilisez pas un chargeur spécial LiPo pour ces batteries, elles seront endommagées.

LiPoバッテリーに対応しない充電器は使用しないでください。
バッテリーが破損します。

Tools Werkzeuge Outils 工具

Tools needed for assembly. sold separately.
 Zum Zusammenbau benötigtes Werkzeug. Separat erhältlich.
 Outils nécessaires pour la mise en place, vendus séparément.
 本製品を組み立てるには下記の工具が必要です。別途ご購入ください。

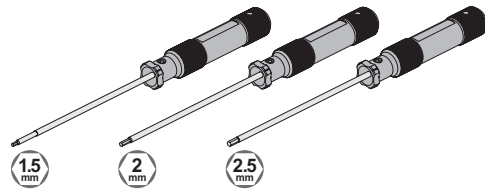

Allen Wrench 1.5mm / 2.0mm / 2.5mm
 Inbusschlüssel 1.5mm / 2.0mm / 2.5mm
 Clé Allen 1.5mm / 2.0mm / 2.5mm
 六角レンチ 1.5mm / 2.0mm / 2.5mm

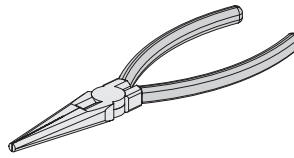

Needle Nosed Pliers
 Flachzange
 Pince à bec fin
 ラジオペンチ

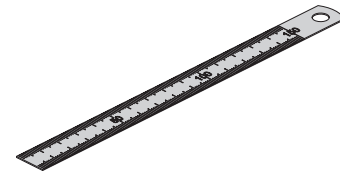

Ruler
 Flachzange
 Souverain
 定規

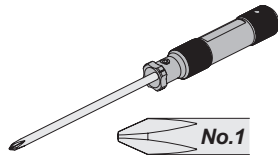

Screwdrivers
 Schraubenzieher
 Tournevis
 プラス/マイナスドライバー



Z159
 Thread Lock
 Schraubensicherung
 Frein à filet
 ネジロック剤

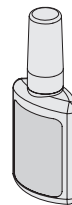

Instant Cement
 Sekundenkleber
 Colle rapide
 瞬間接着剤



Paint
 Lexanfarbe
 Peinture
 ボディ用塗料

Included Items Éléments inclus
 Enthaltene Werkzeuges キットに入っている物

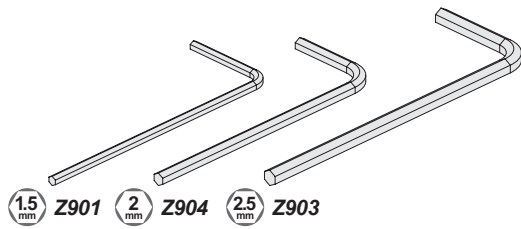

Allen wrench
 Inbusschlüssel
 Clé Allen
 六角レンチ

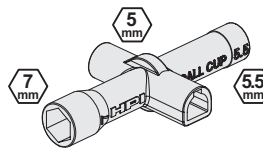

Z950
 Cross Wrench
 Kreuzschlüssel
 Clé en croix
 ミニクロスレンチ

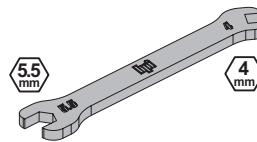

106732
 Turnbuckle Wrench
 Spurstangenschlüssel
 Cle biellette pas inverse
 ターンバックルレンチ

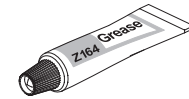

Z164
 Grease
 Fett
 Graisse
 グリス



Silicone Oil 80wt
 Silikon Daempferoel 80wt
 Huile silicone 80wt
 シリコンオイル 80wt

Caution Attention
 Achtung 走行上の注意

Do not drive the car in the following places.
 Beachten Sie beim Fahren bitte folgende Hinweise.
 Ne conduisez pas la voiture dans les endroits suivants.
 次の様な場所では走行させないでください。



Do not run in water or sand.
 Fahren Sie nie in Wasser oder Sand.
 Ne faites pas fonctionner sur l'eau ou sur le sable.
 水たまり、砂地などでは走行させないでください。故障の原因になることがあります。

Do not run on public streets or highways. This could cause serious accidents, personal injuries, and/or property damage.
 Fahren Sie niemals auf öffentlichen Straßen. Dies kann zu schweren Unfällen mit Personen- und Sachschaden führen.
 Ne faites pas fonctionner sur la voie publique ou la route. Cela pourrait provoquer des accidents graves, des blessures corporelles ou des dommages aux biens.
 道路など、車や人が通る場所では走行させないでください。

2 Assembly Instruction le mode d'emploi pour l'assemblage Montage Anleitung シャーシの組み立て

SAVAGE X3 SS

1

BAG

A

Open Bag A
Tüte A öffnen
Ouvrir le sachet A
Bag Aを開封します。

2

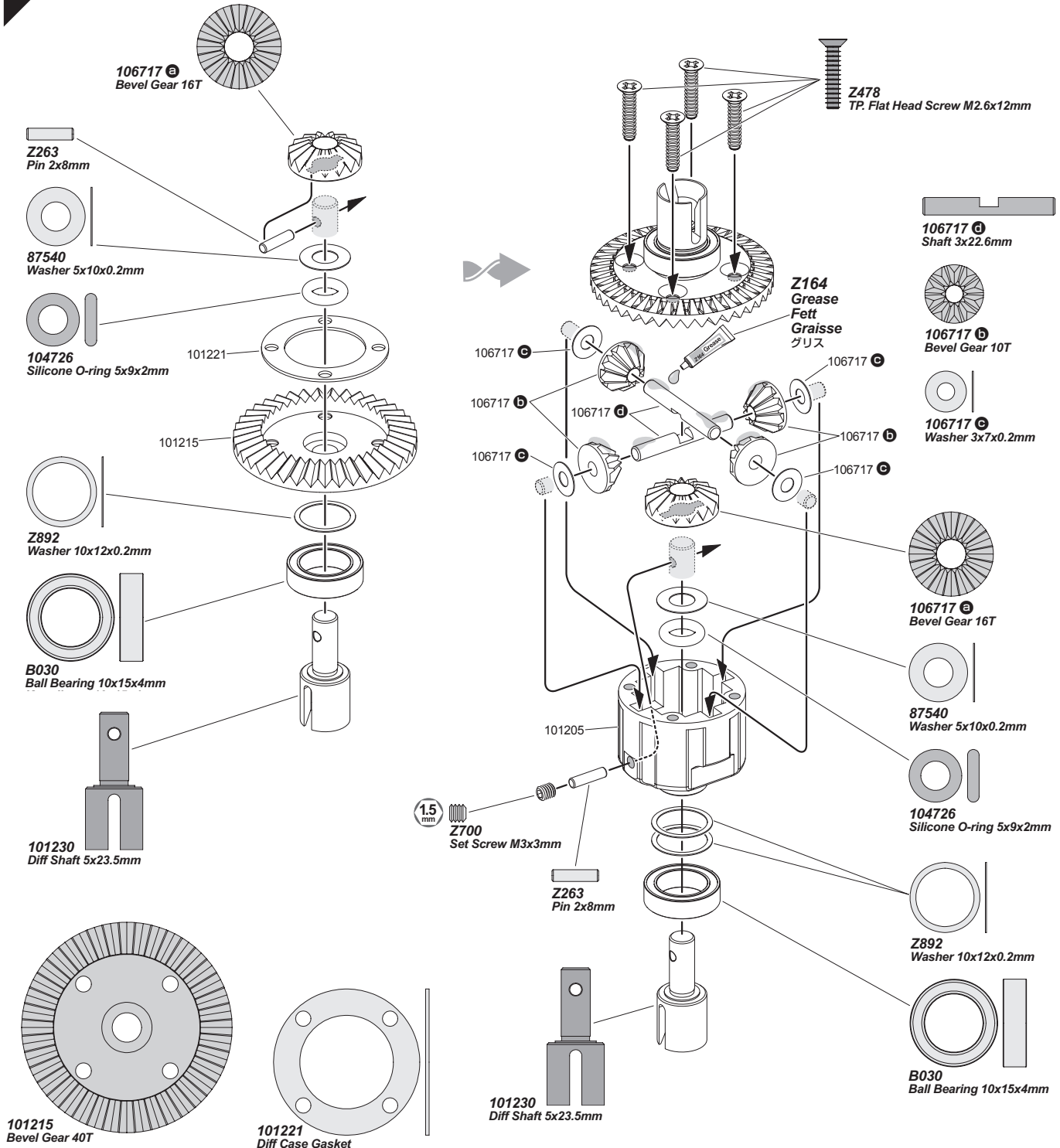

3

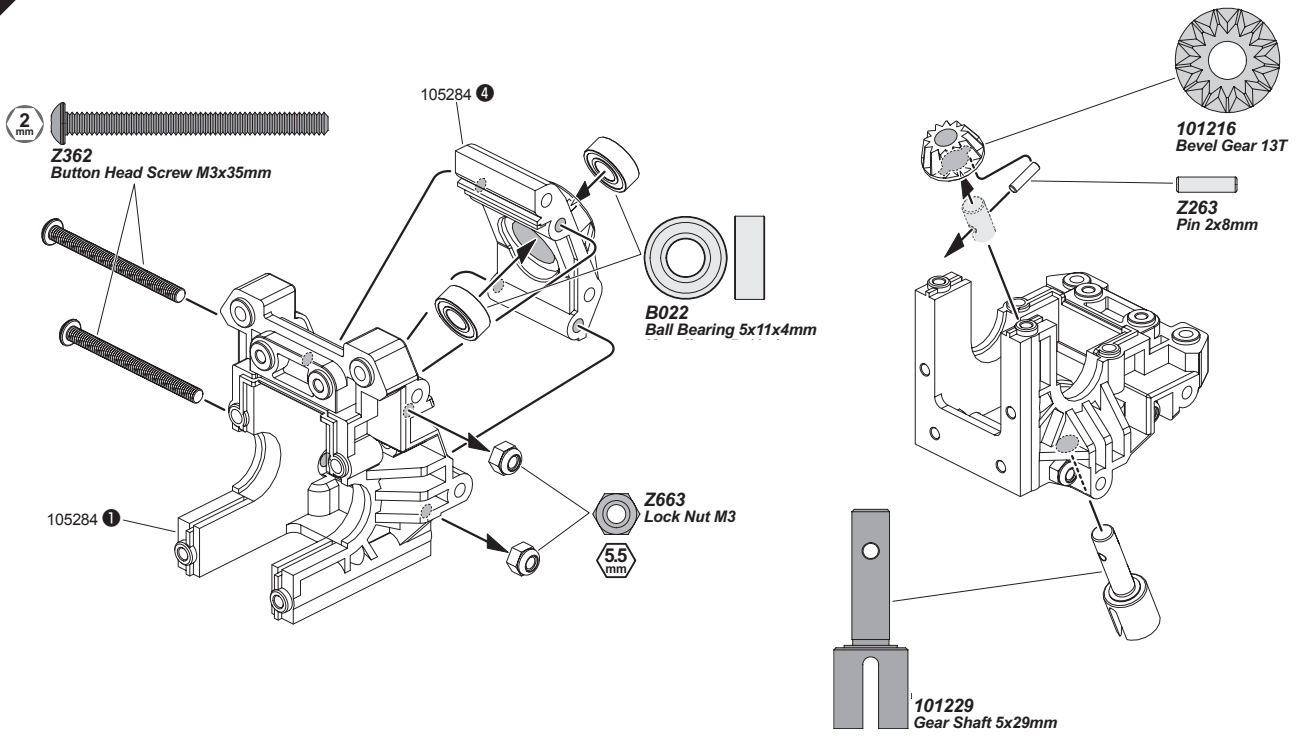

4

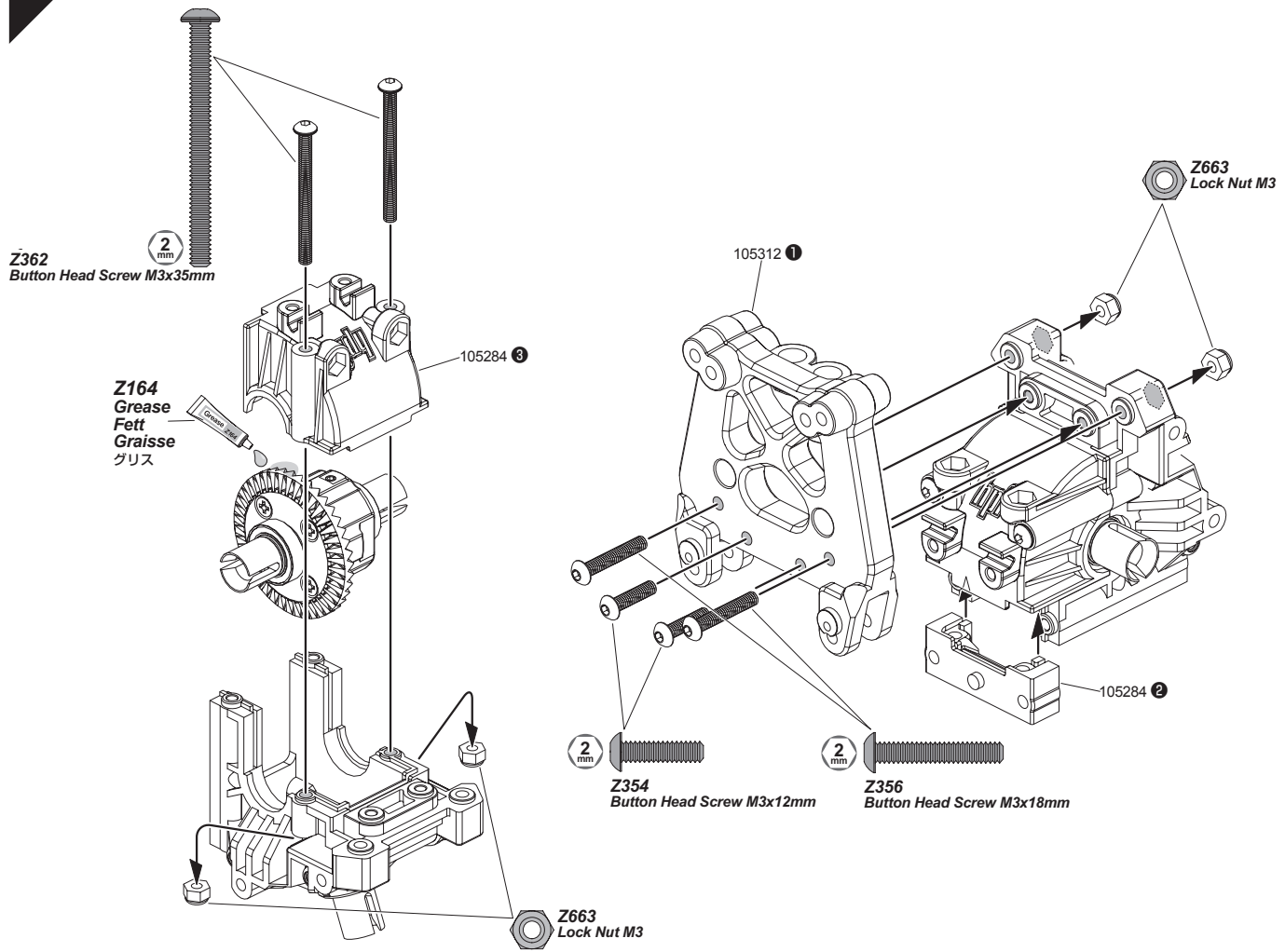

5

2x Make 2 2 fois
2 Stück 2個作ります

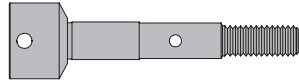

106709 A
CVD Axle



106709 B
Drive Shaft 66.75mm

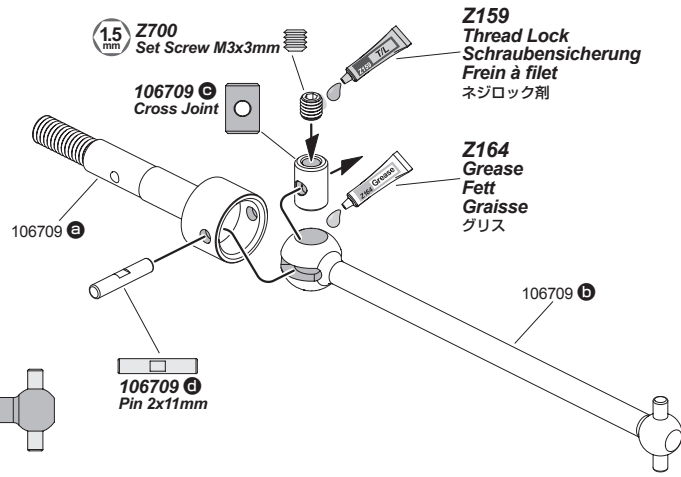

6

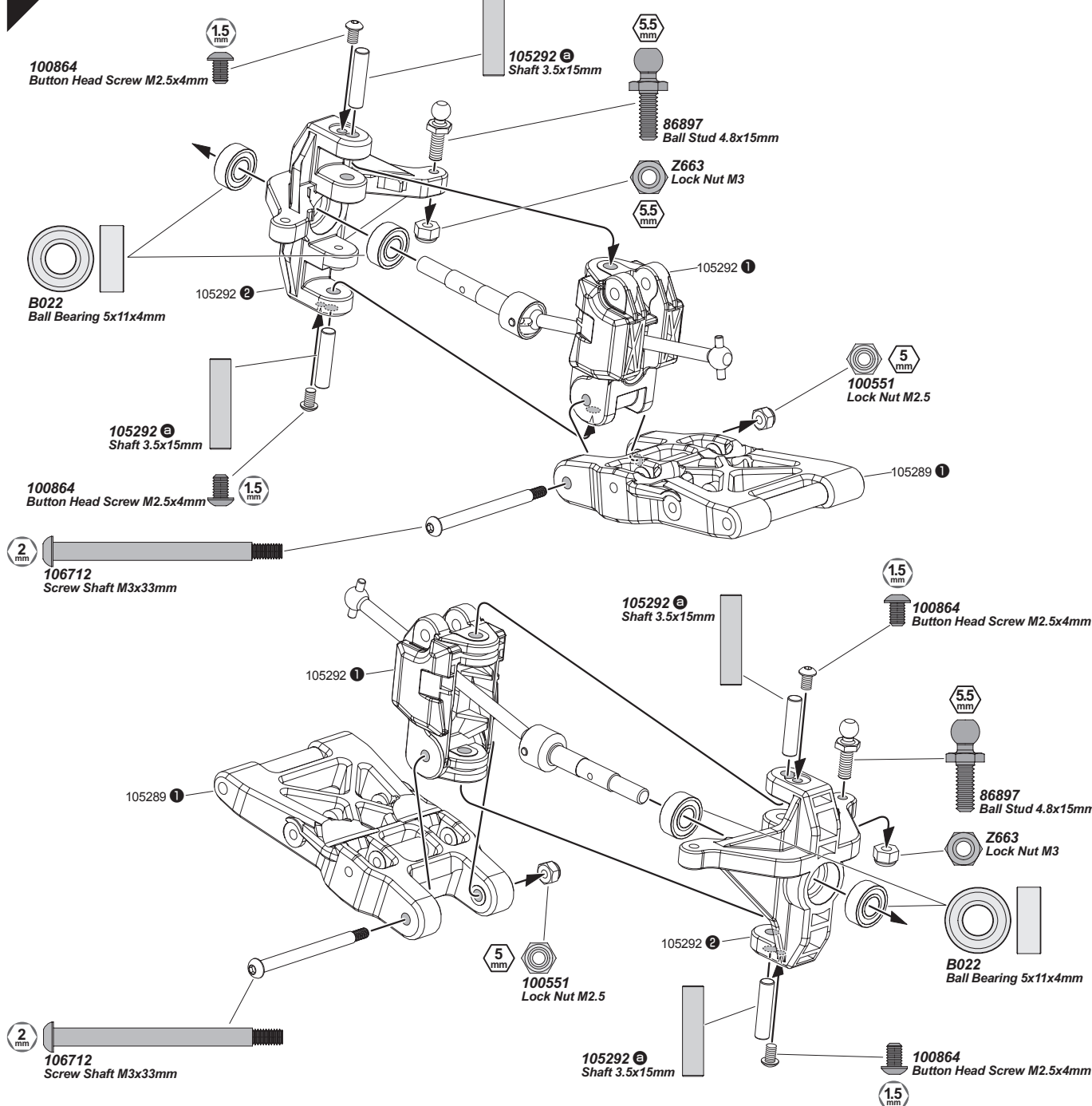

7

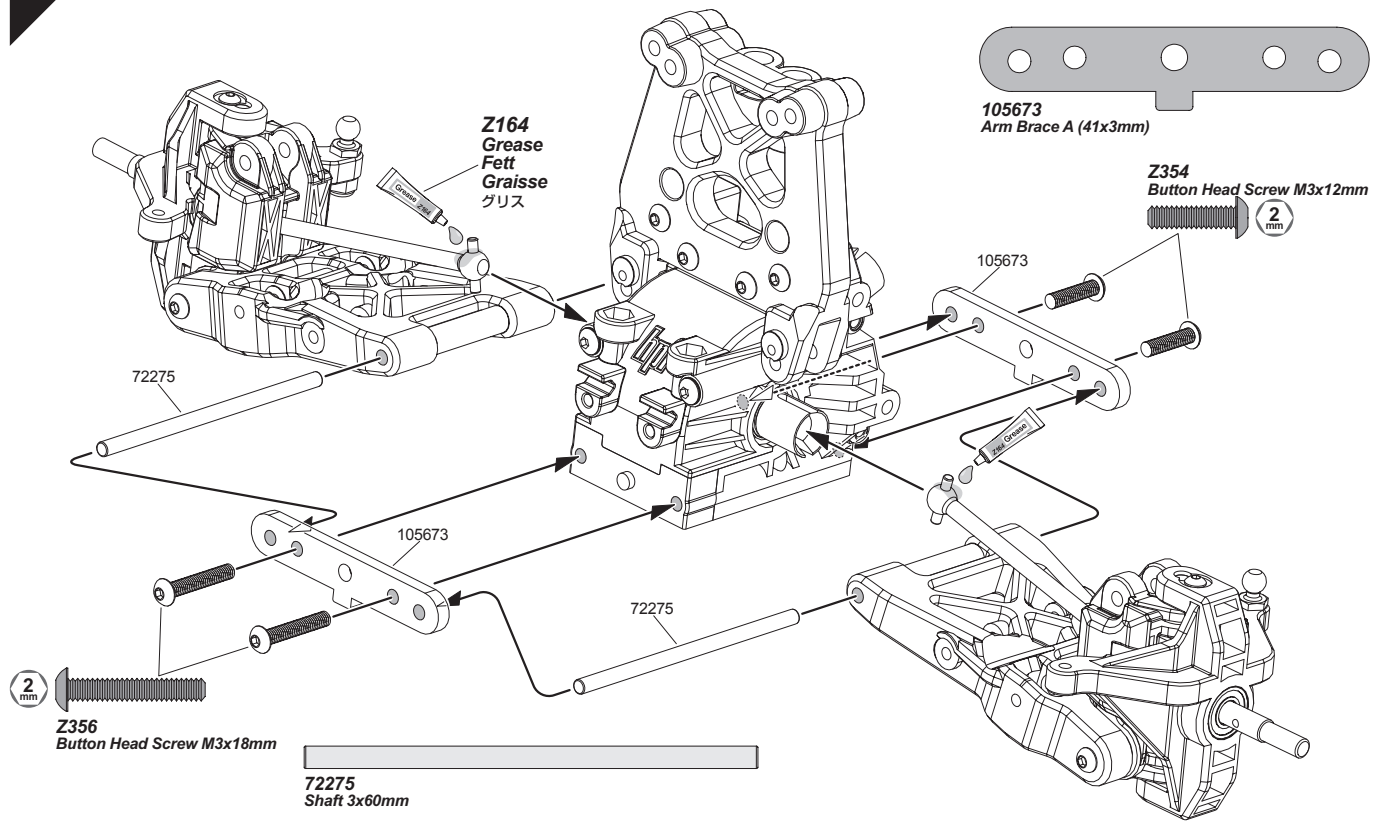

8

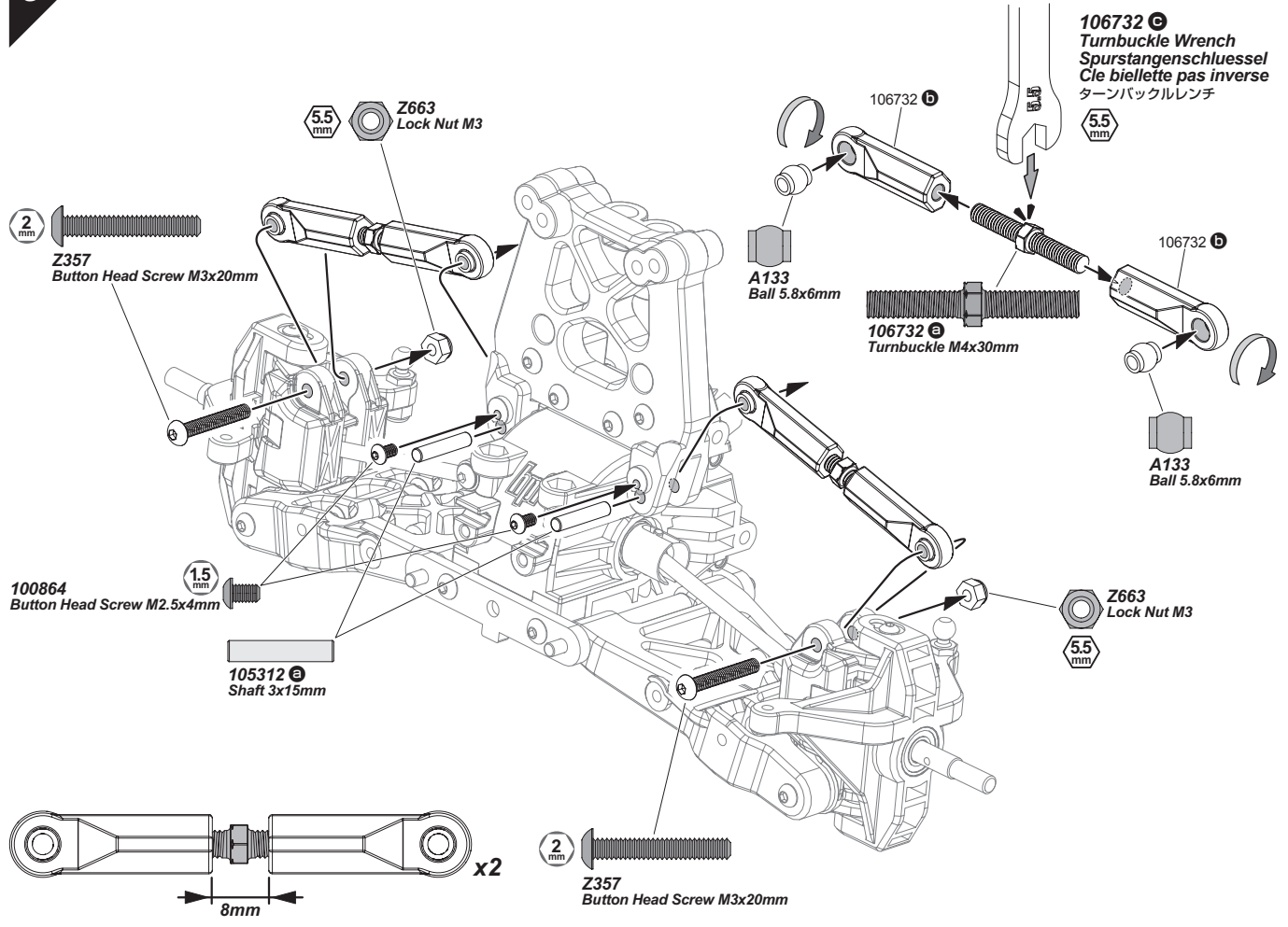

10

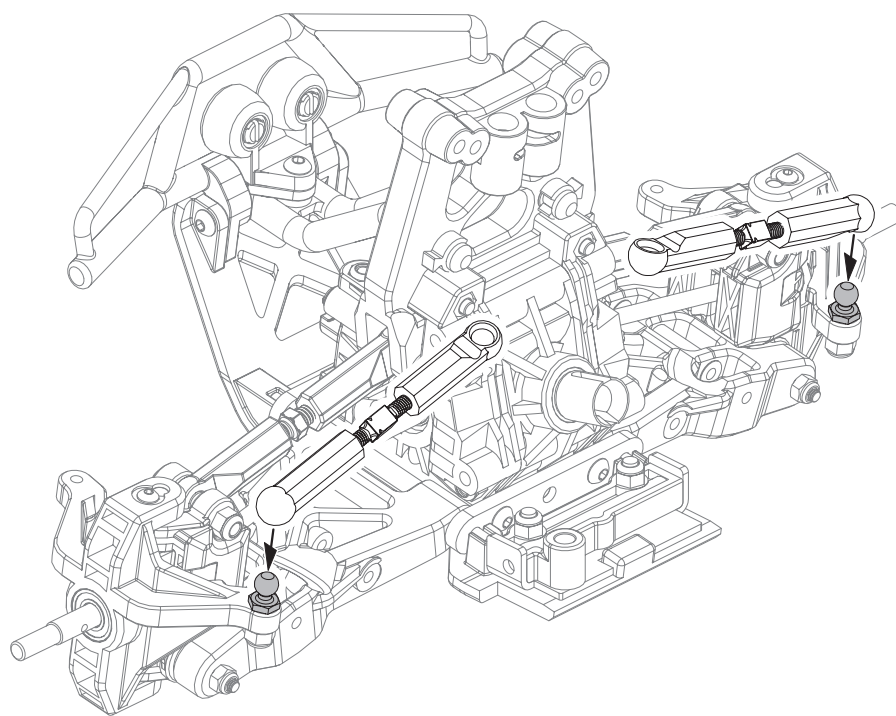
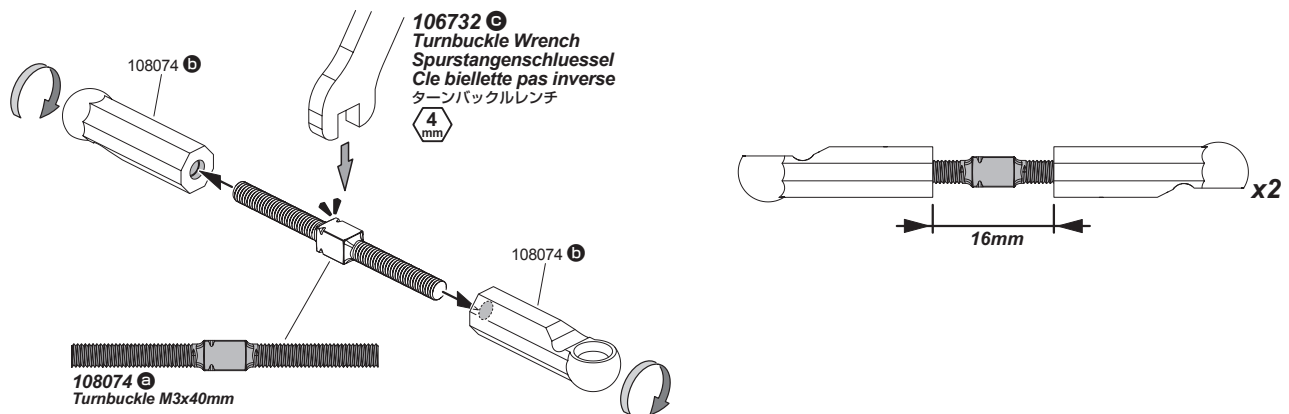

10

BAG

B

Open Bag B
Tüte B öffnen
Ouvrir le sachet B
Bag Bを開封します。

12

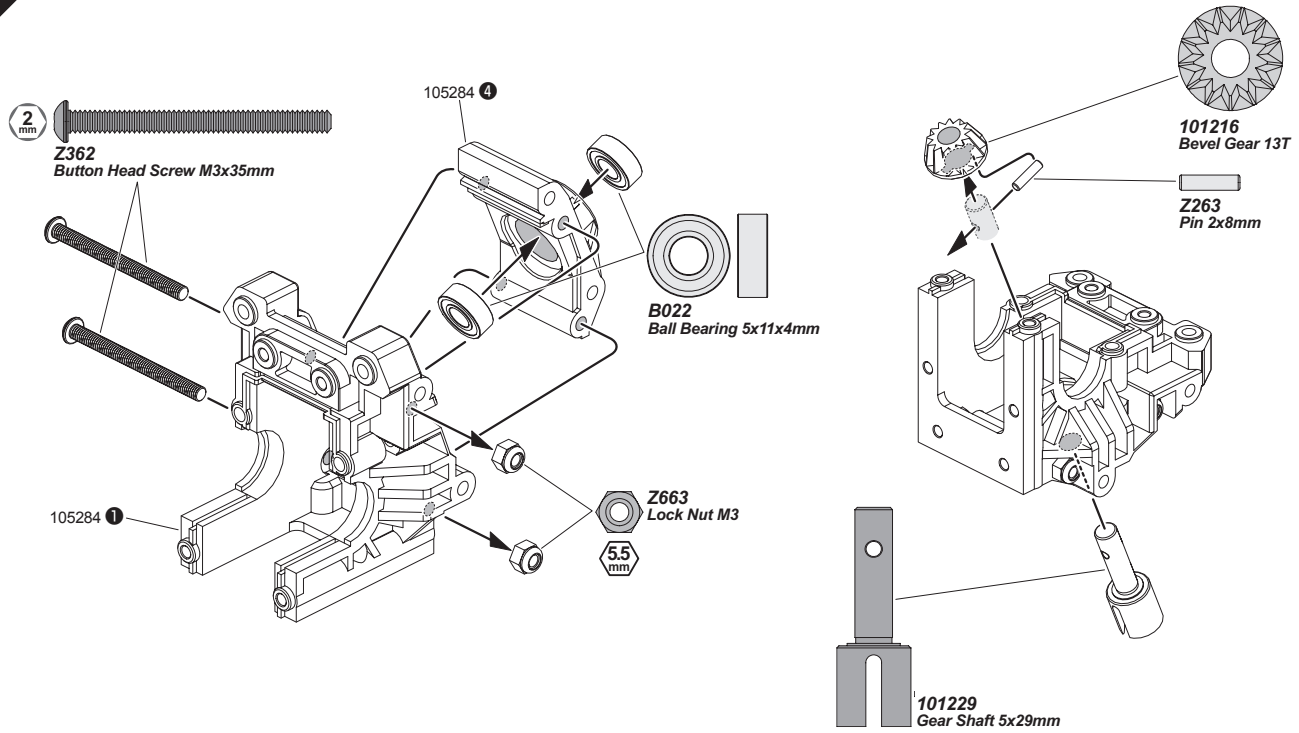

13

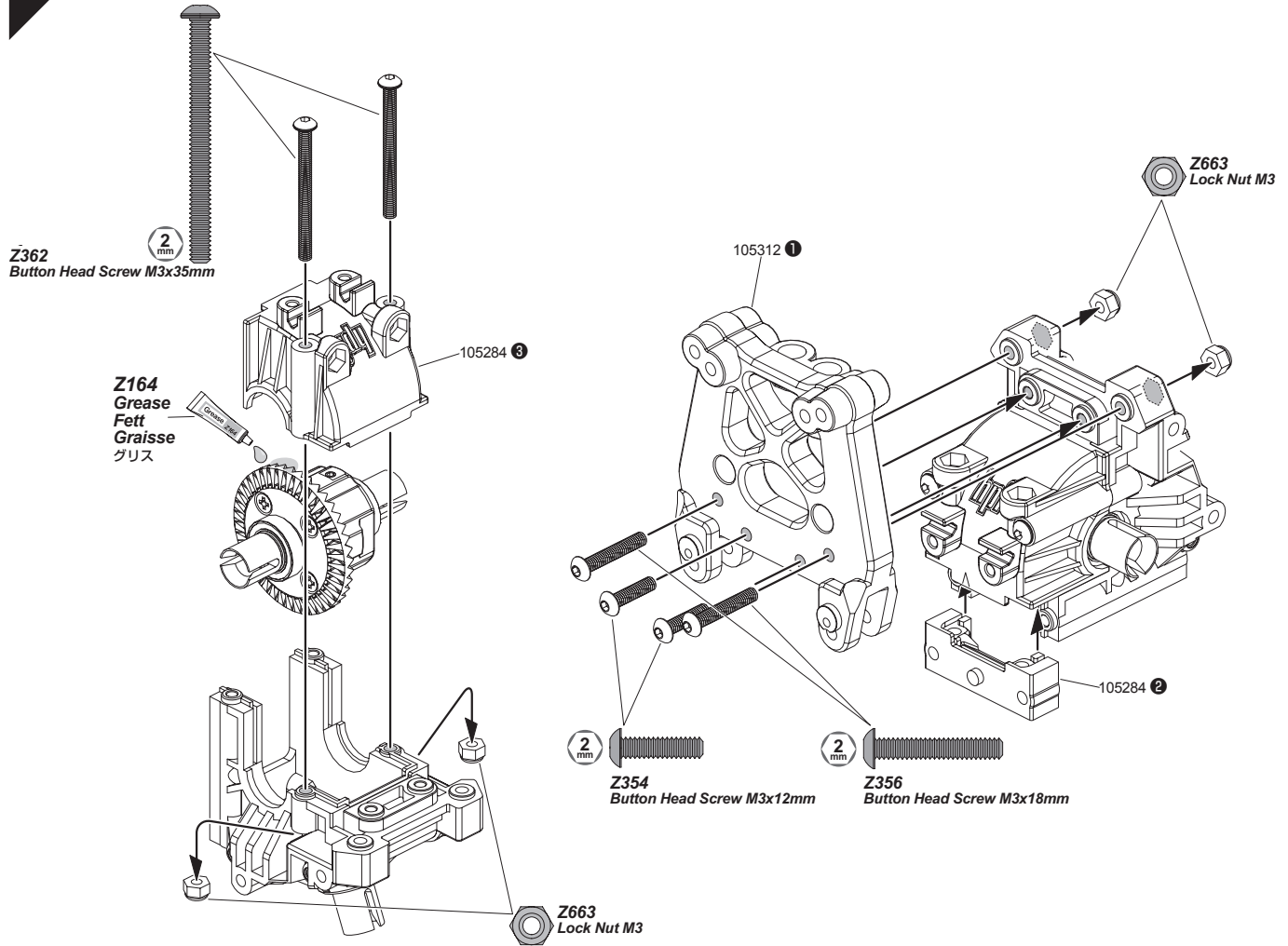

14

2x Make 2 2 fois
2 Stück 2個作ります

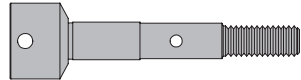

106709 a
CVD Axle



106709 b
Drive Shaft 66.75mm

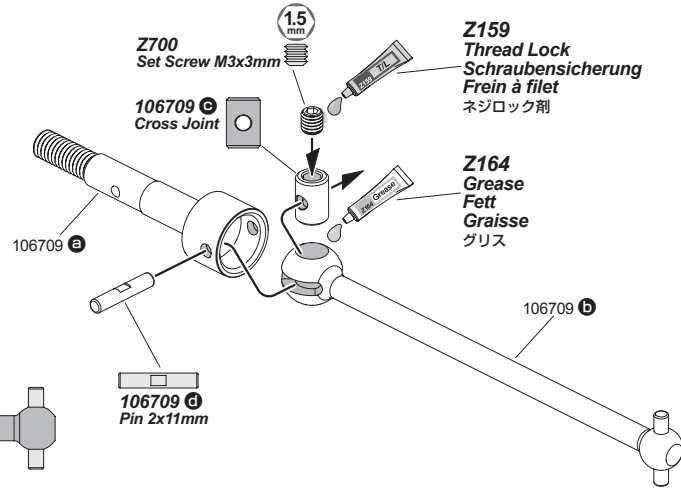

15

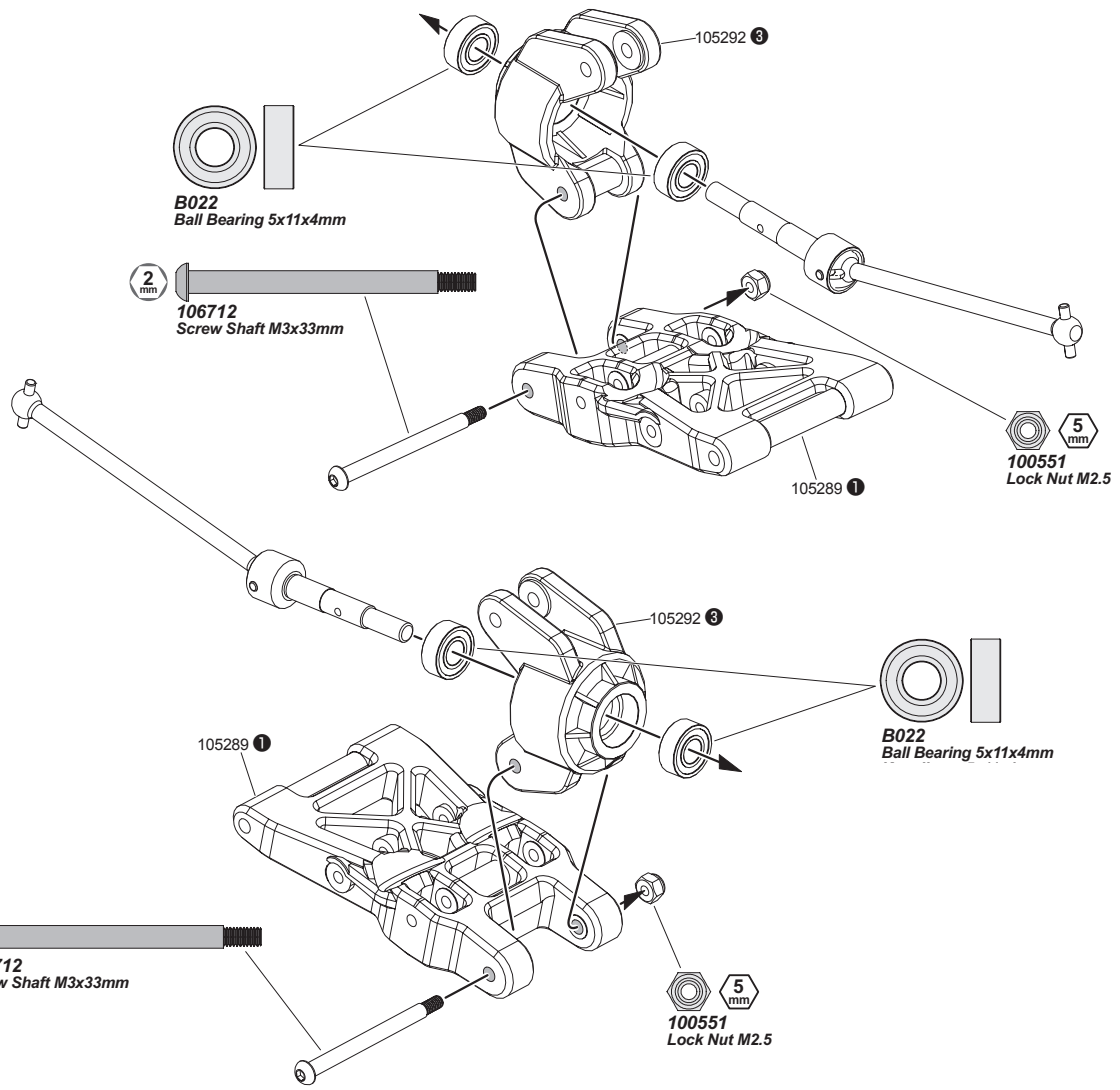

16

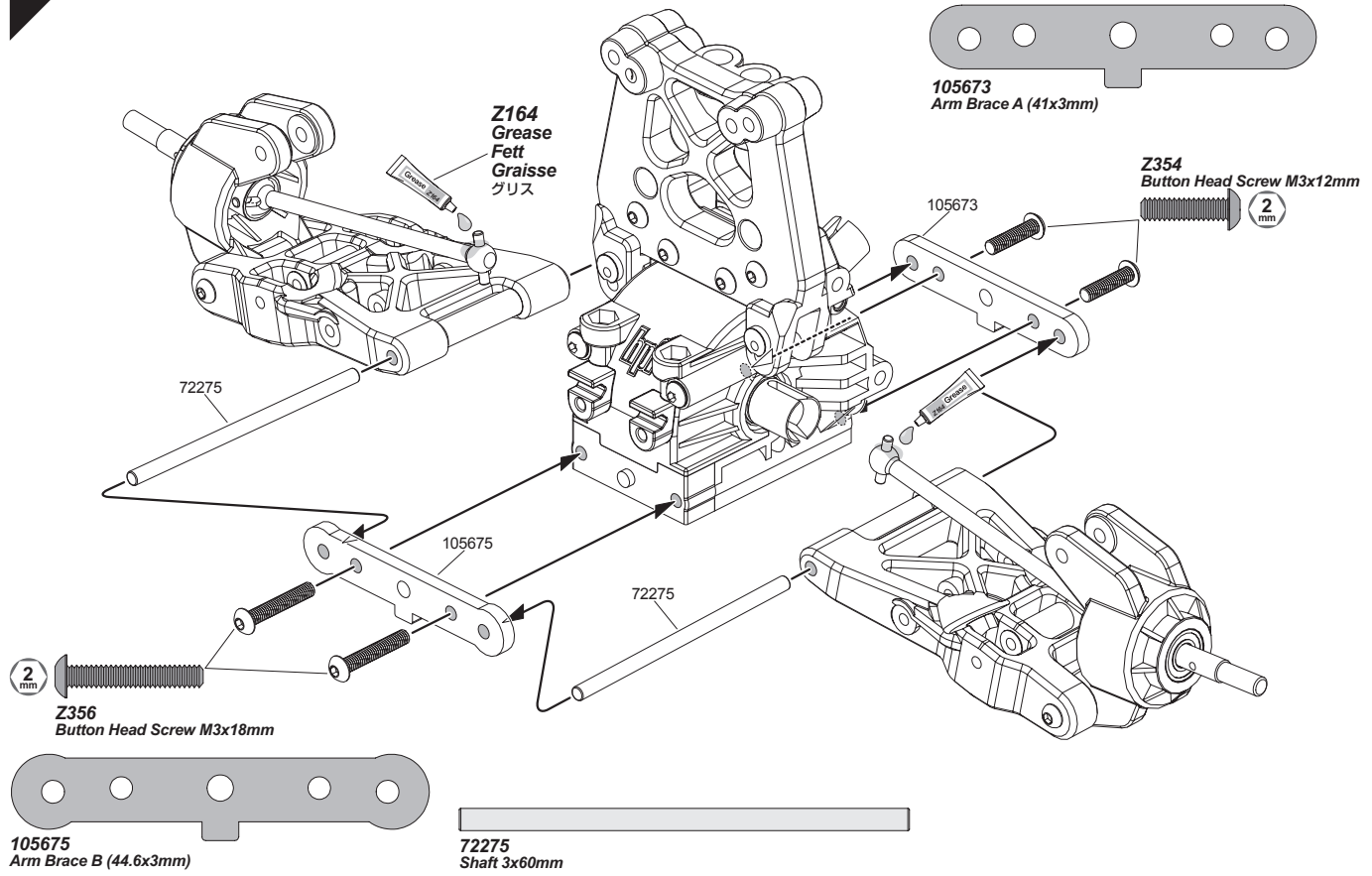

17

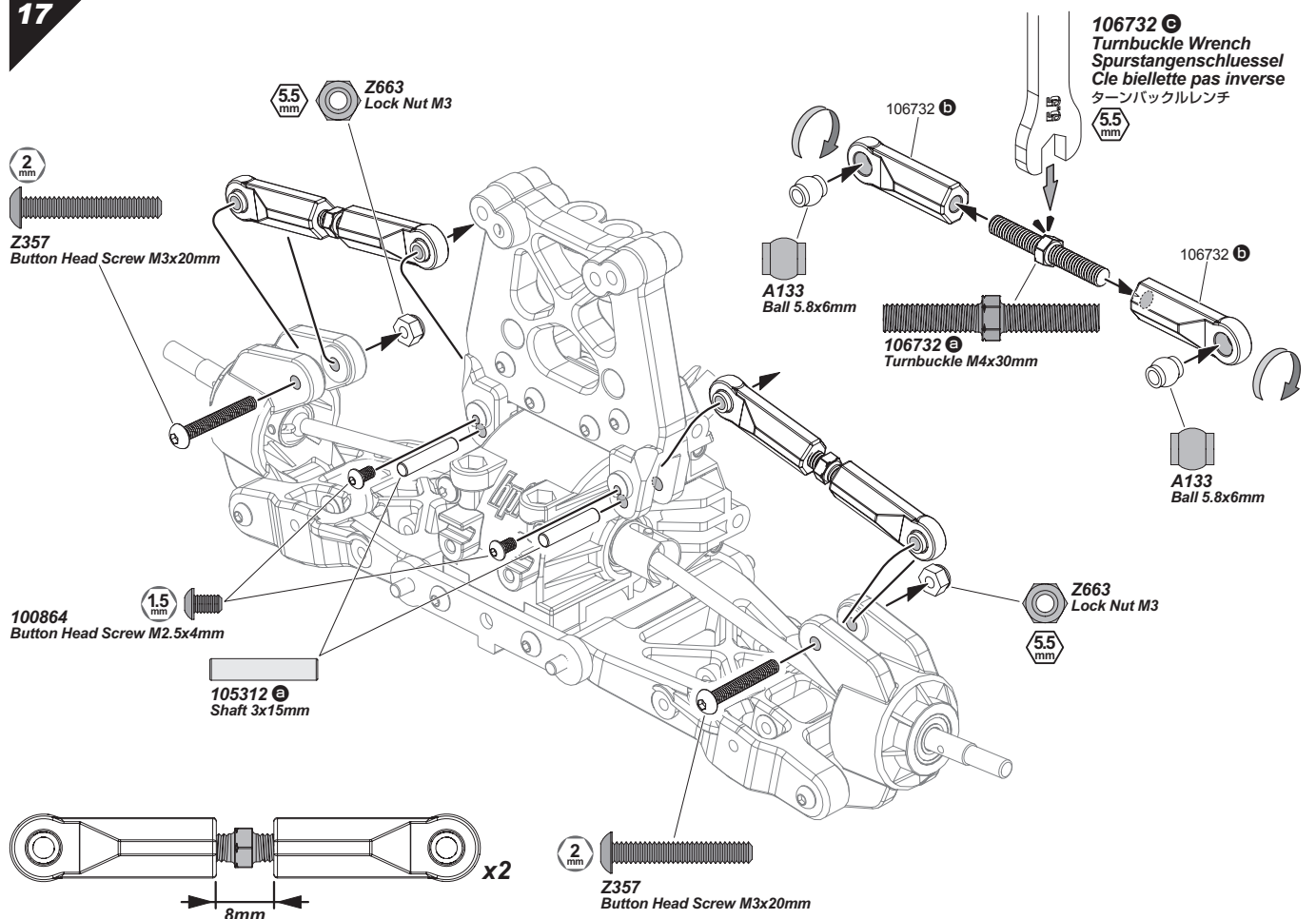

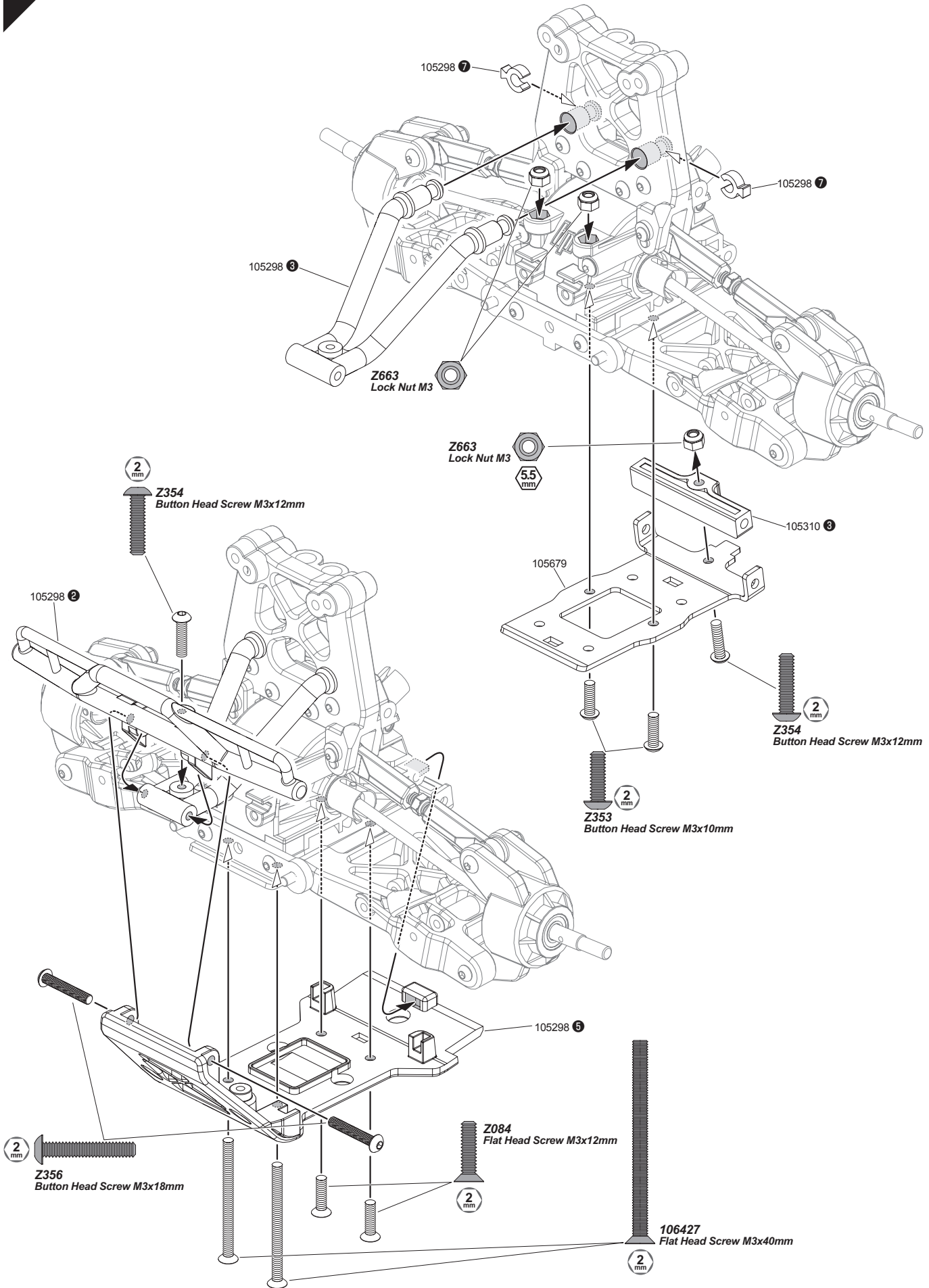

19

BAG

C

Open Bag C
Tüte C öffnen
Ouvrir le sachet C
Bag Cを開封します。

20

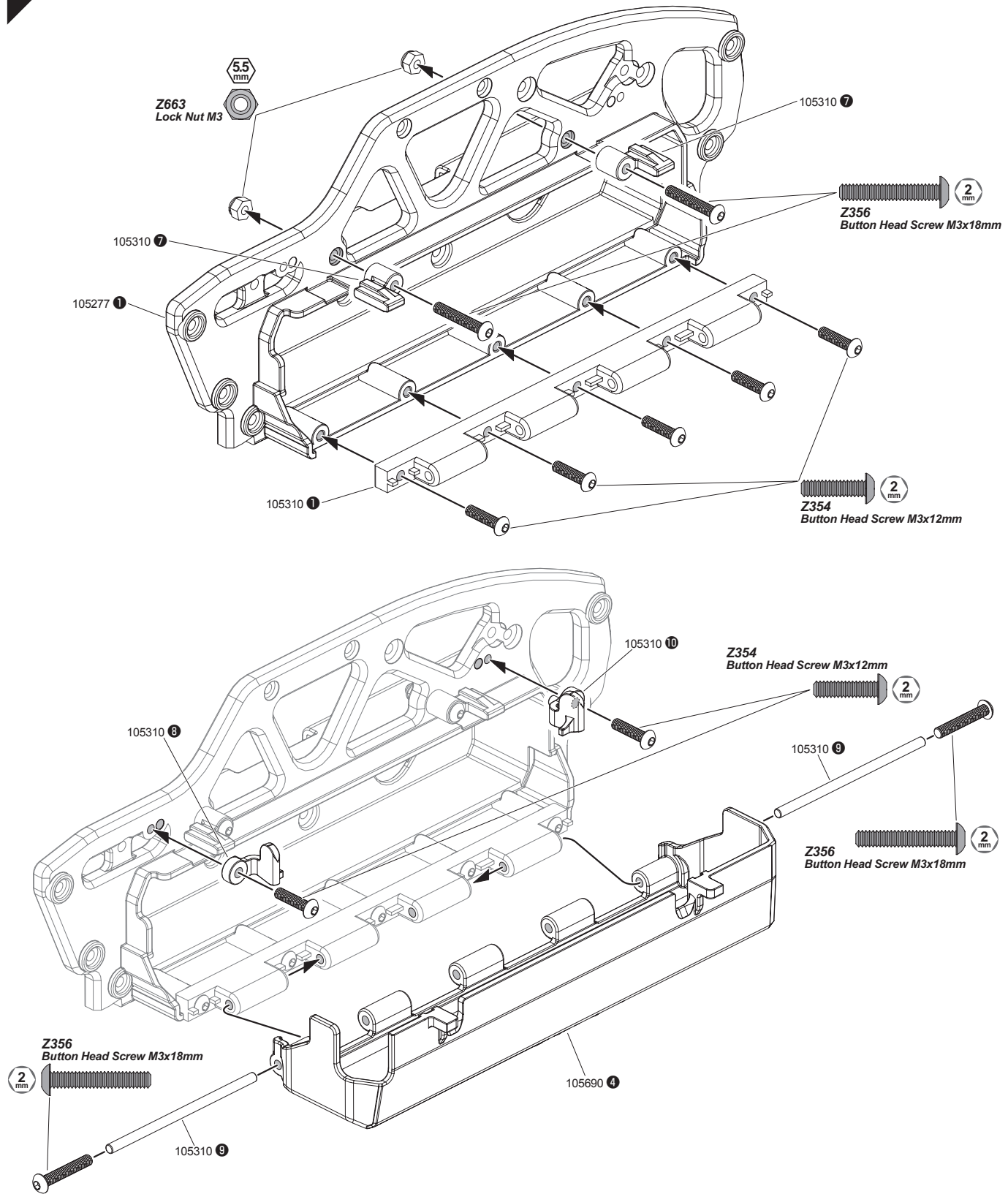

21

BAG

D

Open Bag D
Tüte D öffnen
Ouvrir le sachet D
Bag Dを開封します。

22

Refer to radio manufacturer's instruction for proper installation and verify servo neutral position.
Schauen Sie für den korrekten Einbau und das Einstellen der Neutralposition in die Anleitung Ihrer Fernbedienung.
Se reporter au manuel de votre radio pour des instructions détaillées.
送受信機の取扱説明書を参考に配線し、サーボのニュートラル設定をします。

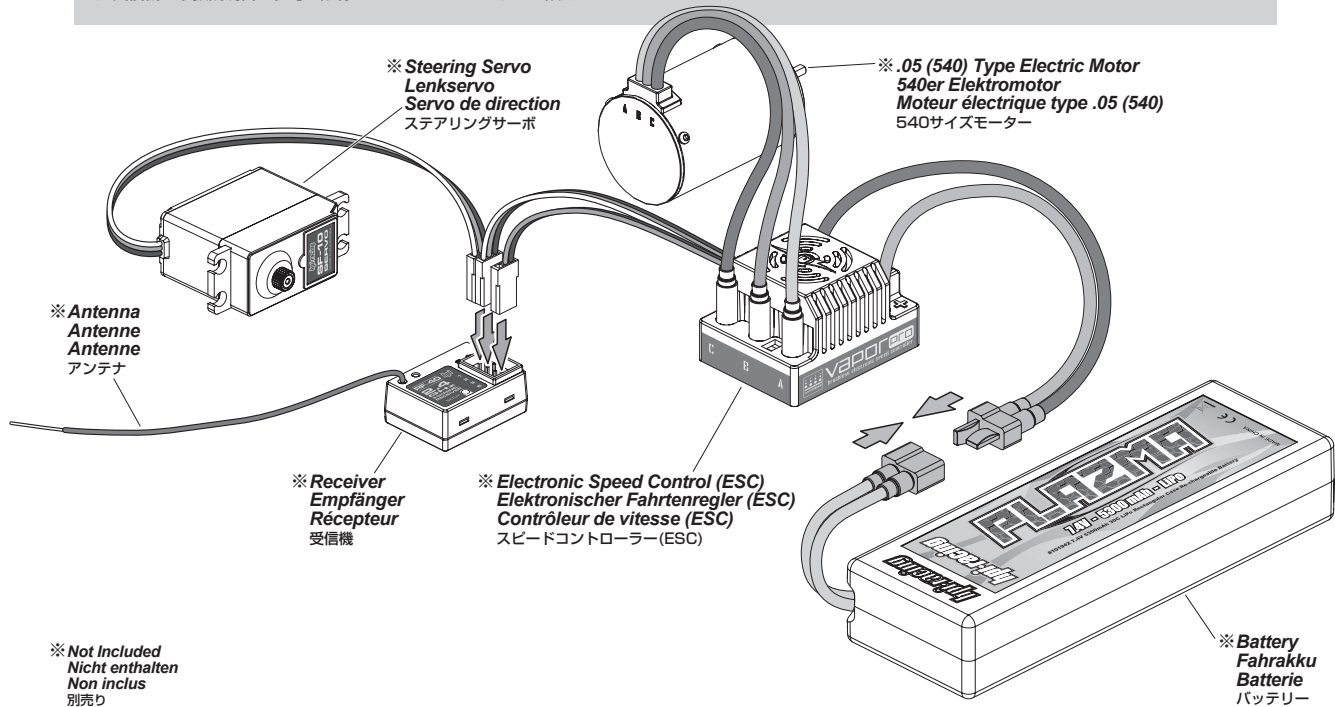

23

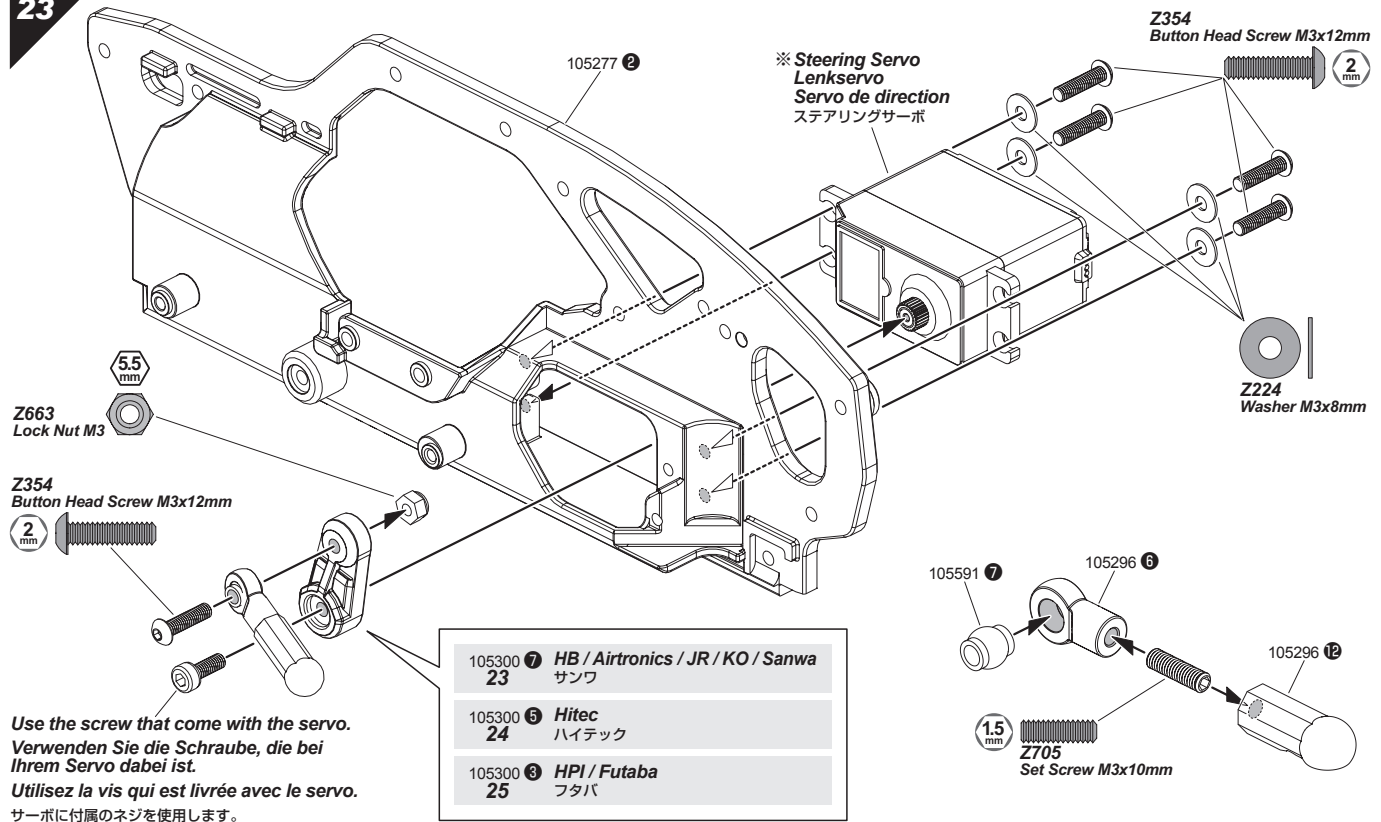

24

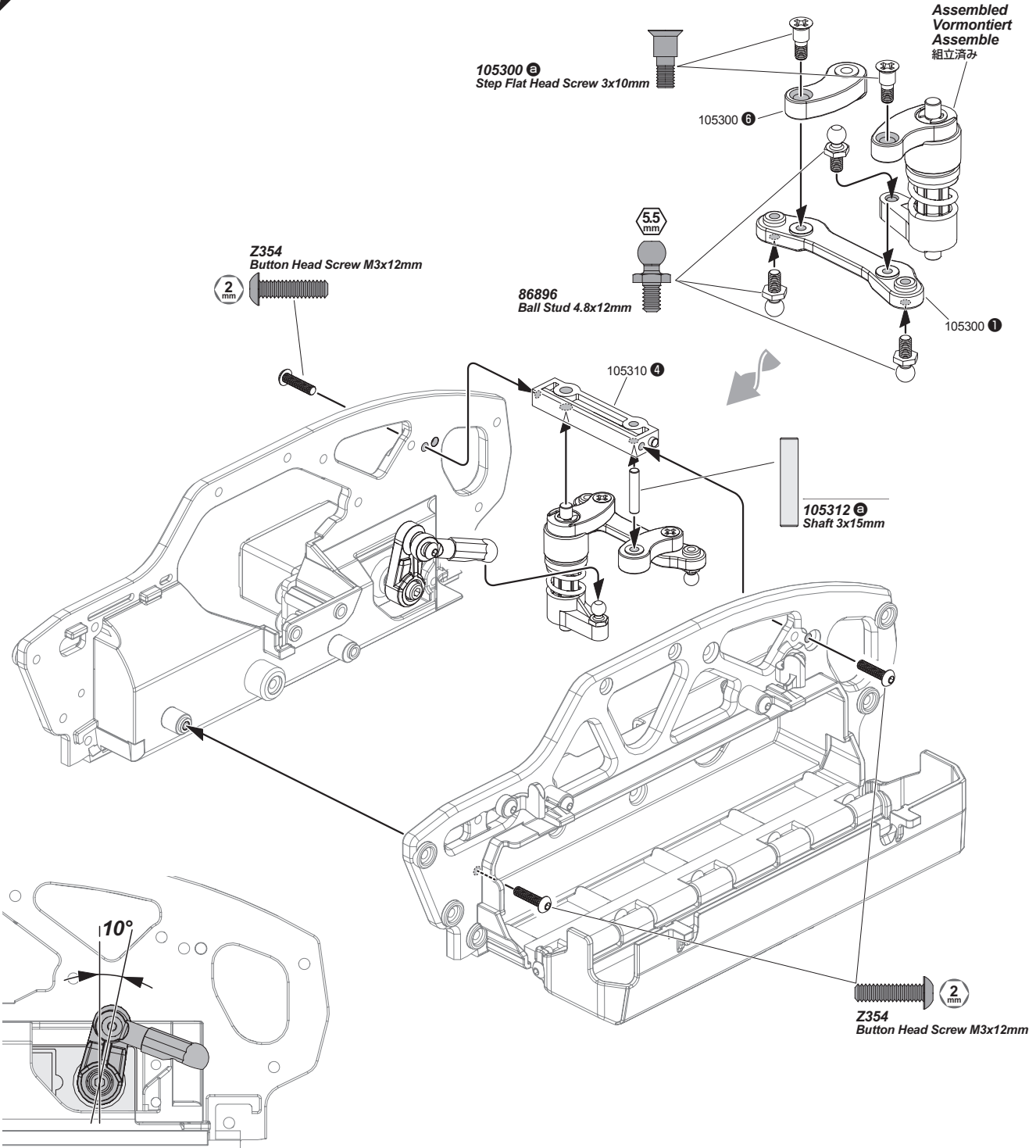

When the power is on, the servo horn should be in the neutral position as shown in the picture.
 Bei eingeschalteter RC-Anlage sollte sich das Servo in der Neutralposition, wie hier gezeigt, befinden.
 Quand le contact est mis, le bras de servo devrait être en position neutre comme indiqué sur le schéma.
 サーボがニュートラルの時に、サーボホーンが図のようになるように調節します。

25

BAG
E

Open Bag E
Tüte E öffnen
Ouvrir le sachet E
 Bag Eを開封します。

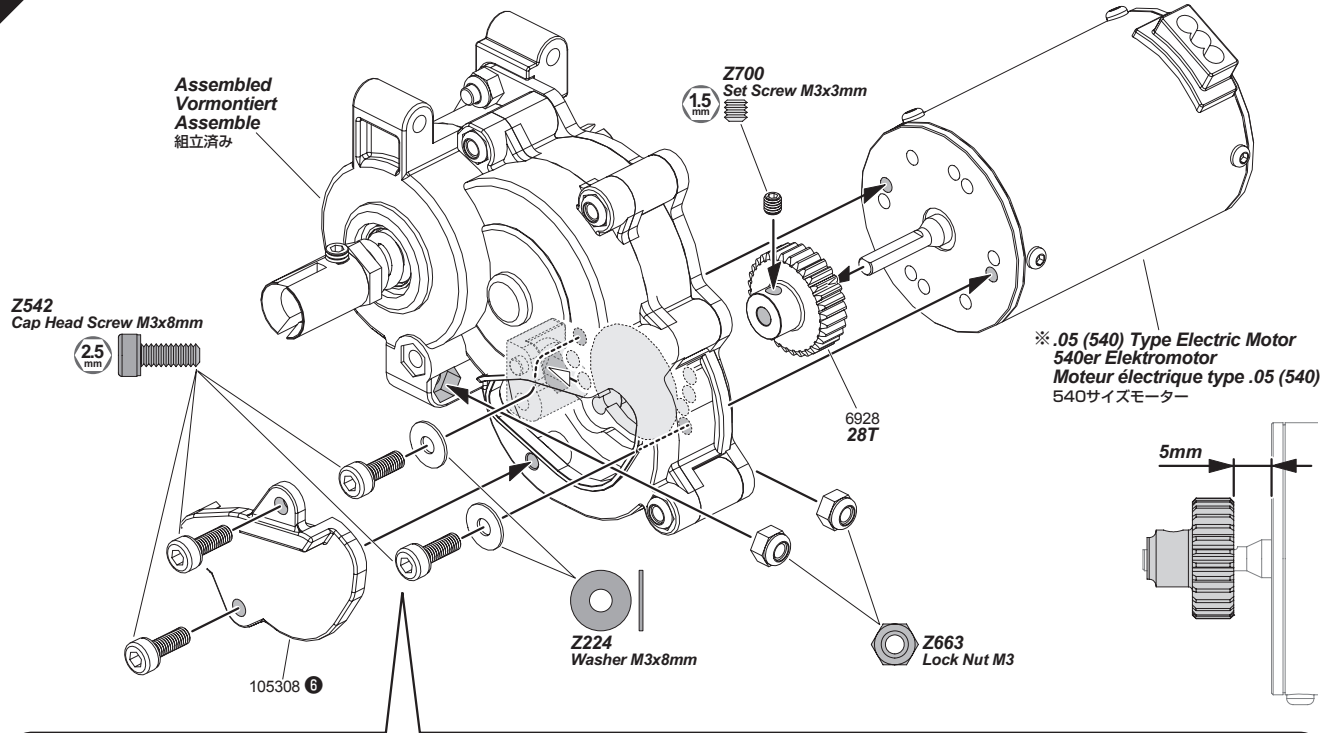

**Gear Ratio
Getriebeübersetzung
Rapport des pignons
ギヤ比**

Use corresponding motor plate for the pinion gear you are using
Verwenden Sie die zum Ritzel passende Motorplatte.
Utilisez la plaque moteur correspondante au pignon que vous utilisez.
ピニオンギアの歯数とモータープレートの穴位置を合わせ、モーターを取り付けます。

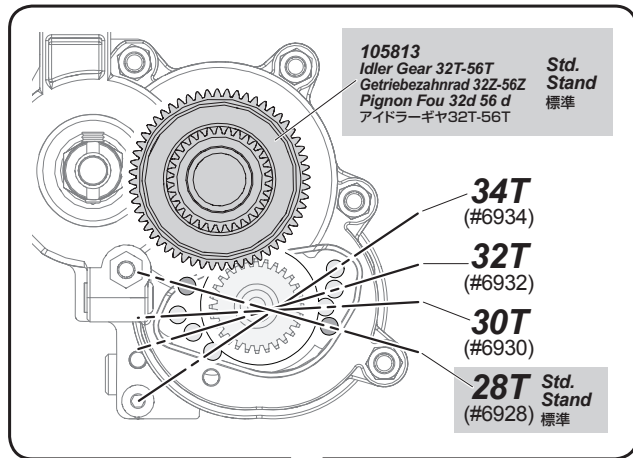
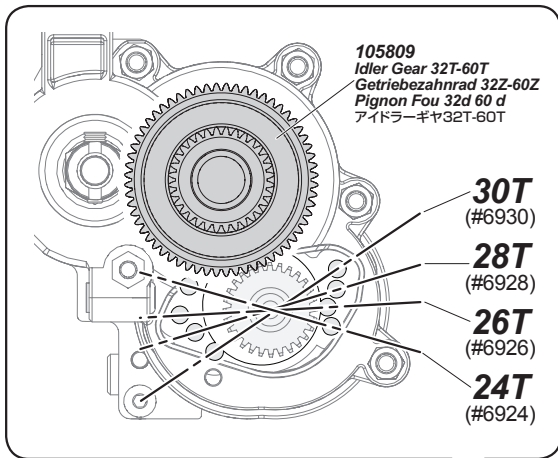

<p>Idler Gear Getriebezahnrad Pignon fou アイドラーギヤ</p> <p>Pinion Gear Ritzel Pignon ピニオンギヤ</p>	<p>32T-60T (#105809)</p>				<p>32T-56T Std. Stand 標準 (#105813)</p>			
	24T (#6924)	26T (#6926)	28T (#6928)	30T (#6930)	28T Std. Stand 標準 (#6928)	30T (#6930)	32T (#6932)	34T (#6934)
<p>48 Pitch dp pitch</p> <p>Gear Ratio Getriebeübersetzung Rapport des pignons ギヤ比</p>	11.779	10.873	10.096	9.423	9.423	8.795	8.245	7.76
<p>Max. Speed Höchstgeschwindigkeit Vitesse maximale 最高速</p>	<p>Slower Langsamer Plus lente 遅い</p>				<p>Faster Schneller Plus rapide 速い</p>			
<p>Acceleration Beschleunigung Accélération 加速</p>	<p>Quicker Schneller Plus rapide 良い</p>				<p>Slower Langsamer Plus lente 悪い</p>			

27

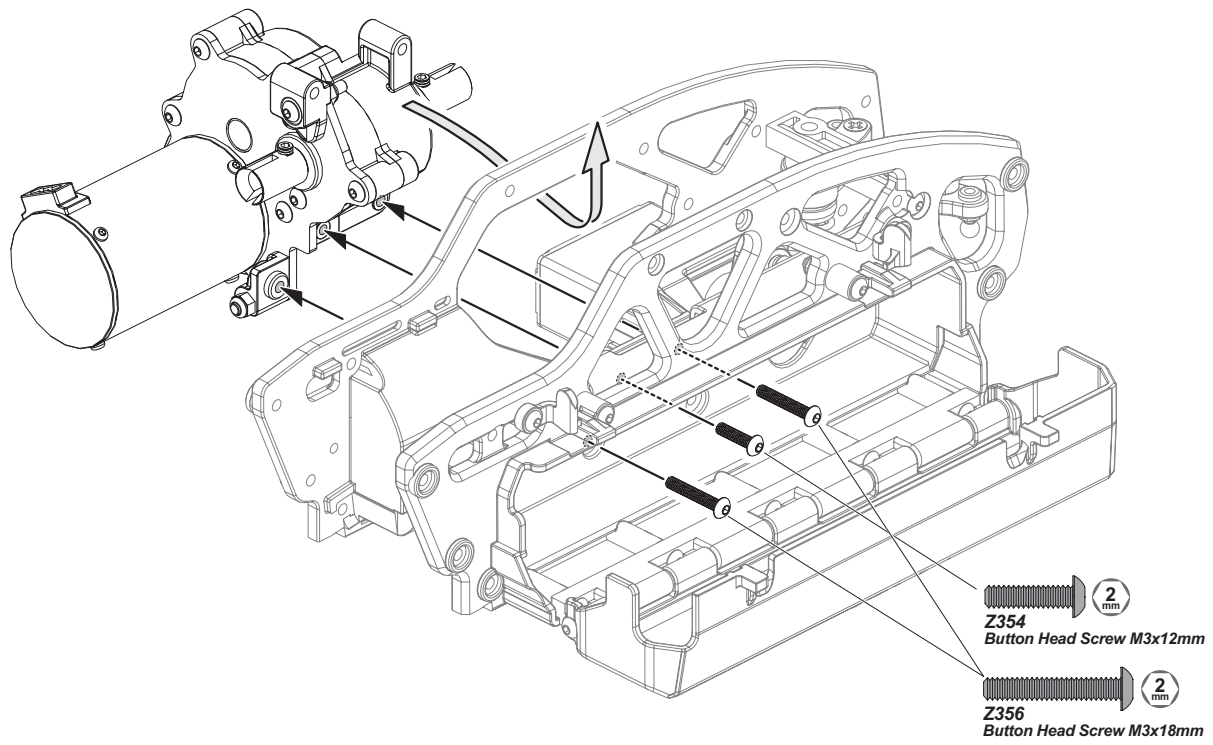

28

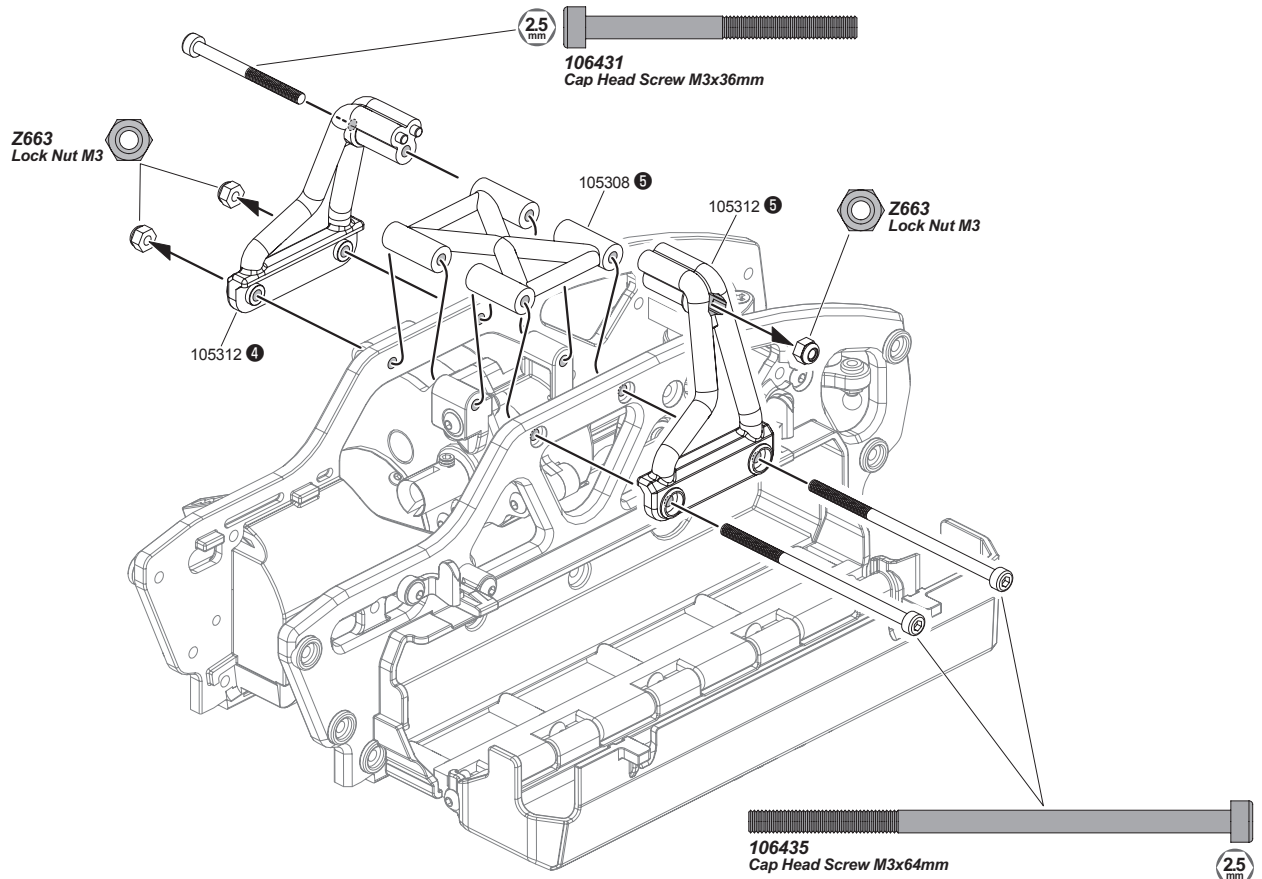

29

BAG

F

Open Bag F
Tüte F öffnen
Ouvrir le sachet F
Bag Fを開封します。

30

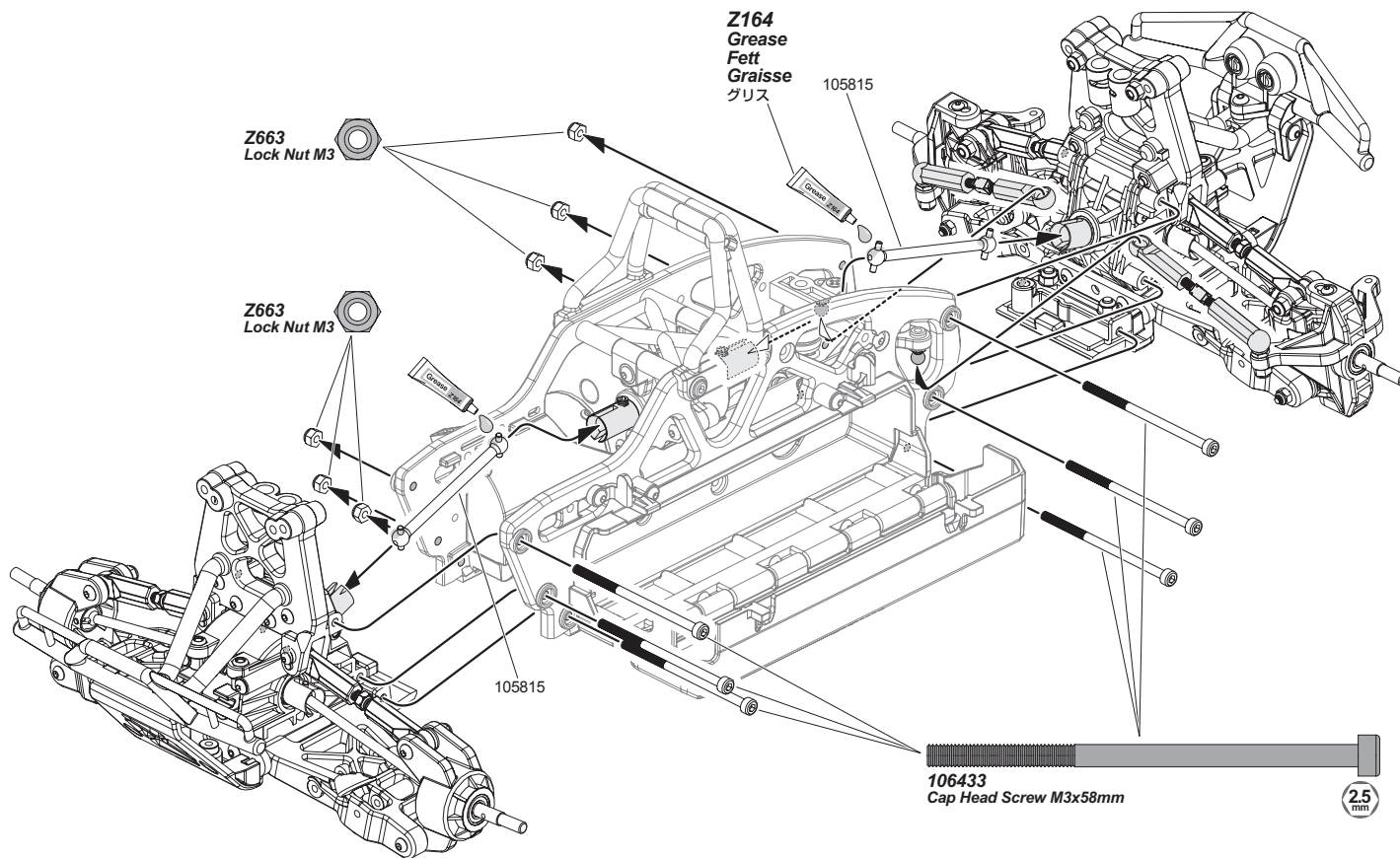
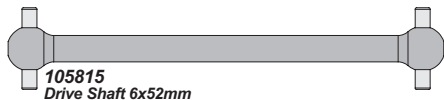

31

BAG

G

Open Bag G
Tüte G öffnen
Ouvrir le sachet G
Bag Gを開封します。

Refer to your radio's owners manual for details on proper setup.
 Bezüglich der Einstellung Ihres Senders nehmen Sie ggf. die dazugehörige Bedienungsanleitung zur Hilfe.
 Se reporter au manuel de votre radio pour des instructions détaillées.
 お手持ちの送受信機の取り扱い説明書を参照に配線します。

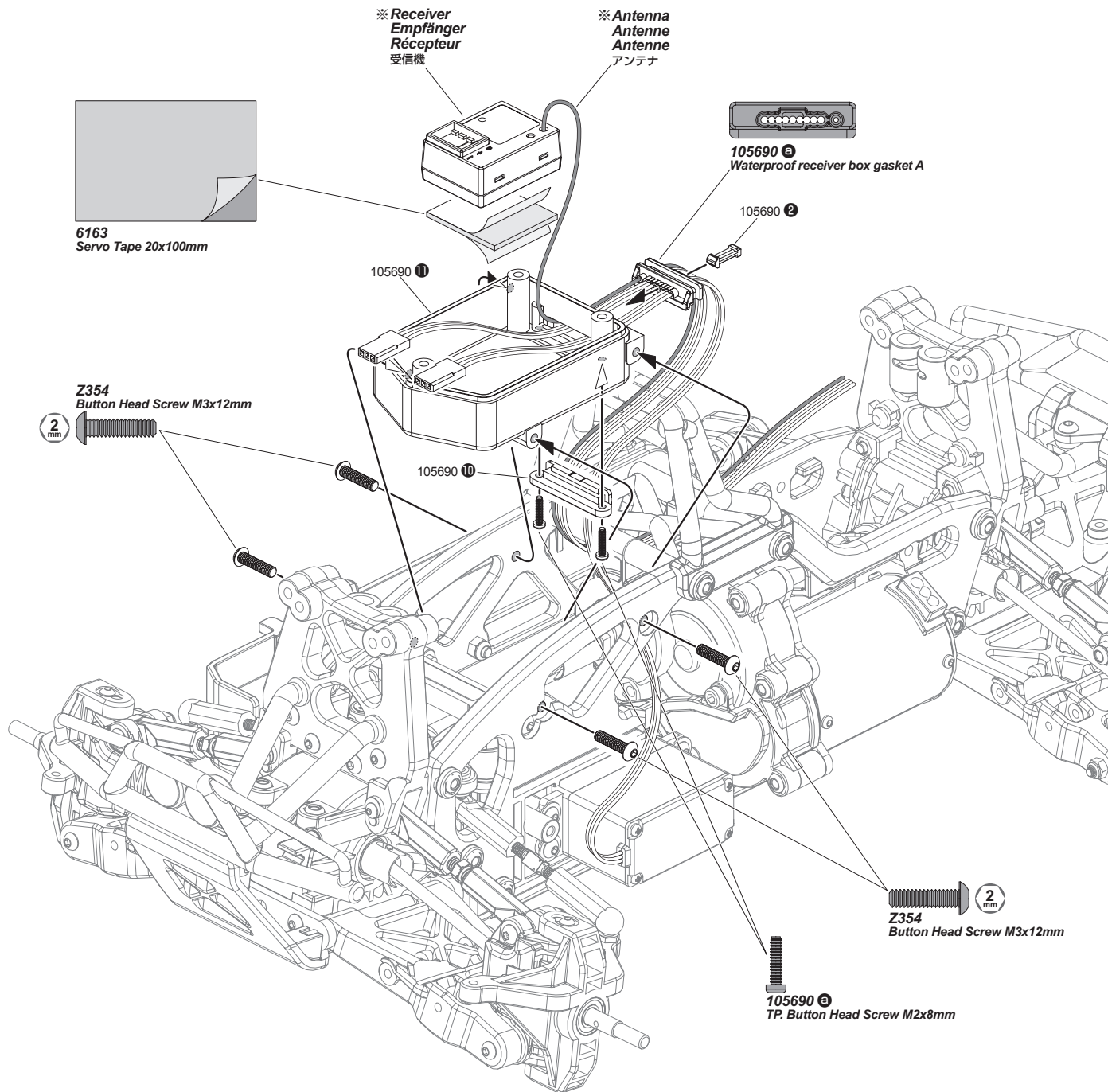

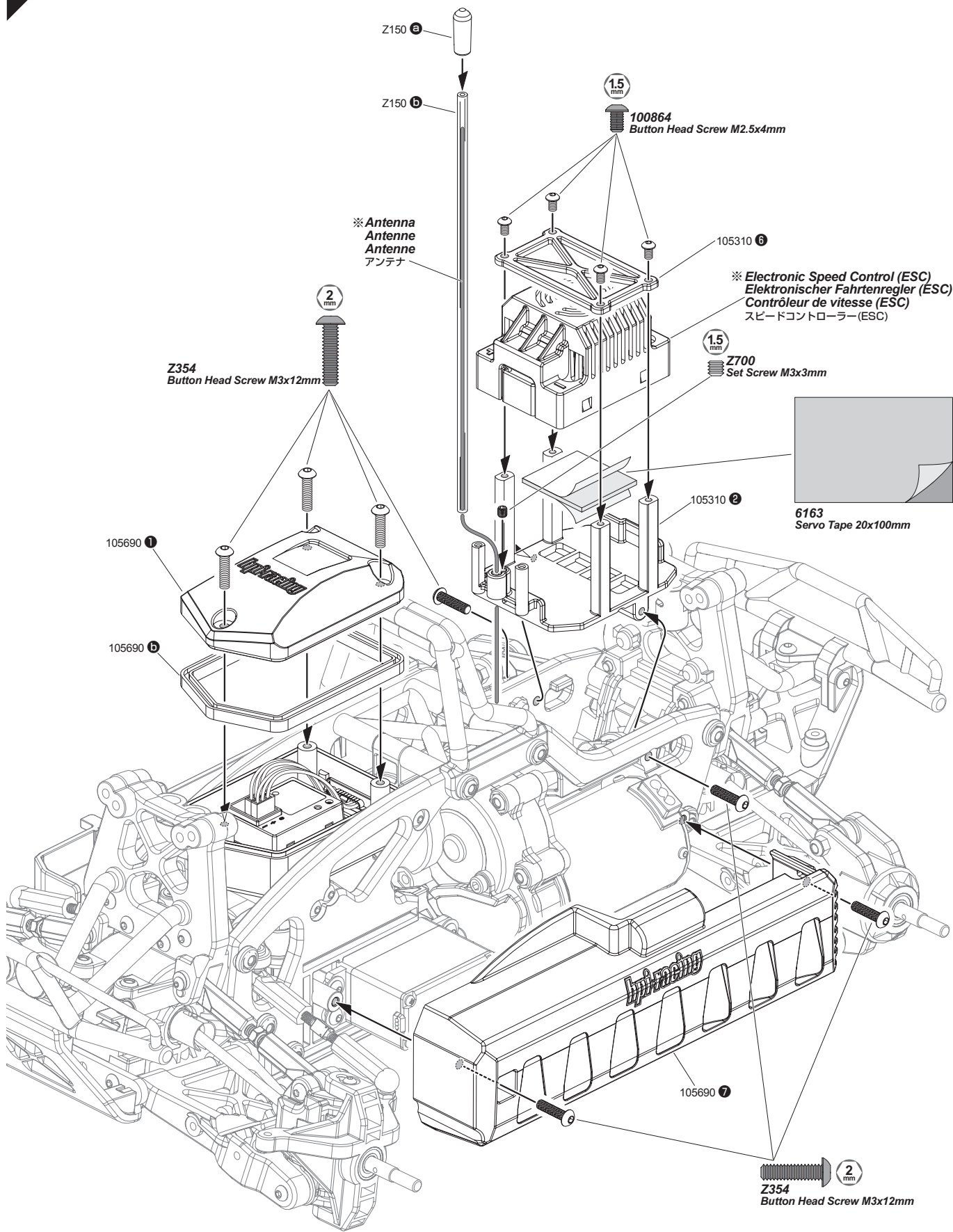

34

BAG

H

Open Bag H
Tüte H öffnen
Ouvrir le sachet H
 Bag Hを開封します。

34

4x Make 4 4 fois
 4 Stück 4個作ります

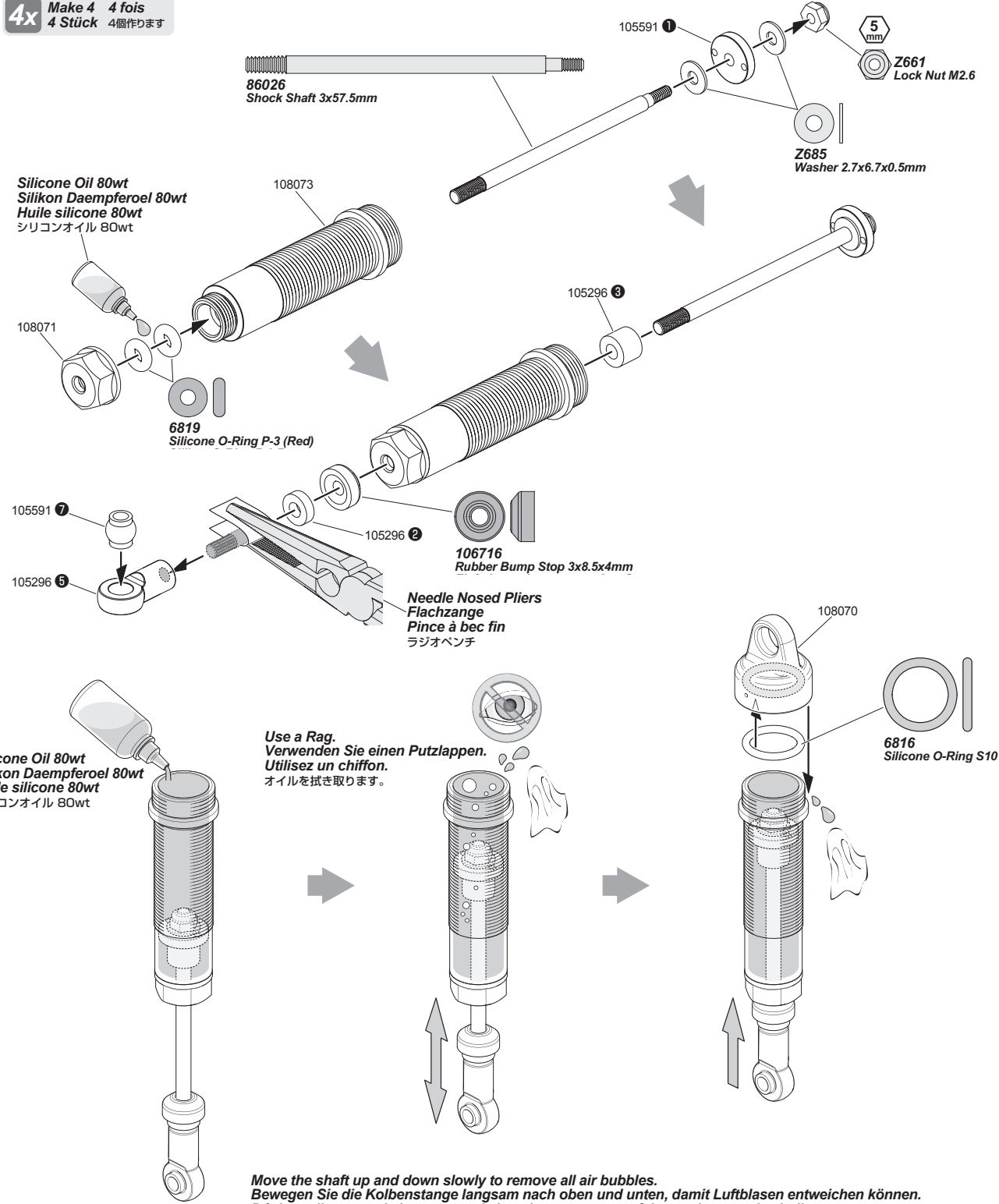

35

4x Make 4 4 fois
4 Stück 4個作ります

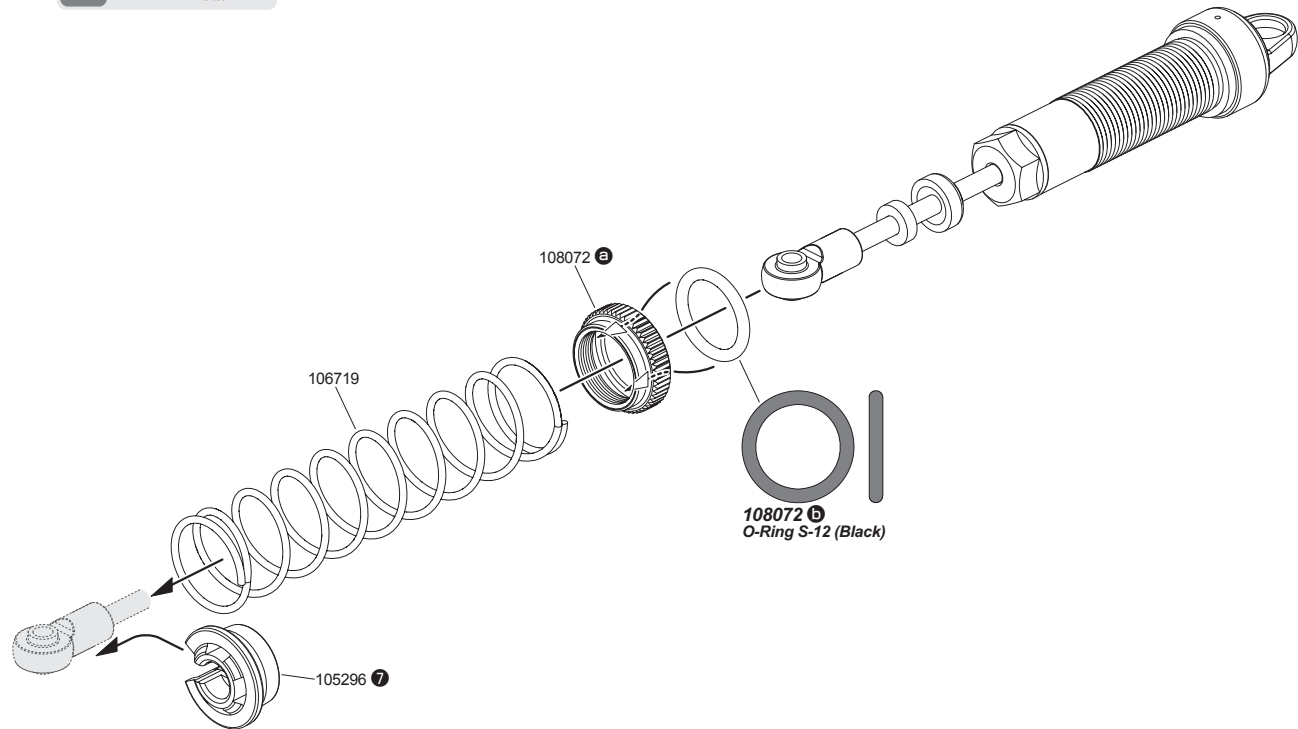

36

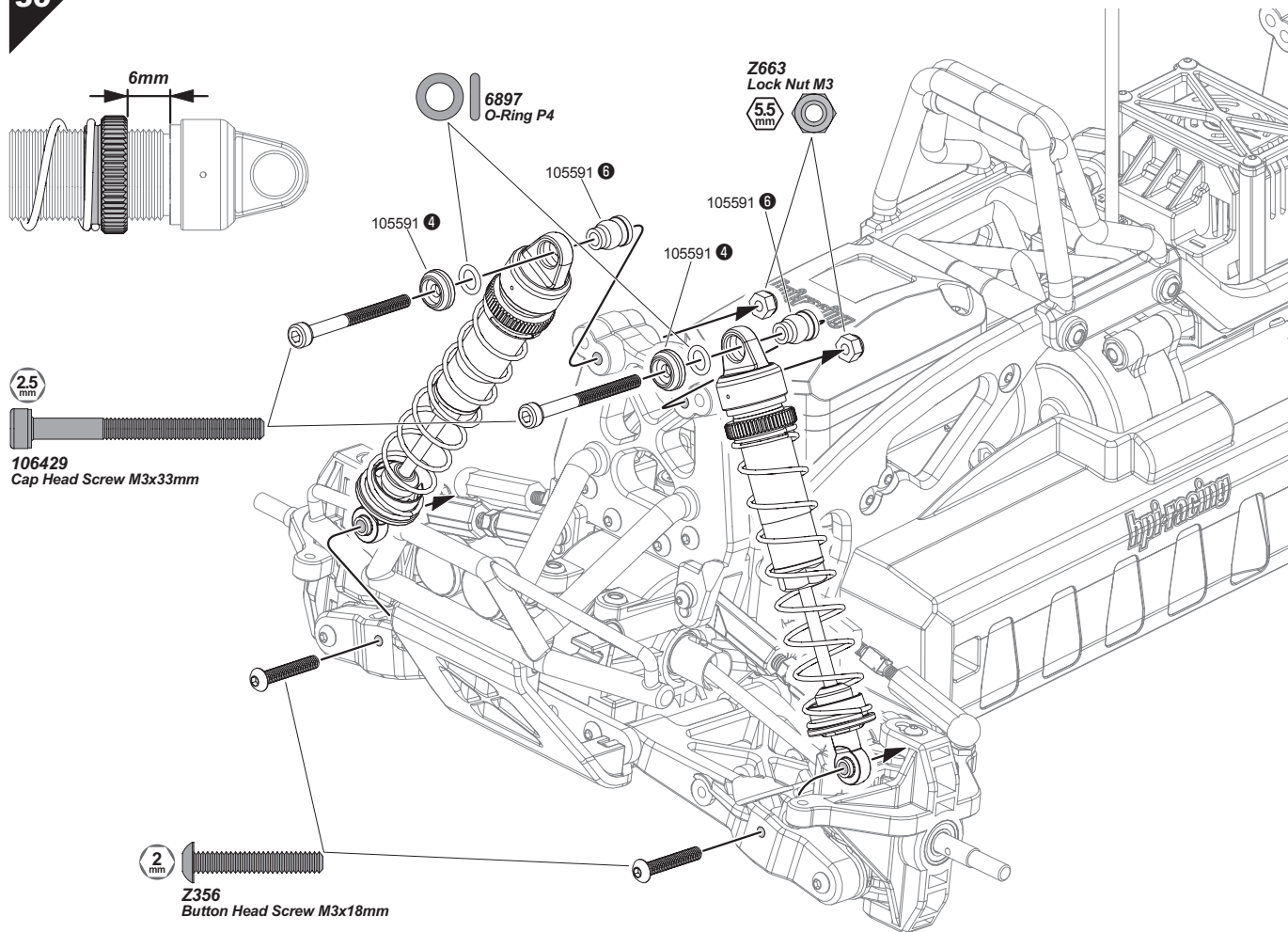

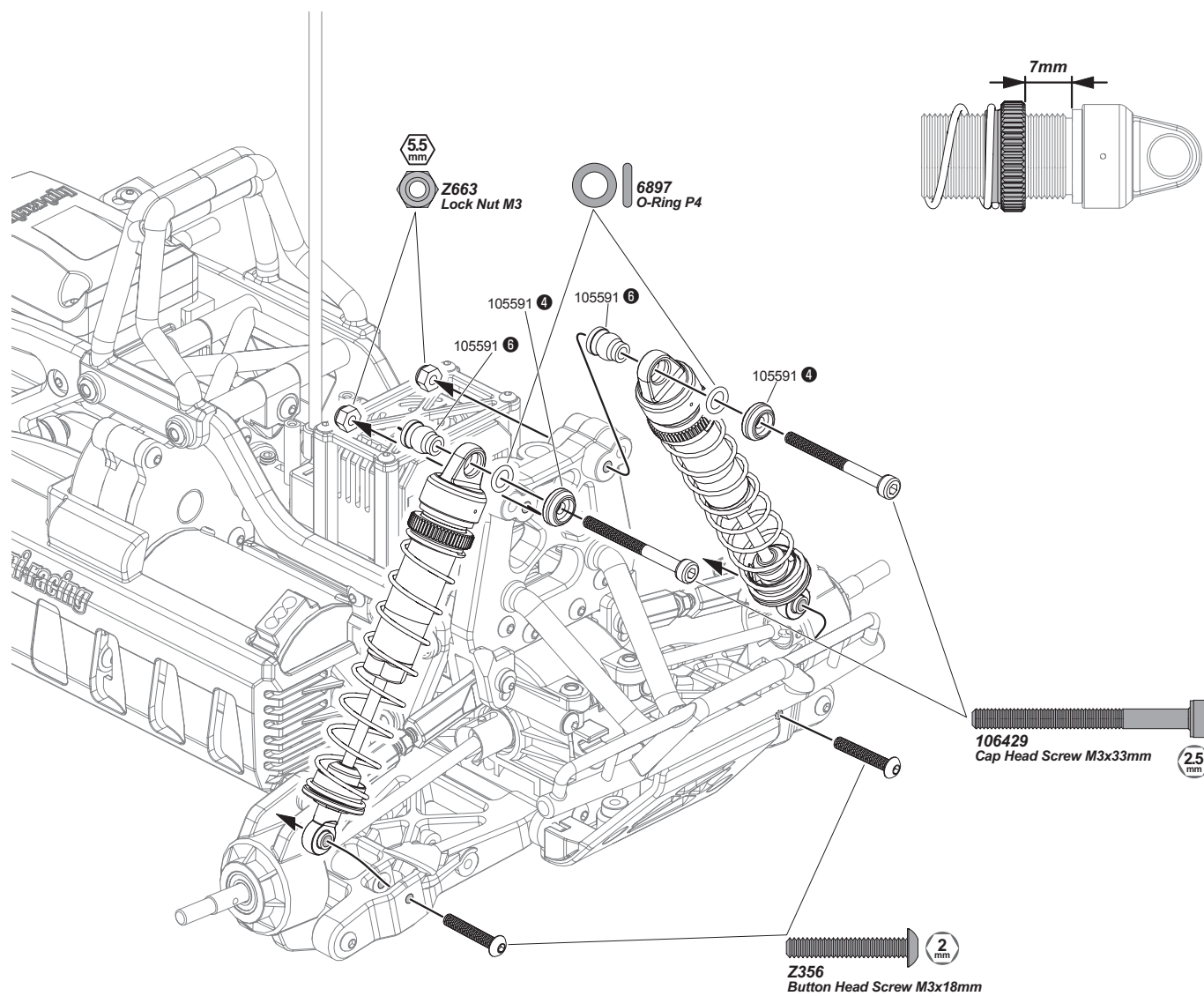

BAG	<p>Open Bag I Tüte I öffnen Ouvrir le sachet I Bag Iを開封します。</p>
BAG Tires	<p>Open Tire Bag Reifen-Beutel öffnen Ouvrir le sachet des pneus Tires袋詰を使用します。</p>

L Left Gauche
Links 左

2x Make 2 2 fois
2 Stück 2個作ります

Note Direction
Richtung beachten.
Notez bien la direction.
向きに注意

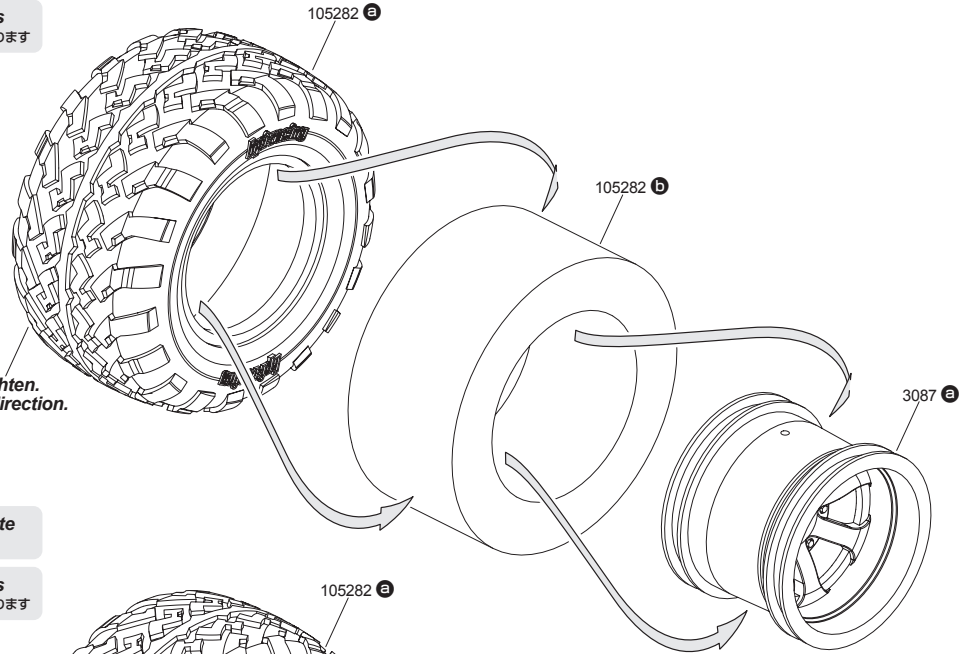

R Right Droite
Rechts 右

2x Make 2 2 fois
2 Stück 2個作ります

Note Direction
Richtung beachten.
Notez bien la direction.
向きに注意

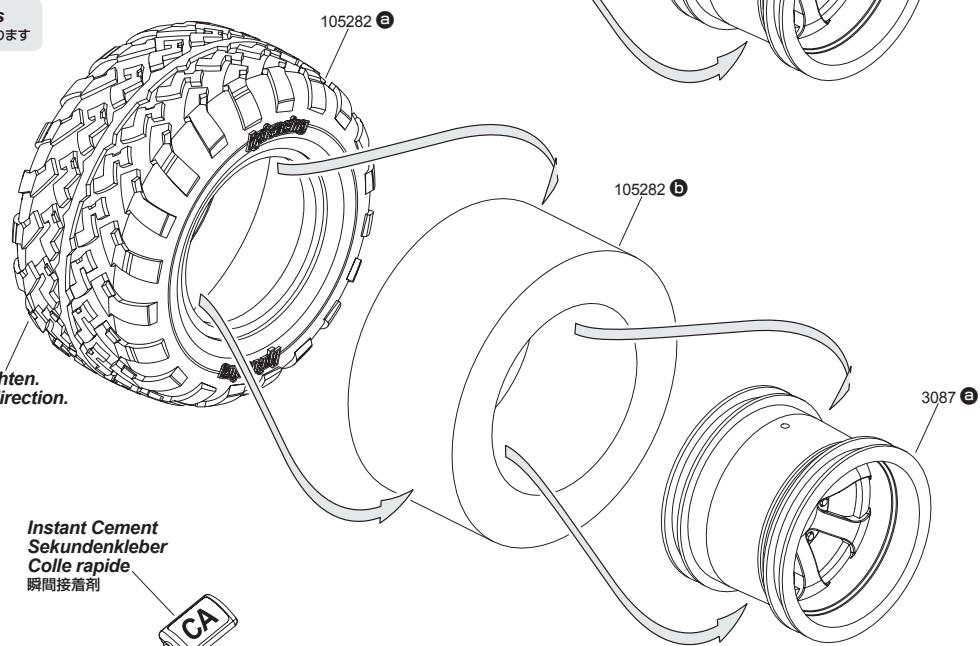

Instant Cement
Sekundenkleber
Colle rapide
瞬間接着剤

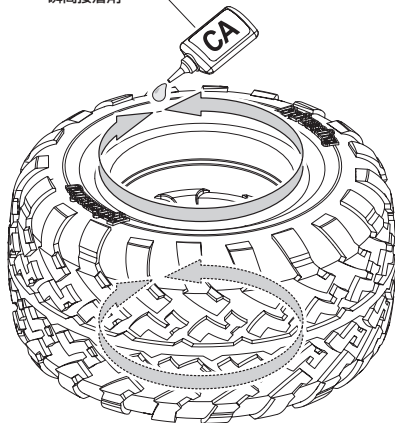

40

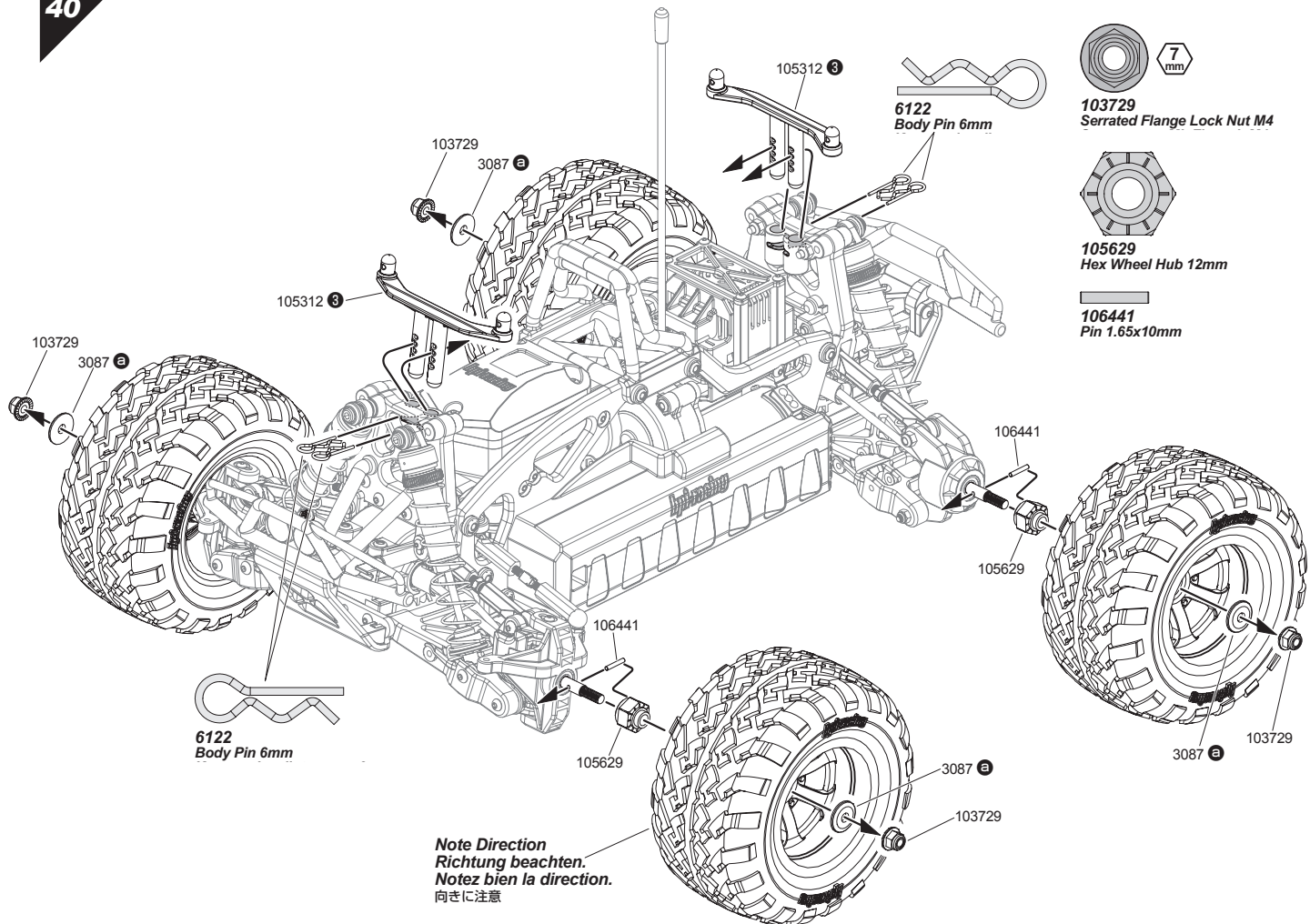

41

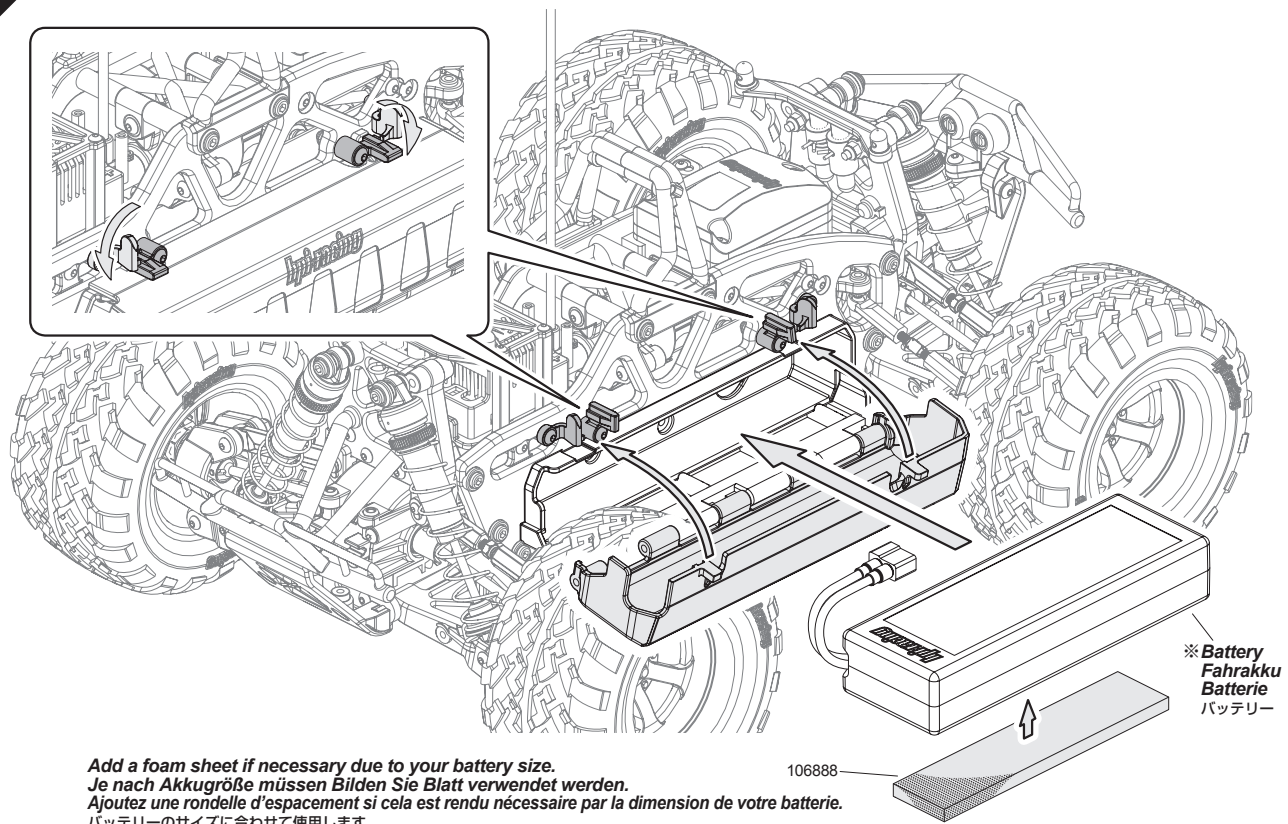

42

Wash body with dish soap and dry completely before painting.
 Paint from the inside using polycarbonate paint (normal paint does not work).
 Waschen Sie die Karosserie mit Seife aus und trocknen Sie sie vollständig vor dem Lackieren.
 Von innen mit Polycarbonat Farbe lackieren (normale Farbe hält nicht).
 Lavez la carrosserie avec du produit vaisselle et séchez-la complètement avant de peindre.
 Peignez à partir de l'intérieur, en utilisant de la peinture polycarbonate (la peinture ordinaire ne tiendrait pas)

中性洗剤などでボディを洗い流しよく乾燥してから作業します。お好みの色で裏側から塗装します。
 ポリカーボネート用塗料を必ずご使用ください（塗装がはがれたりボディを傷す場合があります）。

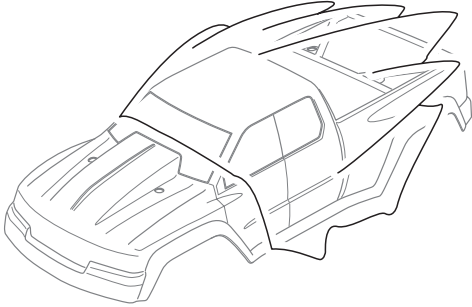
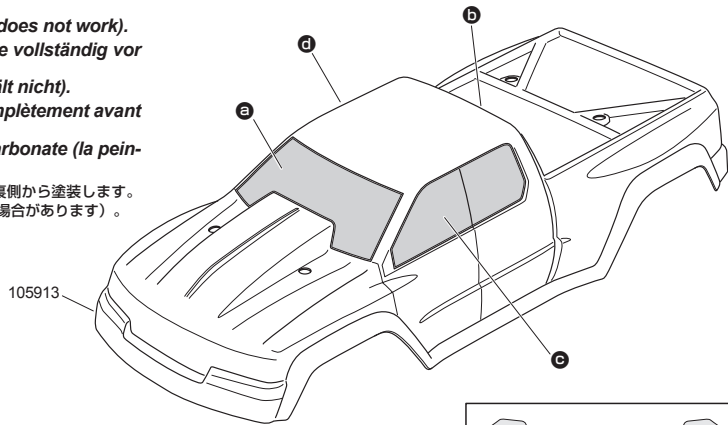

Mask from inside because you will paint inside of body.
 Aufkleber von innen aufbringen, da ja auch von innen lackiert wird.
 Masquez depuis l'intérieur, parce que vous devrez peindre l'intérieur de la carrosserie.
 ボディ裏側から塗装するので裏側からマスキングします。

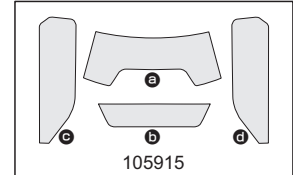

Remove protective film first.
 Entfernen Sie erst die Schutzfolie.
 Retirez la pellicule protectrice d'abord.
 ボディ表面の保護フィルムをはがしてから作業します。

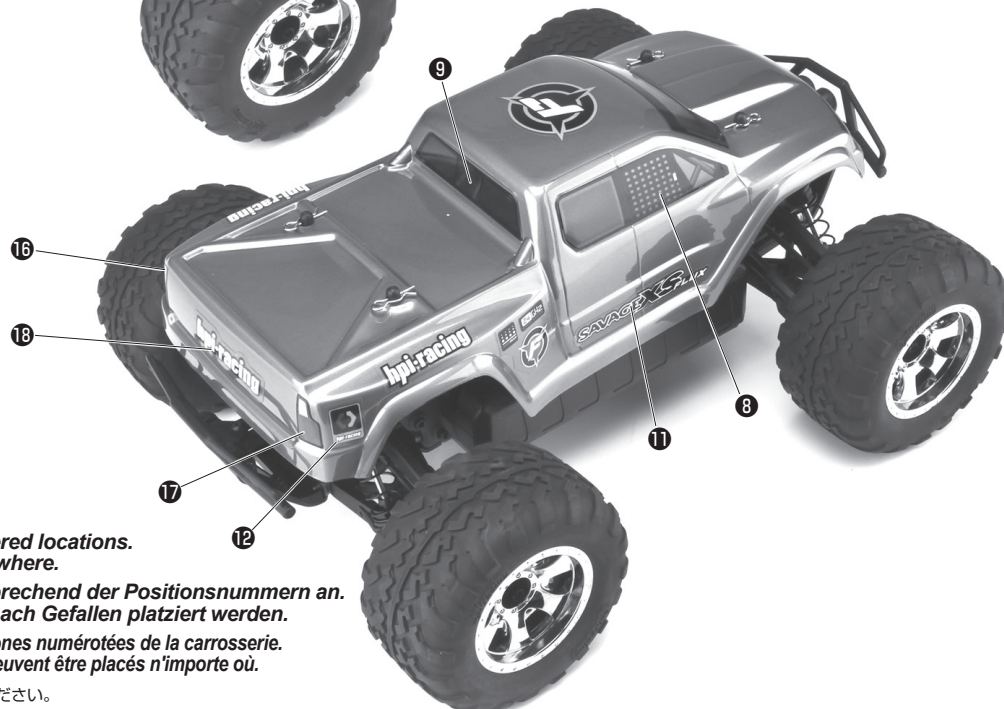
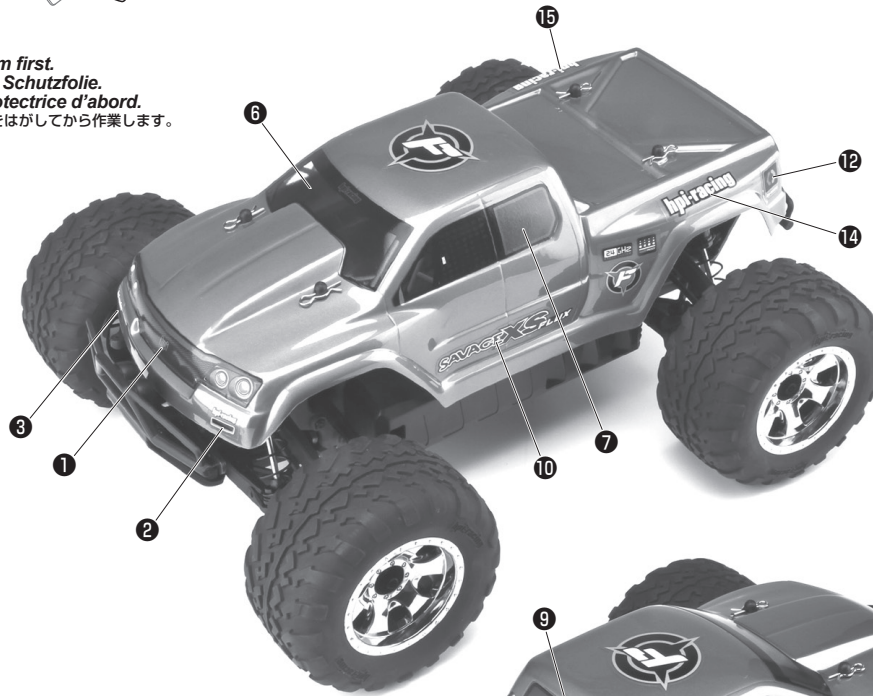

Apply decals on body in numbered locations.
 Extra decals can be placed anywhere.
 Bringen Sie die Aufkleber entsprechend der Positionsnummern an.
 Zusätzliche Aufkleber können nach Gefallen platziert werden.
 Appliquez les auto-collants sur les zones numérotées de la carrosserie.
 Les auto-collants supplémentaires peuvent être placés n'importe où.

指示の無いデカールは、ご自由にお使いください。

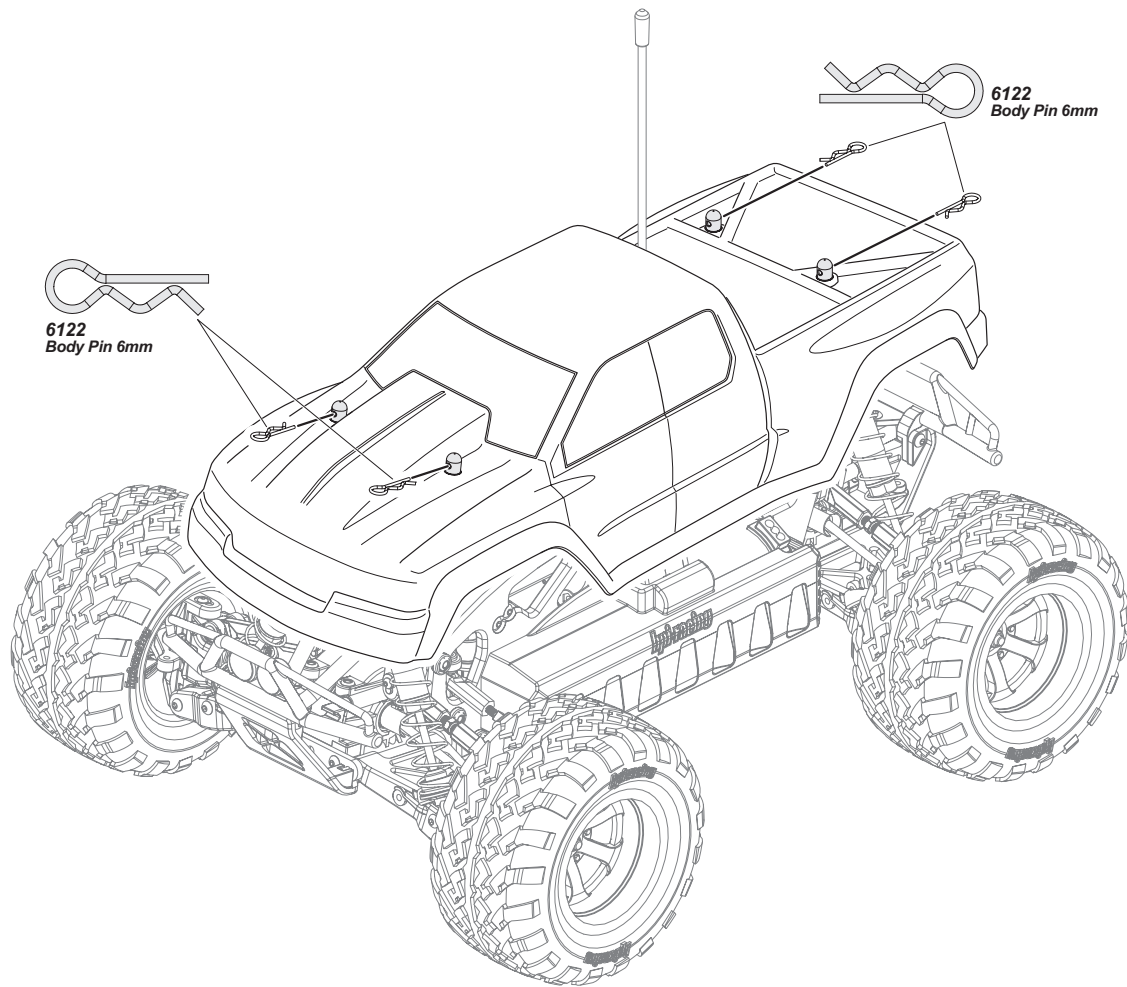

Set up the radio system before starting. Refer to your radio instructions for proper setting.
Stellen Sie die RC-Anlage vor dem Starten ein. Hinweise dazu finden Sie in der Anleitung Ihrer RC-Anlage.
Faites un réglage du système radio avant de démarrer. Reportez-vous aux instructions de votre radio pour faire un réglage adéquat.
走行前にR/C装置の動作確認、調整をします。R/C装置の取扱いはお手持ちの取扱説明書を参照してください。



3 Tuning and Setup Guide Guide de réglage et mise au point Setup Hilfe チューニング&セットアップガイド



Gear Ratio
Getriebeübersetzung
Rapport des pignons
ギヤ比

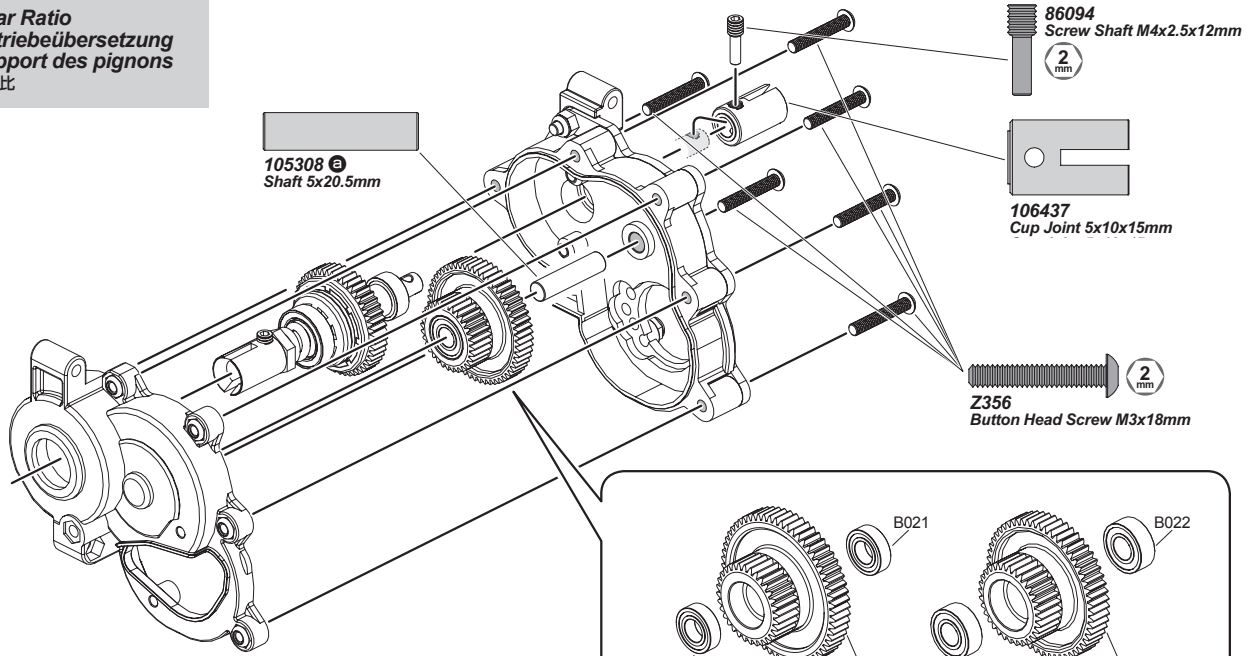

Use corresponding motor plate for the pinion gear you are using
Verwenden Sie die zum Ritzel passende Motorplatte.
Utilisez la plaque moteur correspondante au pignon que vous utilisez.
ピニオンギアの歯数とモータープレートの穴位置を合わせ、モーターを取り付けます。

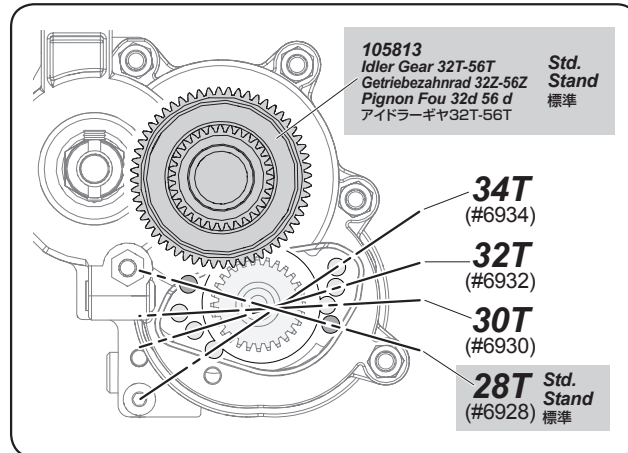
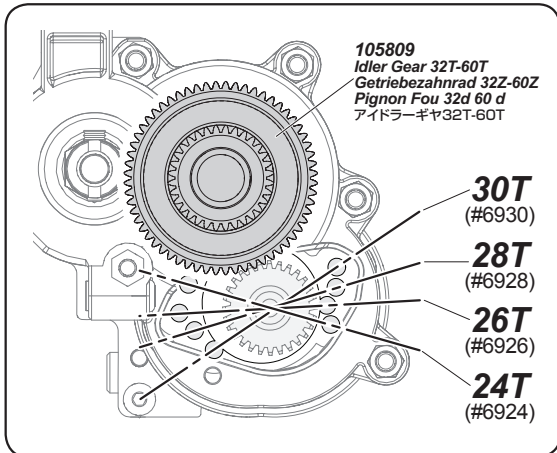
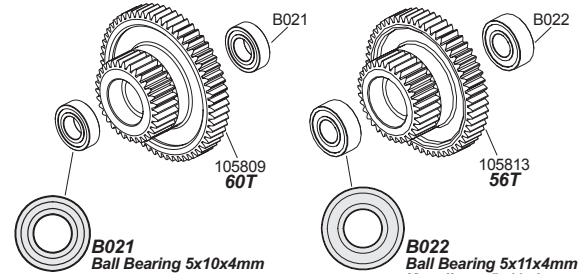

48 Pitch dp pitch	Gear Ratio Getriebeübersetzung Rapport des pignons ギヤ比	32T-60T (#105809)				32T-56T (#105813) Std. Stand 標準			
		24T (#6924)	26T (#6926)	28T (#6928)	30T (#6930)	28T (#6928) Std. Stand 標準	30T (#6930)	32T (#6932)	34T (#6934)
		11.779	10.873	10.096	9.423	9.423	8.795	8.245	7.76
Max. Speed Höchstgeschwindigkeit Vitesse maximale 最高速		Slower Langsamer Plus lente 遅い				Faster Schneller Plus rapide 速い			
Acceleration Beschleunigung Accélération 加速		Quicker Schneller Plus rapide 良い				Slower Langsamer Plus lente 悪い			

Slipper Clutch Slippers
Slipper Einstellung
スリッパークラッチ

Installation is reverse of removal.
Der Einbau erfolgt in umgekehrter Reihenfolge zum Ausbau.
L'ordre d'installation est inverse de l'ordre de démontage.
組み立ては逆の手順で図を参考にしてください。

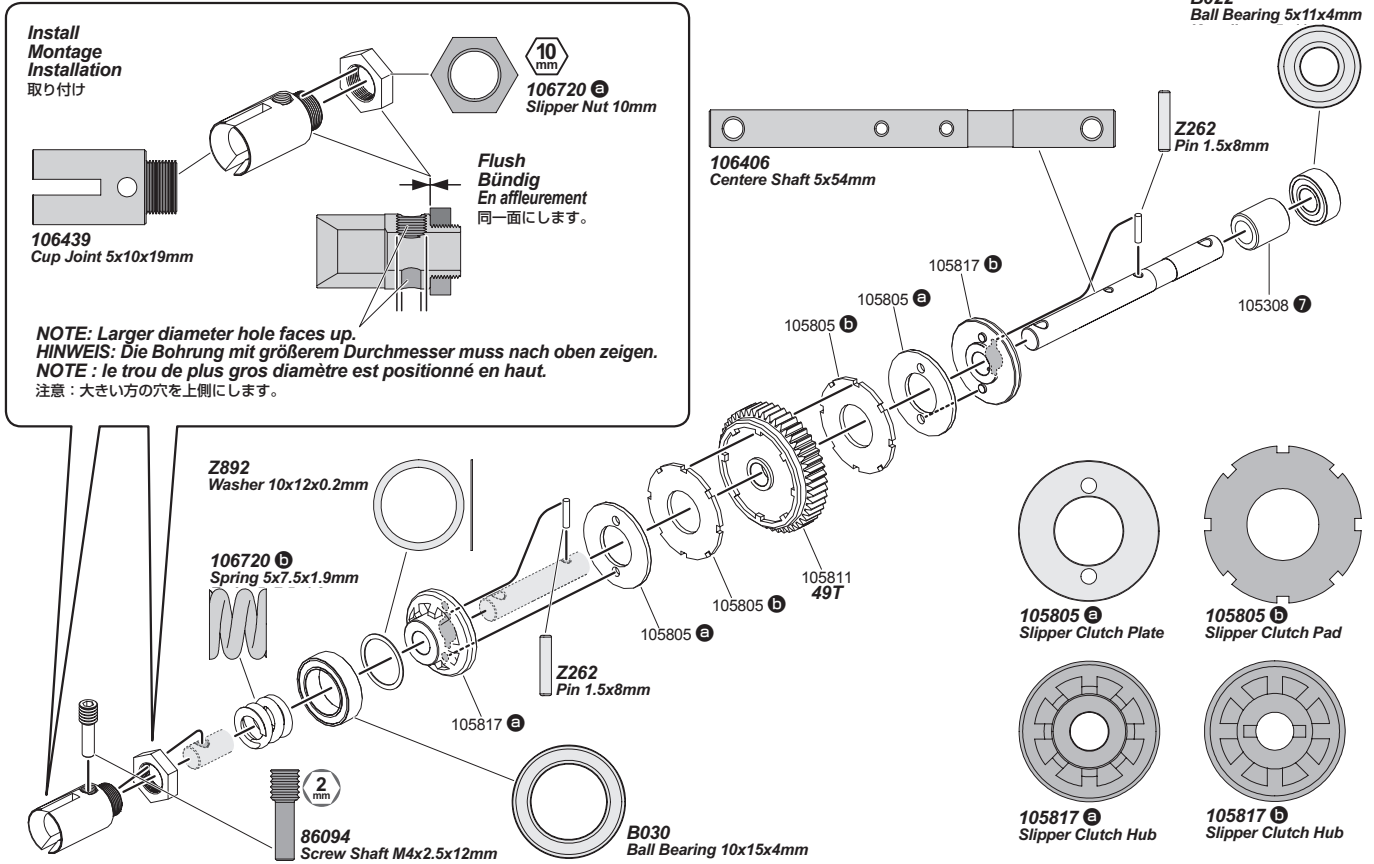

Adjusting the Slipper Clutch
Einstellen des Slippers

Réglage de l'embrayage
スリッパークラッチの調整

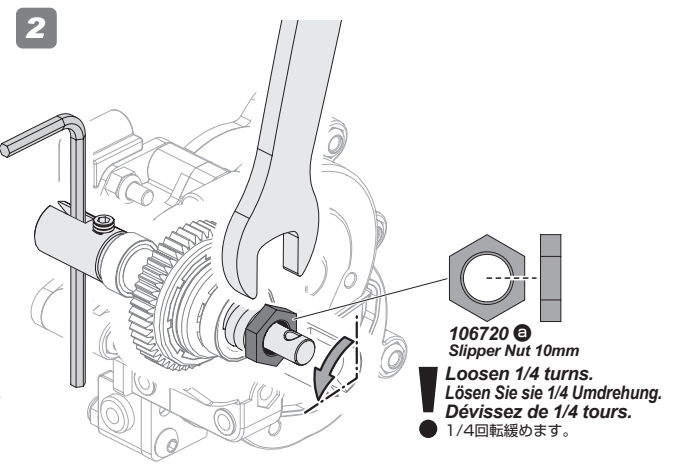
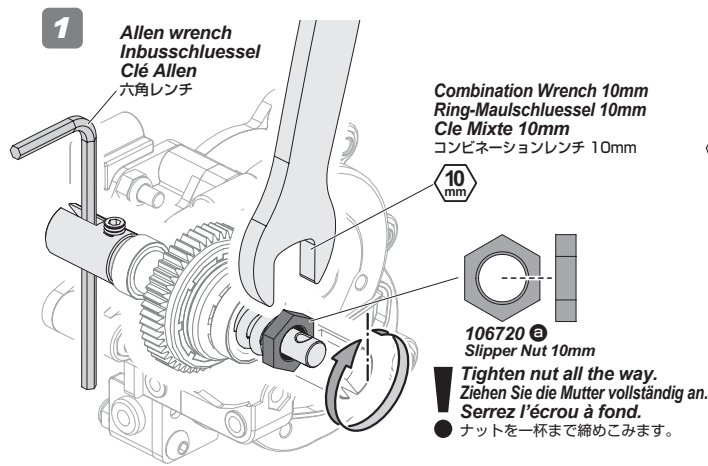

Track Condition Zustand der Strecke	Condition de la piste 路面	Slipper Clutch Slippers	Slipper Einstellung スリッパークラッチ	Characteristics Auswirkung auf das Fahrverhalten	Caractéristiques 特性
Slippery Rutschig Glissante 滑りやすい		Loosen Leicht, lose Desserrer 緩める		Smoother power delivery. Gleichmäßigere Leistungsentfaltung Transmission de la puissance plus en douceur. 急激なトルクを抑え、スムーズな発進が可能になります。	
High Grip Griffig Forte accroche グリップが良い		Tighten Fest Serrer 締める		Quicker throttle response. Direkte Reaktion auf Gasstöße. Réponse plus rapide de l'accélération. トルクを逃がさず確実にパワーを路面に伝えます。	

Adjust the Slipper Clutch in 1/8 turn increments. If the Slipper is too loose, it can damage the Drive Gear.
Stellen Sie den Slipper in 1/8 Umdrehungen ein. Ist er zu locker eingestellt, kann das Hauptzahnrad beschädigt werden.
Réglez l'embrayage par incréments de 1/8 de tour. Si l'embrayage était trop desserré, cela pourrait endommager la couronne.
スリッパを調整するときはナットを1/8回転づつ回して調整します。スリッパをすべらせすぎると発熱によりスパーギヤ破損の原因となります。

Front Toe Angle
Spur der Vorderachse
Spur der Vorderachse
 フロントトー角度

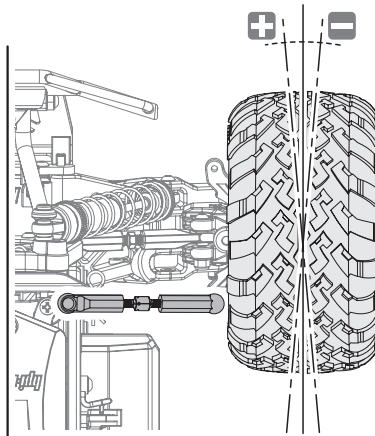

Front Toe Spur der Vorderachse Pincement avant フロントトー角度	Characteristics Auswirkung auf das Fahrverhalten Caractéristiques
+ Toe-in Vorspur Pincement トーイン	More straight-line stability. Less steering response. More steering mid-corner and on-power corner exit. Besserer Geradeauslauf. Sanftere Lenkung. Mehr Lenkung in der Kurvenmitte und beim Herausbeschleunigen. Plus de stabilité en ligne droite. Moins de réponse aux commandes de direction. Plus de direction en milieu de virage et dans les sorties de virage en traction. 直進性向上。ステアリングレスポンス減少。コーナリング中盤からのパワーオンで旋回性向上。
- Toe-out Nachspur Baillement トーアウト	Less straight-line stability. More steering response. Less steering on-power at corner exit. Schlechterer Geradeauslauf. Direktere Lenkung. Weniger Lenkung beim Herausbeschleunigen. Moins de stabilité en ligne droite. Plus de réponse aux commandes de direction. Moins de direction lors de la sortie de virage en traction. 直進性減少ステアリングレスポンス向上。コーナリング終盤のパワーオンで旋回性減少。

Camber Angle
Radsturz
Carrossage
 キャンバー角度

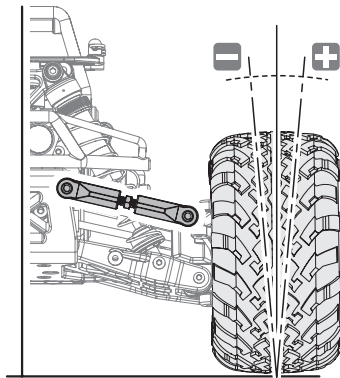

Always use negative camber (tires leaning in).
More camber usually gives more progressive tire slipping, while less camber will give a more direct feeling.

Stellen Sie immer negativen Sturz ein (Reifen liegen nach innen). Mehr Sturz führt normalerweise dazu, dass die Reifen mehr rutschen. Weniger Sturz hingegen macht das Auto direkter zu fahren. Stellen Sie den Sturz so ein, dass die Reifen gleichmäßig abnutzen.

Utilisez toujours un carrossage négatif (les pneus inclinés vers l'intérieur).
Plus de carrossage donne généralement un glissement des pneus plus progressif, alors que moins de carrossage permet des sensations plus directes. Réglez en fonction de l'usure des pneus.

ネガティブキャンバー（タイヤが内側に傾く状態）に調整します。
 キャンバー角を増やすと車体挙動が穏やかに、キャンバー角を減らすとステアリングレスポンスが増しますので使用するタイヤに合わせて調節します。

Camber Angle Radsturz Angle de carrossage キャンバー角度	Front / Rear Vorne / Hinten Avant / Arrière フロント / リア	Characteristics Auswirkung auf das Fahrverhalten Caractéristiques
- More Negative Camber Weniger negativer Sturz Moins de carrossage négatif キャンバー角度を増やす	Front Vorne Avant フロント	Slower reaction to steering input. Schnellere Umsetzung der Lenkbefehle. Réaction plus rapide aux commandes de direction. ステアリング入力にゆっくり反応
	Rear Hinten Arrière リア	Less rear traction on entry and mid-corner. Mehr Griff der Hinterreifen am Kurveneingang und -mittelpunkt. Plus d'adhérence en entrée et en milieu de virage. コーナー進入時リアトラクションが減少
+ Less Negative Camber Mehr negativer Sturz Plus de carrossage négatif キャンバー角度を減らす	Front Vorne Avant フロント	Quicker reaction to steering input. Langsamere Umsetzung der Lenkbefehle. Réaction moins rapide aux commandes de direction. ステアリング入力に素早く反応
	Rear Hinten Arrière リア	More traction on entry and mid-corner. Weniger Griff der Hinterreifen am Kurveneingang und -mittelpunkt. Moins d'adhérence arrière en entrée et en milieu de virage. コーナー進入時にトラクションが向上

En *Parts List*

Parts #	Description	Parts #	Description
3087	SCORCH 6-SPOKE WHEEL SHINY CHROME (2.2in/2PCS)	105913	GT-2XS TRUCK BODY
6122	BODY PIN (6mm/MEDIUM/10PCS)	106406	CENTER SHAFT 5x54mm
6163	SERVO TAPE 20x100mm (5PCS)	106427	FLAT HEAD SCREW M3x40mm (HEX SOCKET/10PCS)
6816	SILICONE O-RING S10 (6PCS)	106429	CAP HEAD SCREW M3x33mm (10PCS)
6819	SILICONE O-RING P-3 (RED/5PCS)	106431	CAP HEAD SCREW M3x36mm (10PCS)
6897	O-RING P4 (5PCS)	106433	CAP HEAD SCREW M3x58mm (10PCS)
6924	PINION GEAR 24 TOOTH (48 PITCH)	106435	CAP HEAD SCREW M3x64mm (10PCS)
6928	PINION GEAR 28 TOOTH (48 PITCH)	106437	CUP JOINT 5x10x15mm
72275	SHAFT 3x60mm (SILVER/2PCS)	106439	CUP JOINT 5x10x19mm
86026	SHOCK SHAFT 3x57.5mm (2PCS)	106441	PIN 1.65x10mm (10PCS)
86094	SCREW SHAFT M4x2.5x12mm (BLACK/6PCS)	106709	UNIVERSAL DRIVE SHAFT SET (2PCS)
86896	BALL STUD 4.8x12mm (10PCS)	106712	E-CLIP ELIMINATOR SUSPENSION SHAFT SET
86897	BALL STUD 4.8x15mm (10PCS)	106716	RUBBER BUMP STOP 3x8.5x4mm (8PCS)
87540	WASHER 5x10x0.2mm (10PCS)	106717	GEAR DIFF BEVEL GEAR SET 10T/16T
100551	LOCK NUT M2.5 (4PCS)	106719	SPRING 13x69x1.1mm 10 COILS (RED/2PCS)
100864	BUTTON HEAD SCREW M2.5x4mm (HEX SOCKET/10PCS)	106720	SLIPPER NUT 10mm/SPRING SET
101205	DIFF CASE 5x25x16.5mm	106732	ADJUSTABLE UPPER ARM SET
101215	BEVEL GEAR 40T	106888	FOAM SHEET 5x25x110mm (2PCS)
101216	BEVEL GEAR 13T	108070	ALUMINUM TOP SHOCK CAP (ORANGE/2PCS)
101221	DIFF CASE GASKET (3PCS)	108071	ALUMINUM BOTTOM SHOCK CAP (ORANGE/2PCS)
101229	GEAR SHAFT 5x29mm (2PCS)	108072	ALUMINUM SHOCK ADJUSTER (ORANGE/2PCS)
101230	DIFF SHAFT 5x23.5mm (2PCS)	108073	ALUMINUM SHOCK BODY SET (GUNMETAL/2PCS)
103729	SERRATED FLANGE LOCK NUT M4 (SILVER/10PCS)	108074	STEEL STEERING TURNBUCKLE SET
104726	SILICONE O-RING 5x9x2mm (10PCS)	108169	ALUMINUM THREADED SHOCK SET (70-103mm/2PCS)
105277	MAIN CHASSIS SET	A133	BALL 5.8x6mm (4PCS)
105282	GT2 TIRES D COMPOUND (2.2in/109x57mm/2PCS)	B021	BALL BEARING 5x10x4mm (2PCS)
105284	GEAR BOX SET	B022	BALL BEARING 5x11x4mm (2PCS)
105289	SUSPENSION ARM SET	B030	BALL BEARING 10x15x4mm (2PCS)
105292	UPRIGHT SET	Z084	FLAT HEAD SCREW M3x12mm (HEX SOCKET/10PCS)
105296	SHOCK PARTS SET	Z150	ANTENNA PIPE SET
105298	BUMPER/SKID PLATE SET	Z164	HEAVY WEIGHT GREASE (#30000/GEAR DIFF)
105300	STEERING ARM/SERVO SAVER SET	Z224	WASHER M3x8mm (10PCS)
105305	MOTOR PLATE 2.5mm	Z243	E CLIP E3mm (10PCS)
105308	CENTER GEAR BOX SET	Z262	PIN 1.5x8mm (5PCS)
105310	BULKHEAD/ESC MOUNT SET	Z263	PIN 2x8mm (12PCS)
105312	SHOCK TOWER/BODY MOUNT/ROLL BAR SET	Z353	BUTTON HEAD SCREW M3x10mm (HEX SOCKET/10PCS)
105629	HEX WHEEL HUB 12mm (4PCS)	Z354	BUTTON HEAD SCREW M3x12mm (HEX SOCKET/10PCS)
105673	ARM BRACE A (41x3mm)	Z356	BUTTON HEAD SCREW M3x18mm (HEX SOCKET/10PCS)
105675	ARM BRACE B (44.6x3mm)	Z357	BUTTON HEAD SCREW M3x20mm (HEX SOCKET/10PCS)
105677	FRONT LOWER CHASSIS BRACE 1.5mm	Z362	BUTTON HEAD SCREW M3x35mm (HEX SOCKET/10PCS)
105679	REAR LOWER CHASSIS BRACE 1.5mm	Z478	TP. FLAT HEAD SCREW M2.6x12mm (12PCS)
105690	BATTERY COVER/RECEIVER CASE SET	Z542	CAP HEAD SCREW M3x8mm (12PCS)
105805	SLIPPER CLUTCH PLATE/PAD SET	Z661	LOCK NUT M2.6 (4PCS)
105809	IDLER GEAR 32T-60T	Z663	LOCK NUT M3 (6PCS)
105811	DRIVE GEAR 49T	Z685	WASHER 2.7x6.7x0.5mm (10PCS)
105813	IDLER GEAR 32T-56T	Z700	SET SCREW M3x3mm (6PCS)
105815	DRIVE SHAFT 6x52mm	Z705	SET SCREW M3x10mm (6PCS)
105817	SLIPPER HUB SET	Z892	WASHER 10x12x0.2mm (10PCS)

De Ersatzteilliste

Nummer	Beschreibung	Nummer	Beschreibung
3087	SCORCH 6-SPEICHEN FELGE GLANZ-CHROM (2.2in/2ST)	105913	GT-2XS TRUCK KAROSSERIE (KLAR/SAVAGE XS)
6122	KAROSSERIESPLINTE MITTEL (6mm/10ST)	106406	MITTELWELLE 5x54mm (SAVAGE XS)
6163	DOPPELSEITIGES KLEBEBAND 20x100mm (5ST)	106427	SENKKOPFSCHRAUBE M3x40mm (INBUS/10ST)
6816	SILIKON O-RING S10 (6ST)	106429	INBUSSCHRAUBE M3x33mm (10ST)
6819	SILIKON O-RING P-3 (ROT/5ST)	106431	INBUSSCHRAUBE M3x36mm (10ST)
6897	O-RING P4 (5ST)	106433	INBUSSCHRAUBE M3x58mm (10ST)
6924	RITZEL 24 ZAEHNE (48DP)	106435	INBUSSCHRAUBE M3x64mm (10ST)
6928	RITZEL 28 ZAEHNE (48DP)	106437	CUP JOINT 5x10x15mm (SAVAGE XS)
72275	ACHSSTIFT 3x60mm (SILBER/2ST)	106439	CUP JOINT 5x10x19mm (SAVAGE XS)
86026	KOLBENSTANGE 3x57,5mm (2ST/FIRESTORM)	106441	STIFT 1.65x10mm (10ST)
86094	GEWINDESTIFT M4x2.5x12mm (SCHWARZ/6ST)	106709	KARDAN SET (2ST/SAVAGE XS)
86896	KUGELKOPF 4.8x12mm (10ST/FIRESTORM)	106712	SCHWINGENSTIFTE OHNE E-CLIP SET (SAVAGE XS)
86897	KUGELKOPF 4.8x15mm (10ST/FIRESTORM)	106716	EINFEDERWEGBEGRENZUNG AUS GUMMI (8ST)
87540	UNTERLAGSCHEIBE 5x10x0.2mm (10ST)	106717	DIFF KEGELRAEDER SET 10Z/16Z (SAVAGE XS)
100551	STOPPMUTTER 2.5mm (4ST)	106719	FEDER 13x69x1.1mm 10WDG (ROT/2ST/SAVAGE XS)
100864	FLACHKOPFSCHRAUBE M2.5x4mm (INBUS/10ST)	106720	SLIPPER MUTTER 10mm/FEDER SET (SAVAGE XS)
101205	DIFF-GEHAEUSE 5x25x16.5mm (SAVAGE XS/BULLET)	106732	EINSTELLBARE OBERE QUERLENKER SET
101215	KEGELRAD 40Z (SAVAGE XS/BULLET)	106888	SCHAUMSTOFF-PLATTE 5x25x110mm (2ST)
101216	KEGELRAD 13Z (SAVAGE XS/BULLET)	108070	ALU DAEMPFERKAPPE OBEN (ORANGE/2ST)
101221	DIFFERENTIALGEHAEUSE DICHTUNG (3ST/SAV XS)	108071	ALU DAEMPFERKAPPE UNTEN (ORANGE/2ST)
101229	GETRIEBEWELLE 5x29mm (2ST/SAVAGE XS)	108072	ALU DAEMPFERMUTTER (ORANGE/2ST/SAVAGE XS)
101230	DIFFERENTIALWELLE 5x23.5mm (2ST/SAVAGE XS)	108073	ALU DAEMPFERGEHAEUSE SET (GUNMETAL/2ST)
103729	STOPPMUTTER MIT FLANSCH M4 (SILBER/10ST)	108074	STAHL SPURSTANGEN SET (SAVAGE XS)
104726	SILIKON O-RING 5x9x2mm (10ST)	108169	ALU GEWINDEDAEMPFER SET (70-103mm/2ST)
105277	CHASSIS SET (SAVAGE XS)	A133	KUGEL 5.8x6mm (4 ST.)
105282	GT2 REIFEN D-MISCHUNG (2.2in/109x57mm/2ST)	B021	KUGELLAGER 5x10x4mm (2ST)
105284	GETRIEBEBOS SET (SAVAGE XS)	B022	KUGELLAGER 5x11x4mm (2ST)
105289	SCHWINGEN SET (SAVAGE XS)	B030	KUGELLAGER 10x15x4mm (2ST)
105292	LENKHEBELTRAEGER SET (SAVAGE XS)	Z084	SENKKOPFSCHRAUBE M3x12mm (INBUS/10ST)
105296	DAEMPFERTEILE SET (SAVAGE XS)	Z150	ANTENNENROHRSET
105298	RAMMER/SKID PLATE SET (SAVAGE XS)	Z164	ZAEHES FETT (#30000/KEGELDIFF)
105300	LENKUNGSARME/SERVO SAVER SET (SAVAGE XS)	Z224	UNTERLAGSCHEIBE M3x8mm (10ST)
105305	MOTORPLATTE 2.5mm (SAVAGE XS)	Z243	E-CLIP E3mm (10ST)
105308	MITTELGETRIEBEBOX SET (SAVAGE XS)	Z262	STIFT 1.5x8mm (5ST)
105310	BULKHEAD/REGLER-HALTER SET (SAVAGE XS)	Z263	STIFT 2x8mm (12ST)
105312	DAEMPFERBR./KARO-HALTER/UEBERROLLBUEG.	Z353	FLACHKOPFSCHRAUBE M3x10mm (INBUS/10ST)
105629	RADMITNEHMER 12mm (4ST/SAVAGE XS)	Z354	FLACHKOPFSCHRAUBE M3x12mm (INBUS/10ST)
105673	SCHWINGENHALTERUNG A (41x3mm/SAVAGE XS)	Z356	FLACHKOPFSCHRAUBE M3x18mm (INBUS/10ST)
105675	SCHWINGENHALTERUNG B (44.6x3mm/SAVAGE XS)	Z357	FLACHKOPFSCHRAUBE M3x20mm (INBUS/10ST)
105677	CHASSIS-STREBE VORNE UNTEN 1.5mm (SAVAGE XS)	Z362	FLACHKOPFSCHRAUBE M3x35mm (INBUS/10ST)
105679	CHASSIS-STREBE HINTEN UNTEN 1.5mm (SAVAGE XS)	Z478	FLACHKOPFSCHRAUBE M2.6x12mm (12ST.)
105690	AKKUFACH-DECKEL/EMPFAENGER-BOX SET	Z542	INBUSSCHRAUBE M3x8mm (12ST)
105805	RUTSCHKUPPLUNG-PLATTE/BELAG SET (SAVAGE XS)	Z661	STOPPMUTTER M2.6 (4ST)
105809	GETRIEBEZAHNRAD 32Z-60Z (SAVAGE XS)	Z663	STOPPMUTTER M3 (6ST)
105811	GETRIEBEZAHNRAD 49Z	Z685	UNTERLAGSCHEIBE 2.7x6.7x0.5mm (10ST)
105813	GETRIEBEZAHNRAD 32Z-56Z	Z700	MADENSCHRAUBE M3x3mm (6ST)
105815	ANTRIEBSWELLE 6x52mm (SAVAGE XS)	Z705	MADENSCHRAUBE M3x10mm (6ST)
105817	SLIPPERMITNEHMER 5x19x14mm (SAVAGE XS)	Z892	UNTERLAGSCHEIBE 10x12x0.2m (10ST)

Fr Pièces Détachées

Nummer	Beschreibung	Nummer	Beschreibung
3087	JANTE CHROME BRILLANT 6 BRANCHES SCORCH(2.2in/2P.)	105913	CARROSSERIE M. TRUCK GT-2XS
6122	CLIP CARROSSERIE (6mm/MOYEN/10P.)	106406	AXE CENTRAL 5x54mm
6163	DOUBLE FACE 20x100mm (5P.)	106427	VIS TETE PLATE M3x40mm (SIX PANS CREUX/10P.)
6816	JOINT TORIQUE SILICONE S10 (6P.)	106429	VIS TETE CYLINDRIQUE M3x33mm (10P.)
6819	JOINT TORIQUE SILICONE P-3 (ROUGE/5P.)	106431	VIS TETE CYLINDRIQUE M3x36mm (10P.)
6897	JOINT TORIQUE P4 (5P.)	106433	VIS TETE CYLINDRIQUE M3x36mm (10P.)
6924	PIGNON 24 DENTS (48 DP)	106435	VIS TETE CYLINDRIQUE M3x64mm (10P.)
6928	PIGNON 28 DENTS (48 DP)	106437	NOIX DE CARDAN 5x10x15mm
72275	ARBRE 3x60mm (ARGENT/2P.)	106439	NOIX DE CARDAN 5x10x19mm
86026	AXE AMORTISSEUR 3x57.5mm (2P.)	106441	BROCHE 1.65x10mm(10P.)
86094	AXE FILETE M4x2.5x12mm (NOIR/6P.)	106709	ENSEMBLE TRANSMISSION UNIVERSELLE (SAVAGE XS/2P.)
86896	ROTULE SUR TIGE 4.8x12mm (10P.)	106712	ENSEMBLE AXE DE SUSPENSION SANS CIRCLIPS
86897	ROTULE SUR TIGE 4.8x15mm (10P.)	106716	BUTEE CAOUTCHOUC 3x8.5x4mm (8P.)
87540	RONDELLE 5x10x0.2mm (10P.)	106717	ENS.PIGNONS CONIQUES DIFF 10D/16D
100551	ECROU DE BLOCAGE M2.5 (4P.)	106719	RESSORT 13x69x1.1mm 10 SPIRES (ROUGE/2P.)
100864	VIS TETE RONDE M2.5x4mm (SIX PANS CREUX/10P.)	106720	ENSEMBLE ECROU EMBRAYAGE 10MM/RESSORT
101205	BOITIER DIFFERENTIEL 5x25x16.5mm	106732	ENSEMBLE BRAS SUPERIEUR REGLABLE (SAVAGE XS)
101215	PIGNON CONIQUE 40D	106888	FEUILLE MOUSSE 5x25x110mm (2P.)
101216	PIGNON CONIQUE 13D	108070	BOUCHON DE HAUT D'AMORT. ALU (ORANGE/2P.)
101221	JOINT BOITIER DIFF. (3P.)	108071	BOUCHON DE FOND D'AMORT. ALU (ORANGE/2 PCS)
101229	AXE COURONNE 5x29mm (2P.)	108072	REGLAGE AMORTISSEUR ALUMINIUM (ORANGE/2P.)
101230	AXE DIFFERENTIEL 5x23.5mm (2P.)	108073	ENSEMBLE CORPS AMORT. ALUMINIUM (BRONZE/2P.)
103729	ECROUS DE BLOCAGE CRANTES M4 (ARGENT/10P.)	108074	ENS. BIELLETTE DIRECTION ACIER
104726	JOINT TORIQUE SILICONE 5x9x2mm (10P.)	108169	ENS AMORTISSEURS. ALU. FILETES (70-103mm/2P.)
105277	ENS. CHASSIS PRINCIPAL	A133	ROTULE 5.8x6mm (4PCS)
105282	PNEUS GT2 GOMME D (2.2 POUCES/109x57mm/2P.)	B021	ROULEMENT A BILLES 5x10x4mm (2P.)
105284	ENS. BOITE PIGNONS	B022	ROULEMENT A BILLES 5x11x4mm (2P.)
105289	ENS. BRAS DE SUSPENSION	B030	ROULEMENT A BILLES 10x15x4mm (2P.)
105292	JEU MONTANTS	Z084	VIS TETE PLATE M3x12mm (SIX PANS CREUX/10P.)
105296	ENSEMBLE PIECES AMORTISSEUR	Z150	ENSEMBLE ANTENNE
105298	ENSEMBLE PROTECTION DE CARTER/PARE-CHOC	Z164	GRAISSE CHARGEE (#30000/DIFFERENTIEL)
105300	ENS. BRAS DE DIRECTION/SAUVE-SERVO	Z224	RONDELLE M3x8mm (10P.)
105305	PLAQUE MOTEUR 2.5mm	Z243	CIRCLIPS 3mm (10P.)
105308	ENS. BOITE VITESSES CENTRALE	Z262	GOUPILLE 1.5x8 (5P.)
105310	ENSEMBLE PAROI/SUPPORT CONTROLEUR DE VITESSE	Z263	GOUPILLE 2x8 (12P.)
105312	ENS. PLATINE SUSP./FIXATION CARR./BARRE ANTIROULIS	Z353	VIS TETE RONDE M3x10mm (SIX PANS CREUX/10P.)
105629	HEX. DE MOYEU 12mm (4P.)	Z354	VIS TETE RONDE M3x12mm (SIX PANS CREUX/10P.)
105673	RENFORT BRAS A (41x3mm)	Z356	VIS TETE RONDE M3x18mm (SIX PANS CREUX/10 P.)
105675	RENFORT BRAS B (44.6x3mm)	Z357	VIS TETE RONDE M3x20mm (SIX PANS CREUX/10 P.)
105677	RENFORT CHASSIS AVANT BAS 1.5mm	Z362	VIS TETE RONDE M3x35mm (SIX PANS CREUX/10 P.)
105679	RENFORT CHASSIS ARRIERE BAS 1.5mm	Z478	VIS A TETE PLATE M2.6x12mm (12P.)
105690	ENSEMBLE BOITIER RECEPTEUR ET COUVERCLE BATTERIE	Z542	VIS TETE CYLINDRIQUE M3x8mm (12P.)
105805	ENSEMBLE PLAQUE/DISQUE EMBRAYAGE	Z661	ECROU NYLON M2.6 (4P.)
105809	PIGNON FOU 32D 60D	Z663	ECROU NYLON M3 (6P.)
105811	PIGNON ENTRAINEMENT 49D	Z685	RONDELLE 2.7x6.7x0.5mm (10P.)
105813	PIGNON FOU 32D 56D	Z700	VIS SANS TETE M3x3mm (6P.)
105815	AXE TRANSMISSION 6x52mm	Z705	VIS SANS TETE M3x10mm (6P.)
105817	JEU MOYEU ANTI-DRIBBLE	Z892	RONDELLE 10x12x0.2mm (10P.)

日本製 スペアパーツリスト

品番	品名	品番	品名
3087	スコーチ 6スポーク ホイール (クローム/2.2in/2pcs)	105913	GT-2XS トラックボディー
6122	ボディピン中 (6mm/10pcs)	106406	センターシャフト 5x54mm
6163	強力両面テープ 20x100mm (5pcs)	106427	サラネジ M3x40mm (六角ソケット/10pcs)
6816	シリコンOリング S10 (6pcs)	106429	キャップネジ M3x33mm (10pcs)
6819	シリコンOリング P-3 (レッド/5pcs)	106431	キャップネジ M3x36mm (10pcs)
6897	Oリング P4 (5pcs)	106433	キャップネジ M3x58mm (10pcs)
6924	ビニオンギア 24T (48P)	106435	キャップネジ M3x64mm (10pcs)
6928	ビニオンギア 28T (48P)	106437	カップジョイント5x10x15mm
72275	シャフト 3x60mm (シルバー/2pcs)	106439	カップジョイント5x10x19mm
86026	ショックシャフト 3x57.5mm (2pcs)	106441	ピン1.65x10mm (10pcs)
86094	スクリュウシャフト M4x2.5x12mm (ブラック/6pcs)	106709	ユニバーサルドライブシャフトセット (2pcs)
86896	ボールスタッド 4.8x12mm (10pcs)	106712	エクリップレスサスペンションシャフトセット
86897	ボールスタッド 4.8x15mm (10pcs)	106716	ラバーパンプストップ 3x8.5x4mm (8pcs)
87540	ワッシャー5x10x0.2mm (10pcs)	106717	ベベルギヤセット10T/16T
100551	ナイロンナット M2.5 (4pcs)	106719	スプリング13x69x1.1mm 10巻 (レッド/2pcs)
100864	ナベネジ M2.5x4mm (六角ソケット/10pcs)	106720	スリッパーナット10mm/スプリングセット
101205	デフケース5x25x16.5mm	106732	アジャスタブルアッパーアームセット
101215	ベベルギヤ40T	106888	フォームシート 5x25x110mm (2pcs)
101216	ベベルギヤ13T	108070	アルミショックトップキャップ (オレンジ/2pcs)
101221	デフケースガスケット(3pcs)	108071	アルミショックボトムキャップ (オレンジ/2pcs)
101229	ギヤシャフト 5x29mm (2pcs)	108072	アルミショックアジャスター (オレンジ/2pcs)
101230	デフシャフト 5x23.5mm (2pcs)	108073	アルミショックボディセット (ガンメタル/2pcs)
103729	セレーテッドフランジロックナットM4 (シルバー/10pcs)	108074	ステアリングターンバックルセット
104726	シリコン Oリング 5x9x2mm (10pcs)	108169	アルミスレデットショック (70-103mm/2pcs)
105277	メインシャーシセット	A133	ボール5.8x6mm (4pcs)
105282	GT2タイヤ Dコンパウンド (2.2in/109x57mm/2pcs)	B021	ボールベアリング 5x10x4mm (2pcs)
105284	ギヤボックスセット	B022	ボールベアリング 5x11x4mm (2pcs)
105289	サスアームセット	B030	ボールベアリング 10x15x4mm (2pcs)
105292	アップライトセット	Z084	サラネジ M3x12mm (六角ソケット/10pcs)
105296	ショックパーツセット	Z150	アンテナパイプセット
105298	バンパー/スキッドプレートセット	Z164	ヘビーウェイトグリス (ソフト/ギヤデフ用)
105300	ステアリングアーム/サーボセイバーセット	Z224	ワッシャーM3x8mm (10pcs)
105305	モータープレート2.5mm	Z243	EリングE3 (10pcs)
105308	センターギヤボックスセット	Z262	ピン 1.5x8mm (5pcs)
105310	バルクヘッド/スピードコントローラマウントセット	Z263	ピン 2x8mm (12pcs)
105312	ショックタワー/ボディーマウント/ロールバーセット	Z353	ナベネジ M3x10mm (六角ソケット/10pcs)
105629	六角ホイールハブ12mm (4pcs)	Z354	ナベネジ M3x12mm (六角ソケット/10pcs)
105673	アームブレースA (41x3mm)	Z356	ナベネジ M3x18mm (六角ソケット/10pcs)
105675	アームブレースB (44.6x3mm)	Z357	ナベネジ M3x20mm (10pcs)
105677	フロントロアシャーシブレース1.5mm	Z362	ナベネジ M3x35mm (六角ソケット/10pcs)
105679	リアロアシャーシブレース1.5mm	Z478	T.P. サラビス M2.6x12mm (12pcs)
105690	バッテリーカバー/受信機ケースセット	Z542	キャップネジ M3x8mm (12pcs)
105805	スリッパークラッチプレート/パッドセット	Z661	ロックナット M2.6 (4pcs)
105809	アイドラーギヤ32T-60T	Z663	ロックナット M3 (6pcs)
105811	ドライブギヤ49T	Z685	ワッシャー 2.7x6.7x0.5mm (10pcs)
105813	アイドラーギヤ32T-56T	Z700	イモネジM3x3mm (6pcs)
105815	ドライブシャフト 6x52mm	Z705	イモネジM3x10mm (6pcs)
105817	スリッパーハブセット	Z892	シム 10x12x0.2mm (10pcs)

6 Option Parts List *Liste des pièces optionnelles* Tuningteileliste オプションパーツリスト

SAVAGE XG SS
CROSS COUNTRY

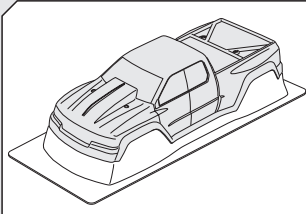

105913
GT-2XS TRUCK BODY
GT-2XS TRUCK KAROSSERIE (KLAR)
CARROSSERIE M. TRUCK GT-2XS
GT-2XSトラックボディ

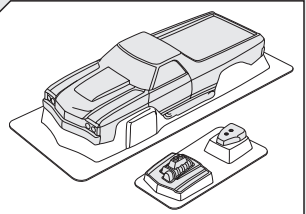

106554
CHEVROLET® EL CAMINO SS™ BODY
CHEVROLET EL CAMINO SS KAROSSERIE
CARROSSERIE CHEVROLET EL CAMINO SS
シボレー エルカミーノ SS ボディ

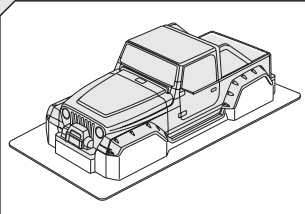

106704
JEEP® WRANGLER® RUBICON BODY
JEEP WRANGLER RUBICON KAROSSERIE
CARROSSERIE JEEP WRANGLER RUBICON
ジープラングラー ルビコン ボディ



105274
GT-2XS PAINTED BODY
(RED/BLACK/GREY)
GT-2XS KAROSSERIE
(ROT/SCHWARZ/GRAU)
CARR. PEINTE GT-2XS
(ROUGE/NOIR/GRIS)
GT-2XSペイントボディ
(レッド/ブラック/グレー)

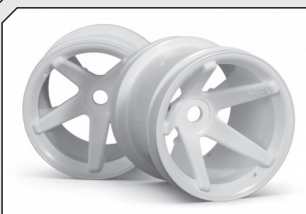

2135 WHITE
2140 BLACK
2160 CHROME
2161 BLACK CHROME
2165 GOLD
SUPER STAR MT WHEELS
SUPER STAR MT FELGEN HINTEN
JANTE SS MT ARRIERE
MTスーパースターホイール



2195 WHITE
2196 BLACK
2197 CHROME
2198 BLACK CHROME
MT MESH WHEEL
MT-1 MT FELGEN HINTEN
JANTE MT
MTメッシュホイール



3045 WHITE
3046 BLACK
3047 CHROME
3048 GUN METAL
3049 YELLOW
TYPE F5 TRUCK WHEEL
TYPE F5 TRUCK FELGEN
JANTE MT TYPE F5
TYPE F5トラックホイール



3050 WHITE
3051 BLACK
3052 CHROME
3053 GRAY
3054 YELLOW
SPLIT 5 TRUCK WHEEL
SPLIT 5 TRUCK FELGEN
JANTE CAMION SPLIT-5
スプリット5トラックホイール



3080 WHITE
3081 BLACK
3082 SHINY CHROME
3083 MATTE CHROME
3084 BLACK CHROME
SPIKE TRUCK WHEEL
SPIKE TRUCK FELGEN
JANTE SPIKE TRUCK
スパイクトラックホイール



3085 WHITE
3086 GUN METAL
3087 SHINY CHROME
3088 MATTE CHROME
3089 BLACK CHROME
3094 BLACK
SCORCH 6-SPOKE WHEEL
SCORCH 6-SPEICHEN FELGE
JANTE 6 BRANCHES SCORCH
スコーチ 6スポーク ホイール



3090 WHITE
3091 BLACK
3092 YELLOW
DISH WHEEL
DISH FELGE
JANTE V. PLEIN
ディッシュホイール



105280 Black Chrome
106722 CHROME
106724 BLACK
106726 WHITE
WARLOCK WHEEL (2.2in)
WARLOCK FELG (2.2in)
JANTE WARLOCK (2.2 pouces)
ウォーロックホイール (2.2in)



x2
4412 D COMPOUND
SAND THROWER TIRE
SAND THROWER REIFEN
PNEU SAND THROWER
サンドスロウタイヤ



4456
YOKOHAMA GEOLANDAR M/T TIRE S
COMPOUND
YOKOHAMA GEOLANDAR M/T REIFEN S
COMPOUND
PNEU YOKOHAMA GEOLANDAR M/T
GOMME S
ジオランダー M/T タイヤ Sコンパウンド



x2
4410 D COMPOUND
4411 S COMPOUND
GROUND ASSAULT TIRE
GROUND ASSAULT REIFEN
PNEU GROUND ASSAULT
グラウンドアサルトタイヤ



x2
4860 S COMPOUND
DIRT BONZ JR TIRE
DIRT BONZ JR REIFEN
PNEUS DIRT BONZ
ダートボンズタイヤ

x2



4450 PRO COMPOUND
4451 M COMPOUND
TRUCK V-GROOVE TIRE
TRUCK V-PROFI
PNEU MT V-GROOVE
トラックVグルーブタイヤ



6926 26 Tooth
6930 30 Tooth
6932 32 Tooth
6934 34 Tooth
PINION GEAR
RITZEL
PIGNON
ピニオンギア



86843
TITANIUM NITRIDE COATED SHOCK SHAFT 3x58mm
KOLBENSTANGE 3x58mm (TITANNITRIERT)
AXE AMORT. NITRURE DE TITANE 3x58mm
チタンコートショックシャフト3x58mm

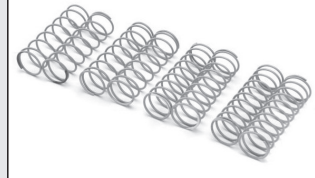

103807
RACING SPRING SET
BLITZ RACING FEDERN SET
ENS. RESSORTS COURSE BLITZ
レーシングスプリングセット



61364 BLUE
93467 PURPLE
102497 SILVER
TITANIUM TURNBUCKLE M3x34mm
TITAN SPURSTANGE M3x34mm
BIELLETTTE TITANE M3x34 mm
チタン ターンバックル M3x34mm



106731
SWAY BAR SET (FRONT/REAR)
STABILISATOR SET (VORNE/HINTEN)
ENS. BARRE STABILISATRICE (AV/ARR)
スタビライザーセット(フロント/リア)



106408
WHEELY BAR SET
WHEELY-BAR SET (SAVAGE XS)
ENSEMBLE BARRE ANTI-CABRAGE
ワイリーバーセット

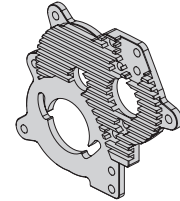

106733
HD HEATSINK MOTOR PLATE (7075)
HD MOTORPLATTE/KUEHLRIIPPEN
PLAQUE MOTEUR REFRIGERISSANTE HD (7075)
HD ヒートシンクモータープレート (7075)



101940 3000mAh 7.4V 20C
101941 4000mAh 7.4V 20C
101942 5300mAh 7.4V 30C
101943 3800mAh 11.1V 30C
PLAZMA LIPO BATTERY PACK
PLAZMA LIPO AKKU PACK
PACK BATTERIES LIPO PLAZMA
PLAZMA LIPOバッテリー



101971 UK 3 PIN
101972 EU 2 PIN
101974 US 2 PIN
HPI REACTOR 500 CHARGER
HPI REACTOR 500 LADER
CHARGEUR HPI REACTOR 500
HPI REACTOR 500充電器



105366
HPI SF-50WP SERVO
(WATERPROOF/12kg-cm6.0V)
HPI SF-50WP SERVO
(WASSERFEST/12kg-cm6.0V)
SERVO HPI SF-50WP
(ETANCHE/12kg-cm6.0V)
HPI SF-50WP サーボ
(ウォータープルーフ/12kg-cm6.0V)



102490
HPI SF-32TT DIGITAL SERVO
(HIGHTORQUE/24kg-cm 6.0V)
HPI SF-32TT DIGITAL SERVO
(HIGHTORQUE/24kg-cm 6.0V)
SERVO NUM HPI SF-32TT
(FORT COUPLE/24kg-cm 6.0V)
HPI SF-32TT デジタルサーボ
(ハイトルク/24kg-cm 6.0V)



105385
HPI TF-40 / RF-40 2.4Ghz Radio Set
HPI TF-40 / RF-40 2.4Ghz Fernsteuer-Set
Ens. radio HPI TF-40 / RF-40 2.4Ghz
HPI TF-40/RF-40 2.4GHZ送受信機セット



106767
Flux Vapor Pro Waterproof Speed Control
Flux Vapor Pro Fahrtenregler
(Wasserdicht)
Controlleur de vitesse etanche
flux vapor pro
FLUX VAPOR PROウォータープルーフ
ブラシレススピードコントローラー



106768
Flux Vektor 4000Kv Brushless Motor
Flux Vektor 4000Kv Brushless Motor
Moteur sans balais flux vektor 4000kv
FLUX VEKTOR 4000kv ブラシレスモーター



86951 10wt **86956 35wt**
86952 15wt **86957 40wt**
86953 20wt **86958 45wt**
86954 25wt **86959 50wt**
86955 30wt
PRO SILICONE SHOCK OIL (60cc)
SILIKON-DAEMPFER-OEL (60ccml)
HUILE AMORTISSEURS PRO (60ml)
PRO シリコンショックオイル (60cc)

Serial Number
Seriennummer
Numéro de série
シリアルナンバー



www.hpiracing.com
HPI Racing USA
70 Icon Street
Foothill Ranch, CA 92610 USA
(949) 753-1099
(888) 349-4474 Customer Service

www.hpi-europe.com
HPI Europe
19 William Nadin Way,
Swadlincote, Derbyshire,
DE11 0BB, UK
+44 1283 229400

www.hpiracing.co.jp
HPI Japan
755-1 Aritama Kita-machi,
Hiqashi-ku, Hamamatsu-shi,
Shizuoka 431-3121 JAPAN
053-432-6161

www.hpiracing.net.cn
HPI China
311# Xiangshi Road,
Keihan Industrial Park Phase II Standards Plant 6th,
Kunshan, JiangSu, China 215312
(+86) 512-50320780