

FRABILL®



INSTRUCTION MANUAL FOR
COMMANDO™
FLIP-OVER STYLE ICE SHELTER

MANUEL D'INSTRUCTIONS POUR LES ABRIS
SUR GLACE **COMMANDO™** DE STYLE PIVOTANT

#6115 Commando

N° 6115 Commando

Safety Instructions and Warranty



WARNING!

(indicates a potential hazardous situation which, if not avoided, could result in injury or death)

Death from asphyxiation may occur from propane heaters or lanterns in a non-ventilated area.

- Keep top of doors unzipped for ventilation.

Keep all flame and heat sources away from this tent fabric.

- This tent is made with flame-resistant fabric which meets the flammability requirements of CPAI-84. It is not fire-proof.
- The fabric will burn if left in continuous contact with any flame source.

The application of any foreign substance to the tent may render the flame-resistant properties ineffective.

- Never use candles, matches, or open flames of any kind near a tent.
- Cooking inside a tent is dangerous.
- Build campfires downwind, and several meters away from a tent. Always be sure to extinguish camp fires before leaving camp, or retiring for the night.
- Practice extreme caution when using fuel powered lanterns and heaters inside a tent. Use battery operated equipment whenever possible.
- Never refuel lamps, heaters, or stoves inside a tent.
- Extinguish or turn off all lanterns before going to sleep.
- Avoid smoking inside a tent.
- Never store flammable liquids inside a tent.

Injury or death may result if:

Tent is exposed to open flame. Do not use open flame as heat source inside shelter.

Nighttime collisions

Exterior reflectors on all four corners must be visible.

Falling Hazard

Never tow shelter with passengers inside.

CAUTION

(conveys potential equipment damage)

Do not exceed 20 miles per hour/ 32 kilometers per hour when towing ice shelter.
Never leave ice shelter unattended when set up.

IMPORTANT

Check local regulations specific to the use of portable ice shelters

Warranty Information

Frabill, Inc. warrants to the original purchaser that all Frabill, Inc. Ice Shelters are free from manufacturers defects for the term of one year from the date of purchase. This warranty does not cover cracked windows, tent tears, and broken or bent poles due to high wind weather conditions or unattended use. Frabill will repair or replace any part found to be

defective within the one-year period upon inspection by the Frabill Quality Control Team. All parts must be returned to Frabill, Inc. postage-prepaid to include the original dated receipt. All returns must be coded with a return authorization number, which can be obtained from the Frabill, Inc., Customer Service Department.

For return authorization, call or write:

FRABILL, INC.

ATTENTION: CUSTOMER SERVICE DEPARTMENT

P.O. BOX 449 N173 W21121 NORTHWEST PASSAGE

JACKSON, WI 53037

PHONE 1-800-558-1005

(Mon. - Fri. 8-4:30 Central Time)

FAX 1-262-677-4750

E-MAIL: SERVICE@FRABILL.COM

WWW.FRABILL.COM

Limitation of Liability

It is understood that Frabill, Inc.'s liability for its products, whether due to breach of warranty, negligence, strict liability or otherwise is limited to the repair of the product as stated in the warranty information. Frabill, Inc. is not liable for any injury, loss, damage or expense, whether direct or consequential, including (but not limited to) loss of use, income, profit or damage that occurs during the sale, installation, use of or the repair or replacement of Frabill, Inc. products. Frabill, Inc. is not liable for any damage that may occur during any modifications that are made to the product at any time to improve performance of the product. Frabill, Inc. is not obligated to make such changes to any products currently in service.

Table of Contents

Safety Instructions and Warnings	2
Warranty	2
Parts List.....	4
Assembly Instructions.....	5-9
Safe Use and Operation	10
Tips for Use, Maintenance and Care.....	11
Frabill Shelter Accessories.....	12

Table des matières

Consignes de sécurité et avertissements	14
Garantie	14
Liste de pièces	4
Instructions d'assemblage.....	15-19
Utilisation et exploitation sécuritaires	19
Conseils d'utilisation, Entretien et soins.....	20-21
Accessoires des Frabill	22



Need help? We're a Toll-Free call away! 1-800-558-1005, option 3
Frabill, Inc. is committed to customer satisfaction. If you have any questions
or encounter a problem while assembling your shelter, please do not return
to the retailer.

Besoin d'aide ? Nous sommes à un appel sans frais de vous !
1 800 558-1005, option 3
Frabill, Inc. est déterminée à assurer la satisfaction de sa clientèle. Si vous
avez des questions ou rencontrez un problème au moment d'assembler
votre abri, prière de ne pas retourner l'abri.

Commando Shelter Instructions • Instructions pour le Commando

Tools Required: Phillips Screwdriver, 7/16" deep well socket, 7/16" wrench. A cordless drill is recommended. Approximate Assembly Time: 1 Hour

Outils requis : tournevis cruciforme (Phillips), clé à douille profonde 7/16 po et clé 7/16 po, clé 3/8 po. Une perceuse sans fil est recommandée. Temps d'assemblage approximatif : 1 heure

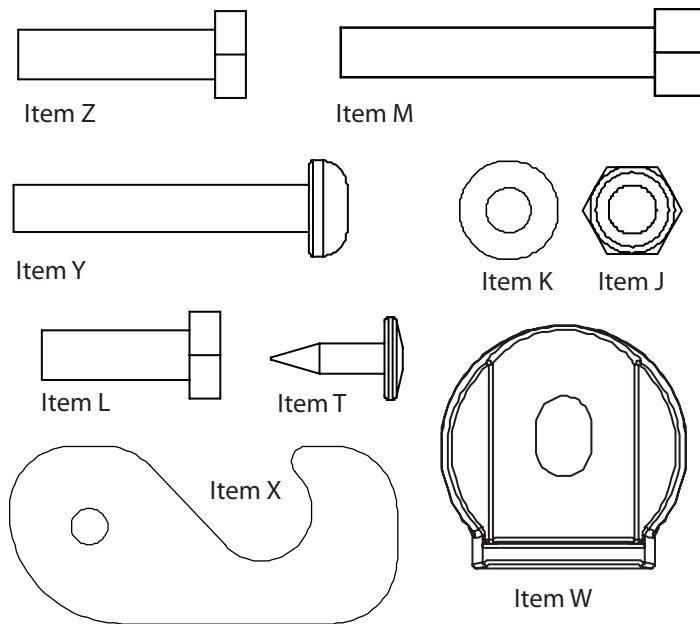

(Approximate Sizes/Tailles approximatives)

6115 Commando – Liste des pièces

Item	Part #	Qty.	French
A	200072	2	Vis PHILLIPS .25-20 X 1.25 PHILLIPS
B	200073	2	Vis PHILLIPS .25-20 X 1.5 PHILLIPS
C	200580R	1	COQUILLE DE SIEGE
D	200581	1	COUSSIN DE SIEGE
E	200582	1	COUSSIN DE SIEGE, DOSSIER
F	200584	1	PIVOT DE SIEGE BATEAU
G	611520	1	TENTE COMMANDO
H	611530	1	BASE COMMANDO
I	611540	4	CADRE EN U
J	200015	32	ECROU NYLOCK HEXAGONAL.250-20T
K	200028	18	RONDELLE PLATE SAE .250
L	200089	12	COUVERTURE DE BOULON.25-20 X .750
M	200091	2	COUVERTURE DE BOULON.25-20 X 1.50
N	611561	1	ASSEMBLAGE DU DOSSIER DE SIEGE
O	611564	1	PLAQUE D'ABRIS
P	611565	1	ASSEMBLAGE DU SIEGE AVANT
Q	611569	1	GOUILLE DE SECURITE
R	807146-6	2	ECARTEUR DU SIEGE D'ABRI
S	612025	1	GLISSIERE D'ABRI
T	203437	20	RONDELLE PHILLIPS #8 X .50 HD RD
U	806055	1	CORDE EN POLY DE 2.40M
V	807106	2	PROFILS D'ANGLE POUR CADRE DE 6"
W	807120	8	PIQUET DE MAINTIEN
X	807152	2	COUPE VENT
Y	200050	8	BOULON MAC .25-20 X 1.5
Z	200053	8	COUVERTURE DE BOULON.25-20 1
AA	903000	3	FENETRE

6115 Commando Parts List

Item	Part #	Qty.	English
A	200072	2	.25-20 X 1.25 PHILLIPS SCREW
B	200073	2	.25-20 X 1.5 PHILLIPS SCREW
C	200580R	1	SEAT SHELL
D	200581	1	SEAT CUSHION
E	200582	1	SEAT CUSHION, BACK
F	200584	1	SWIVEL BOAT SEAT
G	611520	1	COMMANDO TENT
H	611530	1	COMMANDO BASE
I	611540	4	U-FRAME
J	200015	32	.250-20 HEX NYLOCK NUT
K	200028	18	.250 FLAT SAE WASHER
L	200089	12	.25-20 X .750 CAP BOLT
M	200091	2	.25-20 X 1.50 CAP BOLT
N	611561	1	SEAT BACK ASSEMBLY
O	611564	1	SHELTER PLATE
P	611565	1	FRONT SEAT ASSEMBLY
Q	611569	1	SAFETY PIN
R	807146-6	2	SHELTER SEAT SPACER
S	612025	1	SHELTER STORM GUARD
T	203437	20	#8 X .50 PHILLIPS HD RD WASHER
U	806055	1	8' POLY ROPE
V	807106	2	6" CORNER FRAME BRACKET
W	807120	8	POLE BEARING
X	807152	2	WIND BREAK
Y	200050	8	.25-20 X 1.5 MAC BOLT
Z	200053	8	.25-20 1 CAP BOLT
AA	903000	3	WINDOWS

Commando Shelter Instructions • Instructions pour le Commando

Tools Required: Phillips Screwdriver, 7/16" deep well socket, 7/16" wrench. A cordless drill is recommended. Approximate Assembly Time: 1 Hour

Outils requis : tournevis cruciforme (Phillips), clé à douille profonde 7/16 po et clé 7/16 po, clé 3/8 po. Une perceuse sans fil est recommandée. Temps d'assemblage approximatif : 1 heure

STOP

Need help? We're a Toll-Free call away! 1-800-558-1005, option 3
Frabill, Inc. is committed to customer satisfaction. If you have any questions or encounter problems assembling your shelter, please do not return shelter to the retailer.

Besoin d'aide? Nous sommes à un appel sans frais de vous! 1-800-558-1005, option 3
Frabill, Inc. est déterminée à assurer la satisfaction de sa clientèle. Si vous avez des questions ou rencontrez un problème au moment d'assembler votre abri, prière de ne pas retourner l'abri.

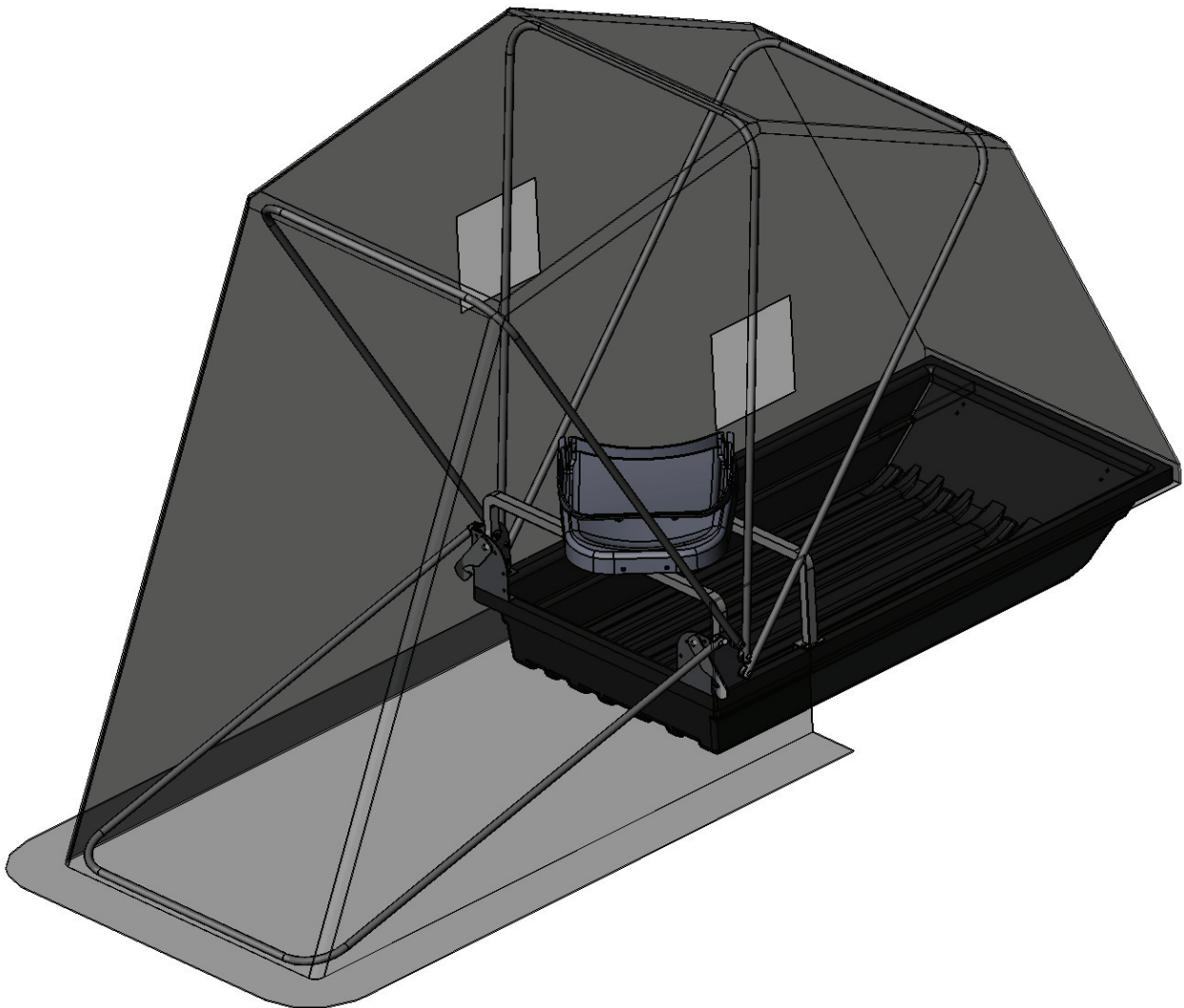

Commando Shelter Instructions

Tools Required: Phillips Screwdriver, 7/16" deep well socket, 7/16" wrench. A cordless drill is recommended.

Approximate Assembly Time: 1 Hour

ASSEMBLY PARTS LIST

ITEM NUMBER	PART NUMBER	DESCRIPTION	QTY.
1	611530	SHELTER BASE	1
2	807106	FRAME BRACKET	2
3	807152	WIND BREAK BRACE	2
4	200053	BOLT .250-20X 1.00 CAP HEX	8
5	200028	WSHR .250 FLAT SAE	8
6	200015	NUT .250-20 HEX NYLK	10
7	200089	.250-20X .75 CAP HEX BOLT	2

Note: Not all of the provided parts are used in this assembly

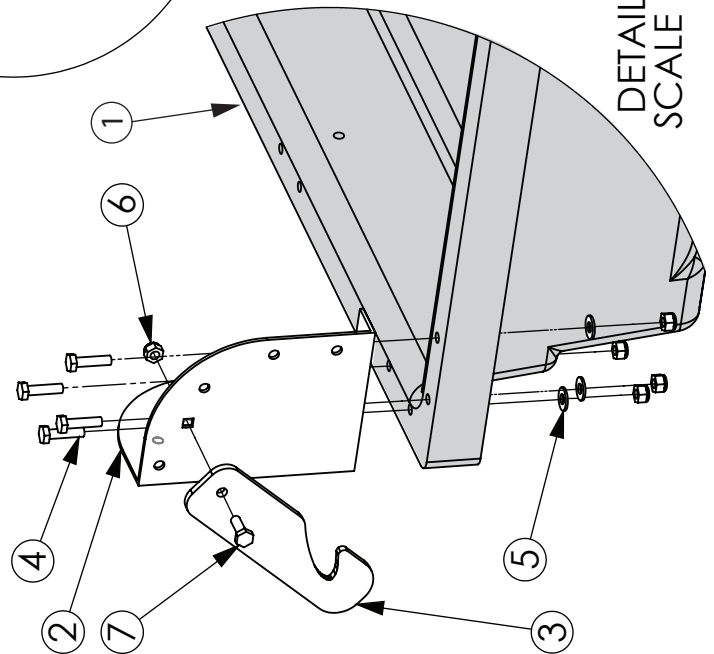
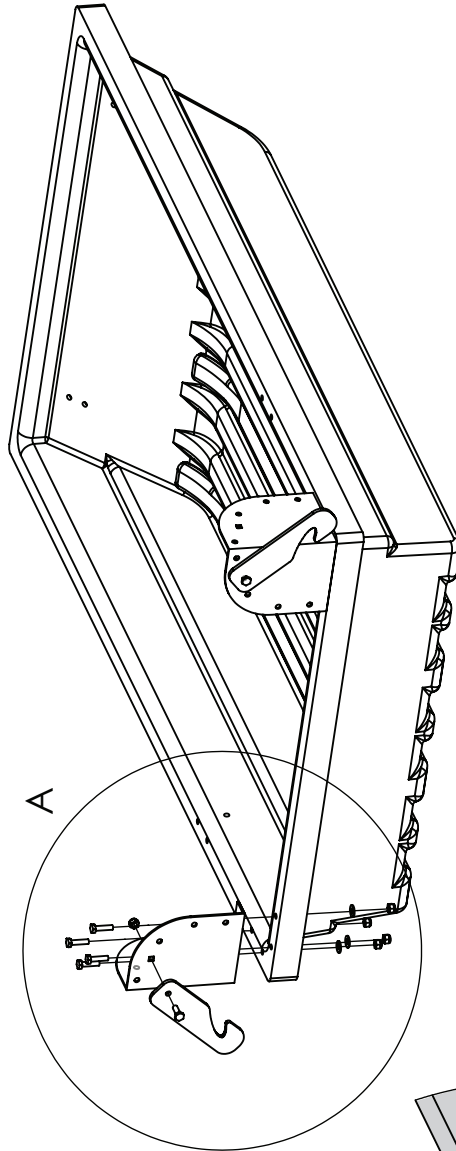

Commando Shelter Instructions

Tools Required: Phillips Screwdriver, 7/16" deep well socket, 7/16" wrench. A cordless drill is recommended.

Approximate Assembly Time: 1 Hour

ASSEMBLY PARTS LIST

ITEM NO.	PART NO.	DESCRIPTION	QTY.
1	611530	SHELTER BASE	1
2	807106	FRAME BRACKET	2
5	200028	WSHR .250 FLAT SAE	6
6	200015	NUT .250-20 HEX NYLK	16
7	200089	.250-20X.75 CAP HEX BOLT	6
8	807120	BEARING POLE	8
9	611540	U-FRAME	4
10	200050	SCR .250-20X 1.50 MACH PAN HD .600" THREADS	8
11	611560	ASSY 6115 SEAT	1
12	200091	.25X1.50 CARRIAGE BOLT	2
13	807146-6	SPACER SHELTER SEAT	2

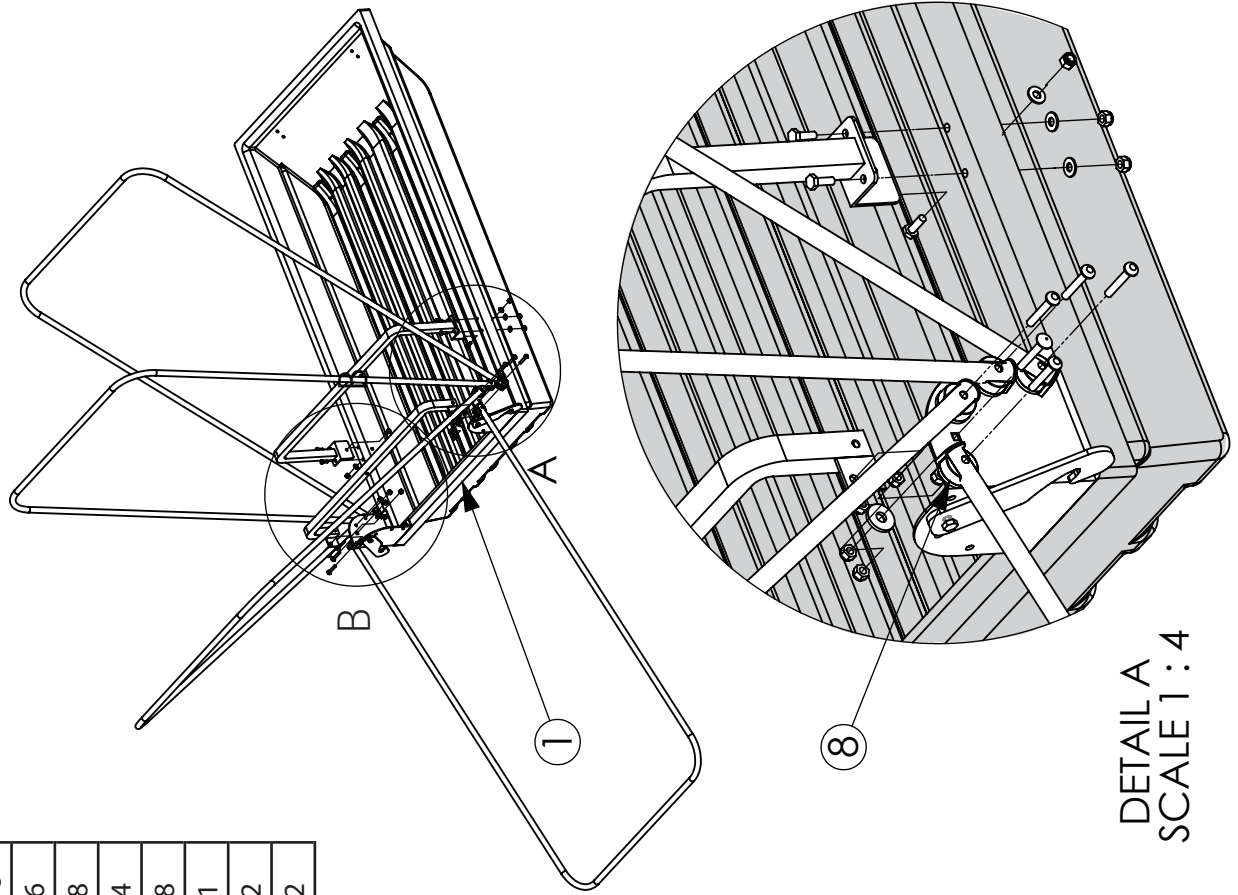

Note: Not all of the provided parts are used in this assembly

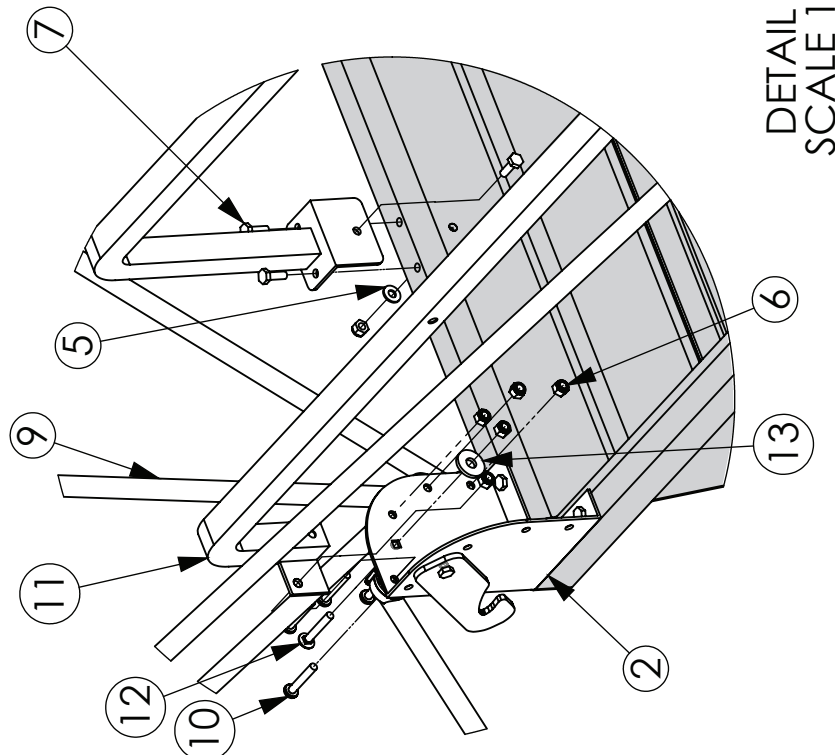

Commando Shelter Instructions

Tools Required: Phillips Screwdriver, 7/16" deep well socket, 7/16" wrench. A cordless drill is recommended.

Approximate Assembly Time: 1 Hour

ASSEMBLY PARTS LIST

ITEM NUMBER	PART NUMBER	DESCRIPTION	QTY.
1	611565	FRONT SEAT SUPPORT ASSY	1
2	611561	BACK SEAT SUPPORT ASSY	1
3	611564	SHELTER SEAT PLATE	1
4	200089	.250-20X.75 CAP HEX BOLT	5
5	200015	NUT .250-20 HEX NYLK	5
6	611569	1/4" SAFETY PIN	1
7	200584	SWIVEL BOAT SEAT	1
8	200580	SEAT ASSY BOAT	1
9	200073	.25-20X 1.5 PHILIPS HD SCREW	2
10	200072	.25-1.25 PHILIPS HD SCREW	2

Note: Not all of the provided parts are used in this assembly

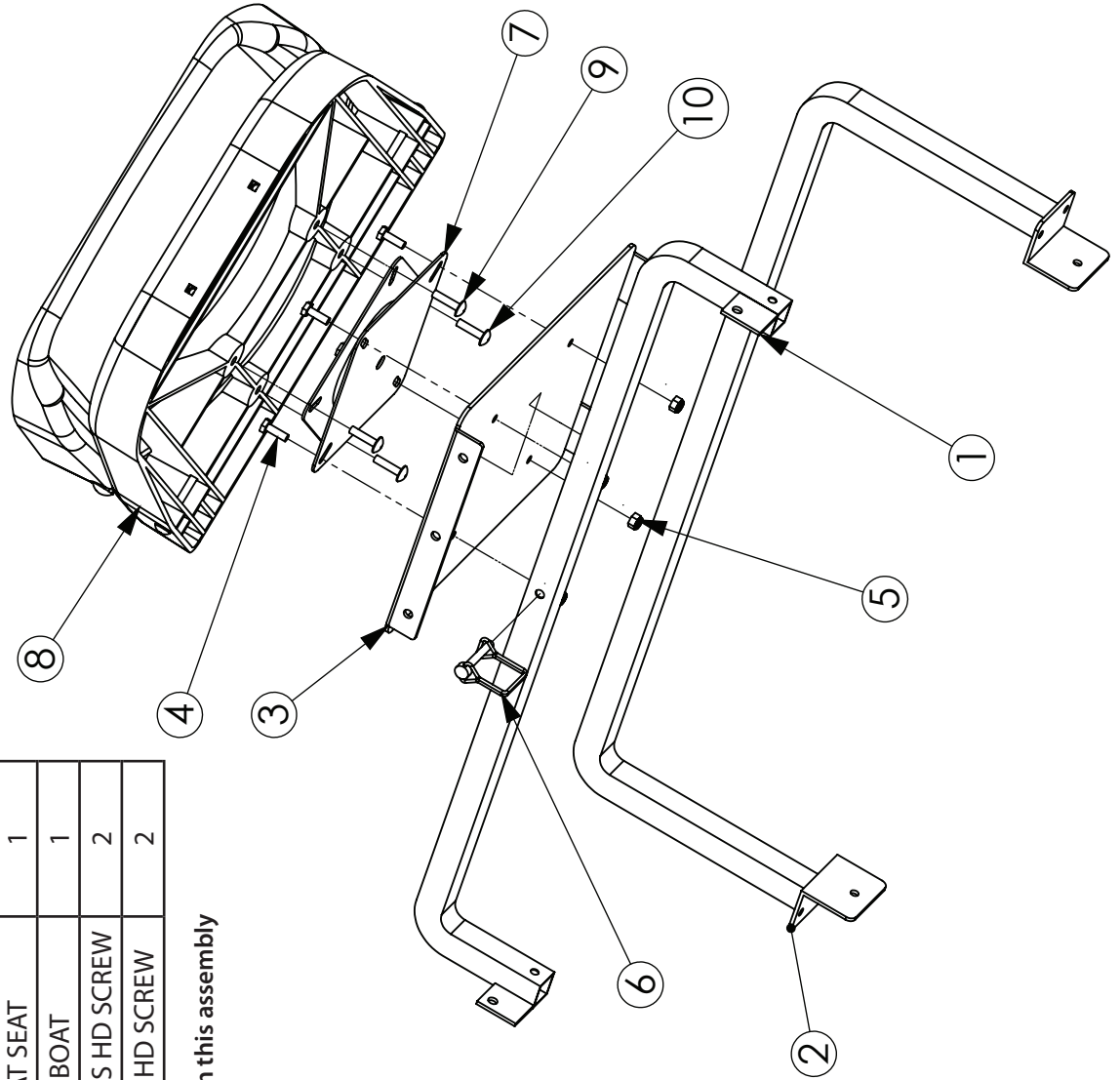

Commando Shelter Instructions

Tools Required: Phillips Screwdriver, 7/16" deep well socket, 7/16" wrench. A cordless drill is recommended.

Approximate Assembly Time: 1 Hour

TENT ASSEMBLY

1. Lay tent [G] under back edge of base [H], (opposite side from corner brackets) with the yellow Velcro straps facing up. (Fig. II).
2. Starting with the U-frame [I] closest to the base, and the Velcro closest to the base; wrap the yellow Velcro straps around the U-frame [I]. (Fig. II) Note: Yellow Velcro straps should be on inside of tent after assembly.
3. Repeat step 2 for 3 more U-frames [I].
4. Fasten the corner velcro pieces to U-Frame. (Note: This U-frame pole touches the ground when in closed position.) Attach Velcro straps.

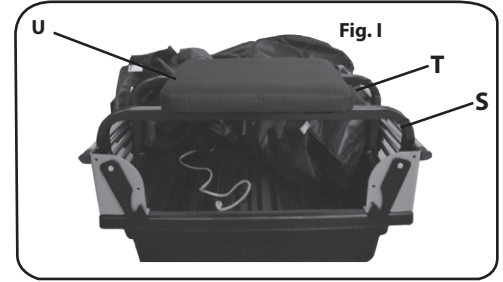

(CAUTION! In a small amount of incidences, sharp edges of the screws may protrude thru the lip of the base after assembling the Storm Guard System. Please use caution when loading and unloading unit.)

1. Flip unit to the closed position.
2. Take the storm guard system attachment [S] and find the middle.
3. From the center of the back of the base [H] pull the tent [G] tight so the front U-frame [I] is just touching the ground.
4. Wrap the excess tent material under the lip on the base [H] and push the storm guard system attachment [S] over the top of the tent material and onto the lip on the base [H] across the back edge. (Fig. IV) Before continuing to the sides, insert 3 #8 Phillips head screws [T] across the back evenly. The Philips head screws [T] should go through the storm guard attachment [S], tent [G], base [H], and back into the storm guard attachment [M]. (Fig. VI)
5. Continue pushing the storm guard system attachment [S] over the tent material onto the lip to either side making sure the tent is tight.
6. Take the remaining Philips head screws [T] and starting at one end of the storm guard system attachment [S] insert the Philips head screws [T] at least every 8 inches on each side of the base [H]. NOTE: may have extra screws when finished.
7. At the front of the base locate the 2 holes. Thread the yellow rope [U] toward the inside of the base [H]. Secure each end with a knot.
8. Step inside the base [H] and attach Velcro windows [AA].
9. The seat (F) can now be installed onto the front seat assembly (P) and the back seat assembly (N). Insert the safety pin (Q).

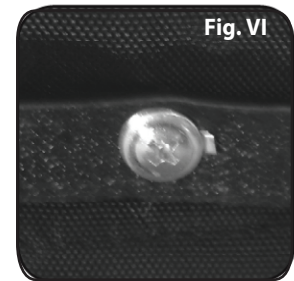
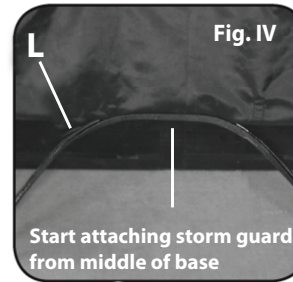
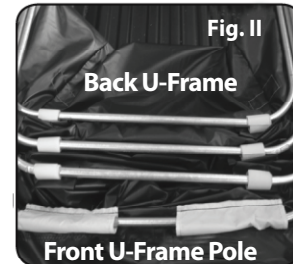

Set Up

Move to the front side and lift U-Frames toward you to enclose the base area.

Note: Don't force movement. If shelter binds, check for catch points.

Tent Positions

Collapsed – Tent down resting on the base for transport or storage

Closed – Tent rotated over the base onto the ice.

Windbreak – First pole raised with windbreak bar rotated over front U-Frame pole.



Collapsed



Closed



Windbreak

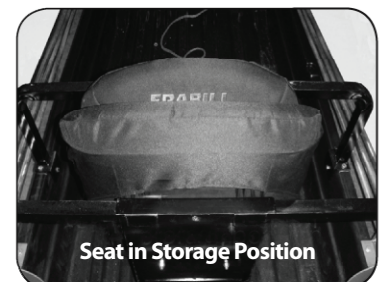
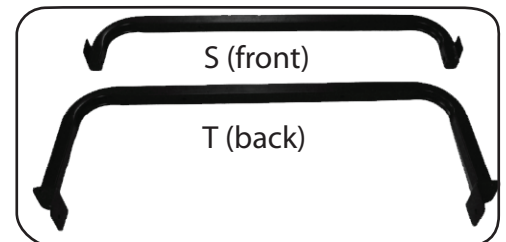

Seat in Storage Position

Collapsing for Transport

1. Fully rotate the frame to the collapsed position.
2. Make sure all the material is tucked into the base to eliminate dragging the tent material.
3. Place bucket, tackle and poles inside base.

Safe Use and Operation

Please read and understand the instructions outlined in this manual. Failure to do so could result in injury. If there are any questions, do not hesitate to contact the Frabill Customer Service Department. 1-800-558-1005

Set Up

1. Stand at rear of shelter and pull each U-frame toward you until it snaps into position.
2. Move to the front side by the door and lift U-frames toward you to enclose the base area. Make sure legs are deployed. Note: Don't force movement. If shelter binds, check for catch points.
3. Continue until the first U-frame comes in contact with the ice.
4. Depending on weather conditions, the fit of the tent can be adjusted by moving the U-frames to any of the 3 holes in the U-frame.
5. Take the skirt in front of base from both sides and connect the 2 sides in the middle of the base.
6. Insert the stretcher poles and adjust to the appropriate positions.

Seat Installation

1. Hook seat bracket under front lip of base.
2. Pivot leg down into the leg channel in the base.
3. Seats can be placed anywhere along the front edge of the base.

Tent Positions

Collapsed - Tent down resting on the base for transport or storage

Closed - Tent rotated over the base onto the ice.

Windbreak - Back two stretcher poles removed and the front U-frame off the ice.



(1.) Collapsed

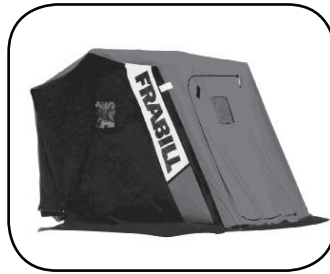

(2.) Closed



(3.) Windbreak

Collapsing for Transport

1. Disconnect the skirt in the middle of the front of the base.
2. Remove all the stretcher poles.
3. With the tent in the closed position, start at the back of the shelter, press the spring buttons in on each side of the frame and lower the U-frame over the straight poles.
4. Repeat on the next 2 U-frames moving towards the door.
5. Close the door with the zipper.
6. Rotate the last U-frame to an upright position and then press the spring buttons to lower it over the straight poles.
7. Fully rotate the frame to the collapsed position.
8. Make sure all the material is tucked into the base to eliminate dragging the tent material.
9. Place seats, tackle and poles inside base.

Tips for Use

- If towing your shelter with a motorized vehicle, we highly recommend adding a Frabill Hyfax Kit to extend the life of your base.
- Only use the yellow rope for towing your ice shelter by hand. For towing with powered gear, see our optional tow bar #1639 and Hyfax Runner Kit #1640. See www.frabill.com or back page for more information.

Tips for Use (Continued)

- Always set up your ice shelter with the back facing or quartering into the wind. This keeps the wind at your back and minimizes blow back into the front fishing area.
- Custom fit transport covers are available for all Flip-over style portable shelters. Ideal for keeping snow and ice out of the base and your equipment when towing the shelter across the ice. See www.frabill.com or back page for more information.
- When setting up your shelter, bank the edges with ice shavings and snow to help hold it in place. If there is no snow you can fold the storm flap under the frame and weigh it down with extra equipment to help hold the shelter in place.
- Your ice shelter is equipped with a Velcro tab located on the door, which attaches to a second Velcro tab located on the side panel of the shelter. This holds the door open on warmer days.
- Flip-over ice shelters are equipped with two bi-directional zippers, which allow the door to be opened from either side. This feature also allows you to close the door from both bottom corners until the zippers meet at the top. This allows you to open the door slightly at the top for added ventilation.
- All Flip-over ice shelters feature an adjustable telescoping frame design, which allows adjustment of the tent tension to compensate for varying wind/fit conditions. To keep frame poles sliding freely it is recommended to wax the frame poles with ski wax. Do not use oil or grease to lubricate.
- All Flip-over models feature the patented modular seating system that allows

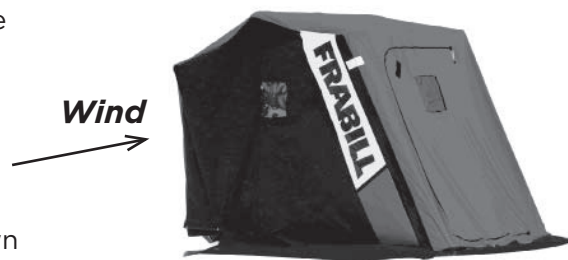

Maintenance and Care

In Season Care

All Frabill ice shelters are treated with a water repellent sealer. This sealer will help to repel water from leaking into the tent. This does not guarantee against leakage due to heavy rains, standing snow or seepage through the seams of the tent.

The recommended product to waterproof the tent is Camp Dry™ Water Repellent Spray. If any other commercial water repellent product is used, test on the skirt of the tent prior to applying to the entire unit. Tent defects caused by applying any foreign substance to the tent will invalidate the Frabill warranty.

Always use care when folding your tent after each use. Be careful of plastic windows and frame mechanics. In extreme cold (below 10°F) it is recommended to remove Velcro windows prior to folding unit. Should a tear occur, replacement windows and patches are available for a minimal cost through the Frabill customer service department.

Preparing your Flip-Over Ice Shelter for Storage

Prevent rodent, mold, mildew damage!

1. Unscrew all screws from Storm Guard System, and remove tent from base and U-frames.
2. Hand wash with soap and water to remove any fish remains or odor. Do not use washing machine as it may damage tent and windows.
3. Allow tent to dry thoroughly.
4. Fold tent neatly in tamper proof container. Do not fold windows. We recommend removing windows for storage. Keep Storm Guard System and screws in this container also.
5. Mothballs may be added to protect fabric from rodents.
6. Store container in a cool dry area off the ground.



FRABILL®

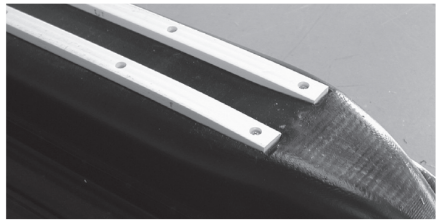

Portable Shelter Tow Bar #1639

Universal design heavy-duty tubular steel towbar has a 1 pin attachment for fast and easy attachment. Includes all hardware, including pin to attach to ATV/Snowmobile. Has a compact design that is easy for storage. The main bar stays permanently attached to the base and swivels out of the way for storage.

Hyfax Runner Kits #1638 & #1640

Removable wear strips that extend the life of the shelter base by taking the abuse that snow, ice and pavement put on the base. Each kit includes 4 runner strips and the mounting hardware. Hyfax strips can be easily trimmed to fit most models of shelters. For shelter models #6180/7080, #6157/7057 and #6152/7052, use #1640 kit. All other shelters use the #1638 kit.

Pail Pak #1655

Add more storage capacity to your fishing bucket. Unique wrap around design straps onto any 5-6 gallon pail. Leaves the buckets interior open for carrying your catch, extra equipment or even a bait container. Separate storage pockets with Velcro ties hold rods, tip-ups, and a tackle box. Velcro closures maintains a secure fit around the pail and equipment.

Ice Scooper #1685

The ice Scooper is backed by a Limited Lifetime Warranty. Extremely durable. Polypropylene/reinforced nylon construction. 30" engraved ruler on the handle. Large scoop to remove ice shavings more effectively. Long handle design prevents stress on your back.

Frabill Portable Shelter Transport Covers

Protect your equipment and shelter during transport. Custom fitted covers designed especially for each Frabill shelter model. A must for keeping ice, snow and debris out of your shelter during transport. Quick zip access panel (add or remove items from base without removing cover)

Cover Model #	Fits Shelter Model #	Description
1620	6110/6112	Recon/Recon DLX
1621	6115/7015	Commando
1622	6120/6122	Trekker/Trekker DLX
1623	6125/6127	Trekker 3-Man/Excursion
1624	6152/7052	Guardian
1627	6157/7057	Pro
1628	6180/7080	Predator

Shelter Lights

Fully directional, swivel lights with velcro fastener that attaches to shelter frame. Impact resistant housing. Runs on AA batteries.

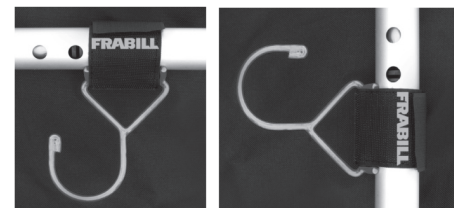

1686 Accessory Hanger

1. Durable nickel plating
2. Can be secured vertically or horizontally
3. Doesn't need to be removed when you collapse your shelter
4. Allows for easy movement along any rail.
5. Can be used with any frame system
6. Ideal for hanging a variety of accessories
7. Two hooks per package.

Please visit our website at www.frabill.com to view and order from our entire line of fishing products.

Ice fishing products are seasonal items and supplies are limited.

Toll free: 800-558-1005, option 3
 Website: www.frabill.com
 Address: Frabill, INC., P.O. Box 449, Jackson, WI 53037

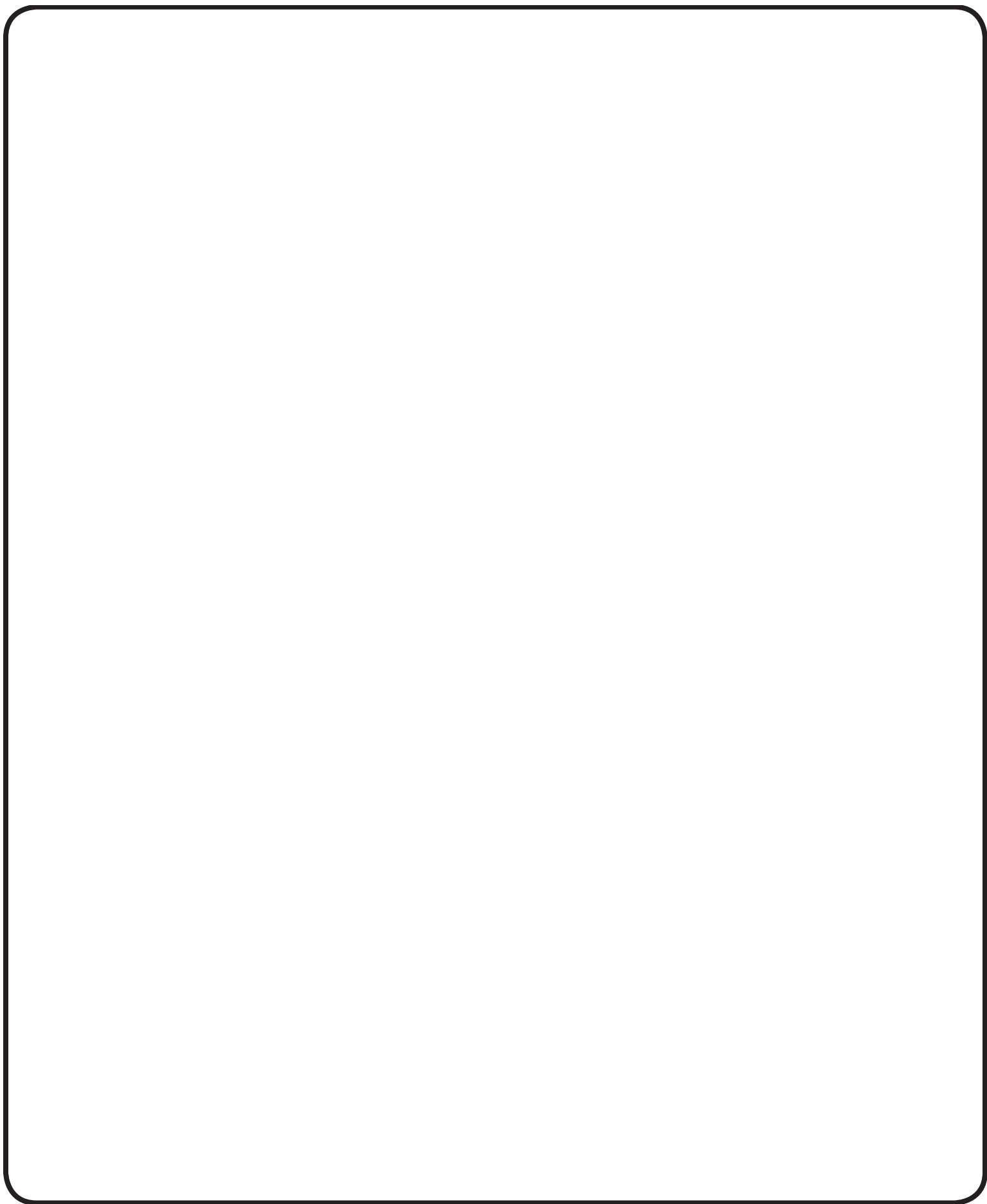

Notes





AVERTISSEMENT!

(indique une situation potentiellement dangereuse pouvant, si on ne peut pas l'éviter, causer des blessures ou la mort)

L'utilisation d'appareils de chauffage ou de lanternes au gaz propane dans des endroits non ventilés peut causer la mort par asphyxie.
• Maintenir la partie supérieure des portes ouverte pour assurer la ventilation.

Garder toute flamme et source de chaleur éloignée de ce tissu pour tentes.

- Cette tente est fabriquée en tissu étanche aux flammes qui satisfait aux exigences d'inflammabilité de la norme CPAI-84. Elle n'est pas ignifuge.
- Le tissu peut brûler s'il est laissé en contact continu avec toute source de flamme.

L'application de toute substance étrangère à la tente peut rendre ses propriétés ignifuges inefficaces.

- Ne jamais utiliser de chandelles, allumettes ou flammes nues de quelque sorte que ce soit près d'une tente.
- Il est dangereux de faire de la cuisson à l'intérieur d'une tente.
- Bâtir vos feux de camp sous le vent, et à plusieurs mètres d'une tente. Toujours veiller à éteindre les feux de camp avant de quitter le site ou de se retirer pour la nuit.
- User de précautions extrêmes en utilisant des lanternes et des chaufferettes alimentées au carburant à l'intérieur d'une tente. Utiliser de l'équipement alimenté par piles chaque fois que c'est possible.
- Ne jamais recharger de lampes, chaufferettes ou poêles à l'intérieur d'une tente.
- Éteindre toutes les lanternes avant d'aller dormir.
- Éviter de fumer à l'intérieur d'une tente.
- Ne jamais ranger de liquides inflammables à l'intérieur d'une tente.

Voici une situation qui pourrait causer des blessures ou la mort :

Une tente qui est exposée à une flamme nue. On ne doit pas utiliser une flamme nue comme source de chaleur à l'intérieur de l'abri.

Collisions nocturnes

Les réflecteurs extérieurs doivent être visibles aux quatre coins.

Risque de trébucher

Ne jamais remorquer l'abri lorsqu'il y a des personnes à l'intérieur.

MISE EN GARDE

(Indique que l'équipement pourrait possiblement être endommagé)

Ne pas dépasser 32 km/h / 20 mph en remorquant l'abri sur glace.

Ne jamais laisser l'abri sur glace sans surveillance lorsqu'il est monté.

IMPORTANT

Vérifier les règlements locaux traitant spécifiquement de l'utilisation des abris sur glace portatifs.

Renseignements concernant la garantie

Frabill, Inc. garantit à l'acheteur original que tous les abris sur glace fabriqués par Frabill, Inc. seront exempts de défauts de fabrication pendant une période d'un an après la date d'achat. La présente garantie ne couvre pas les fenêtres brisées, les déchirures dans la toile et les poteaux brisés ou pliés par des vents violents ou suite à un manque de surveillance. Après inspection par l'équipe de contrôle de la qualité de Frabill, la société réparera ou remplacera toute pièce défectueuse pendant cette période d'un an. Toutes les pièces doivent être retournées port payé à Frabill, Inc. accompagnées du reçu original confirmant la date d'achat. Toutes les pièces retournées doivent être codées à l'aide d'un numéro d'autorisation de retour de marchandise qu'on peut obtenir en s'adressant au service à la clientèle de Frabill, Inc.

Pour obtenir une autorisation de retour de marchandise, téléphonez ou écrivez à

FRABILL, INC.

ATTENTION: CUSTOMER SERVICE DEPARTMENT

P.O. BOX 449 – N173 W21121 NORTHWEST PASSAGE

JACKSON, WI 53037

TÉL.: 1-800-558-1005

(du lun. au ven. de 8 h 00 à 16 h 30, heure du Centre)

TÉLÉC.: 1-262-677-4750

COURRIEL : SERVICE@FRABILL.COM

WWW.FRABILL.COM

Limitation de responsabilité

Il est entendu que la responsabilité de Frabill, Inc. concernant ses produits se limite à réparer le produit, tel que mentionné dans le document de renseignements concernant la garantie, qu'il s'agisse de violation de garantie, de négligence, de responsabilité absolue ou d'autres raisons connexes. Frabill, Inc. n'est responsable d'aucune blessure, perte, dommage ni frais directs ou consécutifs, y compris mais non de façon limitative la perte de jouissance, de revenus ou de profits ou les dommages occasionnés pendant la vente, l'installation, l'utilisation, la réparation ou le remplacement des produits de Frabill, Inc. Frabill, Inc. n'est pas responsable des dommages occasionnés par toute modification quelconque du produit effectuée à quelque moment que ce soit pour améliorer le rendement du produit. Frabill, Inc. n'a pas l'obligation d'apporter de telles modifications à quelque produit que ce soit actuellement en service.

Commando Shelter Instructions • Instructions pour le Commando

Tools Required: Phillips Screwdriver, 7/16" deep well socket, 7/16" wrench. A cordless drill is recommended. Approximate Assembly Time: 1 Hour

Outils requis : tournevis cruciforme (Phillips), clé à douille profonde 7/16 po et clé 7/16 po, clé 3/8 po. Une perceuse sans fil est recommandée. Temps d'assemblage approximatif : 1 heure

STOP

Need help? We're a Toll-Free call away! 1-800-558-1005, option 3

Frabill, Inc. is committed to customer satisfaction. If you have any questions or encounter problems assembling your shelter, please do not return shelter to the retailer.

Besoin d'aide? Nous sommes à un appel sans frais de vous! 1-800-558-1005, option 3

Frabill, Inc. est déterminée à assurer la satisfaction de sa clientèle. Si vous avez des questions ou rencontrez un problème au moment d'assembler votre abri, prière de ne pas retourner l'abri.

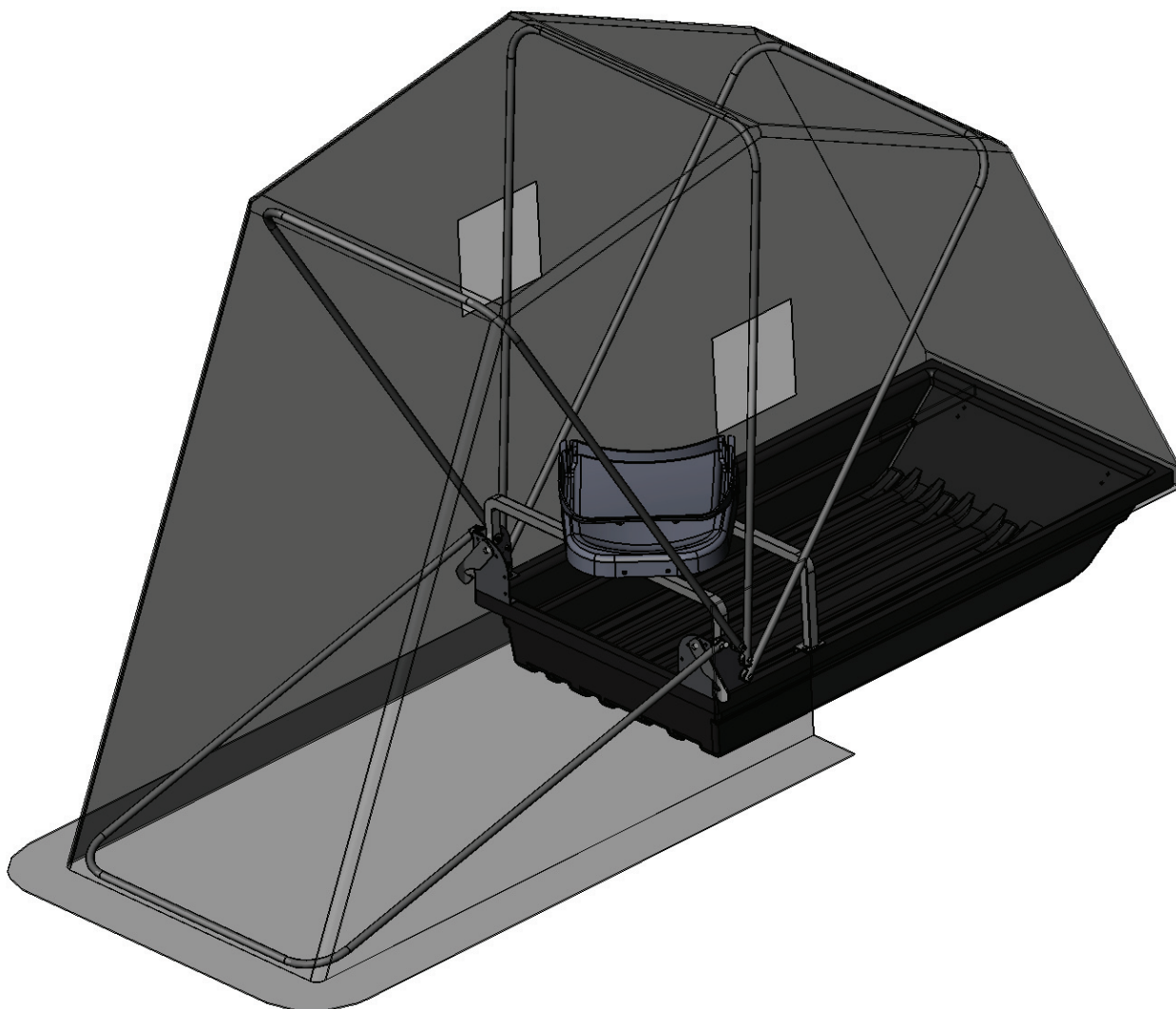

Instructions pour le Commando

Outils requis : tournevis cruciforme (Phillips), clé à douille profonde 7/16 po et clé 3/8 po. Une perceuse sans fil est recommandée. Temps d'assemblage approximatif : 1 heure

LISTE DE PIÈCES D'ASSEMBLÉE

ITEM NUMBER	PART NUMBER	DESCRIPTION	QTY.
1	611530	BASE COMMANDO	1
2	807106	PROFILS D'ANGLE POUR CADRE DE 6"	2
3	807152	COUPE VENT	2
4	200053	COUVERTURE DE BOULON.25-20 1	8
5	200028	RONDELLE PLATE SAE .250	8
6	200015	ECROU NYLOCK HEXAGONAL.250-20	10
7	200089	COUVERTURE DE BOULON.25-20 X .750	2

Note: Pas toutes les parties fournies sont utilisées dans cet assemblage.

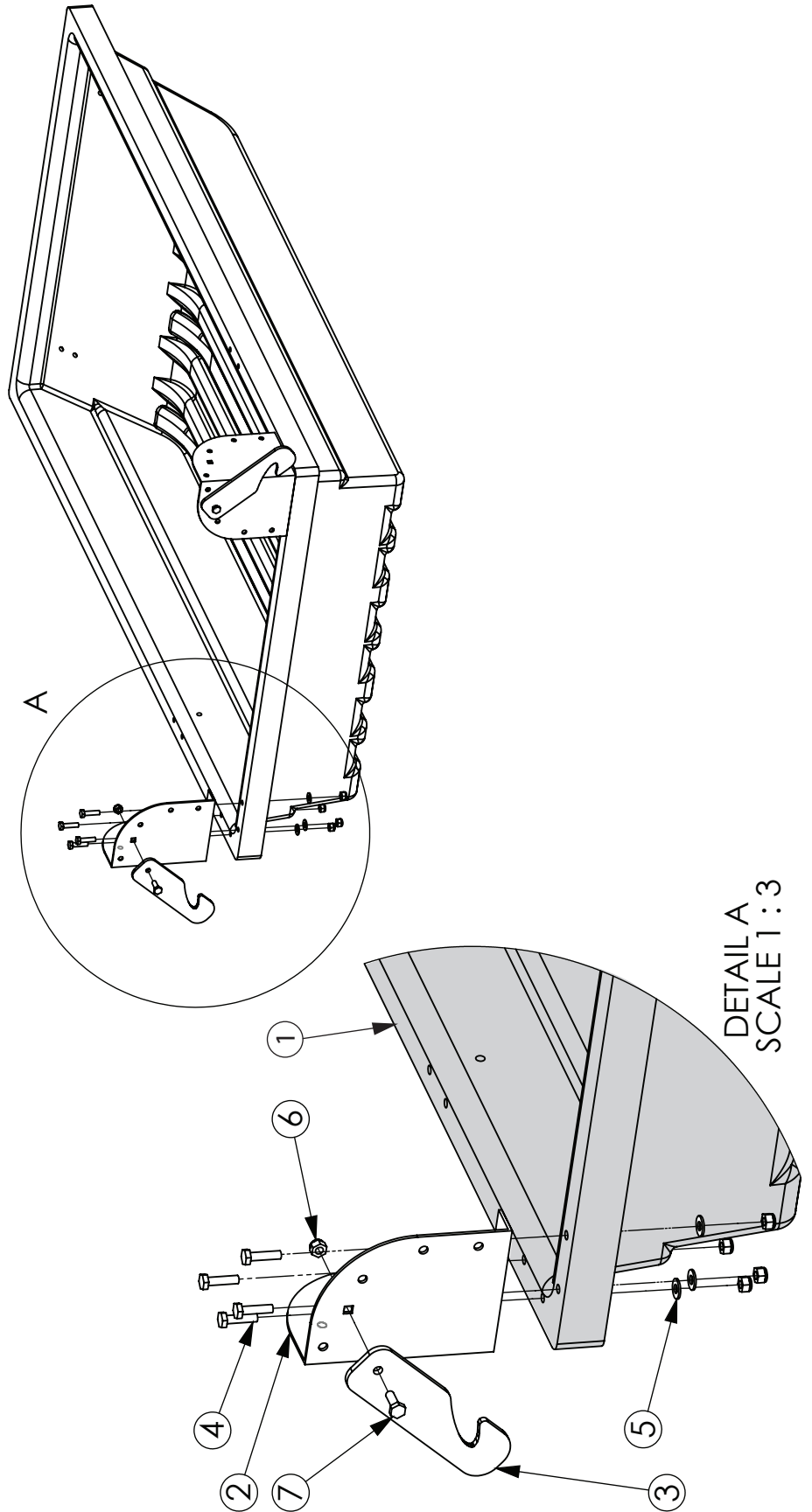

Instructions pour le Commando

Outils requis : tournevis cruciforme (Phillips), clé à douille profonde 7/16 po et clé 7/16 po, clé 3/8 po. Une perceuse sans fil est recommandée. Temps d'assemblage approximatif : 1 heure

LISTE DE PIÈCES D'ASSEMBLÉE

ITEM NUMBER	PART NUMBER	DESCRIPTION	QTY.
1	611530	BASE COMMANDO	1
2	807106	PROFILS D'ANGLE POUR CADRE DE 6"	2
5	200028	RONDELLE PLATE SAE .250	6
6	200015	ECROU NYLOCK HEXAGONAL .250-20	16
7	200089	COUVERTURE DE BOULON .25-20 X .750	6
8	807120	PIQUET DE MAINTIEN	8
9	611540	CADRE EN U	4
10	200050	BOULON MAC .25-20 X 1.5	8
11	611560	ASSEMBLAGE DU SIEGE BATEAU	1
12	200091	COUVERTURE DE BOULON .25-20 X 1.50	2
13	807146-6	ECARTEUR DU SIEGE D'ABRI	2

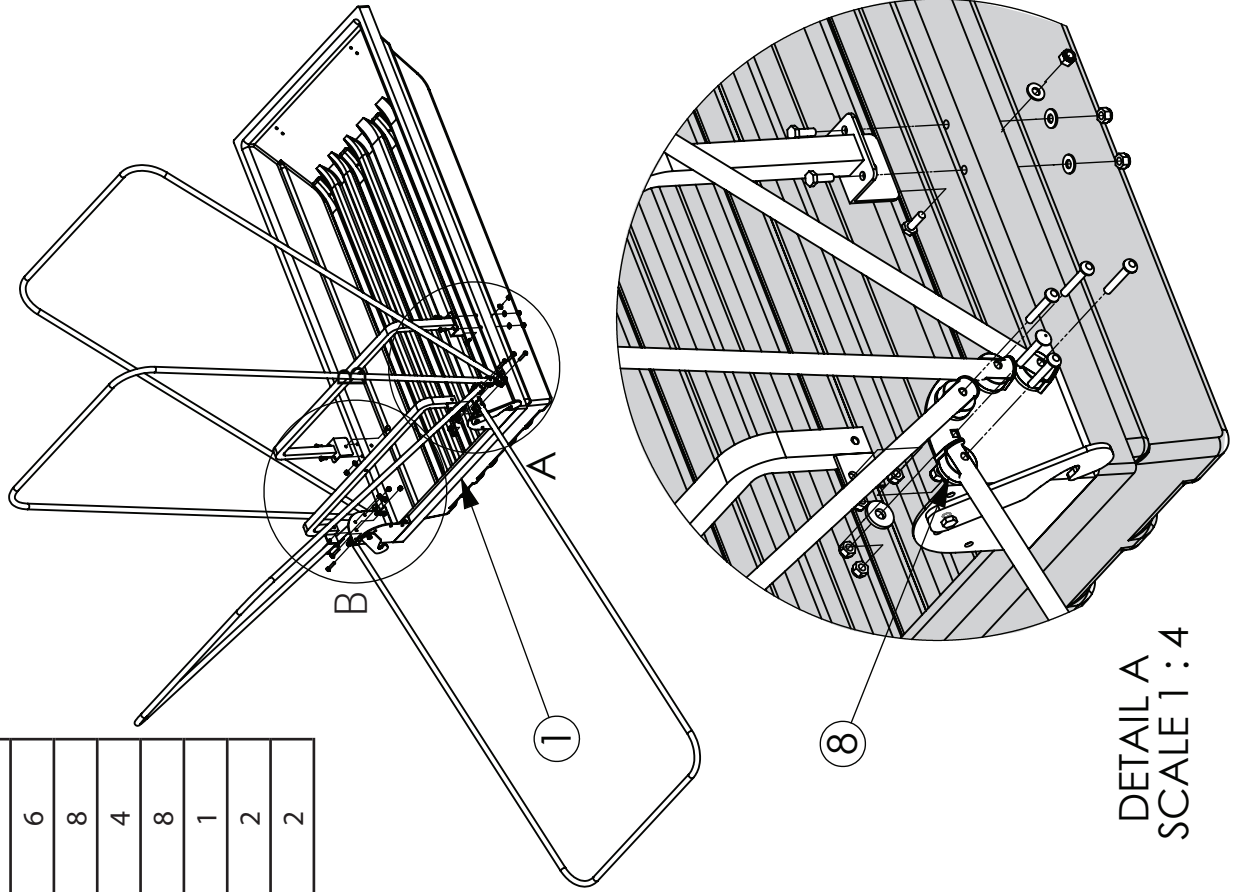

DETAIL A
SCALE 1 : 4

Note: Pas toutes les parties fournies sont utilisées dans cet assemblage.

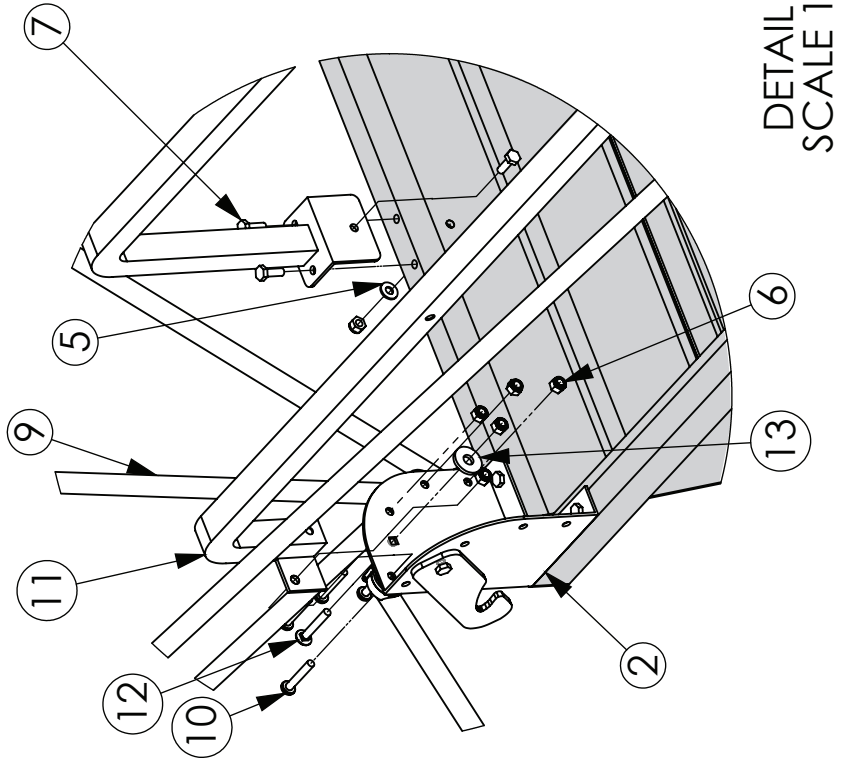

DETAIL B
SCALE 1 : 4

Instructions pour le Commando

Outils requis : tournevis cruciforme (Phillips), clé à douille profonde 7/16 po et clé 7/16 po, clé 3/8 po. Une perceuse sans fil est recommandée. Temps d'assemblage approximatif : 1 heure

LISTE DE PIÈCES D'ASSEMBLÉE

ITEM NUMBER	PART NUMBER	DESCRIPTION	QTY.
1	611565	FASSEMBLAGE DU SIEGE AVANT	1
2	611561	ASSEMBLAGE DU DOSSIER DE SIEGE	1
3	611564	PLATEAU DU SIEGE D'ABRIS	1
4	200089	COUVERTURE DE BOULON HEX .25-20 X 1	5
5	200015	ECROU NYLK HEX.250-20	5
6	611569	GOUPILLE DE SECURITE 1/4"	1
7	200584	PIVOT DE SIEGE BATEAU	1
8	200580	ASSEMBLAGE DU SIEGE BATEAU	1
9	200073	VIS PHILIPS HD .250-20 X 1.25	2
10	200072	VIS PHILIPS HD .250-20 X 1.5	2

Note: Pas toutes les parties fournies sont utilisées dans cet assemblage.

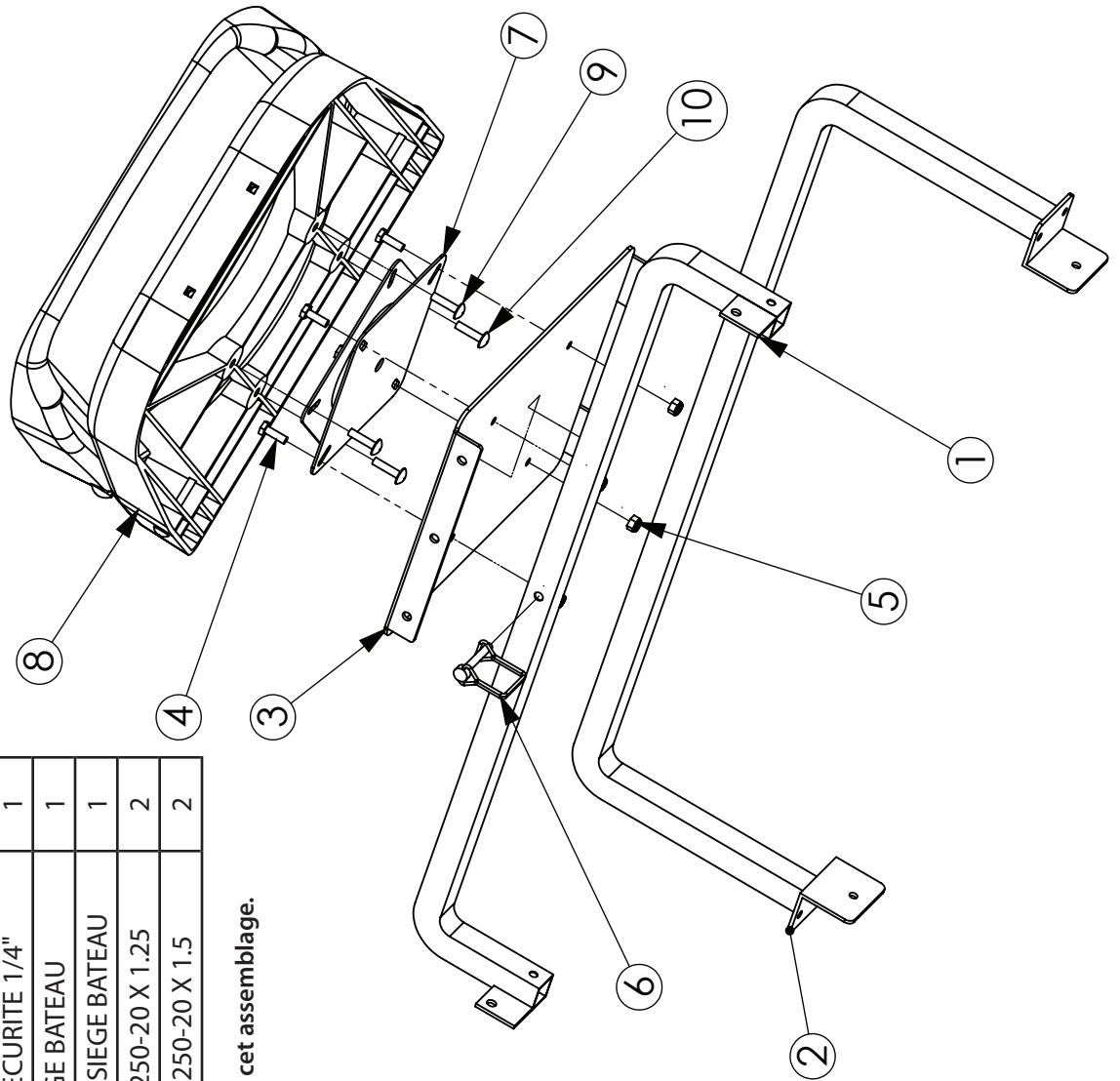

Instructions pour le Commando

Outils requis : tournevis cruciforme (Phillips), clé à douille profonde 7/16 po et clé 3/8 po. Une perceuse sans fil est recommandée. Temps d'assemblage approximatif : 1 heure

ASSEMBLAGE DE LA BASE ET DE LA TENTE

1. Étendre la tente [G] sous le bord arrière de la base [H], (côté opposé aux supports de coins) avec les courroies velcro jaunes faisant face vers le haut et le bord sans gaines jaunes du côté le plus près de la base. (Fig. II).
2. En commençant avec le cadre en U [I] le plus près de la base et le velcro le plus près de la base ; enrouler les courroies velcro jaunes autour du cadre en U [I]. (Fig. II) Remarque : les courroies velcro jaunes devraient être à l'intérieur de la tente après l'assemblage.
3. Répéter l'étape 2 pour 3 autres cadres en U [I].
4. Ensuite, fixer les pièces velcro de coin au cadre en U. (Remarque : ce poteau de cadre en U touche le sol en position fermée.)

(MISE EN GARDE ! Dans un petit nombre de cas, les bords coupants sur les vis peuvent excéder la lèvre de la base après l'assemblage du système Storm Guard. User de prudence au moment de charger et décharger l'unité.)

1. Replier l'unité à la position fermée.
2. Saisir l'accessoire Storm Guard [S] et en repérer le milieu.
3. À partir du centre de l'arrière de la base [H] tirer fermement sur la tente [G] de façon à que le cadre en U avant [I] effleure le sol.
4. Ramasser l'excès de matériel de tente en dessous de la lèvre sur la base [H] et pousser l'accessoire Storm Guard [S] au-dessus du matériel de la tente et jusqu'à la lèvre sur la base [H] en travers du bord arrière. (Fig. IV) Avant de poursuivre avec les côtés, insérer 3 vis cruciformes (Phillips) n° 8 [T] réparties uniformément à travers l'arrière. Les vis à tête Phillips [T] devraient passer à travers l'accessoire Storm Guard [S], la tente [G], la base [H], et de retour dans l'accessoire Storm Guard [M]. (Fig. VI)
5. Continuer à pousser l'accessoire Storm Guard [S] par dessus le matériel de tente jusqu'à la lèvre de l'un ou l'autre côté pour faire en sorte que la tente soit tendue.
6. Saisir les vis à tête Phillips restantes [T] et en commençant à une extrémité de l'accessoire Storm Guard [L] insérer les vis à tête Phillips [T] au minimum à tous les 8 pouces de chaque côté de la base [H]. REMARQUE : il se peut que vous ayez des vis en trop à la fin.
7. À l'avant de la base, repérer les 2 trous. Enfiler la corde jaune [U] vers l'intérieur de la base [H]. Fixer chaque extrémité à l'aide d'un noeud.
8. Pénétrer dans la base [H] et attacher les fenêtres velcro [AA].
9. le siège [F] peut maintenant être fixé après l'ensemble de siège avant [P] et l'ensemble de siège arrière [N]. Insérer la goupille de sûreté [Y] à travers la plaque de siège [W] et l'ensemble de siège avant [S] et verrouiller la goupille de sûreté [Q].

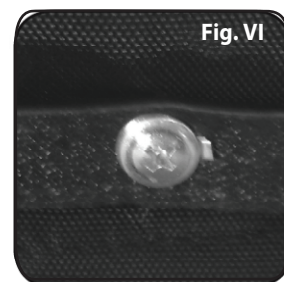
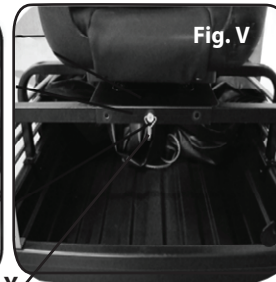
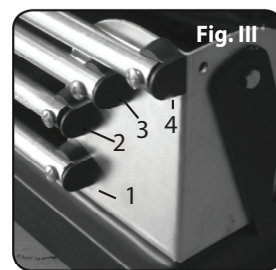
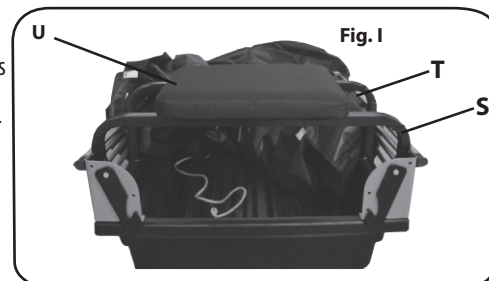

Assemblage

Déplacez-vous du côté avant et levez les cadres en U dans votre direction pour enfermer la surface de la base. Remarque : ne pas forcer le mouvement. Si l'abri a tendance à plier, vérifier les points d'accrochage.

Positions de la tente

Affaissée – tente abaissée reposant sur la base pour le transport ou l'entreposage

Fermée – tente pivotée par dessus la base jusqu'à la glace

Brise-vent – le premier poteau élevé avec la barre de brise-vent pivotée par dessus le poteau du cadre en U avant



Affaissée



Fermée



Brise-Vent

Affaissement en vue du transport

1. Faire pivoter complètement le châssis en position affaissée.
2. Veiller à ce que tout le matériel de tente soit bien rangé dans la base pour empêcher matériel de tente de traîner.
3. Placer seau, agrès de pêche et poteaux à l'intérieur de la base.

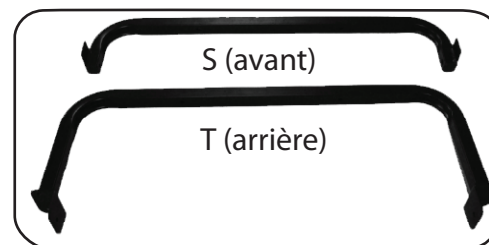

Utilisation et exploitation sécuritaires

Assurez-vous de lire et de comprendre les instructions décrites dans ce manuel. Dans le cas contraire, vous exposez à des risques de blessures. Si vous avez des questions, n'hésitez pas à contacter le service à la clientèle de Frabill. 1-800-558-1005

Assemblage

1. En vous tenant à l'arrière de l'abri, tirer chacun des cadres en U vers vous jusqu'à ce qu'il s'enclenche en position.
2. Déplacez-vous à l'avant par la porte et soulevez les châssis en U vers vous pour enfermer la section de la base. S'assurer que les pattes sont déployées. Remarque : ne pas forcer le mouvement. Si l'abri a tendance à plier, vérifier les points d'accrochage.
3. Continuez jusqu'à ce que le premier châssis en U entre en contact avec la glace.
4. Selon les conditions météo, on peut ajuster la tente en déplaçant des cadres en U sur n'importe lequel des 3 trous dans le cadre en U.
5. Prendre la jupe des deux côtés et la passer entre les pattes et connecter les deux côtés au milieu de la base.
6. Insérer les piquets tendeurs et les régler aux positions appropriées.

Installation du siège

1. Accrocher le support de siège sous la lèvre avant de la base.
2. Pivoter la patte vers le bas dans la rainure de patte de la base.
3. On peut placer les sièges n'importe où le long du bord avant de la base.

Positions de la tente

Repliée — tente abaissée reposant sur la base pour le transport ou l'entreposage.

Fermée — tente pivotée par dessus la base jusqu'à la glace.

Brise-vent — les deux piquets tendeurs arrière enlevés et le cadre en U avant soulevé de la glace.



(1.) Affaissé

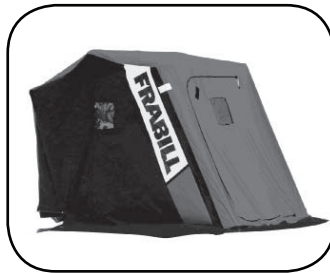

(2.) Fermé



(3.) Brise-vent

Repliage en vue du transport

1. Décrocher la jupe au milieu de l'avant de la base.
2. Enlever tous les piquets tendeurs.
3. Avec la tente en position fermée, commencer à l'arrière de l'abri, enfoncer les boutons à ressort de chaque côté de l'armature et abaisser le cadre en U par dessus les piquets droits.
4. Répéter sur les cadres en U suivants en vous déplaçant vers la porte.
5. Fermer la porte avec la fermeture éclair.
6. Faire pivoter le dernier cadre en U en position verticale et ensuite, enfoncer les boutons à ressort pour l'abaisser au-dessus des piquets droits.
7. Faire pivoter complètement le châssis en position affaissée.
8. Veiller à ce que tout le matériel de tente soit bien rangé dans la base pour empêcher matériel de tente de traîner.
9. Placer sièges, agrès de pêche et piquets à l'intérieur de la base.

Conseils d'utilisation

Si vous remorquez votre abri au moyen d'un véhicule motorisé, nous vous recommandons instamment d'ajouter un ensemble de lisses d'usure Hyfax pour prolonger la durée de votre base d'abri.

N'utiliser la corde jaune que pour haler votre abri sur glace à la main. Pour les halages motorisés, il y a notre barre de remorquage facultative n° 1639 et notre ensemble de lisses d'usure (Hyfax Runner Kit) n° 1638. Pour plus de renseignements, consultez le site www.frabill.com ou la page arrière.

Placer toujours votre abri sur glace avec le dos face ou de trois quarts au vent. Ceci permet de maintenir le vent dans votre dos et de minimiser le refoulement dans l'ouverture de la zone frontale.

Wind
→



Des housses de transport adaptées à vos besoins sont disponibles pour tous les abris portatifs escamotables. Celles-ci sont idéales pour empêcher la neige et la glace de pénétrer dans la base et dans votre équipement lorsque vous remorquez l'abri sur la glace. Pour plus de renseignements, consultez le site www.frabill.com ou la page arrière.

Tous les modèles escamotables sont munis de rabats-tempête extra-longs à ourlet ouvert.

Cet ourlet ouvert au fond du rabat-tempête permet aux pêcheurs à la ligne d'ajouter une longueur de chaîne à l'intérieur de la jupe. Ce poids supplémentaire permet de maintenir la jupe en position abaissée près de la glace pour empêcher le vent et la neige poudreuse de pénétrer dans la base.

Lorsque vous mettez votre abri en place, collez les bords et l'arrière de la base avec des morceaux de pour le maintenir en place. S'il n'y a pas de neige, vous pouvez replier le rabat-tempête sous le châssis et alourdir son poids avec des équipements supplémentaires afin de permettre de maintenir l'abri en place.

Votre abri sur glace est équipé d'une languette velcro fixée sur la porte; celle-ci se fixe à une deuxième languette velcro fixée sur le panneau latéral de l'abri. Ceci permet de maintenir la porte ouverte pendant les jours plus chauds.

Les abris sur glace escamotables sont équipés de deux fermetures-éclair bidirectionnelles qui permettent d'ouvrir la porte d'un côté ou de l'autre. Cette caractéristique vous permet également de fermer la porte à partir des deux coins inférieurs jusqu'à ce que les fermetures-éclair se rencontrent à la partie supérieure. Ceci vous permet d'ouvrir un peu la porte à la partie supérieure pour obtenir une meilleure ventilation.

Tous les abris sur glace escamotables utilisent un concept de châssis télescopique ajustable qui permet d'ajuster la tension de la tente pour compenser pour les différentes conditions de vent forme. Pour permettre aux piquetx du châssis de glisser librement, il est recommandé de cirer les piquetx du châssis avec de la cire à ski. N'utilisez pas d'huile ou de graisse pour lubrifier les piquetx.

Tous les modèles escamotables sont équipés d'un système de siège modulaire breveté qui permet de placer le siège à plusieurs endroits. Allez à www.frabill.com

L'abri sur glace escamotables est équipé de rideaux masquants à position ajustable. Des languettes velcro vous permettent d'obtenir différents ajustements des rideaux, soit de complètement ouverts à complètement fermés, ce qui permet d'assombrir l'intérieur de l'abri pour pêcher à vue. Appelez au 1-800-558-1005 ou envoyez un courriel à : service@frabill.com.



Entretien pendant la saison

Tous les abris sur glace de Frabill sont traités avec un scellant hydrofuge. Ce scellant aidera à empêcher l'eau de pénétrer dans la tente. Ceci ne garantit pas que l'eau ne pénétrera pas par les coutures de la tente en cas de pluies torrentielles, de neige stationnaire ou de suintement.

Le produit de pulvérisation hydrofuge Camp Dry[™] est recommandé pour imperméabiliser la tente. Si un autre produit hydrofuge commercial est utilisé, essayez-le sur la jupe de la tente avant de l'appliquer sur l'ensemble de la toile. Les défauts dans la tente causés en appliquant une substance étrangère quelconque sur la tente annuleront la garantie de Frabill.

Utilisez toujours des précautions lorsque vous pliez votre tente après chaque utilisation. Faites attention aux fenêtres en plastique et aux pièces mécaniques du châssis. Par froid extrême (en bas de 10°F/-12°C) il est recommandé d'enlever le Velcro avant de replier l'unité. Si votre tente venait à déchirer, des fenêtres et des renforts sont disponibles à coût minime au service à la clientèle de Frabill.

Préparation de votre abri sur glace escamotables pour l'entreposage

Prévenez les dégâts provoqués la moisissure

1. Dévisser toutes les vis du système Storm Guard et enlever la tente de la base et des cadres en U.
2. Nettoyer à la main avec du savon et de l'eau pour enlever les restes et les odeurs de poisson. On ne doit pas utiliser la machine à laver puisque celle-ci pourrait endommager la tente et les fenêtres.
3. Laisser la tente sécher complètement.
4. Plier soigneusement la tente dans un récipient inaltérable. Ne pliez pas les fenêtres. Nous recommandons d'enlever les fenêtres durant l'entreposage. Garder le système Storm Guard et les vis également dans ce récipient.
5. On peut ajouter des boules à mites pour protéger le tissu contre les rongeurs.
6. Ranger le récipient hors sol et hors d'eau dans un endroit frais et sec.



Barre de remorquage portative n° 1639 pour abri

Cette barre de remorquage de conception universelle en tube d'acier robuste est dotée d'une fixation à une seule goupille rapide et conviviale à utiliser. Comprend toute la quincaillerie, y compris la goupille de fixation au VTT/motoneige. Conception compacte facilitant l'entreposage. La barre principale reste fixée à la base de façon permanente et se pivote hors d'état de nuire pour le rangement.



Kits de glissière Hyfax #1638 et #1640

Bande d'usure amovible qui augmente la durée de vie de la base des abris en encaissant les dommages causés par la neige, la glace et les revêtements de sol. Chaque kit comprend 4 bandes d'usure et le matériel de montage. Les glissières Hyfax peuvent facilement être découpées pour s'ajuster sur tous les modèles d'abris. Pour les abris modèles #6180/7080, #6157/7057 et #6152/7052, utilisez le kit #1640. Pour tous les autres, utilisez le kit #1638.

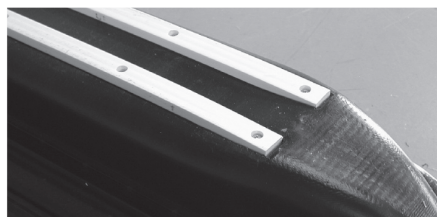

Ensemble pour seau à pêche n° 1655

Ajoutez plus de capacité de rangement à votre seau à pêche. Sa conception enveloppante se fixe par courroie à n'importe quel seau de 5-6 gallons. Laisse l'intérieur du seau accessible pour transporter vos prises, de l'équipement supplémentaire ou même un contenant à esches. Poches fourre-tout à fermeture velcro pour cannes à pêche, baculs, et un coffre à pêche. Une fixation velcro maintient solidement l'ensemble et l'équipement autour du seau.

Écope à glace n° 1685

L'écope à glace est appuyée par une garantie à vie restreinte. Extrêmement durable. Construction en polypropylène/nylon renforcé. Règle de 30 po gravée sur la poignée. Grande écope pour enlever les rognures de glace plus efficacement. Conception à poignée longue réduisant le stress au dos.

Couvercles de transport pour les abris

Protégez votre équipement et votre abri pendant le transport. Couvertres adaptés et conçus spécifiquement pour chaque modèle d'abri Frabill. Ils sont indispensables puisqu'ils permettent d'empêcher la glace, la neige et les débris de pénétrer dans votre abri pendant le transport sur la glace et sur le terrain. Des bordures élastiques très robustes maintiennent le couvercle fermé hermétiquement. Les couvercles sont de couleur solaire noire avec des dessins jaunes et une garniture. Panneau d'accès à fermeture-éclair (ajoutez ou enlevez des articles de la base sans enlever la housse).



Modèle de housse Pour abri modèle n°

Modèle de housse	Pour abri modèle n°	Description
1620	6110/6112	Recon/Recon DLX
1621	6115/7015	Commando
1622	6120/6122	Trekker/Trekker DLX
1623	6125/6127	Trekker 3-Man/Excursion
1624	6152/7052	Guardian
1627	6157/7057	Pro
1628	6180/7080	Predator

Lampes pour abris

Lampes sur pivot entièrement orientables avec crochet et boucle d'attache pour cadre d'abris. Logement résistant aux impacts. Fonctionne sur piles AA.

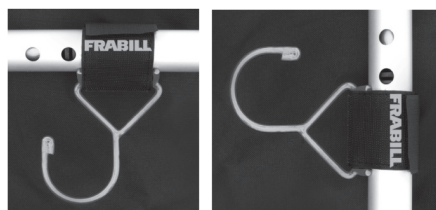

1686 Support à accessoires

1. Revêtement en nickel durable
2. Se fixe à la verticale ou à l'horizontale
3. N'a pas besoin d'être enlevé lorsque vous affaissez votre abri
4. Se déplace facilement le long de tout rail
5. S'utilise avec n'importe quel système de montage
6. Idéal pour accrocher une variété d'accessoires
7. Deux crochets par emballage.

Veuillez visiter notre site Web www.frabill.com ou demandez un catalogue gratuit par téléphone pour connaître la gamme entière de produits pour la pêche offerts par Frabill.

Les produits pour la pêche sont des articles saisonniers et les stocks sont limités.

Numéro sans frais: 800-558-1005, option 3
Site Web: www.frabill.com
FRABILL, INC., P.O. Box 449, Jackson, WI 53037